

БАГАТОФУНКЦІОНАЛЬНИЙ ДЕРЕВООБРОБНИЙ ВЕРСТАТ

МОДЕЛЬ ML292M-2

ПОСІБНИК З ЕКСПЛУАТАЦІЇ

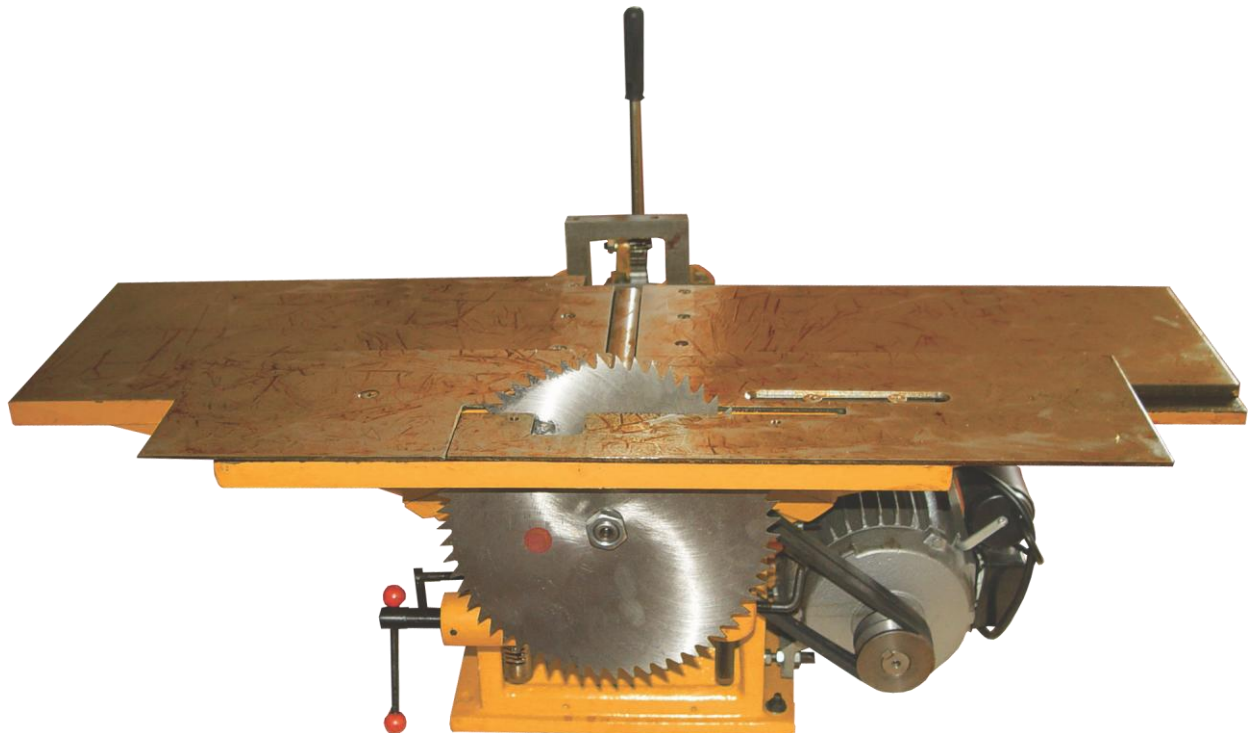

Зміст

Передмова	3
Конфігурація	4
Використання.....	5
Технічна інформація.....	5
Налагодження й перше включення	5
Правила безпеки	6
Пакувальний аркуш.....	7

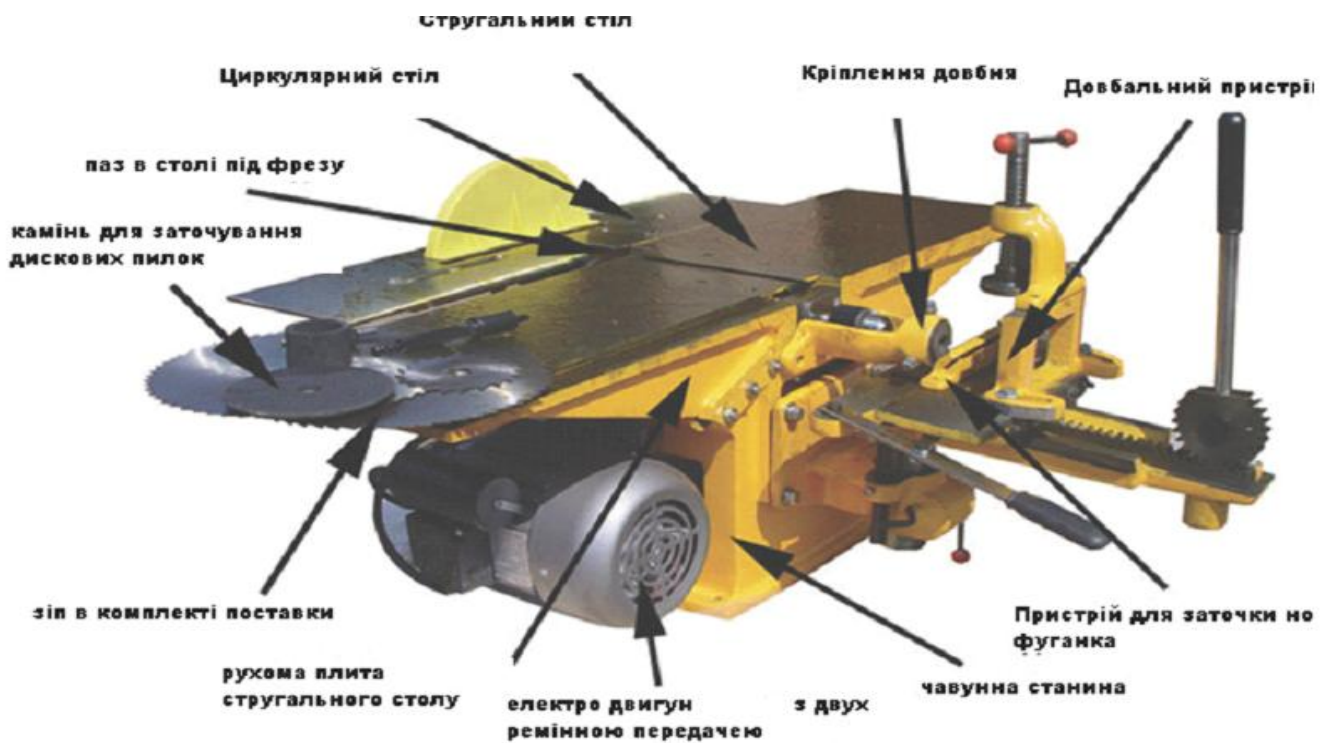

Універсальний деревообробний верстат ML292-M2 призначений для розпилювання, стругання, фугування, фрезування й довбання дерев'яних (дерево виробних) деталей (виріб).

Верстат характеризується твердою чавунною рамою посиленої конструкції, потужним електродвигуном, з передачею крутного моменту на два клинових ремені, що забезпечує високу надійність і довговічність конструкції. У верстаті пред'явлено функції «само заточення» полотен фуганка й дискових пилок і фрез. Він простий і надійний в експлуатації.

I. Конфігурація

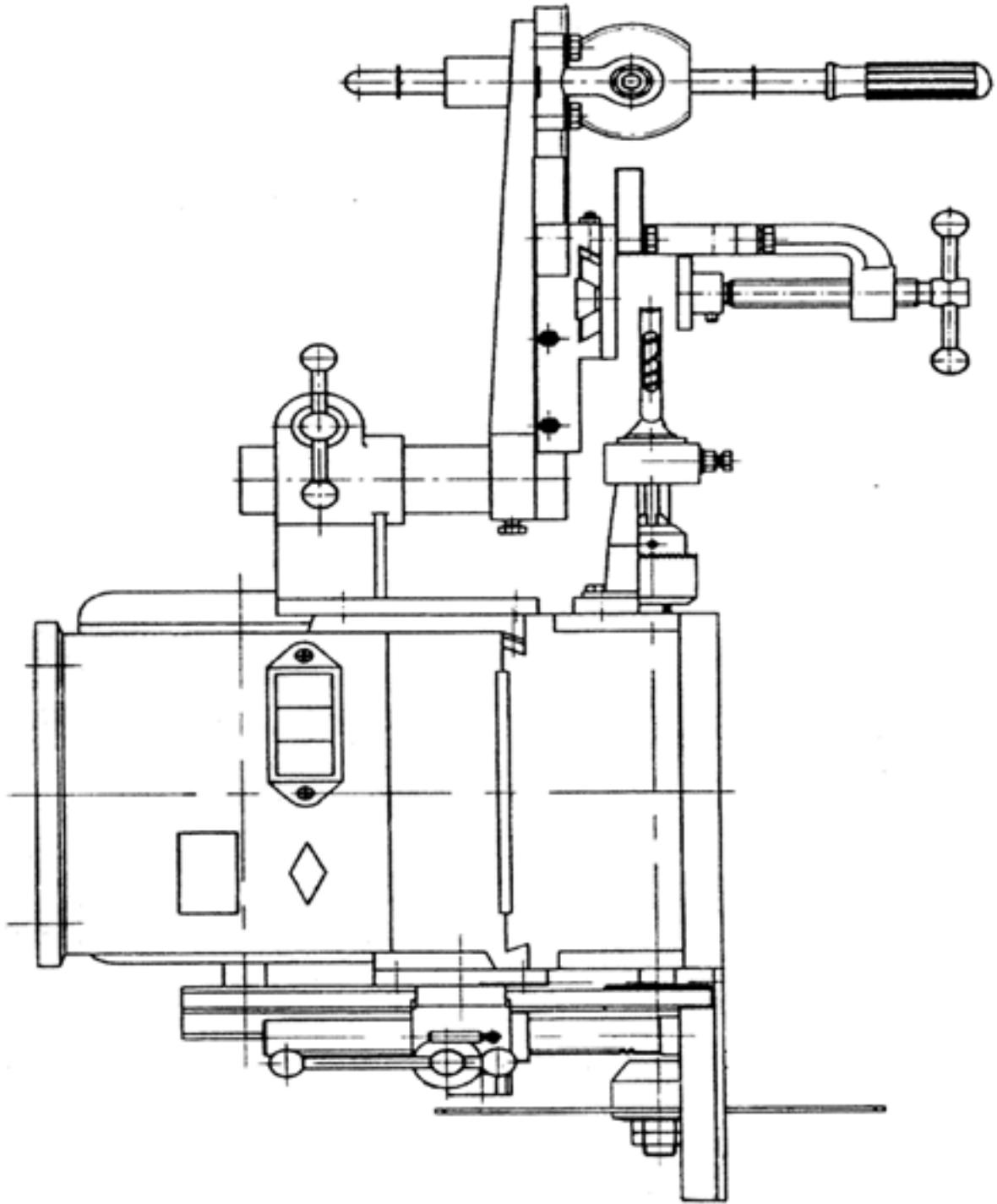

II. Використання

Даний деревообробний верстат має 1-фазовий двигун. Дивний дизайн робить його простим, економічним, безпечним і надійним для столярів. Нова піднімаюча система робить довбання більше зручним; новий стіл для пилки робить роботу із закруглення крайок і обрізки більше простим. Компактний розмір, легкий у керуванні.

III. Технічна інформація

Макс. ширина стругання	200 мм
Макс. глибина стругання	3 мм
Макс. товщина розпилу	80 мм
Розмір стола	1000×264 мм
Швидкість шпинделя	3580 об/хв
Діаметр леза пилки	Ф250×1.6×25-N мм
Прорізна фреза	Ф100×2.5×25мм
Заточене лезо шліфувального кола	ВФ50×32×13мм
Заточена пилка шліфувального кола	PDX1 Ф125×10×18мм
Двигун	1.1кВ/220V
Розміри верстата	1000×910×390мм

IV. Налаштування й перше включення

1. Для безпеки, перед використанням верстата, перевірте ножі, обертові частини, затори, і т.п. До запуску верстата необхідно провести іспитовий запуск протягом 10 хвилин.
2. Для уникнення непередбаченого включення верстата, вийміть шнур живлення з розетки під час налагодження, перевірки й заміни частин.
3. Налаштування стругального леза: По-перше, послабте болт на блоці різака, і зробіть так, щоб кожний край леза паралельними на окружності, затягніть їх, потім включите верстат як мінімум на 3 хвилини, перед початком основної роботи. Потужність фіксації болтів на блоці різака повинна досягти стандарту в 8.8 градусів.
4. Під час стругання, різання або закруглення крайок, подавайте деревину вперед, щоб контролювати режим подачі. Піднімаючи або знижуючи передній стіл може одержати необхідну глибину стругання. Протягом робочого часу, завжди приділяйте особливу увагу подачі деревини, щоб уникати нещасного випадку.
5. Під час довбання, зафіксуйте деревину на столі, що довбає, потім натисніть кнопку “Зворотній”.
6. Під час розпиляння, установіть захист у необхідне положення, зафіксуйте гвинтами, покладіть деревину на робочий стіл. Запам’ятайте: подача повинна бути повільною, тримайте руки осто-

ронь від стругального леза.

7. Під час різання шипами, заберіть пилку, установіть 2 леза пилки в прокладки, покладіть деревину на робочу поверхню.
8. Деревина може бути вирізана й крайок закруглений одночасно, для цього близько кладуть це на стіл пилки, установлюють захист і піднімають високо стіл. Працюючи, деревину необхідно тримати міцно й забирати руки від інструмента.
9. Під час заточення леза, розберіть Опору стамески, установіть наждак у тримач, закріпіть лезо в спеціальний отвір у столі. Опустіть поперечну рукоятку, пересувайте стіл руками для заточення.

V. Правила безпеки

1. Дотримуйтесь робочої території в чистоті. Безладдя може привести до травматизму.
2. Відстань від леза до фіксатора повинне бути не більше 20 мм, щоб лезо не вилетіло. Леза повинні бути гострими, перевіряйте їх перед кожним запуском..
3. Попередження: лезо повинне бути тільки те, що відповідає вимогам верстата.
4. Перед початком роботи, перевірте ступінь змащення механізмів, чи заточені леза, у натяжку стрічка, якщо все відповідає вимогам, можете включати механізм, через 3 хв. вустановити перемикач у стані OFF і перевірте усе ще раз. якщо ніяких змін не з'явилося, можете працювати.
5. Перевірте робочий матеріал.
6. Перед початком роботи перевірте верстат на відсутність сторонніх звуків. У випадку появи шумів, відключіть верстат з мережі й не починайте працювати доти, поки несправність не буде усунута.
7. Під час огляду, налагодження необхідно виключати верстат з мережі живлення.
8. Тільки кваліфікований електрик має право працювати з електричними частинами верстата.
9. Робіть щоденні записи по роботі верстата.

VI. Пакувальний аркуш

№	Опис	Специфікація	В	Замітка
1.	Основна частина		1	У коробці
2	Налагодження режиму довбання		1	У коробці з аксесурами
3	Стамеска	Ф10	1	У коробці з аксесурами
4	болт, Що Блокує		2	У коробці з аксесурами
5	Механізм для заточення леза		1	У коробці з аксесурами
6	Шипорізна прокладка	товщина 3,12	3	У коробці з аксесурами
7	Лезо пилки	Ф250×25×1.6	2	У коробці з аксесурами
8	Прокладка для леза пилки		2	У коробці з аксесурами
9	Прорізна фреза	Ф100×25×2.5	1	У коробці з аксесурами
10	Наждак для заточення леза	В50×32×13	1	У коробці з аксесурами
11	Наждак для заточення пилки	Ф125×18×10	1	У коробці з аксесурами
12	Захист наждаку для заточення пилки		1	У коробці з аксесурами
13	Захист леза пилки	Ф250	1	У коробці з аксесурами
14	Затискний патрон	1. 5-13	1	У коробці з аксесурами
15	Інструкція для експлуатації		1	У коробці
16	Пакувальний аркуш		1	У коробці
17	Сертифікат		1	У верстаті

Замітка:

1. Даний верстат має дві моделі: проста й загальна. Загальна виконує всі роботи, перераховані в керівництві. проста не виконує роботи з довбання.
2. Ми не поставляємо захисне встаткування для верстата. Захисне встаткування з дерева ви повинні будете створити самостійно, зафіксуйте його болтами, що поставляються в комплекті з верстатом.

**Ексклюзивний представник ТМ «FDB Maschinen» (Німеччина) в Україні
компанія «Демикс»**

Головний офіс:

49044, Україна
м. Дніпропетровськ
вул. Шевченко, 14, 3 пов.
тел./факс: +38 (056) 732-15-11

Філіали:

03148, м. Київ
вул. Бориспільська, 9
тел.: +38 (044) 499-48-64

61001, м. Харків
вул. Державінська, 38
тел.: +38 (057) 751-94-90

83096, м. Донецьк
вул. Куйбишева, 85а
тел.: +38 (062) 348-72-34

79024, м. Львів
вул. Промислова, 50-52
тел.: +38 (032) 242-41-75
+38 (032) 242-41-76

18000, м. Черкаси
вул. Громова, 137, склад №7
тел.: +38 (0472) 38-43-82
+38 (067) 588-90-35

ОФИЦИАЛЬНЫЙ ДИЛЕР В УКРАИНЕ:

storgom.ua

ГРАФИК РАБОТЫ:

Пн. – Пт.: с 8:30 по 18:30

Сб.: с 09:00 по 16:00

Вс.: с 10:00 по 16:00

КОНТАКТЫ:

+38 (044) 360-46-77

+38 (066) 77-395-77

+38 (097) 77-236-77

+38 (093) 360-46-77

Детальное описание товара:

<https://storgom.ua/product/kombinirovannyi-standok-fdb-maschinen-ml292m-2.html>

Другие товары: <https://storgom.ua/kombinirovannye-standki.html>