



POWER  
TOOLS

**SPARKY**

www.sparkygroup.com



## PROFESSIONAL

EN	<b>HOT AIR GUN</b> Original instructions	1 – 8
DE	<b>HEISSLUFTGEBLÄSE</b> Originalbetriebsanleitung	9 – 18
FR	<b>DÉCAPEUR THERMIQUE</b> Notice originale	19 – 28
IT	<b>TERMOFFIATORE</b> Istruzioni originali	29 – 37
PL	<b>OPALARKAMI</b> Instrukcja oryginalną	38 – 46
RU	<b>ПИСТОЛЕТ ГОРЯЧЕГО ВОЗДУХА</b> Оригинальная инструкция по эксплуатации	47 – 56
BG	<b>ПИСТОЛЕТ ЗА ГОРЕЩ ВЪЗДУХ</b> Оригинална инструкция за използване	57 – 66

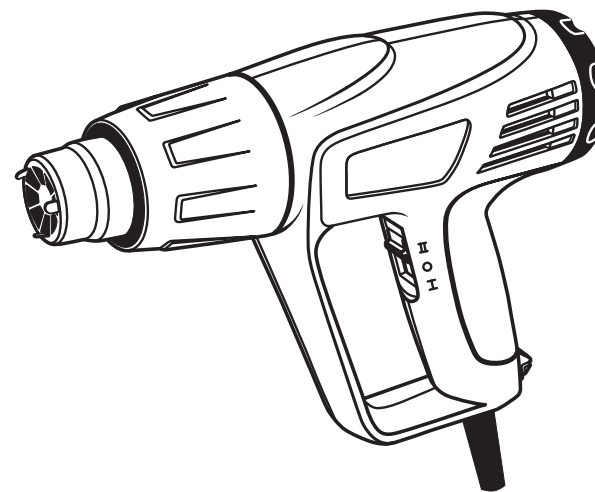

**1600W**

**HAG 1600**

0910R04

© 2009 SPARKY

www.sparkygroup.com

### EN DECLARATION OF CONFORMITY

We declare under our sole responsibility that this product is in conformity with the provisions of the following directives and the corresponding harmonized standards: 2006/95/EC, 2004/108/EC, EN 60335; EN 55014; EN 61000.

### DE KONFORMITÄTSERKLÄRUNG

Hiermit versichern wir unsere persönliche Haftung, daß dieses Erzeugnis den Anordnungen folgender Richtlinien und entsprechender harmonisierten Standards entspricht: 2006/95/EC, 2004/108/EC, EN 60335; EN 55014; EN 61000.

### FR DECLARATION DE CONFORMITE

Nous déclarons sous notre propre responsabilité que ce produit est conforme aux directives, respectivement les standards harmonisés: 2006/95/EC, 2004/108/EC, EN 60335; EN 55014; EN 61000.

### IT DICHIARAZIONE DI CONFORMITÀ

La SPARKY Power Tools GmbH dichiara che i modelli qui elencati sono conformi alle disposizioni delle seguenti norme armonizzate: 2006/95/EC, 2004/108/EC, EN 60335; EN 55014; EN 61000.

### PL DEKLARACJA ZGODNOŚCI

Niniejszym deklarujemy naszą osobistą odpowiedzialnością za to, że ten wyrób jest zgodny z rozporządzeniami następujących dyrektyw i odpowiednich harmonizowanych standardów: 2006/95/EC, 2004/108/EC, EN 60335; EN 55014; EN 61000.

### RU ДЕКЛАРАЦИЯ О СООТВЕТСТВИИ

Мы заявляем нашу личную ответственность за соответствие данного изделия нижеперечисленным директивам и соответствующим унифицированным стандартам: 2006/95/EC, 2004/108/EC, EN 60335; EN 55014; EN 61000.

### BG ДЕКЛАРАЦИЯ ЗА СЪОТВЕТСТВИЕ

Ние декларираме нашата лична отговорност, че това изделие е в съответствие с разпоредбите на следните директиви, съответно хармонизирани стандарти: 2006/95/EC, 2004/108/EC, EN 60335; EN 55014; EN 61000.

SPARKY Power Tools GmbH  
Leipziger Str. 20  
10117 Berlin, DEUTSCHLAND

Geschäftsführer Dipl.-Kfm., Dipl.-Ing. Stanislav Petkov



### СПАРКИ ЕЛТОС АД ЕО ДЕКЛАРАЦИЯ ЗА СЪОТВЕТСТВИЕ

СПАРКИ ЕЛТОС АД декларира, че  
**ПИСТОЛЕТ ЗА ГОРЕЩ ВЪЗДУХ  
HAG 1600**

съответства на изискванията на следните наредби:

- Наредба за съществените изисквания и оценяване на съответствието на електрически съоръжения, предназначени за използване в определени граници на напрежението - приета с ПМС № 182 от 6.07.2001 г.,
- Наредба за съществените изисквания и оценяване на съответствието за електромагнитна съвместимост – приета с ПМС № 76 от 06.04.2007 г.,
- Наредба за маркировката за съответствие със съществените технически изисквания към продуктите – приета с ПМС № 191 от 16.08.2005 г.,

както и на следните БДС, въвели европейски хармонизирани стандарти:  
БДС EN 55014; БДС EN 60335; БДС EN 61000.

**08**

СПАРКИ ЕЛТОС АД  
ул. „Кубрат“ 9  
5500 Ловеч, България

Николай Кьлбов  
Изпълнителен директор

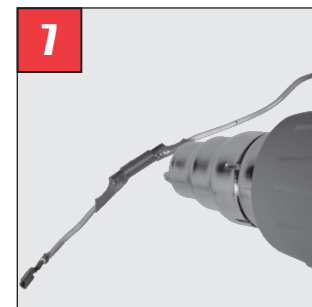
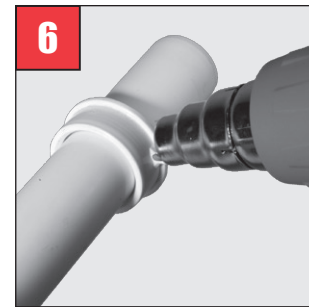
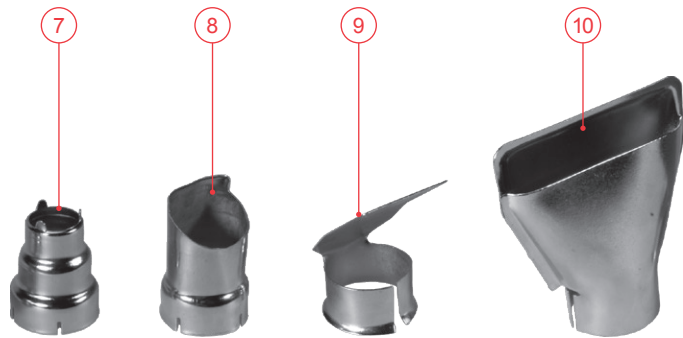

# Содержание

I - Введение .....	47
II - Технические данные .....	49
III - Общие инструкции по безопасности при работе с электроинструментом .....	49
IV - Дополнительные правила безопасности при работе с пистолетами горячего воздуха ....	51
V - Знакомство с электроинструментом .....	A/52
VI - Указания по работе.....	52
VII - Техническое обслуживание .....	55
VIII - Гарантия .....	56

## РАСПАКОВКА

В соответствии с общепринятыми технологиями производства вероятность обнаружения неисправности новоприобретенного Вами электроинструмента или нехватки какой-нибудь из его частей весьма мала. Если все-таки Вы обнаружите любое несоответствие, просим не начинать использование электроинструмента перед заменой неисправной части или устранения дефекта. Невыполнение этой рекомендации может быть причиной серьезных несчастных случаев.

## СБОРКА

Пистолет горячего воздуха поставляется в упакованном и полностью собранном виде.

## I - Введение

Новоприобретенный Вами электроинструмент SPARKY превзойдет Ваши ожидания. Его производство подчиняется высоким стандартам качества SPARKY, отвечающим строгим требованиям потребителя. Удобный для обслуживания и безопасный в эксплуатации, этот электроинструмент при правильном употреблении будет служить безотказно долгие годы.



### ПРЕДОСТЕРЕЖЕНИЕ!

Прочтите внимательно и целиком инструкцию по эксплуатации перед использованием новоприобретенного электроинструмента SPARKY. Обратите специальное внимание на параграфы, обозначенным словом **“Предостережение”**. У Вашего электроинструмента SPARKY много качеств, которые облегчают работу. При разработке этого инструмента основное внимание было направлено на безопасность, эксплуатационные качества и надежность, которые облегчают его обслуживание и эксплуатацию.



### Не выбрасывайте электроинструменты вместе с бытовыми отходами!

Отработанные электрические изделия не должны выбрасываться совместно с бытовыми отходами. Просьба оставлять их в специально предназначенных для этого местах. Проконсультируйтесь по этому поводу с местными властями или их представителем.

## ОХРАНА ОКРУЖАЮЩЕЙ СРЕДЫ



С учетом охраны окружающей среды электроинструмент, принадлежности и упаковка должны подвергнуться подходящей переработке для повторного использования содержащегося в них сырья. Для облегчения рециклирования деталей, произведенных из искусственных материалов, они обозначены соответствующим образом.

## ОПИСАНИЕ СИМВОЛОВ

На идентификационной таблице электроинструмента нанесены специальные символы. Они дают важную информацию об изделии или содержат инструкции относительно его пользования.



Двойная изоляция для дополнительной защиты

---



Электроника для предварительной настройки частоты ходов

---



Соответствие с европейскими стандартами безопасности

---



Соответствует требованиям российским нормативным документам

---



Соответствует требованиям украинским нормативным документам

---



Ознакомьтесь с инструкцией по эксплуатации

---

## II - Технические данные

<b>Модель:</b>	<b>HAG 1600</b>
• Потребляемая мощность	1600 W
• Дебит воздушного потока	I: 190 – 210 l/min II: 310 – 350 l/min
• Температура воздушного потока сопла	I: 50 – 400°C II: 50 – 550°C
• Вес (ЕРТА процедура 01/2003)	0,85 kg
• Класс защиты (EN 60335-1) <input type="checkbox"/>	II

### Информация о шуме и вибрациях

#### • Излучение шума

A-взвешенный уровень звукового давления $L_{pA}$	62,4 dB(A)
Неопределенность $K_{pA}$	2 dB
A-взвешенный уровень звуковой мощности $L_{WA}$	72,4 dB(A)
Неопределенность $K_{WA}$	2 dB



Используйте средства для защиты от шума!

#### • Излучение вибраций

Величина вибраций $a_{\text{нп}}$	4,17 m/s <sup>2</sup>
Неопределенность $K$	1,5 m/s <sup>2</sup>

## III - Общие инструкции по безопасности при работе с электроинструментом



**ПРЕДОСТЕРЕЖЕНИЕ:** Чтобы избежать риск травм, потребитель должен прочесть инструкцию по эксплуатации. Прочитать внимательно все указания. Несоблюдение пересчитанных ниже инструкций может вызвать поражения электрическим током, пожар и/или тяжелые ранения. Термин “электроинструмент” во всех указанных ниже предостережениях относится к электроинструменту с питанием от сети (с кабелем) и/или к электроинструменту с питанием от аккумуляторной батареи (бескабельные).

**Соблюдать эти инструкции!**

### РАБОЧЕЕ МЕСТО

- Содержите рабочее место в чистоте, хорошо освещенным. Беспорядок и недостаточное освещение рабочего места являются предпосылками трудовых инцидентов.
- Не используйте электроинструменты во

взрывоопасной среде, например в присутствии воспламеняющихся жидкостей, газов или пыли. Электроинструменты создают искры, которые могут воспламенить пары и пыль.

- Не подпускайте на близкое расстояние детей и посторонних лиц во время работы с электроинструментом. В результате рассеивания возможна потеря контроля с Вашей стороны.

### ЭЛЕКТРИЧЕСКАЯ БЕЗОПАСНОСТЬ

- Штепсель электроинструмента должен соответствовать контактным гнездам. Никогда не модифицируйте штепсель. Не используйте какие-либо адаптеры с защитным заземлением. Использование оригинальных штепселей и соответствующих контактов снижает риск удара электрическим током.
- Избегайте соприкосновения Вашего тела с заземленными поверхностями водопроводных труб, радиаторов, кухонных плит и холодильников, т.к. в этом случае существует повышенная опасность поражения электрическим током.
- Не подвергайте электроинструменты воздействию дождя и влаги. Проникновение в электроинструмент воды повышает опасность поражения электрическим током.

- Используйте кабель по назначению. Никогда не используйте кабель для переноса, волочения или отключения от контактного гнезда электроинструмента. Держите кабель вдали от источников тепла, острых или движущихся частей. Поврежденный или запутанный кабель повышает опасность поражения электрическим током.
- Во время наружной работы с электроинструментом используйте кабель, специально предназначенный для этого. Использование предназначенных для наружной работы удлинителей понижает опасность поражения электрическим током.

## **ЛИЧНАЯ БЕЗОПАСНОСТЬ**

- При работе с электроинструментом сохраняйте повышенное внимание и поступайте обдуманно. Не используйте электроинструмент, если Вы устали, или находитесь под влиянием наркотиков, алкоголя или медикаментов. Моментное невнимание при работе с электроинструментом может привести к серьезной производственной травме.
- Пользуйтесь индивидуальными средствами защиты. Всегда носите защитные очки. Индивидуальные средства защиты, такие как, например, маска против пыли, нескользящая обувь, защитный шлем или антифоны, используемые в зависимости от конкретной ситуации, снижают опасность возникновения производственной травмы.
- Избегайте невольного пуска инструмента. Убедитесь, что выключатель установлен в позиции «выключено», после чего подключите инструмент в электросеть. Ношение инструмента с пальцем на пуске, или подключение в электросеть в режиме «включено» несет серьезный риск.
- Удалите гаечные и др. ключи перед включением инструмента. Ключ, расположенный в зоне действия вращающейся части инструмента, может привести к серьезной травме.
- Не перетягивайтесь, а сохраняйте правильное положение тела в течение работы. Это позволит лучше удерживать электроинструмент в непредусмотренных ситуациях.
- Используйте подходящую рабочую одежду. Не надевайте широкую одежду или украшения. Держите свои волосы, одежду и перчатки на достаточном расстоянии от вращающихся частей. Широкая одежда, украшения или длинные волосы могут попасть в движущиеся части.
- Если электроинструмент снабжен приспособлением для пыли, обеспечьте правильную сборку и использование. Применение таких приспособлений понижает связанные с пылью риски.

## **ЭКСПЛУАТАЦИЯ И УХОД ЗА ЭЛЕКТРОИНСТРУМЕНТАМИ**

- Не перегружайте электроинструмент. Подберите подходящий для конкретной работы электроинструмент. Правильно выбранный электроинструмент работает лучше и более безопасно в диапазоне той мощности, для которой он спроектирован.
- Не используйте электроинструмент в тех случаях, когда его выключатель не работает. Электроинструмент, который нельзя управлять с помощью его выключателя, опасен и подлежит ремонту.
- Отключите штепсель от электросети перед тем, как начать какие-либо настройки, замену принадлежностей или хранение электроинструмента. Такая превентивная мера безопасности снижает риск невольного пуска электроинструмента.
- В периоды, когда Вы не работаете с Вашими электроинструментами, храните их в месте, недоступном для детей, и не позволяйте лицам, незнакомым с работой электроинструмента или с настоящими инструкциями, его использовать. Электроинструменты представляют опасность в руках неподготовленных потребителей.
- Осуществляйте проверку электроинструментов. Убедитесь, что вращающиеся части работают нормально и свободно, находятся в целостности и исправности, а также проверяйте все обстоятельства, которые могли бы неблагоприятно повлиять на работу электроинструментов. В случае повреждения электроинструмент необходимо отремонтировать для дальнейшего использования. Плохое обслуживание является причиной большого количества инцидентов.
- Поддерживайте режущие части инструмента острыми и чистыми. Правильно подержанные режущие части режут блокируются и проще управляются.
- Используйте электроинструмент, его принадлежности и рабочие инструменты в соответствии с настоящей инструкцией, способом, предусмотренным для конкретного вида электроинструмента, исходя из условий эксплуатации и характера проводимых работ. Использование электроинструмента не по назначению может создать опас-

ную ситуацию.

## **СЕРВИЗНОЕ ОБСЛУЖИВАНИЕ**

- Ремонт инструмента выполняется только квалифицированным специалистом, с использованием оригинальных запасных частей. Таким образом, обеспечивается безопасная работа электроинструмента.

## **IV - Дополнительные правила по безопасности при работе с пистолетами горячего воздуха**

- Для предотвращения возможного перегрева всегда до конца раскручивайте кабель удлинителя с кабельным барабаном.
- В случае необходимости использования удлинителя, убедитесь, что его сечение соответствует номинальному току используемого электроинструмента, а также и исправности удлинителя.
- Всегда выключайте электроинструмент перед тем, как его оставить.



**ПРЕДОСТЕРЕЖЕНИЕ:** Перед подключением электроинструмента к сети питания убедитесь в том, что напряжение питания соответствует напряжению, указанному на этикетке электроинструмента.

- Напряжение питания, которое выше номинального, может нанести серьезные травмы потребителю, а также и повреждение машине.
- Если Вы не уверены в том, каково напряжение, не включайте электроинструмент.
- Если напряжение ниже номинального, электродвигатель будет поврежден.
- Электроинструмент должен использоваться только по назначению. Любое другое использование, отличающееся от описанного в настоящей инструкции, будет считаться неправильным использованием. Ответственность за любое повреждение или ущерб, проистекающие от неправильного использования, будет нести потребитель, а не производитель.
- Носите защитные перчатки и защитные очки.

- Не дотрагивайтесь до воздушного сопла и нагретых частей; они нагреваются до очень высокой температуры.
- Во время работы держите воздушное сопло на расстоянии более 50 мм от поверхностей, которые обрабатываете, чтобы она не препятствовала воздушному потоку.
- Не задерживайте воздушный поток в одном направлении слишком долго.
- Никогда не направляйте воздушное сопло к лицу.
- Никогда не направляйте воздушный поток на людей или животных.
- Никогда не пользуйтесь пистолетом для сушки волос или одежды.
- Не оставляйте пистолет включенным без надзора.
- Никогда не пользуйтесь пистолетом вблизи легко возгораемых газов или взрывоопасных материалов (существует опасность возникновения взрыва).
- При работе с пластмассой, краской, лаком и другими подобными материалами, существует вероятность отделения легко воспламеняющихся или ядовитых газов; поэтому предварительно осведомитесь о составе материалов, с которыми будете работать.



**ПРЕДОСТЕРЕЖЕНИЕ:** Тепло может передаваться и на материалы, находящиеся вне Вашего поля зрения. Всегда обеспечивайте наличие ведра с водой или огнетушителя поблизости в качестве предохранительной меры в случае воспламенения материала.

- Никогда не вставляйте предметы в воздушное сопло.
- При употреблении пистолета под открытым небом, соедините его через предохранительный выключатель тока утечки (выключатель дефектного тока) с максимальным током питания 30 mA и используйте только удлинитель, предназначенный для работы в открытом месте и снабженный водозащитными контактами.
- Берегите кабель от горячего воздушного потока и воздушного сопла.
- Храните кабель вдали от горячих предметов и острых кромок.
- Не пользуйтесь электроинструментом в комбинации с химическими растворителями.
- Обеспечьте хорошую вентиляцию в рабочей зоне.



- Работайте внимательно; следите за своими действиями и никогда не пользуйтесь пистолетом в уставшем состоянии.
- Займите стабильную позу; не наклоняйтесь и не вытягивайтесь слишком вперед, особенно когда Вы находитесь на лестнице или платформе.
- Выключите пистолет и выньте штепсель после окончания работы.
- В случае электрического или механического повреждения, немедленно отключите пистолет и выньте штепсель из розетки.
- Перед тем как убрать пистолет, оставьте его охлаждаться на минимум 30 минут.



**ПРЕДОСТЕРЕЖЕНИЕ:** Не закрывайте вентиляционные отверстия (3) в задней части корпуса.

- Для правильной эксплуатации этого электроинструмента следует соблюдать правила безопасности, общие инструкции и указания по работе, указанные здесь. Все потребители должны быть ознакомлены с этой инструкцией по эксплуатации и быть информированы о потенциальных рисках при работе с электроинструментом. Дети и физически слабые лица не должны пользоваться электроинструментом. Дети должны быть под непрерывным наблюдением, если они находятся вблизи места, где используется электроинструмент. Обязательно следует принять превентивные меры по безопасности. То же самое касается и соблюдения основных правил, касающихся профессионального здоровья и безопасности.
- Производитель не несет ответственности за внесенные потребителем изменения электроинструмента или за повреждения, вызванные этими изменениями.
- Электроинструмент не следует использовать под открытым небом в дождливую погоду, во влажной среде (после дождя) или вблизи легко воспламеняющихся жидкостей и газов. Рабочее место должно быть хорошо освещено.

## V – Знакомство с электроинструментом

Перед началом работы с настоящим электроинструментом ознакомьтесь со всеми

оперативными особенностями и условиями безопасности.

Используйте электроинструмент и его принадлежности только по назначению. Любое другое использование строго запрещается.

1. Сопло
2. Защитный браслет
3. Вентиляционные отверстия
4. Приспособление для подвешивания
5. Регулятор температуры
6. Выключатель
7. Редуцирующее сопло
8. Стеклозащитное сопло
9. Отражающее сопло
10. Плоское сопло

## VI - Указания по работе

Этот электроинструмент питается однофазным переменным напряжением. Он оснащен двойной изоляцией согласно EN 60335-1 и может подсоединяться к розеткам без защитных клемм. Радиопомехи соответствуют Директивы Европейского парламента и Совета 2004/108/ЕС относительно электромагнитной совместимости.

Пистолет предназначен для удаления краски, формований и горячей посадки пластмассовых изделий и нагрева труб из термоусадочной пластмассы, а также для ослабления заклеенных соединений и оттаивания замерзших водопроводных труб.

### ПЕРЕД НАЧАЛОМ РАБОТЫ

- Проверьте соответствует ли напряжение электрической сети напряжению, обозначенному на табличке с техническими данными м пистолета.
- Проверьте в каком положении находится выключатель. Электроинструмент присоединяется к сети питания только при выключенном выключателе, поскольку максимальная температура достигается всего за 60 секунд.
- Убедитесь в исправности кабеля питания и штепселя. Если кабель питания поврежден, замена должна быть осуществлена производителем или его сервисным специалистом, во избежание опасностей, связанных с заменой.





**ПРЕДОСТЕРЕЖЕНИЕ:** Всегда выключайте электроинструмент и вытаскивайте штепсель из розетки перед любой настройкой, обслуживанием или уходом.

- Перед каждым употреблением проверяйте исправность пистолета, а в случае дефекта, немедленно обратитесь к квалифицированному специалисту. Никогда не вскрывайте пистолет сами.
- Расстояние между соплом и обрабатываемым материалом варьирует в зависимости от вида материала, но независимо от положения регулятора всегда держите воздушное сопло на расстоянии более 50 мм от обрабатываемых поверхностей.
- Все операции с пистолетом (за исключением удаления краски с окон) могут производиться без помощи принадлежностей; употребление подходящих принадлежностей, однако, облегчает работу и значительно улучшает качество результатов.

## ВЫБОР ТЕМПЕРАТУРНОГО ДИАПАЗОНА

Пистолет горячего воздуха может работать в двух температурных режимах:

1. Низкая температура (50-400°C): используется в случаях, когда не допускается чрезмерный нагрев обрабатываемой детали или окружающих поверхностей.
2. Высокая температура (50-550°C): используется для более быстрого нагрева обрабатываемой детали или окружающих поверхностей, а также при большом расстоянии между соплом и деталью.

До начала работы рекомендуем выбрать подходящую температуру работы на ненужном куске материала. В таблице, приведенной ниже, указаны ориентировочные положения терморегулятора (5) для различного применения, но всегда начинайте работать при более низкой температуре.

**Рекомендуемые положения терморегулятора (Рис. 1):**

- Удаление краски:  
Высокая температура
- Оттаивание водопроводных труб:  
Высокая температура
- Сгибание пластмассовых изделий:  
Низкая температура
- Усадка пластмассовых оболочек:  
Низкая температура

## ПУСК – ОСТАНОВКА

Пуск: Установите выключатель (6) в положение I. В начальный период применения пистолета из него может выделяться дым после отключения. Это совершенно нормально и не является признаком повреждения.

Остановка: Установите выключатель (6) в положение O.



**ПРЕДОСТЕРЕЖЕНИЕ:** После завершения работы всегда оставляйте инструмент соплом вверх для остывания перед тем, как отложить его в сторону или убрать.

Дебит воздушного потока регулируется посредством установки рычага выключателя (6) в положение I или II.

- Минимальный дебит: 190 l/min;
- Максимальный дебит: 350 l/min.

Установите выключатель (6) в положение I, если необходимо беречь окружающие поверхности от чрезмерного нагрева или если обрабатываемая деталь небольшая на вес и существует опасность, что она будет сдута воздушной струей.

## РАБОТА С ПИСТОЛЕТОМ В СТАЦИОНАРНОМ ПОЛОЖЕНИИ (РИС. 2)

Поставьте пистолет в вертикальное положение на его заднюю часть.

Убедитесь в том, что поверхность, на которую вы ставите пистолет чистая и незапыленная. Загрязненный воздух может повредить электродвигатель.

Убедитесь, что воздушный поток не направлен на вас.

Во избежание падения пистолета во время работы старайтесь не задеть кабель или обезопасить его от выдергивания.

Не прикасайтесь к соплу.



**ПРЕДОСТЕРЕЖЕНИЕ:** Будьте особенно внимательны при работе с пистолетом в стационарном положении. Существует повышенный риск ожогов соплом или потоком горячего воздуха.

Берегите сопло от попадания предметов или частиц в него.

Держите пистолет внимательно одной рукой; другой рукой выключите его и дайте ему остыть.

## РАБОТА В ТРУДНОДОСТУПНЫХ МЕСТАХ

При работе в труднодоступных местах предохраняющий браслет (2) можно демонтировать.



**ПРЕДОСТЕРЕЖЕНИЕ:** Берегите руки от горячего сопла. При работе со снятым предохранительным браслетом существует повышенный риск ожогов.

Чтобы снять защитный браслет (2), необходимо сначала отключить пистолет и оставить его охладиться. Открутите защитный браслет в направлении часовой стрелки, чтобы демонтировать его.



**ПРЕДОСТЕРЕЖЕНИЕ:** При удаленном защитном браслете существует повышенный риск воспламенения.

## МОНТАЖ И ДЕМОНТАЖ ПРИНАДЛЕЖНОСТЕЙ

Монтаж: соответствующая принадлежность вставляется в сопло (1).

Демонтаж: соответствующая принадлежность вытягивается вперед, после того, как полностью остынет.



**ПРЕДОСТЕРЕЖЕНИЕ:** Смена принадлежностей осуществляется только при остывшем сопле, переключатель в положение **O** и штепсель вынут из розетки.

Пистолет горячего воздуха поставляется с 4 соплами различного предназначения.

**Редуцирующее сопло (7):** направляет концентрированный поток горячего воздуха на деталь. Оно служит для удаления краски в углах, щелях, с карнизов, орнаментов, дверных выступов и окон и в случаях необходимости аккуратного удаления краски.

**Стеклозащитное сопло (8):** отклоняет поток тепла от оконных стекол или других хрупких материалов.

**Отражающее сопло (9):** рассеивает равномерно поток тепла вокруг обрабатываемой детали, служит для оттаивания водопроводных труб, пайки труб, сгибания деталей из пластмассы и для защитных оболочек из термосадочного материала.

**Плоское сопло (10):** направляет на обрабатываемую деталь узкий поток воздуха и служит для удаления краски или лака с плоских поверхностей с большой площадью, например двери, стены лестницы и др. Используется вместе со шпателю.

## ПРИМЕРЫ ПРИМЕНЕНИЯ

### **Удаление красок и лаков (Рис. 3)**

Держите сопло (10) в приблизительно 50 мм от окрашенной поверхности. Начните работать сначала при более низкой температуре и двигайте сопло вперед–назад пока краска не начнет набухать и на ней не начнут появляться пузырьки. Угол между соплом и рабочей поверхностью должен составлять между 30° и 40°. Сразу же устраните краску скребком или шпателю. В противном случае она снова затвердеет. Чтобы избежать воспламенения, сразу же удалите краску и частицы инструмента. По мере возможности соскабливайте вдоль волокон древесины. Направляйте поток горячего воздуха точно перед шпателю, чтобы достичь непрерывности работы. Не направляйте поток горячего воздуха слишком долго на одну область, поскольку в таком случае краска сгорит и это затруднит ее удаление.

Таким же образом можете удалить и стикер с окрашенной поверхности, поскольку тепло размягчит склеивающее вещество. В таком случае будьте внимательны и не направляйте горячую струю воздуха слишком долго на стикер, поскольку таким образом Вы повредите и краску под ним.



**ПРЕДОСТЕРЕЖЕНИЕ:** Будьте внимательны при удалении слоев краски со старых зданий существует вероятность, что здания были окрашены красками, содержащими свинец, который очень токсичен. Даже в небольших количествах свинец может причинить серьезные повреждения мозга и нервной системы, наиболее уязвимыми являются маленькие дети и беременные женщины. При наличии такого вида краски не используйте пистолет, а проконсультируйтесь со специалистом.

### **Удаление краски или лака с окон (Рис. 4)**

Во время работы вблизи стекол всегда используйте защитное сопло (8) и (10). Перед включением выключателя (6) проверьте пра-

вильно ли направлено сопло, так чтобы отклонять поток тепла от стекла. При переходе от горизонтальным к вертикальным поверхностям, поворачивайте сопло или пистолет на 90°. Если Вы захотите повернуть сопло, подождите, пока оно остынет. Чтобы удалить краску с профильной поверхности, используйте скребок и/или мягкую проволочную щетку.



**ПРЕДОСТЕРЕЖЕНИЕ:** Стекло является хрупким материалом и легко ломается.



**ПРЕДОСТЕРЕЖЕНИЕ:** Не используйте пистолет для удаления краски с окон с металлическими рамами или рамками, металл является теплопроводящим материалом и его нагревание может вызвать поломку стекла.

### Оттаивание замерзших водопроводных труб (Рис. 5)

Используйте отражающее сопло (9). Начните нагревать замерзшую трубу от конца к середине.

Будьте внимательны при оттаивании пластмассовых труб и особенно в местах соединения, чтобы не повредить их.



**ПРЕДОСТЕРЕЖЕНИЕ:** Иногда трудно отличить пластмассовые водопроводные трубы от газопроводных труб. Ни при каких обстоятельствах не нагревайте газопроводные трубы. Это исключительно опасно - существует риск взрыва.

### Горячая спайка пластмассовых труб (Рис. 6)

Используйте редуцирующее (7) или отражающее (9) сопло.

Части, подлежащие горячей спайке, должны быть из одинакового материала.

Предварительно почистите и удалите масло с обеих частей.

Нагревайте место соединения одной трубы, пока пластмасса не станет липкой и поставьте другую трубу.

Обратите внимание на то, что разница между температурами липкого и сжиженного состояния пластмасс очень незначительна.

### Защитные оболочки из термоусадочного материала (Рис. 7)

Используйте отражающее (9) или редуцирующее (7) сопло.

Выберите термоусадочную обвязку подходящего диаметра, соответствующего диаметру детали (напр. кабельный наконечник). Нагрейте равномерно обвязку.

### Сгибание пластмассовых труб (Рис. 8)

Используйте отражающее сопло (9). Установите пистолет в стационарное положение соплом вверх.

Наполните трубу песком и запечатайте оба ее конца во избежание деформации или перелома трубы.

Нагрейте трубу равномерно, двигая сопло от одного конца в другой. Согните трубу.

## VII – Техническое обслуживание



**ПРЕДОСТЕРЕЖЕНИЕ:** Всегда выключайте электроинструмент и вытаскивайте штепсель из розетки перед любой проверкой или техническом обслуживанием.

Регулярно проверяйте, прочно ли затянуты винты корпуса.

### УБОРКА

Для безопасной работы всегда содержите пистолет и вентиляционные отверстия в чистоте.

Регулярно проверяйте вентиляционную решетку около электродвигателя или около переключателя по поводу проникшей пыли или на наличие инородных тел. Используйте мягкую щетку для удаления накопившейся пыли. Для защиты глаз во время уборки носите защитные очки.

Если корпус машины нужно почистить, протрите его мягкой влажной тряпкой. Можно использовать слабый препарат для мытья.



**ПРЕДОСТЕРЕЖЕНИЕ:** Не допускается использование спирта, бензина или других растворителей. Никогда не используйте разъедающие препараты для чистки пластмассовых частей.



**ПРЕДОСТЕРЕЖЕНИЕ:** Не допускается контакт воды с пистолетом.

**ВАЖНО!** Чтобы обеспечить безопасную работу электроинструментом и его надежность, все действия по ремонту, обслуживанию и регулированию следует осуществлять в специализированных сервисах SPARKY с использованием только оригинальных резервных частей.

## VIII - Гарантия

---

Гарантийный срок электроинструментов SPARKY указан в гарантийной карте.

Неисправности, появившиеся в результате естественного изнашивания, перегрузки или неправильной эксплуатации, не входят в гарантийные обязательства.

Неисправности, появившиеся вследствие применения некачественных материалов и/или из-за производственных ошибок, устраняются без дополнительной оплаты путем замены или ремонта.

Рекламации дефектного электроинструмента SPARKY принимаются в том случае, если машина будет возвращена поставщику, или специализированному гарантийному сервису в не разобранном (первоначальном) состоянии.

## Замечания

---

Внимательно прочтите всю инструкцию по эксплуатации перед тем, как приступить к использованию этого изделия.

Производитель сохраняет за собой право вносить в свои изделия улучшения и изменения, а также изменять спецификации без предупреждения.

Спецификации для разных стран могут различаться.

## **ОФИЦИАЛЬНЫЙ ДИЛЕР В УКРАИНЕ:**

[storgom.ua](https://storgom.ua)

### **ГРАФИК РАБОТЫ:**

Пн. – Пт.: с 8:30 по 18:30

Сб.: с 09:00 по 16:00

Вс.: с 10:00 по 16:00

### **КОНТАКТЫ:**

+38 (044) 360-46-77

+38 (066) 77-395-77

+38 (097) 77-236-77

+38 (093) 360-46-77

Детальное описание товара:

<https://storgom.ua/product/fen-sparky-hag-1600.html>

Другие товары: <https://storgom.ua/termofeny.html>