

**STIGA**  
RECYCLING

BioQuiet

BRUKSANVISNING	SV ....	3
KÄYTTÖOHJEET	FI .....	8
BRUGSANVISNING	DA..	12
BRUKSANVISNING	NO.	17
GEBRAUCHSANWEISUNG	DE...	22
INSTRUCTIONS FOR USE	EN...	27
MODE D'EMPLOI	FR....	32
GEbruikSAANWIJZING	NL...	37
ISTRUZIONI PER L'USO	IT.....	42
INSTRUCCIONES DE USO	ES....	47
INSTRUÇÕES DE UTILIZAÇÃO	PT ...	52
INSTRUKCJA OBSŁUGI	PL....	57
ИНСТРУКЦИЯ ПОЛЬЗОВАТЕЛЯ	RU ..	62
NÁVOD K POUŽITÍ	CS...	68
HASZNÁLATI UTASÍTÁS	HU..	73
NAVODILA ZA UPORABO	SL....	78

**STIGA**<sup>®</sup>

8217-3056-90

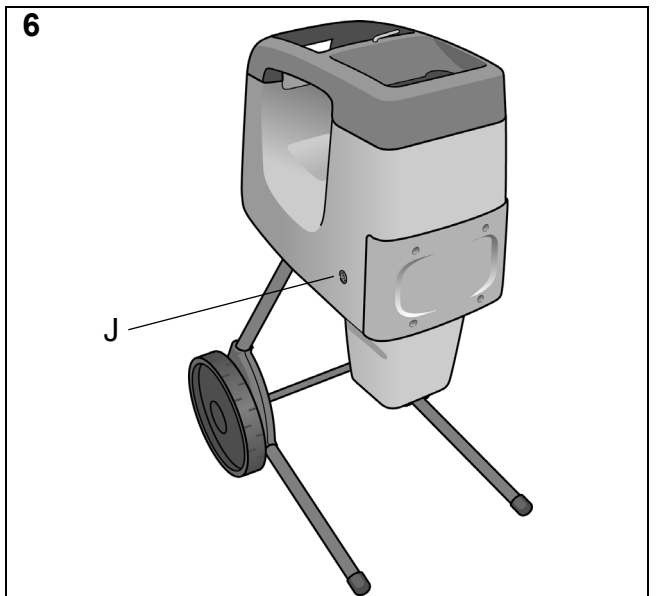
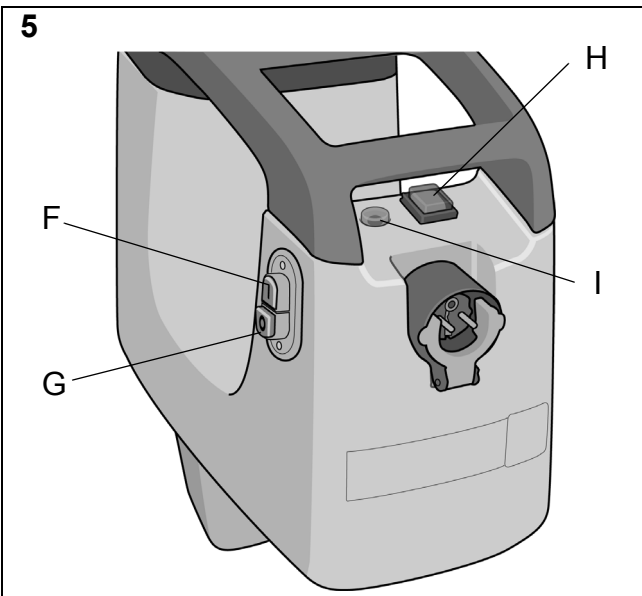
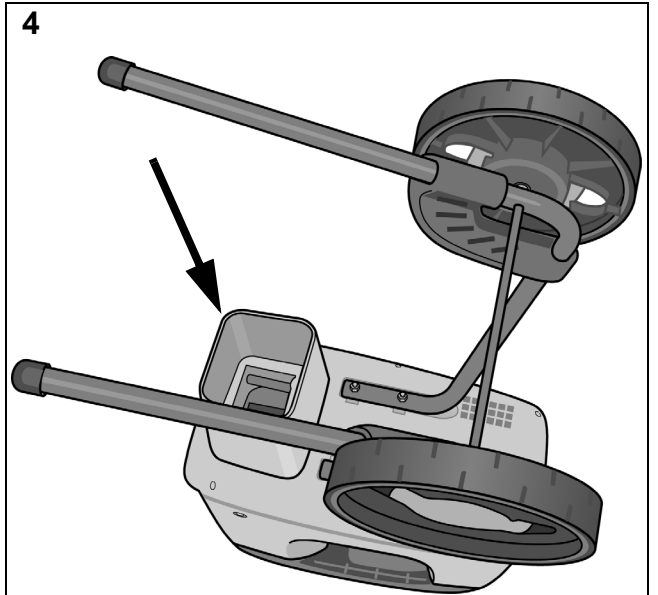
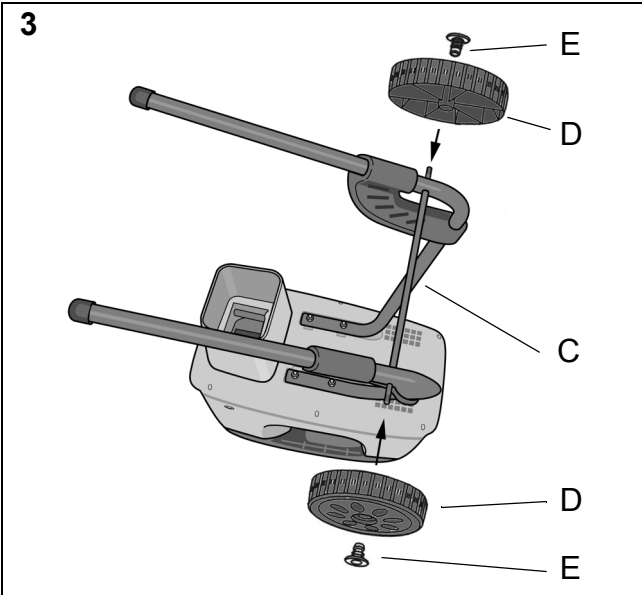
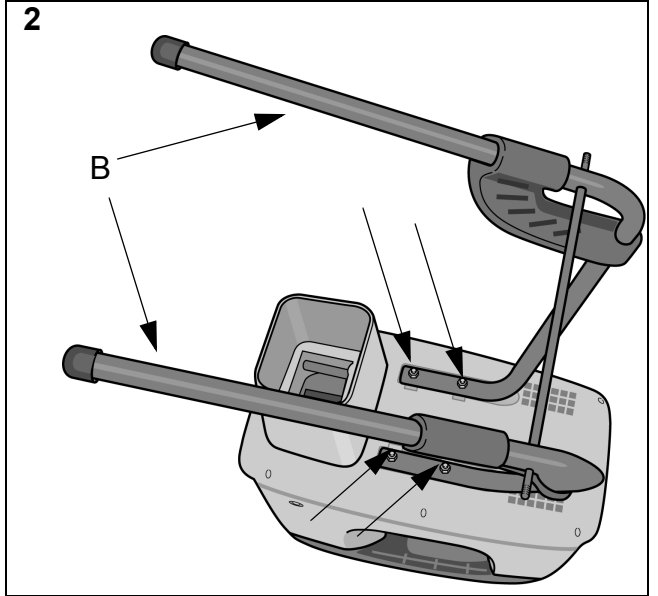
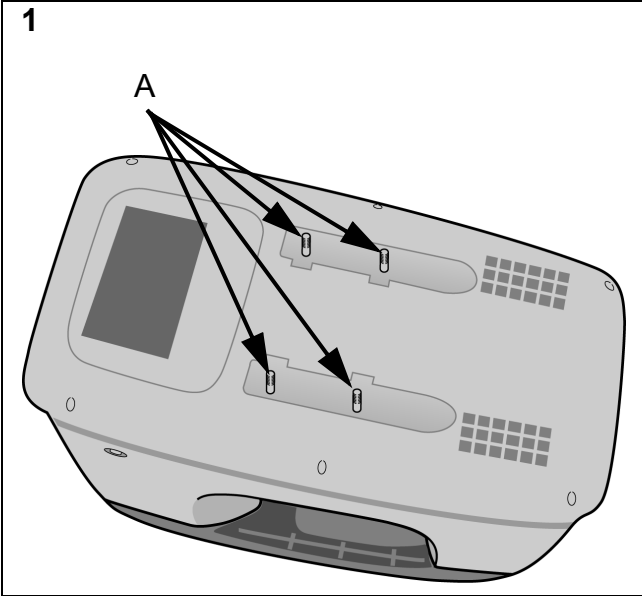

## SÄKERHETSFORESKRIFTER



Denna symbol betyder **VARNING**. Personskada och/eller egendomsskada kan bli följden om inte instruktionerna följs noga.

### ALLMÄNT

- Studera de på maskinen, befintliga varningsdekalerna. Byt ut skadade eller oläsbara varningsdekalerna.
- Läs igenom instruktionerna noga. Lär Er alla regler samt rätt användning av maskinen. Spara den här instruktionen.
- Använd aldrig maskinen medan människor, speciellt barn eller husdjur finns i närheten. Människor som inte känner till dessa föreskrifter får inte använda maskinen. Låt aldrig barn använda maskinen.
- Användaren är ansvarig för olyckor som händer andra människor eller deras egendom.

### FÖRBEREDELSE

- Använd skyddshandskar, skyddsglasögon och hörselskydd. Undvik löst sittande kläder.
- Stå alltid stadigt med god balans. Sträck Er inte mot maskinen.
- Vid användning skall maskinen stå plant och på fast mark.
- Se till att alla skruvar och muttrar är ordentligt åtdragna före användandet.
- Använd maskinen enbart där det är torrt och aldrig utomhus när det regnar.
- Använd aldrig maskinen med skadade skyddsanordningar eller om befintliga skydd saknas.

### ANVÄNDNING

- Hårda föremål, såsom stenar, flaskor, burkar eller metallstycken får inte matas in i inmatningstratten. Detta kan orsaka skador på maskinen.
- Om maskinen sätts igen, stanna motorn och drag ur kontakten. Plocka bort eventuella föremål och kontrollera om skador har uppstått.
- Ryck inte i anslutningssladden. Håll inte sladden sträckt. Skador i kontakterna eller i sladdens isolering kan uppstå. Skador som är osynliga men som kan vara farliga.
- Håll alltid anslutningssladden ur vägen för maskinen. Drag ur kontakten ur eluttaget och undersök sladden regelbundet med avseende på skador eller åldrande. Använd inte maskinen med skadad anslutningssladd.

- Om sladden är skadad så måste den bytas ut av auktoriserad serviceverkstad för att undvika fara.
- Om säkringen går eller om överbelastningsskyddet löser ut är det ett tecken på att maskinen överbelastas och/eller att för många apparater är inkopplade på samma ledning. Ta reda på orsaken och åtgärda. Installera inte en kraftigare säkring.
- Håll händer, andra kroppsdelar och kläder borta från inmatningstratten och utkastet. Använd aldrig löst hängande kläder, eller kläder med band eller remmar vid användning av maskinen.
- Håll Er borta från utkastzonen vid start av motorn.
- Låt inte högen av bearbetat material växa upp i utkastet. Detta blockerar nytt material och kan få maskinen att byta rotationsriktning.
- Håll ansiktet och resten av kroppen borta från inmatningstratten.
- Flytta aldrig maskinen genom att dra i sladden. Maskinen får inte flyttas med motorn igång.
- Lämna inte maskinen obevakad utan att först stänga av motorn och dra ur kontakten.

### UNDERHÅLL OCH FÖRVARING

- Vid rengöring och underhåll, använd skyddshandskar för att undvika skador.
- Stäng av motorn och dra ur kontakten innan kontroll eller underhåll utförs på maskinen.
- Om något främmande föremål träffar skärvalsen eller om maskinen uppvisar en onormal ljudnivå eller onormala vibrationer, stäng omedelbart av motorn. Drag ur kontakten och inspektera eventuellt uppkomna skador.
- Tillverkarens åtagande och ansvar (enligt produktansvarslagen) gäller endast under förutsättning av att endast av tillverkaren godkända reservdelar eller reservdelar av lägst samma kvalitet används.
- Förvara maskinen på en torr plats.
- När er maskinen efter många års tjänst behöver bytas ut eller inte längre behövs, rekommenderar vi att maskinen återlämnas till er återförsäljare för återvinning.

## ALLMÄNT



Denna symbol betyder **VARNING**. Allvarlig personskada och/eller egendoms-skada kan bli följden om inte instruktionerna följs nog.



Före start skall denna bruksanvisning samt dess **SÄKERHETSFORESKRIFTER** läsas nog.

## SYMBOLER

Följande symboler finns på maskinen för att påminna om den försiktighet och uppmärksamhet som krävs vid användning och underhåll.

Symbolerna betyder:



Varning!

Läs nog samtliga instruktioner innan maskinen används.



Varning!

Håll åskådare borta. Se upp med utkastade föremål.



Varning!

För ej in hand eller fot underkåpan då maskinen är igång.



Varning! - roterande knivar.

Knivarna fortsätter att rotera efter det att maskinen stängts av.



Varning!

Drag ur stickkontakten innan någon typ av underhåll utförs.



Varning!

Använd maskinen enbart där det är torrt och aldrig utomhus när det regnar.



Varning!

Använd skyddshandskar, skyddsglasögon och hörselskydd.

## MONTERING

1. Öppna kartongen och packa upp samtliga delar.
2. Vänd kvarnen upp-och-ned på ett mjukt underlag.
3. Se fig. 2. Montera benen (B) med följande delar:
  - 4 skruvar
  - 4 fjäderbrickor
  - 4 planbrickor
4. Se fig. 3. Montera axeln (C) på benen. Använd två skruvar och två muttrar. Drag fast med det medlevererade verktyget.
5. Skjut på hjulen (D) på axeländarna.
6. Montera pluggarna (E) i axeländarna. Slå in pluggarna med hjälp av en hammare.
7. Se fig. 4. Montera tratten genom att tryck in den i avsedda hål i kvarnen. Kvarnen kan inte startas om inte tratten är monterad.

## ANVÄNDNING

### ALLMÄNT

Denna maskin är endast avsedd att användas för privat bruk, inte för yrkesmässig användning.

Kompostkvarnen är konstruerad för att mala sönder organiskt material som t.ex. torra växtrester, kvistar, ris och grenar.

### TRANSPORT

Iakttag stor varsamhet vid transport samt då maskinen lyfts. Lyft maskinen genom att ta ett stadigt grepp om benen vid infästningen till motorhuset, under kompostkvarnen och lyft försiktigt. Lyft aldrig maskinen i kåpan.

### ELANSLUTNING

Anslut maskinen till 230-240 VAC enfas el-uttag med skyddsledare (jordning). Strömkretsen skall vara säkrad med en 10A trög säkring.

Använd alltid en skyddsjordad anslutningsladd av gummi. Sladden skall vara av god kvalitet, avsedd för utomhusbruk.

Sladdens tvärsnittsarea skall vara minst 3 x 1.5 mm<sup>2</sup>.

Skarvdonet (honkontakten) måste vara i sköljtätt utförande.

Det rekommenderas att man använder en jordfelsbrytare som bryter strömmen om något händer med maskinen eller anslutningssladden.

Om en portabel jordfelsbrytare används skall den alltid placeras mellan eluttaget och anslutningssladden.

Även om jordfelsbrytare används kan inte säkerheten garanteras. Följ alltid givna säkerhetsföreskrifter. Använd helst skor med kraftiga gummisulor.

Prova jordfelsbrytarens funktion före varje användning.

Vid ogynnsamma nätförutsättningar kan korta spänningsfall uppträda när man startar apparaten, vilka kan påverka andra apparater (t. ex. en lampa som flimrar).

Vid nätimpedans av  $Z_{\max} < 0,41$  ohm är sådana störningar osannolika.

## START OCH STOPP AV MOTOR



**Se till att kvarnen är tom innan motorn startas.**



**Motorns rotation måste ha upphört helt innan motorn på nytt får startas.**

1. Kontrollera att reglaget (H) i fig. 5 ej befinner sig i sitt mittenläge.

**Obs! Reglaget (H) har tre lägen. Endast de två yttre lägena används. Om reglaget står i sitt mittenläge kan kvarnen ej startas.**

2. Starta motorn genom att trycka in den **gröna** startknappen (F) i fig. 5.
3. Stoppa motorn genom att trycka in den **röda** stoppknappen (G) i fig. 5.

## BYTE AV ROTATIONSRIKTNING



**Berör aldrig reglaget (H) då motorn är igång!**

Byt rotationsriktning enligt nedan:

1. Stoppa motorn genom att trycka på den **röda** stoppknappen (G) i fig. 5.
2. Vänta tills skärvalsen stoppat.
3. Ställ om reglaget (H).

**Obs! Reglaget (H) har tre lägen. Endast de två yttre lägena används. Om reglaget står i sitt mittenläge kan kvarnen ej startas.**

4. Tryck in och håll den gröna startknappen (F) tills materialet som fastnat har matats tillbaka.
5. Vänta tills skärvalsen stoppat.
6. Återställ reglaget (H) för fortsatt malning.

## MOTORSKYDD

Kvarnen är utrustad med ett inbyggt motorskydd (I) som förhindrar överbelastning av motorn.

Vid fastklämning bryts strömmen efter några sekunder och motorn stoppar.

Åtgärder vid överbelastning:

1. Vänta i minst en minut.
2. Återställ motorskyddet (I) genom att trycka in dess återställningsknapp.
3. Mata ut material som fastnat enligt punkterna 3-6 ovan.

## NÖDSTOPP

Nödstoppa motorn genom att trycka in den **röda** stoppknappen (G).

## NOLLSPÄNNINGSBRYTARE

Maskinen är utrustad med nollspänningsbrytare.

Detta innebär att huvudströmbrytaren automatiskt slår ifrån vid spänningsbortfall. Maskinen kan startas igen genom att återansluta kontakten och slå på huvudströmbrytaren.

## MALNING

Följande typer av material kan malas i kompostkvarnen:

- Kvistar och grenar
- Avfall från beskärning av buskar.
- Avfall från häckklippning.
- Växtdelar och annat trädgårdsavfall, som är lämpligt för malning.

Exempel på sådant som inte lämpar sig att mala är:

- Glas, metall, plastpåsar, stenar, tyg, jordiga rötter.
- Avfall som inte har fast konsistens, t. ex. köksavfall.

För att inte skada maskinen rekommenderas att man inte överskrider följande maximala grovlekar på kvistar och grenar:

**< 35 mm i diameter - gammalt, hårt material.**

**< 40 mm i diameter - färskt, mjukt material.**

Ställ gärna kvarnen på en presenning eller liknande före malning. Den fångar upp det malda materialet och underlättar bortforslingen.

Det material som ska malas, matas in i inmatningstratten och, om det inte är alltför skrymmande, dras det automatiskt ner genom den långsamt roterande skärvalsen in i knivarna.

Grenar och kvistar ska malas kort efter det att de klippts. Dessa blir mycket hårda när de torkar och den maximala diametern hos det som ska malas minskar.

En hel del trädgårdsavfall innehåller mycket vatten och klibbar därför lätt fast. Sådant material bör få torka några dagar innan man bearbetar det.

Förvara kvarnen inomhus på ett torrt ställe.

## DRIFTSÄTT

Driftsätt: S6 4/6 min.

Driftsättet S 6 (40 %) motsvarar en belastningsprofil som baseras på 4 minuters belastning och 6 minuters tomgång. För praktisk användning är kontinuerlig drift tillåten.

## KOMPOSTERING

Kompostering av det bearbetade materialet kan göras på olika sätt:

- Materialet kan läggas i en hög direkt på marken (kallkompostering).
- Materialet kan läggas i en plastbehållare, trälåda, nätbehållare eller liknande (kallkompostering).
- Materialet kan läggas i en isolerad kompostbehållare. Då hålls värmen längre och förmultningen fortgår även under den kalla årstiden. Denna metod ger snabbare resultat (varmkompostering).
- Materialet kan bredas ut direkt på trädgårdslandet (ytkompostering).

## JUSTERING AV MOTHÅLL-KNIV

Skärmekanismen består av en roterande kniv och ett mothåll. För optimal malning skall spalten mellan kniv och mothåll vara 0 mm.

Spalten är injusterad vid tillverkningen och behöver inte justeras då maskinen tas i bruk för första gången.

Om malningsresultatet försämras efter en tids användning kan mothållet justeras enligt nedan.



**Motorn skall alltid vara igång då mothållet justeras.**

**Maskinen skall alltid mata nedåt då mothållet justeras.**

Justering av mothåll:

1. Starta maskinen.
2. Använd bifogad insexnyckel och vrid skruven (J) sakta medurs.

3. Stoppa vridningen då ett skrapande ljud börjar höras och fina aluminiumspånor faller ut genom utkastöppningen.

4. Nu är åter spalten mellan kniv och mothåll 0 mm och malningsresultatet blir optimalt.

## UNDERHÅLL



**Drag alltid ur kontakten ur eluttaget före allt underhåll. Använd alltid skyddshandskar för att undvika skador.**

Generellt kräver kompostkvarnar mycket lite underhåll. För att bibehålla maskinens effektivitet och erhålla en lång livslängd beakta följande:

- håll luftöppningarna rena och fria från hindrande material.
- kontrollera de kundmonterade muttrarna och skruvarna (drag åt om nödvändigt).
- spraya skärvalsen efter varje användning med en miljövänlig, biologiskt nedbrytbar sprayolja för att skydda mot korrosion.

## RENGÖRING

Rengör alltid kompostkvarnen efter varje användning.



**Använd aldrig högtryckstvätt eller rinnande vatten vid rengöring av kvarnen!**

Borsta bort smuts och växtrester som kan fastna i skärvalsen. Torka rent kvarnen utvändigt med en trasa som fuktats med mildt rengöringsmedel och vatten.

## SERVICE

Auktoriserade servicestationer utför reparationer och service. De använder original reservdelar.



**Andra delar än original reservdelar får under inga omständigheter användas.**

**Detta är ett krav från Provningsmyndigheten. Maskinen är godkänd och provad med dessa delar. Om maskinen kräver service, reparationer eller underhåll som innebär demontering av kåpan måste detta utföras av auktoriserade servicestationer.**

Tillverkaren förbehåller sig rätten att förändra produkten utan föregående meddelande.

## KÖPVILLKOR

Full garanti lämnas mot fabriktions- och materialfel. Användaren måste noggrant följa de instruktioner som ges i den bifogade dokumentationen.

### Garantiperiod

Enligt gällande lagstiftning.

### Undantag

Garantin täcker inte skador som beror på:

- försummelse att ta del av medföljande dokumentation
- ovarsamhet
- felaktig och otillåten användning eller montering
- användande av reservdelar som inte är originaldelar
- användande av tillbehör som inte levererats eller godkänts av tillverkaren

Garantin täcker heller inte:

- slitdelar
- normal förslitning

Köparen omfattas av respektive lands nationella lagar. De rättigheter som köparen har med stöd av dessa lagar begränsas inte av denna garanti.

## ÅTERVINNING

### Avfallshantering enligt WEEE-Direktivet (2002/96/EC)

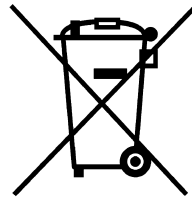

Värna om miljön!

Får ej slängas bland hushållssopor!

Denna produkt innehåller elektriska eller elektroniska komponenter som skall återvinnas.

Lämna produkten för återvinning på anvisad plats t.ex. kommunens återvinningsstation.

## TURVAOHJEET



Tämä kuvake tarkoittaa VAROITUS. Ohjeita on noudatettava tarkasti henkilö- ja/tai omaisuusvahinkojen välttämiseksi.

### YLEISTÄ

- Tarkasta koneeseen kiinnitetyt varoitustarrat. Vaihda vialliset tai epäselvät varoitustarrat.
- Lue ohjeet huolellisesti. Tutustu kaikkiin säätimiin sekä koneen käyttöön. Säilytä tämä käyttöohje.
- Älä koskaan käytä konetta, jos sen läheisyydessä on muita, erityisesti lapsia tai eläimiä. Älä koskaan anna lasten tai sellaisten henkilöiden, jotka eivät ole tutustuneet näihin ohjeisiin, käyttää konetta.
- Muista, että käyttäjä vastaa muille henkilöille tai omaisuudelle aiheutuneista vaurioista.

### VALMISTELUT

- Käytä suojakäsineitä, suojalaseja ja kuulonsuojaimia. Vältä väljien vaatteiden käyttöä.
- Huolehdi tasapainoisesta työasennosta. Älä kurota konetta kohti. Älä seiso koneen yläpuolella sen käydessä.
- Käytön aikana koneen pitää olla tasaisella ja kovalla alustalla.
- Varmista ennen käyttöä, että kaikki ruuvit ja mutterit on tiukattu kunnolla.
- Käytä konetta vain kuivalla ilmalla. Älä koskaan käytä sitä sateessa.
- Älä koskaan käytä konetta, jos sen suojavarusteissa on puutteita tai jos ne eivät ole paikallaan.

### KÄYTTÖ

- Kovia esineitä, kuten kiviä, pulloja, purkkeja tai metallikappaleita ei saa laittaa syöttösuppilon. Ne voivat vaurioittaa konetta.
- Jos kone tukkeutuu, pysäytä moottori ja irrota pistoke pistorasiasta. Poista mahdolliset esteet ja tarkasta vauriot.
- Älä vedä virtajohtosta. Älä pidä virtajohtoa kireällä. Johdin eriste tai liittimet saattavat vaurioitua. Nämä vauriot ovat näkymättömiä, mutta vaarallisia.
- Pidä aina virtajohto pois koneen tieltä. Irrota pistoke pistorasiasta ja tarkasta säännöllisesti, ettei virtajohto ole vaurioitunut tai vanhentunut. Vaihda tarvittaessa. Älä käytä konetta jos sen virtajohto on vaurioitunut.
- Jos virtajohto on vaurioitunut, kone on

vaaratilanteen välttämiseksi korjautettava valtuutetussa huoltoliikkeessä.

- Varokkeen tai ylikuumenemissuojan laukeaminen osoittaa, että konetta on kuormitettu liikaa ja/tai että samaan virtapiiriin on kytketty liian monta laitetta. Etsi syy ja poista se. Älä vaihda varoketta suurempiarvoiseen.
- Pidä kädet, muut ruumiinosat ja vaatteet kaukana syöttösuppilosta ja poistoaukosta. Älä käytä löysiä vaatteita tai vaatteita, joissa on nauhoja tai hihnoja.
- Pysy poissa poistoalueelta moottorin käynnistyessä.
- Varmista, ettei hienonnettu materiaali ulotu poistoaukkoon. Se estää uuden materiaalin virtauksen koneen läpi ja voi näin aiheuttaa sen, että koneen pyörimissuunta vaihtuu.
- Pidä kasvot ja muut ruumiinosat kaukana syöttösuppilosta.
- Älä koskaan siirrä konetta virtajohtosta vetämällä. Konetta ei saa siirtää moottorin käydessä.
- Älä jätä konetta ilman valvontaa ennen kuin olet pysäyttänyt moottorin ja irrotanut pistokkeen pistorasiasta.

### KUNNOSSAPITO JA SÄILYTYS

- Käytä suojakäsineitä puhdistuksen ja huollon yhteydessä viiltohaavojen välttämiseksi.
- Pysäytä moottori ja irrota pistoke pistorasiasta ennen tarkastus- ja huoltotoimenpiteitä.
- Pysäytä heti moottori, jos jokin vieras esine osuu terävalssiin, jos koneen käyntiääni muuttuu tai se alkaa tärinästä epänormaalisti. Irrota pistoke ja tarkasta mahdolliset vauriot.
- Valmistajan sitoumukset ja vastuu (tuotevastuulain mukaan) ovat voimassa vain, jos koneessa on käytetty valmistajan hyväksymiä varaosia tai vastaavaa laatua olevia varaosia.
- Säilytä kone sisällä kuivassa paikassa.
- Kun kone vuosien käytön jälkeen on vaihdettava tai sitä ei enää tarvita, suosittelemme sen toimittamista jälleenmyyjälle kierrätystä varten.

### YLEISTÄ



Tämä kuvake tarkoittaa VAROITUS. Ohjeita on noudatettava tarkasti henkilö- ja/tai omaisuusvahinkojen välttämiseksi.





**Tutustu huolellisesti ennen koneen käyttöä tähän käyttöohjeeseen sekä oheiseen TURVAOHJEITA-vihkoseen.**

## SYMBOLIT

Koneeseen on kiinnitetty seuraavat symbolit, joiden tarkoitus on muistuttaa käyttäjää laitteen käytön ja huollon edellyttämästä varovaisuudesta ja tarkkaavaisuudesta.

Symbolien merkitykset:



Varoitus!  
Lue käyttöohje huolellisesti.



Varoitus!  
Pidä sivulliset kaukana. Varo sinkoutuvia esineitä.



Varoitus!  
Älä työnnä kättä tai jalkaa kotelon alle koneen käydessä.



Varoitus - pyörivät terät!  
Terät pyörivät vielä koneen pysäyttämisen jälkeen.



Varoitus!  
Irrota pistoke pistorasiasta aina ennen huoltotoita.



Varoitus!  
Käytä konetta vain kuivalla ilmalla. Älä koskaan käytä sitä sateessa.



Varoitus!  
Käytä suojakäsineitä, suojalaseja ja kuulonsuojaimia.

## ASENNUS

1. Avaa pakkaus ja pura kaikki osat pakkauksesta.
2. Aseta silppuri ylösalaisin pehmeälle alustalle.
3. Katso kuva 2. Asenna jalat (B) seuraavilla osilla:
  - 4 ruuvia
  - 4 jousialuslevyä
  - 4 aluslevyä
4. Katso kuva 3. Kiinnitä jalat (C) jalkoihin. Kiinnitä kahdella ruuvilla ja kahdella mutterilla. Tiukkaa mukana toimitetulla työkalulla.
5. Paina pyörät (D) akselin päihin.
6. Asenna tulpat (E) akselin päihin. Lyö tulpat paikalleen vasaralla.
7. Katso kuva 4. Asenna suppilo painamalla se

kiinni silppuriin. Silppuria ei saa käynnistää, ellei suppilo ole paikallaan.

## KÄYTTÖ

### YLEISTÄ

Kone on tarkoitettu vain kuluttajakäyttöön, ei ammattimaiseen käyttöön.

Biosilppuri on tarkoitettu orgaanisen materiaalin, esim. kuivien kasvijäänteiden, risujen ja oksien hienontamiseen.

### KULJETUS

Noudata erityistä varovaisuutta konetta kuljetettaessa ja nostettaessa. Nosta kone tarttumalla tukevasti jalkaan moottorikotelon kiinnityskohdan kuona ja nosta varovasti. Älä koskaan nosta kotelosta.

### SÄHKÖLIITÄNTÄ

Kytke kone maadoitettuun pistorasiaan, 230-240 VAC. Virtapiirin tulee olla suojattu 10 A hitaalla varokkeella.

Käytä aina suojamaadoitettua kumipäällysteistä jatkojohtoa. Johdon tulee olla korkealaatuinen ulkokäyttöön hyväksytty johto.

Poikkipinta-alan tulee olla vähintään 3 x 1.5 mm<sup>2</sup>. Pistokkeen (naaraspistoke) tulee olla roiskevesitiivis.

On suoritettavaa, että virtapiiri varustetaan vikavirtasuojalla, joka katkaisee jännitteensyötön koneen tai johdon vaurioituessa.

Jos käytössä on siirrettävä vikavirtasuoja, se tulee sijoittaa pistorasian ja jatkojohdon väliin.

Vikavirtasuojakaan ei takaa täydellistä sähköturvallisuutta. Noudata aina annettuja turvaohjeita. Käytä mieluiten paksuilla kumipohjalla varustettuja kenkiä.

Tarkasta vikavirtasuojan toiminta ennen käyttöä.

Eräissä virtapiireissä jännite voi laskea hetkellisesti koneen käynnistyksen yhteydessä, mikä voi vaikuttaa muihin laitteisiin (esim. lamput vilkkuvat).

Kun verkon impedanssi  $Z_{maks} < 0,41$  ohm, tällaiset häiriöt ovat epätodennäköisiä.

### MOOTTORIN KÄYNNISTÄMINEN JA PYSÄYTTÄMINEN



**Tarkasta ennen moottorin käynnistystä, että silppuri on tyhjä.**



**Moottorin pitää olla täysin pysähtynyt ennen kuin sen saa käynnistää uudelleen.**

1. Varmista, että vipu (H) kuvassa 5 ei ole keskiasennossa.

**Huomautus! Vivulla (H) on kolme asentoa. Vain kahta ulompaa käytetään. Silppuria ei voi käynnistää, kun vipu on keskiasennossa.**

2. Pysäytä moottori painamalla **punaista** painiketta (G, kuva 5)

## PYÖRIMISSUUNNAN VAIHTAMINEN



**Älä koske valitsimeen (H) moottorin käydessä!**

Pyörimissuunta vaihdetaan seuraavasti:

1. Pysäytä moottori painamalla **punaista** painiketta (G, kuva 5).
2. Odota kunnes terävalssi on pysähtynyt.
3. Käännä valitsin (H) toiseen asentoon.

**Huomautus! Vivulla (H) on kolme asentoa. Vain kahta ulompaa käytetään. Silppuria ei voi käynnistää, kun vipu on keskiasennossa.**

4. Pidä vihreä painike (F) painettuna, kunnes takertunut materiaali on syötetty takaisin.
5. Odota kunnes terävalssi on pysähtynyt.
6. Käännä valitsin (H) normaaliasentoon.

## MOOTTORISUOJA

Silppuri on varustettu yhdennetyllä moottorisuojalla (I), joka estää moottorin ylikuormittumisen.

Jos terävalssi juuttuu kiinni, virta katkeaa muutaman sekunnin kuluttua ja moottori pysähtyy.

Ylikuormitussuojan lauetessa:

1. Odota vähintään 1 minuutti.
2. Palauta moottorisuoja (I) painamalla palautuspainiketta.
3. Irrota takertunut materiaali edellä kohdissa 3 -6 kuvatulla tavalla.

## HÄTÄPYSÄYTYS

Pysäytä moottori painamalla **punaista** painiketta (G).

## NOLLAKATKAISIN

Kone on varustettu nollakatkaisimella. Tämä tarkoittaa sitä, että päävirtakatkaisin kytkeytyy automaattisesti pois päältä jännitteensyötön katkettua. Koneen käynnistämiseksi päävirtakatkaisin on kytkettävä takaisin päälle.

## SILPPUAMINEN

Seuraavia materiaaleja voidaan hienontaa biosilppurissa:

- risut ja oksat
- pensaiden leikkuujätteet.
- pensaiden leikkuujätteet.
- kasvijätteet ja muu hienonnettavaksi sopiva puutarhajäte.

Hienonnettavaksi eivät sovi mm.:

- lasi, metalli, muovipussit, kivet, kangas, multaiset juuret.
- jätteet, jotka eivät ole rakenteeltaan kiinteitä, esim. keittiöjäte.

Koneen vaurioitumisen estämiseksi on suositeltavaa, ettei suurinta suositeltua

**< 35 mm kuivalle, kovalle materiaalille**

**< 40 mm tuoreelle, pehmeälle materiaalille.**

oksaläpimittaa ylitetä

Aseta biosilppuri suojapeitteen tai vastaavan päälle käytön ajaksi. Silputtu materiaali jää sen päälle, mikä helpottaa sen jälkikasittelyä.

Hienonnettava materiaali syötetään syöttösuppiloon. Ellei materiaali ole liian suurta, terävalssit vetävät sen automaattisesti alas terien ohi.

Oksat ja risut tulisi hienontaa heit leikkuun jälkeen. Ne kovettuvat kuivuuksaan ja suurin läpimitta pienenee.

Suurin osa puutarhajätteestä sisältää runsaasti vettä ja paakkuuntuu siten helposti. Tällaisen materiaalin tulisi antaa kuivua muutaman päivän ajan ennen hienonnusta.

Säilytä biosilppuri sisällä kuivassa paikassa.

## KOMPOSTOINTI

Hienonnettu materiaali voidaan kompostoida eri tavoin:

- Materiaali voidaan kerätä kasaksi suoraan maanpinnalle (kylmäkompostointi).
- Materiaali voidaan kerätä muoviasiaan, puulaatikkoon, verkkosäiliöön tai vastaavaan (kylmäkompostointi).
- Materiaali voidaan kerätä eristettyyn kompostoriin. Se pitää lämpötilan korkeampana, jolloin hajoaminen jatkuu myös talviaikana Tällä menetelmällä materiaali maatu nopeimmin (lämpökompstointi).
- Materiaali voidaan levittää suoraan puutarhaan (pintakompstointi).

## VASTATERÄN SÄÄTÄMINEN

Leikkuumeکانismi koostuu pyörivästä terästä ja vastaterästä. Optimaalisen leikkuutuloksen takaamiseksi terän ja vastaterän välisen raon tulee olla 0 mm.

Rako on säädetty valmiiksi tehtaassa eikä sitä tarvitse säätää käyttöönoton yhteydessä.

Jos leikkuutulos huononee, vastaterä voidaan säätää seuraavasti.



**Moottorin pitää aina olla käynnissä vastaterää säädettäessä.**

**Koneen pitää aina syöttää alaspäin vastaterää säädettäessä.**

Vastaterän säätäminen:

1. Käynnistä moottori.
2. Käännä ruuvia (J) hitaasti myötäpäivään mukana toimitetulla kuusiokoloavaimella.
3. Lopeta kiertäminen, kun koneesta alkaa kuulua hankaavaa ääntä ja poistoaukosta putoaa pieniä alumiinilastuja.
4. Terän ja vastaterän välinen rako on nyt 0 mm ja leikkuutulos on taas optimaalinen.

## HUOLTO



**Irrota aina pistoke pistorasiasta ennen huoltotoimenpiteitä. Käytä suojakäsineitä viiltohaavojen välttämiseksi.**

Yleensä biosilppurit vaativat hyvin vähän hoitoa. Koneen suorituskyvyn säilyttämiseksi ja eliniän pidentämiseksi huomioi seuraavat:

- pidä ilmanottoaukot puhtaina.
- tarkasta asiakkaan asennettavat mutterit ja ruuvit (tiukkaa tarvittaessa).
- suihkuta terävalssiin jokaisen käyttökerran jälkeen korroosionsuojaksi ympäristöystävällistä, biologisesti hajoavaa öljyä.

## PUHDISTUS

Puhdista biosilppuri jokaisen käyttökerran jälkeen.



**Älä käytä painepesuria äläkä juoksevaa vettä biosilppurin puhdistamiseen!**

Harjaa pois lika ja kasvinjätteet, jotka voivat takertua terävalssiin. Pyyhi biosilppuri puhtaaksi mietoon puhdistusaineliukseen kastetulla liinalla.

## HUOLTO

Valtuutetut huoltoliikkeet suorittavat korjauksia ja huoltoja. Ne käyttävät alkuperäisvaraosia.



**Koneessa saa käyttää vain alkuperäisiä varaosia. Tämä on hyväksyntäviranomaisten asettama vaatimus. Kone on hyväksytty ja testattu näillä osilla.**

**Jos kone tarvitsee kotelon irrotusta edellyttävää huoltoa, korjausta tai hoitoa, sen saa suorittaa vain valtuutettu huoltoliike.**

Valmistaja pidättää oikeuden tehdä muutoksia tuotteisiin ilman eri ilmoitusta.

## TAKUUEHDOT

Koneelle myönnetään täydellinen valmistus- ja materiaaliviat kattava takuu. Käyttäjän on noudatettava huolella oheisessa asiakirjassa annettuja ohjeita.

### Takuuaika

Lakisääteisten määräysten mukaan.

### Poikkeukset

Takuu ei kata vaurioita, jotka aiheutuvat:

- käyttöohjeen ohjeiden laiminlyönnistä
- varomattomuudesta
- virheellisestä tai kielletystä käytöstä tai asennuksesta
- muiden kuin alkuperäisvaraosien käytöstä
- muiden kuin valmistaja toimittamien ja hyväksymien tarvikkeiden käytöstä

Takuu ei myöskään kata:

- kuluvia osia, kuten terät, hihnat, pyörät ja vaijerit
- normaalia kulumista
- moottoreita. Niillä on oma valmistajan myöntämä takuu, jolla on erilliset takuehdot.

Ostajaa suojaa kyseisen maan lainsäädäntö. Takuu ei rajoita näiden lakien turvaamia oikeuksia.

## KIERRÄTYS

**Jätteenkäsittely WEEE-direktiivin (2002/96/EY) mukaan**



Suojele ympäristöä!

Älä hävitä talousjätteen mukana!

Tämä tuote sisältää sähkö- tai elektroniikkakomponentteja, jotka pitää toimittaa kierrätykseen.

Toimita tuote esim. kunnalliseen sähkö- ja elektroniikkaromun vastaanottopisteeseen.

## SIKKERHEDSBESTEMMELSER



Dette symbol betyder ADVARSEL. Personskade og/eller materielle skader kan blive konsekvensen, hvis ikke instruktionerne følges nøje.

### GENERELT

- Studér de advarselsmærkater, der sidder på maskinen. Udskift beskadigede eller ulæselige advarselsmærkater.
- Læs anvisningerne grundigt igennem. Lær, hvordan alle reguleringer fungerer, og hvordan maskinen anvendes korrekt. Gem denne instruktion.
- Brug aldrig maskinen, når der er andre - især børn eller husdyr - i nærheden. Personer, der ikke er fortrolige med disse forskrifter, må ikke anvende maskinen. Lad aldrig børn bruge maskinen.
- Brugeren er ansvarlig for ulykker, der påføres andre mennesker eller disses ejendele.

### FORBEREDELSE

- Brug beskyttelseshandsker, beskyttelsesbriller og høreværn. Undgå løst siddende tøj.
- Stå altid stabilt og med god balance. Man må ikke læne sig hen mod maskinen. Stå aldrig højere end maskinen under anvendelsen.
- Under brugen skal maskinen stå plant og på et fast underlag.
- Sørg for, at alle skruer og møtrikker er strammet ordentligt til før brug.
- Brug kun maskinen på tørre steder og aldrig udendørs når det regner.
- Brug aldrig maskinen med beskadigede beskyttelsesanordninger, eller hvis der mangler beskyttelsesanordninger.

### ANVENDELSE

- Hårde genstande som f.eks. sten, flasker, dåser eller metalstykker må ikke føres ind i indføringstragten. Hårde genstande kan forårsage skader på maskinen.
- Hvis maskinen tilstoppes, skal man stoppe motoren og trække stikket ud. Fjern eventuelle genstande og kontrollér, om der er sket nogen skader.
- Hiv ikke i netledningen. Hold ikke ledningen strakt. Så kan stikkene eller ledningens isolering nemlig blive beskadiget. Skader, der er usynlige, men som kan være farlige.

- Hold altid netledningen væk fra maskinen. Træk stikket ud af kontakten og undersøg ledningen regelmæssigt med henblik på skader eller ælde. Brug ikke maskinen med beskadiget netledning.
- Hvis kablet er beskadiget, skal det udskiftes af en autoriseret serviceforhandler for at undgå fare.
- Hvis sikringen går, eller hvis overbelastningsbeskyttelsen udløses, er det et tegn på, at maskinen overbelastes, og/eller at for mange apparater er tilkoblet til samme gruppe. Find ud af årsagen og afhjælp problemet. Installér ikke en kraftigere sikring.
- Hold hænder, andre kropsdele og tøj væk fra indføringstragten og udkastet. Hav aldrig løst siddende tøj på, eller tøj med bånd eller remme, under brugen af maskinen.
- Hold dig væk fra udkastzonen ved start af motoren.
- Lad ikke bunken af bearbejdet materiale ophobes i udkastet. Det blokerer for nyt materiale og kan få maskinen til at skifte rotationsretning.
- Hold ansigtet og resten af kroppen væk fra indføringstragten.
- Flyt aldrig maskinen ved at trække i ledningen. Maskinen må ikke flyttes med motoren i gang.
- Efterlad ikke maskinen uden opsyn uden først at slukke for motoren og trække stikket ud.

### VEDLIGEHOLDELSE OG OPBEVARING

- Ved rengøring og vedligeholdelse skal man bruge beskyttelseshandsker for at undgå skader.
- Sluk for motoren og træk stikket ud, inden der foretages kontrol eller vedligeholdelse på maskinen.
- Hvis et fremmedlegeme rammer skærevalsen, eller hvis maskinen udviser et unormalt støjniveau eller unormale vibrationer, skal man straks slukke for motoren. Træk stikket ud og tjek for eventuelle skader.
- Producentens forpligtelser og ansvar (i henhold til produktansvarsloven) gælder kun under forudsætning af, at der udelukkende anvendes reservedele, der er godkendt af producenten, eller som er af mindst samme kvalitet.
- Opbevar maskinen på et tørt sted.
- Når Deres maskine efter mange års tjeneste skal udskiftes eller ikke længere behøves, anbefaler vi, at De afleverer maskinen til Deres forhandler til genbrug.

## GENERELT



Dette symbol betyder **ADVARSEL**. Der er risiko for alvorlig personskade og/eller materielle skader, hvis ikke instruktionerne følges nøje.



Læs denne brugsanvisning samt de **SIKKERHEDSFORSKRIFTER** omhyggeligt igennem, før maskinen startes.

## SYMBOLER

Maskinen er forsynet med følgende symboler for at understrege, at der skal udvises forsigtighed og opmærksomhed ved anvendelse af maskinen samt udførelse af vedligeholdelsesarbejde.

Symbolerne betyder:



Advarsel!

Læs brugsanvisningen omhyggeligt igennem.



Advarsel!

Hold uvedkommende væk. Pas på udkastede genstande.



Advarsel!

Sæt ikke hænder eller fødder ind under skjoldet, når maskinen er i gang.



Advarsel - roterende knive.!

Knivene fortsætter med at rotere, efter at maskinen er slået fra.



Advarsel!

Træk stikket ud, før der udføres nogen form for vedligeholdelse..



Advarsel!

Brug kun maskinen på tørre steder og aldrig udendørs når det regner



Advarsel!

Brug beskyttelseshandsker, beskyttelsesbriller og høreværn.

## MONTERING

1. Åbn kassen, og pak alle delene ud.
2. Stil kværnen med bunden i vejret på et blødt underlag.
3. Se fig. 2. Montér benene (B) med følgende dele:
  - 4 skruer
  - 4 fjederskiver
  - 4 planskiver
4. Se fig.3. Montér akslen (C) på benene. Anvend to skruer og to møtrikker. Spænd dem med det medfølgende værktøj.
5. Skub hjulene (D) ind på akselenderne.
6. Sæt propperne (E) på akselenderne. Slå propperne i med en hammer.
7. Se fig. 4. Montér tragten ved at trykke den ind i det dertil beregnede hul i kværnen. Kværnen kan ikke startes, hvis tragten ikke er monteret.

## ANVENDELSE

### GENERELT

Denne maskine er kun beregnet til anvendelse til privat brug, ikke til erhvervmæssig brug.

Kompostkværnen er konstrueret til at sønderdele organisk materiale som f.eks. tørre planterester, kviste, kvas og grene.

### TRANSPORT

Udvis stor forsigtighed ved transport og når maskinen løftes. Løft maskinen ved at tage et fast greb om benene ved fastgørelsen til motorhuset, under kompostkværnen, og løft forsigtigt. Løft aldrig maskinen i skjoldet.

### EL-TILSLUTNING

Tilslut maskinen til en 230-240 VAC enfaset stikkontakt med beskyttelsesleder (jording). Strømkredsen skal være sikret med en 10A trægsikring.

Brug altid en jordet netledning af gummi. Ledningen skal være af god kvalitet og beregnet til udendørsbrug.

Ledningens tværsnitsareal skal være mindst 3 x 1,5 mm<sup>2</sup>.

Forlængerledningen (hunstikket) skal være i en vandtæt udførelse.

Det anbefales, at man bruger et HFI-relæ, som afbryder strømmen, hvis der sker noget med maskinen eller netledningen.

Hvis man anvender et transportabelt HFI-relæ, skal det altid placeres mellem stikkontakten og netledningen.

Selv om der anvendes HFI-relæ, kan sikkerheden ikke garanteres. Følg altid de angivne sikkerhedsbestemmelser. Brug helst sko med kraftige gummisåler.

Tjek HFI-relæets funktion hver gang inden maskinen tages i brug.

Ved ugunstige netforhold kan der opstå korte spændingsfald, når man starter apparater, der kan påvirke andre apparater (f.eks. en lampe der flimrer).

Ved en netimpedans på  $Z_{\max} < 0,41$  ohm er sådanne forstyrrelser usandsynlige.

## START OG STOP AF MOTOR



**Sørg for, at kværnen er tom, inden motoren startes.**



**Motoren skal være holdt helt op med at rotere, inden den må startes igen.**

1. Kontroller, at håndtaget (H) i fig. 5 **ikke** står i midterposition.

**Obs! Håndtaget (H) har tre positioner. Kun de to yderpositioner anvendes. Hvis håndtaget står i midterposition, kan kværnen ikke startes.**

2. Stop motoren ved at trykke på den **røde** stopknap (G) i fig. 5.

## ÆNDRING AF ROTATIONSRETNING



**Rør aldrig ved håndtaget (H), når motoren er i gang!**

Rotationsretningen ændres sådan:

1. Stop motoren ved at trykke på den **røde** stopknap (G) i fig. 5.
2. Vent, indtil skærevalsen er stoppet.
3. Flyt håndtaget (H).

**Obs! Håndtaget (H) har tre positioner. Kun de to yderpositioner anvendes. Hvis håndtaget står i midterposition, kan kværnen ikke startes.**

4. Tryk på den grønne startknap (F) og hold den inde, indtil materialet, som har sat sig fast, er ført tilbage.
5. Vent, indtil skærevalsen er stoppet.
6. Flyt håndtaget (H) tilbage for at fortsætte med at kværne.

## MOTORBESKYTTELSE

Kværnen er udstyret med en indbygget motorbeskyttelse (I), der forhindrer overbelastning af motoren.

Hvis noget kommer i klemme, afbrydes strømmen efter nogle sekunder, og motoren går i stå.

Forholdsregler ved overbelastning:

1. Vent i mindst et minut.
2. Reset motorbeskyttelsen (I) ved at trykke på dens reset-knap.
3. Hvis der er materiale, som har sat sig fast, skal det fjernes iht. pkt. 3-6 foroven.

## NØDSTOP

Nødstop motoren ved at trykke på den **røde** stopknap (G).

## NULSPÆNDINGSAFBRYDER

Maskinen er udstyret med nulspændingsafbryder. Det betyder, at hovedafbryderen automatisk slår fra ved spændingsbortfald. Maskinen kan startes igen ved at sætte stikket i igen og slå hovedafbryderen til.

## MALNING

Følgende typer materialer kan males i kompostkværnen:

- kviste og grene
- affald fra beskæring af buske.
- affald fra hækkeklipping.
- plantedele og lignende haveaffald, der egner sig til at blive malet.

Eksempler på materialer, der ikke egner sig til at blive malet, er:

- glas, metal, plasticposer, sten, stof, rødder med jord på.
- affald, der ikke har en fast konsistens, f.eks. køkkenaffald.

For ikke at beskadige maskinen anbefales det, at man ikke overskrider følgende maksimale tykkelse på kviste og grene:

- < 35 mm diameter til tørt, hårdt materiale.
- < 40 mm diameter til friskt, blødt materiale.

Kværnen kan stilles på en presenning eller lignende inden malning. Presenningen opfanger det malede materiale og gør bortskaffelsen nemmere.

Det materiale, der skal males, føres ind i indføringstragten, og hvis det ikke er alt for omfangsrigt, trækkes det automatisk ned gennem den langsomt roterende skærevalse og ind i knivene.

Grene og kviste skal males kort efter, at de er blevet klippet. Grene og kviste bliver meget hårde, når de tørrer, og den maksimale diameter for det, der skal males, mindskes.

En hel del haveaffald indeholder meget vand og klæber derfor let fast. Den slags materiale bør man lade tørre i et par dage, inden man bearbejder det. Opbevar kværnen indendørs på et tørt sted.

## KOMPOSTERING

Komposteringen af det bearbejdede materiale kan foretages på forskellige måder:

- Materialet kan lægges i en bunke direkte på jorden (koldkompostering).
- Materialet kan lægges i en plastbeholder, træ-kasse, netbeholder eller lignende (koldkompostering).
- Materialet kan lægges i en isoleret kompostbeholder. Så bevares varmen i længere tid, og formlidningen fortsætter også i den kolde årstid. Denne metode giver et hurtigere resultat (varmekompostering).
- Materialet kan bredes direkte ud i køkkenhave og bede (fladekompostering).

## JUSTERING AF MODHOLD / KNIV

Skæremekanismen består af en roterende kniv og et modhold. For optimal formaling skal mellemrummet mellem kniv og modhold være 0 mm.

Mellemrummet er grundjusteret ved fremstillingen og behøver ikke blive justeret, når maskinen tages i brug første gang.

Hvis formalingsresultatet forringes efter et stykke tids anvendelse, kan modholdet justeres som beskrevet nedenfor.



**Motoren skal altid være i gang, når modholdet justeres.**

**Maskinen skal altid foretage indføring nedad, når modholdet justeres.**

Justering af modhold:

1. Start maskinen.
2. Anvend vedlagte unbrakonøgle, og stram forsigtigt skruen (J) med uret.
3. Hold op med at dreje, når man begynder at høre en skrabende lyd, og der falder fine alumini-

umspåner ud gennem udkaståbningen.

4. Nu er mellemrummet mellem kniv og modhold igen 0 mm, og formalingsresultatet bliver atter optimalt.

## VEDLIGEHOLDELSE



**Træk altid stikket ud af kontakten, inden der foretages nogen form for vedligeholdelse. Brug altid beskyttelseshandsker for at undgå skader.**

Generelt kræver kompostkværne meget lidt vedligeholdelse. For at bibeholde maskinens effektivitet og opnå en lang levetid skal man være opmærksom på følgende:

- hold luftåbningerne rene og frie for blokerende materiale.
- kontrollér de kundemonterede møtrikker og skruer (strammes om nødvendigt).
- spray skærevalsen hver gang efter brug med en miljøvenlig, biologisk nedbrydelig sprayolie for at beskytte den mod korrosion.

## RENGØRING

Rengør altid kompostkværnen efter brug.



**Brug aldrig højtrykssvask eller rindende vand ved rengøringen af kværnen!**

Snavs og planterester, der kan sætte sig fast i skærevalsen, børstes væk. Tør kværnen ren udvendigt med en klud, der er fugtet med et mildt rengøringsmiddel og vand.

## SERVICE

Autoriserede serviceværksteder udfører reparationer og service. De anvender originale reservedele.



**Andre dele end originale reservedele må under ingen omstændigheder anvendes. Det er et krav fra produktsikkerhedsmyndighederne. Maskinen er godkendt og testet med disse dele.**

**Hvis maskinen kræver service, reparationer eller vedligeholdelse, der medfører demontering af skjoldet, skal disse reparationer m.v. udføres af autoriserede serviceværksteder.**

Producenten forbeholder sig ret til at ændre produktet uden forudgående varsel.

---

## SALGSBETINGELSER

---

Der ydes fuld reklamationsret mod fabrikations- og materialefejl. Brugeren skal omhyggeligt følge de instruktioner, der er givet i vedlagte dokumentation.

### Garantiperiode

Ifølge gældende lov.

### Undtagelser

Denne reklamationsret dækker ikke skader, der skyldes:

- at brugeren ikke har gjort sig bekendt med medfølgende dokumentation
- uagtsomhed
- fejlagtig og forbudt brug eller montering
- anvendelse af uoriginale reservedele
- anvendelse af tilbehør, der ikke er leveret eller godkendt af producenten

Denne reklamationsret dækker heller ikke:

- sliddele, f.eks. knive, remme, hjul og wirer
- normal slitage
- motorer. Disse dækkes af den pågældende fabrikants garantier med separate betingelser.

Køber er omfattet af det pågældende lands nationale love. De rettigheder, som køber har i henhold til disse love, begrænses ikke af denne garanti.

---

## GENBRUG

---

### Bortskaffelse iht. WEEE-direktivet (2002/96/EC)

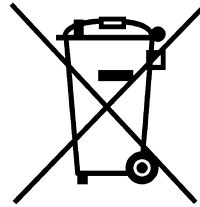

Værn om miljøet!

Må ikke bortskaffes med dagrenovationen!

Dette produkt indeholder elektriske eller elektroniske komponenter, som skal genbruges.

Aflever produktet til genbrug på en godkendt plads, f.eks. kommunens genbrugsstation.



## SIKKERHEDSBESTEMMELSER



Dette symbol betyder ADVARSEL. Personskade og/eller materielle skader kan bli konsekvensen, hvis ikke instruksjonene følges nøye.

### GENERELT

- Studér de advarselmærkater, der sidder på maskinen. Udskift beskadigede eller ulæselige advarselmærkater.
- Les instruksene grundig. Lær deg alle betjeningsorganer samt riktig måte å betjene maskinen på. Ta vare på disse instruksene.
- Ikke bruk maskinen når det er mennesker, særlig barn eller dyr, i nærheten. Personer som ikke er kjent med disse forskriftene, skal ikke bruke maskinen. La aldri barn bruke maskinen.
- Brugeren er ansvarlig for ulykker, der påføres andre mennesker eller disses ejendele.

### FORBEREDELSE

- Brug beskyttelseshandsker, beskyttelsesbriller og høreværn. Undgå løst siddende tøj.
- Sørg for å stå støtt. Ikke strekk deg mot maskinen. Stå aldri høyere enn maskinen når den er i bruk.
- Under brugen skal maskinen stå plant og på et fast underlag.
- Sørg for, at alle skruer og møtrikker er strammet ordentlig til før bruk.
- Brug kun maskinen på tørre steder og aldrig udendørs når det regner.
- Brug aldrig maskinen med beskadigede beskyttelsesanordninger, eller hvis der mangler beskyttelsesanordninger.

### ANVENDELSE

- Hårde genstande som f.eks. sten, flasker, dåser eller metalstykker må ikke føres ind i indføringstragten. Hårde genstande kan forårsage skader på maskinen.
- Hvis maskinen tilstoppes, skal man stoppe motoren og trække stikket ud. Fjern eventuelle genstande og kontrollér, om der er sket nogen skader.
- Hiv ikke i netledningen. Hold ikke ledningen strakt. Så kan stikkene eller ledningens isolering nemlig bli beskadiget. Skader, der er usynlige, men som kan være farlige.

- Hold altid netledningen væk fra maskinen. Træk stikket ud af kontakten og undersøg ledningen regelmæssigt med henblik på skader eller ælde. Udskift ledningen ved behov. Brug ikke maskinen med beskadiget netledning.
- Hvis kablet blir ødelagt, må den skiftes av en autorisert serviceforhandler for å unngå fare.
- Hvis sikringen går, eller hvis overbelastningsbeskyttelsen udløses, er det et tegn på, at maskinen overbelastes, og/eller at for mange apparater er tilkoblet til samme gruppe. Find ud af årsagen og afhjælp problemet. Installér ikke en kraftigere sikring.
- Hold hender, andre kroppsdelar og klær borte fra innmatingshuset og utkastet. Bruk aldri løstsittende klær eller klær med bånd eller reimer når du bruker maskinen.
- Hold deg unna utkastsonene når motoren startes.
- La ikke haugen av bearbeidet materiale vokse opp i utkastet. Dette blokkerer nytt materiale og kan føre til at maskinen bytter rotasjonsretning.
- Hold ansigtet og resten af kroppen væk fra indføringstragten.
- Flyt aldrig maskinen ved at trække i ledningen. Maskinen må ikke flyttes med motoren i gang.
- Efterlad ikke maskinen uden opsyn uden først at slukke for motoren og trække stikket ud.

### VEDLIGEHOLDELSE OG OPBEVARING

- Ved rengøring og vedligeholdelse skal man bruke beskyttelseshandsker for at undgå skader.
- Sluk for motoren og træk stikket ud, inden der foretages kontrol eller vedligeholdelse på maskinen.
- Hvis et fremmedlegeme rammer skærevalsen, eller hvis maskinen udviser et unormalt støjniveau eller unormale vibrationer, skal man straks slukke for motoren. Træk stikket ud og tjek for eventuelle skader.
- Producentens forpligtelser og ansvar (i henhold til produktansvarsloven) gælder kun under forudsætning af, at der udelukkende anvendes reservedele, der er godkendt af producenten, eller som er af mindst samme kvalitet.
- Opbevar maskinen på et tørt sted.
- Når maskinen må skiftes ut etter flere års bruk, eller når det ikke lenger er behov for den, vil vi anbefale at du leverer maskinen tilbake til forhandleren for gjenvinning.

## GENERELT



Dette symbolet betyr **ADVARSEL**. Hvis du ikke følger instruksjonene nøye, kan det føre til alvorlig personskade og/eller materiell skade.



Før start må denne bruksanvisningen og dess **SIKKERHETSFORSKRIFTER** leses nøye.

## SYMBOLER

Følgende symboler finnes på maskinen for å minne om den forsiktighet og oppmerksomhet som kreves ved bruk og vedlikehold.

Symbolene betyr:



Advarsel!  
Les bruksanvisningen nøye.



Advarsel!  
Hold borte tilskuere. Se opp for utkastede gjenstander.



Advarsel!  
Før aldri inn hånd eller fot under dekslet mens maskinen er igang.



Advarsel - roterende kniver!  
Knivene fortsetter å rotere etter at maskinen er slått av.



Advarsel!  
Trekk alltid støpselet ut av kontakten før det utføres vedlikeholdsarbeid på maskinen..



Advarsel!  
Brug kun maskinen på tørre steder og aldrig udendørs når det regner.



Advarsel!  
Brug vernehandsker, vernebriller og hørselvern.

## MONTERING

1. Åpne esken og pakk opp samtlige deler.
2. Snu kvernen og sett den på et mykt underlag.
3. Se fig. 2. Monter beina (B) med følgende deler:
  - 4 skruer
  - 4 bølgeskiver
  - 4 flate skiver
4. Se fig. 3. Monter akselen (C) på beina. Bruk to skruer og to mutrer. Trekk til med det medfølgende verktøyet.
5. Skyv hjulene (D) på akselendene.
6. Monter pluggene (E) i akselendene. Slå inn pluggene med en hammer.
7. Se fig. 4. Monter trakten ved å trykke den fast i hullene i kvernen som er beregnet på dette. Kvernen kan ikke startes hvis ikke trakten er montert.

## ANVENDELSE

### GENERELT

Denne maskine er kun beregnet til anvendelse til privat bruk, ikke til erhvervsmessig bruk. Kompostkvarnen er konstruert til at sønderdele organisk materiale som f.eks. tørre planterester, kviste, kvas og grene.

### TRANSPORT

Udvis stor forsigtighed ved transport og når maskinen løftes. Løft maskinen ved at tage et fast greb om benene ved fastgørelsen til motorhuset, under kompostkvarnen, og løft forsigtigt. Løft aldrig maskinen i skjoldet.

### EL-TILSLUTNING

Tilslut maskinen til en enfaset stikkontakt, 230-240 VAC med beskyttelsesleder (jording). Strømkredsen skal være sikret med en 10A træg sikring.

Brug altid en jordet netledning af gummi. Ledningen skal være af god kvalitet og beregnet til udendørsbrug.

Ledningens tværsnitsareal skal være mindst 3 x 1,5 mm<sup>2</sup>.

Forlængerledningen (hunstikket) skal være i en vandtæt udførelse.

Det anbefales, at man bruger et HFI-relæ, som afbryder strømmen, hvis der sker noget med maskinen eller netledningen.

Hvis man anvender et transportabelt HFI-relæ, skal det altid placeres mellem stikkontakten og netledningen.

Selv om der anvendes HFI-relæ, kan sikkerheden ikke garanteres. Følg altid de angivne sikkerhedsbestemmelser. Brug helst sko med kraftige gummisåler.

Tjek HFI-relæets funktion hver gang inden maskinen tages i brug.

Ved ugunstige netforhold kan der opstå korte spændingsfald, når man starter apparater, der kan påvirke andre apparater (f.eks. en lampe der flimrer).

Ved en netimpedans på  $Z_{\max} < 0,41$  ohm er sådanne forstyrrelser usandsynlige.

## START OG STOPP AV MOTOR



Sørg for at kvernen er tom før motoren startes.



Motorens rotasjon må ha opphørt helt før motoren kan startes igjen.

1. Kontroller at regulatoren (H) i fig. 5 ikke befinner seg i midtstilling.

**OBS! Regulatoren (H) har tre stillinger. Bare de to ytterste stillingene brukes. Dersom regulatoren står i midtstilling kan ikke kvernen startes.**

2. Stopp motoren ved å trykke inn den **røde** stoppknappen (G) i fig. 5.

## ENDRING AV ROTASJONSRETNINGEN



Rør aldri regulatoren (H) mens motoren er i gang!

Skift rotasjonsretning som beskrevet nedenfor.

1. Stopp motoren ved å trykke på den **røde** stoppknappen (G) i fig. 5.
2. Vent til skjærevalsen har stoppet.
3. Omstill regulatoren (H).

**OBS! Regulatoren (H) har tre stillinger. Bare de to ytterste stillingene brukes. Dersom regulatoren står i midtstilling kan ikke kvernen startes.**

4. Trykk inn den grønne startknappen (F) og hold den inne til materialet som har satt seg fast er ført tilbake.
5. Vent til skjærevalsen har stoppet.
6. Tilbakestill regulatoren (H) for fortsatt maling.

## MOTORVERN

Kvernen er utstyrt med innebygd motorvern (I) som hindrer at motoren blir overbelastet.

Ved fastklemming brytes strømmen etter noen sekunder, og motoren stopper.

Tiltak ved overbelastning:

1. Vent minst ett minutt.
2. Tilbakestill motorvernet (I) ved å trykke på motorvernets tilbakestillingsknapp.
3. Mat ut materialet som har satt seg fast, iht. punkt 36 over.

## NØDSTOPP

Nødstopp motoren ved å trykke inn den **røde** stoppknappen (G) i fig. 5

## NULSPÆNDINGSABRYDER

Maskinen er utstyrt med nulspændingsafbryder. Det betyder, at hovedafbryderen automatisk slår fra ved spændingsbortfald. Maskinen kan startes igen ved at sætte stikket i igen og slå hovedafbryderen til.

## MALNING

Følgende typer materialer kan males i kompostkvarnen:

- kviste og grene
- affald fra beskæring af buske.
- affald fra hækkeklipping.
- plantedele og lignende haveaffald, der egner sig til at blive malet.

Eksempler på materialer, der ikke egner sig til at blive malet, er:

- glas, metal, plasticposer, sten, stof, rødder med jord på.
- affald, der ikke har en fast konsistens, f.eks. køkkenaffald.

For ikke at beskadige maskinen anbefales det, at man ikke overskrider følgende maksimale tykkelse på kviste og grene:

**< 35 mm i diameter for tørt og hardt materiale**

**< 40 mm i diameter for friskt og mykt materiale.**

Kværnen kan stilles på en presenning eller lignende inden malning. Presenningen opfanger det maledede materiale og gør bortskaffelsen nemmere.

Det materiale, der skal males, føres ind i indføringstragten, og hvis det ikke er alt for omfangsrigt, trækkes det automatisk ned gennem den langsomt roterende skærevalse og ind i knivene.

Grene og kviste skal males kort efter, at de er blevet klippet. Grene og kviste bliver meget hårde, når de tørrer, og den maksimale diameter for det, der skal males, mindskes.

En hel del haveaffald indeholder meget vand og klæber derfor let fast. Den slags materiale bør man lade tørre i et par dage, inden man bearbejder det. Opbevar kværnen indendørs på et tørt sted.

## KOMPOSTERING

Komposteringen af det bearbejdede materiale kan foretages på forskellige måder:

- Materialet kan lægges i en bunke direkte på jorden (koldkompostering).
- Materialet kan lægges i en plastbeholder, træ-kasse, netbeholder eller lignende (koldkompostering).
- Materialet kan lægges i en isoleret kompostbeholder. Så bevares varmen i længere tid, og formuldningen fortsætter også i den kolde årstid. Denne metode giver et hurtigere resultat (varmekompostering).
- Materialet kan bredes direkte ud i køkkenhave og bede (fladekompostering).

## JUSTERING AV MOTHOLDER/KNIV.

Skjæremekanismen består af en roterende kniv og en motholder. For optimal maling skal afstanden mellem kniv og motholder være 0 mm.

Avstanden er stilt inn ved fabrikkasjonen, og trenger ingen justering når maskinen tas i bruk for første gang.

Dersom maleresultatet reduseres etter en stund, kan motholderen justeres som beskrevet nedenfor.



**Motoren skal alltid være i gang når motholderen justeres.**

**Maskinen skal alltid mate nedover når motholderen justeres.**

Justering av motholder:

1. Start maskinen.
2. Bruk vedlagte sekskantnøkkel og vri skruen (J) sakte med klokka.
3. Slutt å skru når du hører en skrapende lyd og fint aluminiumsspon faller ut av utkaståpningen.
4. Nå er avstanden mellom kniven og motholderen 0 mm igjen, og maleresultatet blir optimalt.

## VEDLIGEHOLDELSE



**Træk altid stikket ud af kontakten, inden der foretages nogen form for vedligeholdelse. Brug altid beskyttelseshandsker for at undgå skader.**

Generelt kræver kompostkvarne meget lidt vedligeholdelse. For at bibeholde maskinens effektivitet og opnå en lang levetid skal man være opmærksom på følgende:

- hold luftåbningerne rene og frie for blokerende materiale.
- kontrollér de kundemonterede møtrikker og skruer (strammes om nødvendigt).
- spray skærevalsen hver gang efter brug med en miljøvenlig, biologisk nedbrydelig sprayolie for at beskytte den mod korrosion.

## RENGØRING

Rengør altid kompostkvarnen efter brug.



**Brug aldrig højtryksvask eller rindende vand ved rengøringen af kvarnen!**

Snavs og planterester, der kan sætte sig fast i skærevalsen, børstes væk. Tør kvarnen ren udvendigt med en klud, der er fugtet med et mildt rengøringsmiddel og vand.

## SERVICE

Autoriserede serviceværksteder udfører reparationer og service. De anvender originale reservedele.



**Andre dele end originale reservedele må under ingen omstendigheter anvendes. Det er et krav fra produktsikkerhetsmyndighetene. Maskinen er godkjent og testet med disse dele.**

**Hvis maskinen krever service, reparasjoner eller vedlikeholdelse, der medfører demontering av skjoldet, skal disse reparasjoner m.v. utføres av autoriserte serviceverksteder.**

Producenten forbeholder sig ret til at ændre produktet uden forudgående varsel.

---

## REKLAMASJONSRETT

---

### Garantiperiode;

i henhold til gjeldende lover.

Alle material- eller fabrikkasjonsfeil repareres kostnadsfritt av autorisert servicestasjon.

Motoren omfattes av motorprodusentens garanti.

Ved garantireparasjon skal kjøperen levere maskinen godt rengjort.

Transportomkostninger til og fra servicestasjon dekkes av kjøperen.

Garantien gjelder ikke for:

Normal slitasje. Skjødesløs behandling eller påkjørsel av gjenstand. Bruk av gal type smøremiddel eller utilstrekkelig smøring. Skade på personer eller eiendom. Maskiner som repareres av et ikke-autorisert verksted.

---

## GJENVINNING

---

**Avfallshåndtering i henhold til WEEE-direktivet (2002/96/EF)**

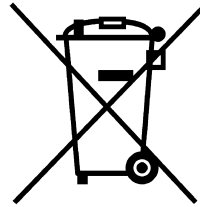

Vern om miljøet!

Må ikke kastes sammen med husholdningsavfallet!

Dette produktet inneholder elektriske eller elektroniske komponenter som skal gjenvinnes.

Lever produktet til gjenvinning på anvist sted, f.eks. kommunens miljøstasjon.

## SICHERHEITSHINWEISE



Dieses Symbol kennzeichnet eine **WARNUNG**. Ein Nichtbefolgen der Anweisungen kann Personen- und bzw. oder Sachschäden nach sich ziehen.

### ALLGEMEINES

- Beachten Sie die an der Maschine angebrachten Warnschilder. Ersetzen Sie beschädigte Warn- und Hinweisschilder.
- Lesen Sie die Anleitungen sorgfältig durch. Machen Sie sich mit allen Bedienelementen und der korrekten Benutzung der Maschine vertraut. Bewahren Sie dieses Dokument auf.
- Benutzen Sie die Maschine nie, wenn sich andere Personen, insbesondere Kinder, oder Haustiere in der Nähe befinden. Die Maschine darf nur von Personen benutzt werden, die mit diesen Vorschriften vertraut sind. Kinder dürfen die Maschine unter keinen Umständen bedienen.
- Bedenken Sie, dass der Anwender für Personen- oder Sachschäden verantwortlich ist, die er verursacht.

### VORBEREITUNG

- Tragen Sie stets Schutzhandschuhe, Schutzbrille und Gehörschutz. Tragen Sie keine lose Bekleidung.
- Achten Sie stets auf einen stabilen Stand. Lehnen Sie sich nicht zur Maschine hin. Stehen Sie bei der Benutzung niemals höher als die Maschine.
- Bei der Verwendung muss sich die Maschine auf ebenem und festem Untergrund befinden.
- Achten Sie vor der Verwendung darauf, dass alle Schrauben und Muttern fest angezogen sind.
- Benutzen Sie die Maschine nur im Trockenem. Ein Einsatz im Freien ist nur zulässig, wenn es nicht regnet.
- Benutzen Sie die Maschine nie, wenn Sicherheitsvorrichtungen beschädigt sind oder fehlen.

### GEBRAUCH

- Harte Gegenstände wie Steine, Flaschen, Dosen oder Metallteile dürfen nicht in den Eingabetrichter geführt werden. Dadurch können Schäden an der Maschine hervorgerufen werden.

- Wenn die Maschine verstopft ist, halten Sie den Motor an und trennen Sie die Stromzufuhr. Entfernen Sie eventuell störende Gegenstände und kontrollieren Sie, ob Schäden entstanden sind.
- Ziehen Sie nicht am Anschlusskabel. Achten Sie darauf, dass das Kabel nicht gestreckt wird. Ansonsten können Schäden an den Anschlüssen oder an der Kabelisolierung auftreten. Manche Schäden sind nicht sichtbar, stellen jedoch ein großes Risiko dar.
- Das Anschlusskabel darf sich nicht im Arbeitsbereich der Maschine befinden. Ziehen Sie den Stecker aus der Steckdose und untersuchen Sie ihn regelmäßig auf Beschädigungen oder Alterungserscheinungen. Verwenden Sie die Maschine nicht, wenn das Anschlusskabel beschädigt ist.
- Um Gefahrensituationen zu vermeiden, dürfen beschädigte Kabel nur von einer autorisierten Servicewerkstatt ersetzt werden.
- Wenn die Sicherung oder der Überlastungsschutz auslöst, deutet dies darauf hin, dass die Maschine überbeansprucht wird oder zu viele Geräte gleichzeitig am selben Anschluss betrieben werden. Ermitteln Sie die Ursache und beheben Sie den Fehler. Installieren Sie eine stärkere Sicherung.
- Halten Sie Hände, andere Körperteile und Bekleidung vom Eingabetrichter fern. Tragen Sie niemals lose Bekleidung bzw. Kleidung mit Bändern oder Riemen, wenn Sie die Maschine benutzen.
- Halten Sie sich beim Start des Motors nicht im Auswurfbereich auf.
- Im Auswurf dürfen sich keine größeren Mengen von verarbeitetem Material ansammeln. Dieses blockiert neues Material und kann eine Änderung der Maschinendrehrichtung bewirken.
- Halten Sie das Gesicht und alle anderen Körperteile vom Eingabetrichter fern.
- Bewegen Sie die Maschine nie durch Ziehen am Kabel. Die Maschine darf bei laufendem Motor nicht bewegt werden.
- Lassen Sie die Maschine nie unbeaufsichtigt, ohne vorher den Motor abzuschalten und das Netzkabel zu ziehen.
- Ziehen Sie das Netzkabel zum Recycling abzugeben.

## WARTUNG UND AUFBEWAHRUNG

- Tragen Sie bei Reinigung und Wartung Schutzhandschuhe, um Verletzungen zu vermeiden.
- Schalten Sie den Motor aus und ziehen Sie den Netzstecker, bevor Sie Kontrollen oder Wartungsarbeiten an der Maschine ausführen.
- Wenn ein Fremdkörper auf das Schneidwerk trifft oder wenn die Maschine ungewöhnliche Geräusche oder Vibrationen abgibt, schalten Sie den Motor sofort aus. Ziehen Sie den Netzstecker und untersuchen Sie eventuell entstandene Schäden.
- Haftung und Verantwortung des Herstellers (entsprechend den geltenden Gesetzen) gelten nur unter der Voraussetzung, dass vom Hersteller zugelassene Ersatzteile oder Ersatzteile mit mindestens gleicher Qualität eingesetzt werden.
- Lagern Sie die Maschine an einem trockenen Ort.
- Wenn Ihr Gerät nach langjährigem Gebrauch ausgetauscht werden muß oder nicht mehr benötigt wird, empfehlen wir, es bei Ihrem Fachhändler zum Recycling abzugeben.

## ALLGEMEINES



Dieses Symbol kennzeichnet eine **WARNUNG**. Ein Nichtbefolgen der Anweisungen kann schwerwiegende Personen- und bzw. oder Sachschäden nach sich ziehen.



Vor dem Start sind diese Bedienungsanleitung sowie die **SICHERHEITSVORSCHRIFTEN** aufmerksam durchzulesen.

### SYMBOLE

Am Gerät befinden sich folgende Symbole, um den Bediener darauf hinzuweisen, dass bei Benutzung und Wartung des Geräts Vorsicht und Aufmerksamkeit geboten sind.

Bedeutung der Symbole:



Warnung!  
Anweisungen sorgfältig durchlesen.



Warnung!  
Zuschauer fernhalten. Auf herausgeschleuderte Gegenstände



achtgeben.



Warnung!  
Wenn die Maschine in Betrieb ist dürfen weder Hände noch Füße unter die Haube gelangen.



Warnung - rotierende Messer!  
Die Messer rotieren nach Ausschalten des Mähers weiter.



Warnung!  
Vor Beginn jeglicher Reparaturarbeiten den Stecker aus der Steckdose ziehen.



Warnung!  
Benutzen Sie die Maschine nur im Trockenen. Ein Einsatz im Freien ist nur zulässig, wenn es nicht regnet.



Warnung!  
Stets Schutzhandschuhe, Schutzbrille und Gehörschutz tragen.

## MONTAGE

1. Öffnen Sie den Karton und entnehmen Sie sämtliche Komponenten.
2. Stellen Sie den Häcksler auf einer weichen Unterlage auf den Kopf.
3. Siehe Abb. 2. Montieren Sie die Beine (B) mit folgenden Komponenten:
  - 4 Schrauben
  - 4 Federscheiben
  - 4 Unterlegscheiben
4. Siehe Abb. 3. Montieren Sie die Achse (C) an den Beinen. Verwenden Sie hierzu zwei Schrauben und zwei Muttern. Ziehen Sie die Muttern mit dem mitgelieferten Werkzeug fest an.
5. Schieben Sie die Räder (D) auf die Achsenden.
6. Die Endstücke (E) auf den Achsenden montieren und mit einem Hammer einschlagen.
7. Siehe Abb. 4. Montieren Sie den Trichter, indem Sie ihn in die vorgesehenen Öffnungen im Häcksler drücken. Der Häcksler kann nur mit montiertem Trichter gestartet werden.

## BETRIEB

### ALLGEMEINES

Diese Maschine ist ausschließlich für den Privatgebrauch und nicht für den professionellen Einsatz vorgesehen.

Der Gartenhäcksler ist für das Zermahlen von organischem Material ausgelegt, z.B. trockene Pflanzenreste, Zweige, Reisig und Äste.

## TRANSPORT

Gehen Sie beim Transportieren und Anheben der Maschine mit größter Sorgfalt vor. Um die Maschine anzuheben, fassen Sie an der Motorhaubenbefestigung um die Beine, greifen unter den Häcksler und heben ihn vorsichtig an. Heben Sie die Maschine niemals an der Haube an.

## ELEKTRISCHER ANSCHLUSS

Schließen Sie die Maschine an eine 230-240 VAC einphasige Steckdose mit Schutzkontakt (Erdung) an. Der Strömkreis muss mit einer 10-A-Trägsicherung abgesichert sein.

Verwenden Sie nur ein geerdetes Anschlusskabel aus Gummi. Das Kabel muss von hoher Qualität und für die Anwendung im Freien ausgelegt sein. Der Kabelquerschnitt muss mindestens  $3 \times 1,5 \text{ mm}^2$  betragen.

Die Steckdose muss für Feuchträume ausgelegt sein.

Wir empfehlen den Einsatz eines Erdungsfehlerschalters, der bei Fehlern an Maschine oder Anschlusskabel den Strom unterbricht.

Bei Verwendung eines tragbaren Erdungsfehlerschalters, ist dieser stets zwischen Steckdose und Anschlusskabel anzubringen.

Selbst bei Verwendung eines Erdungsfehlerschalters kann eine absolute Sicherheit nicht garantiert werden. Befolgen Sie stets die erteilten Sicherheitshinweise. Wenn möglich, tragen Sie Schuhe mit starken Gummisohlen.

Testen Sie die Funktionsweise des Erdungsfehlerschalters vor jeder Verwendung. Bei ungünstigen Netzverhältnissen können beim Starten des Geräts kurze Spannungsabfälle auftreten. Diese können sich auf andere Geräte auswirken (z.B. Lampen, die dadurch flimmern). Bei einer Netzimpedanz von  $Z_{\max} < 0,41 \text{ Ohm}$  sind diese Störungen unwahrscheinlich.

## START UND STOPP DES MOTORS



**Vergewissern Sie sich, dass der Häcksler vor dem Starten des Motors leer ist.**



**Der Motor muss vollkommen zum Stillstand gekommen sein, bevor er neu gestartet werden darf.**

1. Stellen Sie sicher, dass sich der Hebel (H) auf Abb. 5 **nicht** in der mittleren Stellung befindet. Hinweis: Der Hebel (H) verfügt über drei Stellungen. Es werden nur die beiden äußeren Stellungen verwendet. Wenn der Hebel in der mittleren Stellung steht, kann der Häcksler nicht starten.
2. Stoppen Sie den Motor durch Drücken der **roten** Stopptaste (G) in Abb. 5.

## ÄNDERUNG DER ROTATIONSRICHTUNG



**Der Regler (H) darf nicht berührt werden, wenn der Motor läuft!**

So ändern Sie die Rotationsrichtung:

1. Stoppen Sie den Motor durch Drücken der **roten** Stopptaste (G) in Abb. 5.
2. Warten Sie, bis die Schneidwalze zum Stillstand gekommen ist.
3. Stellen Sie den Regler (H) um.  
**Hinweis: Der Hebel (H) verfügt über drei Stellungen. Es werden nur die beiden äußeren Stellungen verwendet. Wenn der Hebel in der mittleren Stellung steht, kann der Häcksler nicht starten.**
4. Drücken Sie die grüne Starttaste (F) und halten Sie diese so lange gedrückt, bis die eingeklemmten Zweige o. ä. wieder zurückbefördert wurden.
5. Warten Sie, bis die Schneidwalze zum Stillstand gekommen ist.
6. Stellen Sie den Regler (H) wieder zurück, um weiteres Material zu häckseln.

## MOTORSCHUTZ

Der Häcksler ist mit einem integrierten Motorschutz (I) ausgestattet, der eine Überlastung des Motors verhindert.

Wenn sich Materialien im Häcksler festklemmen, wird die Stromzufuhr unterbrochen und der Motor stoppt.

Vorgehensweise bei Überlastung:

1. Warten Sie mindestens eine Minute.
2. Drücken Sie die Reset-Taste, um den Motorschutz (I) zurückzustellen.
3. Entfernen Sie die eingeklemmten Materialien gemäß der Punkte 3-6 oben.



## NOTABSCHALTUNG

Stoppen Sie den Motor durch Drücken der **roten** Stopptaste (G).

## NULLSPANNUNGS AUSSCHALTER

Die Maschine ist mit einem Nullspannungsausschalter versehen. Bei einem Spannungsabfall schaltet sich der Hauptschalter automatisch aus. Um die Maschine erneut zu starten, schließen Sie den Stecker wieder an und betätigen den Hauptschalter.

## MAHLEN

Folgende Materialtypen können im Gartenhäcksler gemahlen:

- Äste und Zweige
- Abfälle, die beim Beschneiden von Büschen entstehen
- Abfälle, die beim Heckenschneiden entstehen
- Pflanzenteile und andere Gartenabfälle, die sich zum Zermahlen eignen

Beispiele für ungeeignete Materialien:

- Glas, Metall, Kunststofftüten, Steine, Textilien, Wurzeln mit Erdreich
- Abfälle ohne feste Konsistenz, z.B. Küchenabfälle

Um die Maschine nicht zu beschädigen, sollte die folgende Stärke bei Ästen und Zweigen nicht überschritten werden:

**< 35 mm Durchmesser für trockenes und hartes Material**

**< 40 mm Durchmesser für frisches und weiches Material**

Es empfiehlt sich, den Häcksler vor dem Mahlen auf eine Plane o.s.ä. zu stellen. Diese fängt das zermahlene Material auf und erleichtert den Abtransport.

Das zu mahlende Material wird in den Eingabetrichter geführt. Wenn das Material nicht allzu sperrig ist, wird es automatisch in das langsam rotierende Schneidwerk gezogen.

Mahlen Sie Zweige und Äste direkt, nachdem sie abgeschnitten wurden. Wenn sie trocken sind, werden sie äußerst hart. Daneben verringert sich der maximale Durchmesser des Mahlguts.

Ein großer Teil der Gartenabfälle enthält viel Wasser und klebt daher leicht fest. Trocknen Sie diese Materialien einige Tage, bevor Sie sie mahlen.

Verwahren Sie die Maschine im Gebäudeinneren an einem trockenen Ort.

## KOMPOSTIERUNG

Die Kompostierung des bearbeiteten Materials kann auf unterschiedliche Weise erfolgen:

- Das Material kann direkt auf der Erde zu einem Haufen aufgeschichtet werden (Kaltkompostierung).
- Das Material kann in einen Kunststoffbehälter, in eine Holzkiste o.s.ä. gefüllt werden (Kaltkompostierung).
- Das Material kann in einen isolierten Kompostbehälter gefüllt werden. Hierbei hält sich die Wärme länger und die Vermoderung findet selbst in der kalten Jahreszeit statt. Dieses Verfahren führt zu schnelleren Ergebnissen (Warmkompostierung).
- Das Material kann direkt auf dem Gartenbeet ausgebreitet werden (Oberflächenkompostierung).

## JUSTIERUNG VON GEGENHALT-MESSER

Der Schneidmechanismus besteht aus einem rotierenden Messer und einem Gegenhalt. Für ein optimales Ergebnis sollte der Spalt zwischen Messer und Gegenhalt 0 mm betragen.

Der Schneidmechanismus wird bei der Herstellung im Werk richtig eingestellt und muss nicht justiert werden, wenn die Maschine zum ersten Mal in Betrieb genommen wird.

Wenn die Leistung der Maschine nach einiger Zeit nachlässt, kann der Gegenhalt gemäß folgender Anleitung justiert werden.



**Bei der Einstellung des Gegenhalts muss der Motor immer in Betrieb sein.**

**Der Auswurf der Maschine muss beim Justieren des Gegenhalts nach unten gerichtet sein.**

Justieren des Gegenhalts:

1. Die Maschine starten.
2. Mit die beiliegende Sechskantschlüssel den Schraube (J) langsam im Uhrzeigersinn drehen.
3. Nicht weiterdrehen, wenn ein schabendes Geräusch zu hören ist und feine Aluminiumspäne aus dem Auswurf der Maschine fallen.
4. Der Spalt zwischen Messer und Gegenhalt beträgt jetzt wieder 0 mm und die Leistung der Maschine ist wieder optimal.

## WARTUNG



**Ziehen Sie stets den Netzstecker, bevor Sie Wartungsarbeiten ausführen. Tragen Sie stets Schutzhandschuhe, um Verletzungen zu vermeiden.**

Gartenhäcksler erfordern in der Regel nur einen sehr geringen Wartungsaufwand. Beachten Sie Folgendes, um die Maschinenleistung zu erhalten und eine lange Lebensdauer zu erzielen:

- Halten Sie die Luftöffnungen sauber und frei von blockierenden Materialien.
- Kontrollieren Sie die selbstmontierten Muttern und Schrauben. (Ziehen Sie sie bei Bedarf nach.)
- Besprühen Sie das Schneidwerk nach jeder Verwendung mit einem umweltfreundlichen, biologisch abbaubaren Sprayöl, um Rostbefall vorzubeugen.

## REINIGUNG

Reinigen Sie den Gartenhäcksler nach jedem Gebrauch.



**Verwenden Sie beim Reinigen des Häckslers niemals eine Hochdruckwäsche oder fließendes Wasser!**

Bürsten Sie Schmutz und Pflanzenreste ab, die im Schneidwerk hängengeblieben sind. Trocknen Sie die Außenseite des Häckslers mit einem Tuch, das Sie mit einem milden Reinigungsmittel und Wasser angefeuchtet haben.

## SERVICE

Autorisierte Servicewerkstätten führen Reparaturen und Service aus. Sie verwenden Originalersatzteile.



**Es dürfen ausschließlich Originalersatzteile verwendet werden. Hierbei handelt es sich um eine offizielle Vorschrift. Die Maschine wurde mit diesen Komponenten getestet und zugelassen.**

**Wenn Service, Reparaturen oder Wartungsarbeiten an der Maschine erforderlich sind, die eine Demontage der Abdeckung erfordern, sind diese Arbeiten von autorisierten Servicewerkstätten vorzunehmen.**

Her Hersteller behält sich das Recht vor, ohne vorherige Ankündigung Änderungen am Produkt vorzunehmen.

## VERKAUFSBEDINGUNGEN

Es wird eine umfassende Garantie auf Material- und Fabrikationsfehler eingeräumt. Käufer und Anwender müssen die Hinweise in der beigegeführten Bedienungsanleitung genau beachten.

### Garantiezeit

Gemäß rechtlichen Bestimmungen.

### Ausnahmen

Die Garantie deckt keine Schäden bei:

- Nichtbeachtung der mitgelieferten Bedienungsanleitung
- Unachtsamkeit
- falscher oder unzulässiger Nutzung oder Montage
- Anwendung von Ersatzteilen, die keine Originalersatzteile sind
- Anwendung von Zubehör, das nicht von Hersteller stammt oder von Hersteller zugelassen ist

Die Garantie erstreckt sich ebenfalls nicht auf:

- Verschleißteile wie beispielsweise Klingen, Riemen, Reifen und Seilzüge
- normalen Verschleiß
- Motoren Für diese gelten die Garantiebedingungen der jeweiligen Hersteller.

Es gelten die im Land des Käufers gültigen gesetzlichen Vorschriften. Die darin geregelten Rechte des Käufers werden durch diese Garantie nicht eingeschränkt.

## RECYCLING

### Entsorgung gemäß WEEE-Direktive (2002/96/EC)

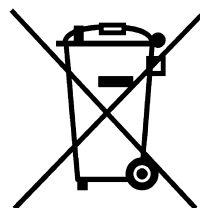

Schützen Sie die Umwelt! Die Maschine darf nicht mit dem Haushaltsmüll entsorgt werden!

Dieses Produkt enthält elektrische oder elektronische Bauteile, die recycelt werden sollten.

Entsorgen Sie das Produkt daher bei kommunalen Recyclingstationen.

## SAFETY INSTRUCTIONS



**This symbol indicates WARNING. Personal injury and/or damage to property may result if the instructions are not followed carefully.**

### GENERAL

- Study the warning stickers on the machine. Replace damaged or illegible warning stickers.
- Please read through these instructions carefully. Learn all the controls and the correct use of the machine. Keep these instructions.
- Never use the machine if others, particularly children or animals, are in the vicinity. Anyone who is not aware of these regulations may not use the machine. Never let children use the machine.
- The user is responsible for accidents that happen to other people or their property.

### PREPARATIONS

- Wear protective gloves, protective glasses and hearing protectors. Avoid loose clothing.
- Always stand steadily and in balance. Do not stretch towards the machine. Never stand at a higher level than the machine during use.
- During use, the machine should be flat and on a firm surface.
- Ensure that all screws and nuts are properly tightened before use.
- Only use the machine in dry conditions and never outdoors when it is raining.
- Never use the machine with damaged safety devices or without protection.

### USING THE MACHINE

- Hard objects such as stones, bottle, cans or pieces of metal must not be fed into the feeding hopper. This can cause damage to the machine.
- If the machine becomes blocked, stop the motor and disconnect the plug. Pull out any objects and check for damage.
- Do not tug on the connection cable. Do not hold the cable taught. This can cause damage in the plugs or in the cable's insulation. Such damage is invisible but can be dangerous.
- Always keep the connection cable away from the machine. Disconnect the plug from the electric socket and check the cable regularly for signs of damage or ageing. Do not use the machine with a damaged connection cable.

- If the cable is damaged, it must be replaced by an authorised service dealer in order to avoid a hazard.
- If the fuse blows or if the overload protection is triggered, this is a sign that the machine is overloaded and/or that too many appliances are connected to the same lead. Check the cause and remedy. Do not install a more powerful fuse.
- Keep hands, other parts of your body and clothing away from the feeding hopper and the discharge chute. Never wear loose clothing or clothes with belts or straps when using the machine.
- Keep away from the discharge zone when starting the motor.
- Do not allow the pile of processed material to build up inside the discharge chute. This blocks new material and can cause the machine to change its direction of rotation.
- Keep your face and the rest of your body away from the feeding hopper.
- Never move the machine by pulling the cable. The machine must not be moved with the motor running.
- Do not leave the machine unsupervised, but first switch off the motor and disconnect the plug.

### MAINTENANCE AND STORAGE

- During cleaning and maintenance, wear protective gloves to avoid injury.
- Switch off the motor and disconnect the plug before carrying out checks or maintenance on the machine.
- If a foreign object comes into contact with the spiral cutter or if the machine produces an abnormal noise level or abnormal vibrations, switch off the motor immediately. Disconnect the plug and check for any damage.
- The manufacturer's obligations and liability (according to the Product Liability Act) only apply on the condition that only spare parts approved by the manufacturer or spare parts of at least the same quality are used.
- Store the machine in a dry place.
- When, after many years of service, your machine needs to be replaced or is no longer required, we recommend that the machine is returned to your distributor for recycling.

## GENERAL



This symbol indicates **WARNING**. Serious personal injury and/or damage to property may result if the instructions are not followed carefully.



You must read these instructions for use and its **SAFETY INSTRUCTIONS** carefully, before starting up the machine.

## SYMBOLS

The following symbols appear on the machine. They are there to remind you of the care and attention required during use and maintenance.

This is what the symbols mean:



Warning!

Read the instruction manual and the safety instructions before using the machine.



Warning!

Keep spectators away. Beware of objects being flung out.



Warning!

Do not put hands or feet under the cover of the machine when it is running.



Warning - rotating blades!

The blades will continue to rotate after the machine has been switched off.



Warning!

Remove the plug from the wall socket before carrying out any kind of maintenance.



Warning!

Only use the machine in dry conditions and never outdoors when it is raining.



Warning!

Wear safety gloves, safety goggles and hearing protection.

## ASSEMBLY

1. Open the box and unpack all the parts.
2. Turn the grinder upside down on a soft under lay.
3. See fig. 2. Install the legs (B) using the following parts:
  - 4 screws
  - 4 spring washers
  - 4 flat washers
4. See fig. 3. Assemble the shaft (C) onto the legs. Use two screws and two nuts. Tighten the nuts with the tool supplied.
5. Push the wheels onto the shaft ends.
6. Assemble the plugs (E) at the axle ends. Knock in the plugs with use of a hammer.
7. See fig. 4. Install the hopper by pressing it in the holes in the grinder. The grinder cannot be started if the hopper is not installed.

## USING THE MACHINE

### GENERAL

This machine is only intended for private use, not to be used professionally.

The compost grinder is designed to grind organic material such as dry plant residue, twigs, sticks and branches.

### TRANSPORT

Take great care during transport and when the machine is to be lifted. Lift the machine by taking a firm grip of the legs by the mounting to the motor housing, under the compost grinder, and lift carefully. Never lift the machine using the cover.

### ELECTRICAL CONNECTION

Connect the machine to a 230-240 VAC single phase electric socket with a protective conductor (earth). The electric circuit should be fused with a 10A inert fuse.

Always use a protectively earthed rubber connection cable. The cable should be of good quality, intended for outdoor use.

The cable's cross-section should be at least 3 x 1.5 mm<sup>2</sup>.

The connector (female contact) must be moisture-proof.

You are recommended to use an earth leakage circuit breaker which interrupts the current in the event of something happening to the machine or connection cable.

If a portable earth leakage circuit breaker is used, it should always be placed between the electric socket and the connection cable.

Even if an earth leakage circuit breaker is used, safety cannot be guaranteed. Always follow the safety instructions provided. Ideally wear shoes with thick rubber soles.

Test the operation of the earth leakage circuit breaker before each use.

In the event of unfavourable electrical mains conditions, brief voltage drops can occur when you start the apparatus which can affect other appliances (e.g. causing lights to flicker).

With a mains impedance of  $Z_{\max} < 0,41$  ohm, such disturbances are unlikely.

## STARTING AND STOPPING THE MOTOR



**Ensure that the grinder is empty before starting the motor.**

**The motor rotation must be completely terminated before the motor is allowed to be restarted.**

1. Check that the twist switch (H) in fig. 5 **not** is located in its centre position.

**Note! The twist switch (H) has three positions. Only the two outer positions are used. If the switch is in its centre position, the grinder cannot be started.**

2. Stop the motor by pushing the red stop button (G) in fig. 5.

## CHANGING DIRECTION OF ROTATION



**Never turn the twist switch (H) when the motor is running!**

Change the direction of rotation as below.

1. Stop the motor by pushing the **red** stop button (G) in fig. 5.
2. Wait until the spiral cutter has stopped.
3. Set the twist switch (H) in the desired position.

**Note! The twist switch (H) has three positions. Only the two outer positions are used. If the switch is in its centre position, the grinder cannot be started.**

4. Push and hold the **green** start button (F) until the jammed material is refeeded.
5. Wait until the spiral cutter has stopped.
6. Reset the switch (H) and continue the grinding.

## MOTOR PROTECTION

The grinder is equipped with a built-in motor protection (I) which prevents the motor being overloaded.

In the event of jamming, the current will switch off after a few seconds and the motor will stop.

Measures at overloading:

1. Wait at least on minut.
2. Reset the motor protection (I) by pushing its reset button.
3. Feed out the jammed material according to 3-6 above.

## EMERGENCY STOP

In order to emergency stop the machine, press the **red** pushbutton (G).

## DISCONNECT SWITCH

The machine is equipped with a disconnect switch. This means that the main switch is automatically disconnected in the event of a loss of current. The machine can be started again by reconnecting the plug and turning on the main switch.

## GRINDING

The following types of material can be ground in the compost grinder:

- twigs and branches
- waste from cutting bushes.
- waste from hedge-trimming.
- plant parts and other garden waste which is suitable for grinding.

Examples of materials which are not suitable for grinding include:

- glass, metal, plastic bags, stones, fabric, earth-covered roots.
- waste that does not have a firm consistency, e.g. kitchen waste.

To prevent damage to the machine, you are recommended not to exceed the following maximum sizes of twigs and branches:

- < **35 mm diameter for dry, hard material**
- < **40 mm diameter for fresh, soft material.**

Feel free to stand the grinder on a tarpaulin or similar before grinding. This will catch the ground material and make removal easier.

The material that is to be ground is fed into the feeding hopper and, assuming it is not too bulky, automatically pulled down through the slowly rotating spiral cutter to the blades.

Branches and twigs should be ground shortly after being cut. They become extremely hard when they dry out, and the maximum diameter of what can be ground is reduced.

A large proportion of garden waste contains a lot of water and therefore sticks easily. Such material should be allowed to dry for a few days before being processed.

Store the grinder indoors in a dry place.

## COMPOSTING

The processed material can be composted in various ways:

- The material can be placed in a heap directly on the ground (cold composting).
- The material can be placed in a plastic container, wooden crate, skeleton container or similar (cold composting).
- The material can be placed in an insulated compost holder. The heat is then held for longer and the rotting process also continues during the winter. This method produces faster results (warm composting).
- The material can be spread directly onto the garden (surface composting).

## ADJUSTMENT OF COUNTERHOLD/BLADE

The cutting mechanism comprises a rotating blade and a counterhold. For optimum grinding, the gap between blade and counterhold should be 0 mm.

The gap is adjusted during manufacture and does not need to be adjusted when the machine is used for the first time.

If the grinding results deteriorate after a period of use, the counterhold can be adjusted as described below.



**The engine should always be running when adjusting the counterhold.**

**The machine should always be feeding downwards when adjusting the counterhold.**

Adjusting the counterhold:

1. Start the machine.
2. Use the supplied allen key and turn the screw (J)

slowly clockwise.

3. Stop turning when a scraping sound starts to become audible and fine aluminium shavings drop out through the discharge opening.
4. The gap between blade and counterhold is now 0 mm again and optimum grinding results will be achieved.

---

## MAINTENANCE

---



**Always disconnect the plug from the electric socket before any maintenance. Always wear protective gloves to avoid injury.**

Generally speaking, compost grinders require very little maintenance. In order to maintain the efficiency of the machine and to achieve a long service life, observe the following:

- keep the air openings clean and free of obstructing material.
- check the customer-installed nuts and screws (tighten if necessary).
- spray the spiral cutter after each use with an environmentally-friendly, biodegradable spray oil to protect against corrosion.

## CLEANING

Always clean the compost grinder after each use.



**Never use a high-pressure washer or running water when cleaning the grinder!**

Brush away dirt and plant residue which may be caught in the spiral cutter. Wipe clean the outside of the grinder with a cloth which has been moistened with a mild detergent and water.

---

## SERVICE

---

Authorised service stations carry out repairs and servicing. They use genuine spare parts.



**Under no circumstances may parts other than genuine spare parts be used. This is a requirement stipulated by the Testing Authority. The machine is approved and tested with these parts.**

**If the machine requires servicing, repairs or maintenance which entail dismantling of the cover, this must be performed by an authorised service station.**

The manufacturer reserves the right to make alterations to the product without prior notification.

---

## PURCHASE TERMS

---

A full warranty is issued against manufacturing and material defects. The user must carefully follow the instructions given in the enclosed documentation.

### Warranty period

According to relevant laws.

### Exceptions

The guarantee does not cover damage due to:

- Neglect by the user to acquaint themselves with accompanying documentation
- Carelessness
- Incorrect and non-permitted use or assembly
- The use of non-genuine spare parts
- The use of accessories not supplied or approved by the manufacturer

Neither does the guarantee cover:

- wearing components such as blades, belts, wheels and cables
- Normal wear
- Motors. These are covered by the motor manufacturer's warranties, with separate terms and conditions.

The purchaser is covered the national laws of each country. The rights to which the purchaser is entitled with the support of these laws are not restricted by this warranty.

---

## RECYCLING

---

### Waste handling according to the WEEE Directive (2002/96/EC)

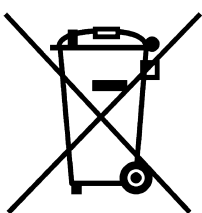

Protect the environment!

Not allowed to be disposed of among household waste!

This product contains electric and electronic components to be recycled.

Hand over the product for recycling at advised place, e.g. municipal recycling station.

## RÈGLES DE SÉCURITÉ



Ce symbole signifie ATTENTION. Il existe un risque de blessure ou de dégât matériel en cas de non-respect des instructions.

### GÉNÉRALITÉS

- Identifiez les symboles de sécurité apposés sur la machine. Remplacer tout symbole endommagé ou devenu illisible.
- Veuillez lire attentivement et conserver ces instructions. Familiarisez-vous avec les commandes et le maniement correct de la machine avant toute utilisation.
- Ne pas utiliser la machine à proximité de personnes, en particulier des enfants, ou d'animaux. Ne pas confier l'utilisation de la machine à des personnes qui ne sont pas en mesure de respecter ces principes. L'utilisation de la machine est interdite aux enfants.
- Le conducteur de l'engin assume seul la responsabilité des accidents impliquant des personnes ou des biens.

### PRÉCAUTIONS

- Porter des gants, des lunettes et des protections auditives. Ne pas porter de vêtements lâches.
- Veiller à conserver en permanence une bonne stabilité. Ne pas se pencher pour utiliser la machine à bout de bras. Pendant l'utilisation, ne jamais se trouver plus haut que la machine.
- N'utiliser la machine que sur un sol plat et ferme.
- Avant toute utilisation, contrôler le serrage des vis et écrous.
- Utiliser la machine uniquement au sec ; ne pas l'utiliser sous la pluie.
- Ne pas utiliser la machine sans protection ou si ses dispositifs de sécurité sont défectueux.

### UTILISATION

- Ne pas introduire d'objets durs dans la trémie d'alimentation, tels que pierres, bouteilles, canettes ou pièces métalliques susceptibles d'endommager la machine.
- En cas de blocage de l'engin, arrêter le moteur et couper l'alimentation. Retirer les éléments à l'origine du blocage et vérifier l'état de la machine.
- Ne pas tirer sur le câble d'alimentation. Éviter de le tendre pour ne pas endommager les bougies ou la gaine. Ce type de dégâts est d'autant plus dangereux qu'il est invisible.

- Conserver le câble de connexion à l'écart de la machine. Débrancher la fiche de la prise de courant et vérifier régulièrement si le câble ne présente pas de signes de vieillissement ou de dégâts. Ne pas utiliser la machine si le câble d'alimentation est endommagé.
- Tout câble endommagé doit être remplacé par un technicien agréé pour écarter tout danger.
- Si le fusible ou la protection contre la surtension se déclenche, c'est que la machine est en surtension et/ou que trop d'appareils sont branchés sur le même câble. Vérifier l'origine du problème et y remédier. Ne pas installer de fusible de calibre supérieur.
- Rester à l'écart du caisson d'épandage et de l'éjecteur pour éviter les risques de blessure au corps et au visage, ou que des vêtements se prennent dans le mécanisme. Ne pas porter de vêtements lâches ou munis de ceintures ou de sangles.
- Ne pas démarrer le moteur à proximité de la zone d'épandage.
- Empêcher toute accumulation de matériaux broyés dans l'éjecteur pour éviter de bloquer l'évacuation ou de déclencher l'inversion du sens de rotation des lames.
- Rester à distance de la trémie d'alimentation et de l'éjecteur pour éviter le risque de blessures.
- Ne pas déplacer l'engin en tirant sur le câble. Ne pas déplacer l'engin lorsque le moteur tourne.
- Ne pas abandonner la machine sans surveillance sans avoir préalablement coupé le moteur et l'alimentation.

### MAINTENANCE ET REMISAGE

- Porter des gants pour procéder au nettoyage et à l'entretien.
- Couper le moteur et couper l'alimentation pour procéder aux vérifications et à l'entretien.
- Si un objet entre en contact avec le couteau hélicoïdal ou si la machine fait du bruit ou vibre anormalement, couper immédiatement le moteur. Couper l'alimentation et vérifier si aucun élément n'est endommagé.
- La responsabilité du fabricant (conformément aux conditions générales) n'est engagée que si des pièces de rechange agréées ou de qualité au moins équivalente sont utilisées.
- Entreposer la machine dans un local sec.
- Si votre machine, après de nombreuses années d'utilisation, doit être remplacée ou si elle n'est plus nécessaire, nous vous recommandons de l'apporter à votre revendeur pour qu'elle soit recyclée.



## GÉNÉRALITÉS



Ce symbole est un **AVERTISSEMENT**.  
**Risque de blessure ou de dégât matériel en cas de non-respect des instructions.**



**Avant de démarrer la machine, lire attentivement les instructions ainsi que les consignes contenues dans le fascicule « RÈGLES DE SÉCURITÉ » ci-joint.**

## SYMBOLES

Les symboles suivants figurent sur la machine. Ils attirent votre attention sur les dangers et les mesures à respecter lors de l'utilisation et de la maintenance.

Explication des symboles :



Attention !  
Lire le mode d'emploi attentivement.



Attention !  
Veillez à ce que personne ne se trouve à proximité de la machine. Danger de projection d'objets.



Attention !  
N'introduisez ni la main ni le pied sous le capot lorsque la machine est en marche.



Attention ! Couteaux en rotation!  
Les couteaux continuent à tourner après l'arrêt de la machine.



Attention !  
Débrancher la machine avant de procéder à l'entretien.



Attention !  
Utiliser la machine uniquement au sec ; ne pas l'utiliser sous la pluie.



Attention !  
Porter des gants de travail, des lunettes protectrices et une protection d'oreilles.

## MONTAGE

- Ouvrir l'emballage et sortir tous les éléments.
- Poser le broyeur à l'envers sur un revêtement non susceptible de l'endommager.
- Voir fig. 2. Monter le piétement (B) au moyen des éléments suivants :
  - 4 vis.
  - 4 rondelles à ressort
  - 4 rondelles plates
- Voir fig. 3. Monter l'axe (C) sur le piétement à l'aide de deux vis et deux écrous. Serrer les écrous à l'aide de l'outil fourni.
- Emboîter les roues (D) sur les extrémités de l'axe.
- Monter les goupilles (E) aux extrémités de l'essieu et les enfoncer à l'aide d'un marteau.
- Voir fig. 4. Installer la trémie en l'enfonçant dans les encoches du broyeur. Le broyeur ne démarre pas sans trémie.

## UTILISATION

### GÉNÉRALITÉS

Cette machine est destinée à un usage privé et ne convient pas pour les travaux professionnels.

Le composteur est conçu pour broyer des matériaux organiques tels que résidus végétaux secs, rameaux, branchettes et branches.

### TRANSPORT

Le transport et le levage de la machine requièrent la plus grande attention. Pour soulever la machine, saisir fermement les pieds près du châssis du carter moteur, sous le composteur. Lever délicatement. Ne pas soulever la machine par le carter.

### RACCORDEMENT ÉLECTRIQUE

Brancher la machine sur une prise de courant 230-240 VAC monophasé avec mise à la terre. Protéger le circuit électrique par un fusible lent de 10 A.

Utiliser une rallonge de bonne qualité, mise à la terre, conçue pour l'extérieur.

La rallonge doit se composer de 3 fils d'une section minimum de 15 mm<sup>2</sup>.

La prise femelle doit être étanche à l'humidité.

Il est recommandé d'installer un interrupteur différentiel qui coupe le courant en cas de problème au niveau de la machine ou du câble d'alimentation.

En cas d'utilisation d'un disjoncteur différentiel portatif, il doit être placé entre la prise électrique et le câble d'alimentation.

Une installation peut toujours présenter des risques, même avec un disjoncteur différentiel. Respecter les recommandations de sécurité. Porter de préférence des chaussures à semelles en caoutchouc épaisses.

Avant chaque utilisation, tester le fonctionnement du disjoncteur différentiel.

Lorsque le courant est instable, de brèves chutes de tension peuvent se produire et influencer le fonctionnement d'autres appareils (par ex. l'éclairage se met à clignoter).

Avec une impédance de  $Z_{max}$  0,41 ohms, de telles perturbations sont peu probables.

## DÉMARRAGE ET ARRÊT DU MOTEUR



**Avant de démarrer, s'assurer que le broyeur est vide.**

**Attendre l'arrêt complet du moteur avant de le redémarrer.**

1. Vérifier que le commutateur (H) de la fig. 5 n'est pas en position centrale.

**REMARQUE : Le commutateur (H) a trois positions possibles : Seules les deux positions extérieures sont utilisées. Lorsque l'interrupteur est en position centrale, il est impossible de démarrer le broyeur.**

2. Arrêter le moteur en appuyant sur le bouton rouge G – voir fig. 5.

## CHANGEMENT DU SENS DE ROTATION



**Ne jamais tourner le commutateur (H) lorsque le moteur fonctionne !**

Changer le sens de rotation comme suit.

1. Arrêter le moteur en appuyant sur le bouton rouge G – voir fig. 5.
2. Attendre l'arrêt du couteau hélicoïdal.
3. Mettre le commutateur (H) dans la position souhaitée.

**REMARQUE : Le commutateur (H) a trois positions possibles : Seules les deux positions extérieures sont utilisées. Lorsque l'interrupteur est en position centrale, il est impossible de démarrer le broyeur.**

4. Appuyer sur le bouton vert de démarrage (F) et le maintenir enfoncé jusqu'à ce que les éléments coincés se dégagent.
5. Attendre l'arrêt complet du couteau hélicoïdal.
6. Remettre le commutateur (H) dans sa position initiale et poursuivre le broyage.

## PROTECTION DU MOTEUR

Le composteur-broyeur possède un dispositif intégré (I) qui protège le moteur contre la surcharge.

En cas de blocage, l'alimentation se coupe après quelques secondes et le moteur s'arrête.

En cas de surcharge :

1. Attendre au moins une minute.
2. Réinitialiser la protection moteur (I) en appuyant sur le bouton de réinitialisation.
3. Retirer les éléments bloqués conformément aux points 3-6 ci-dessus.

## ARRÊT D'URGENCE

Pour stopper la machine en urgence, appuyer sur le bouton rouge (G).

## SECTIONNEUR

La machine est équipée d'un sectionneur qui déconnecte automatiquement le commutateur principal en cas de perte de courant. Pour redémarrer, rebrancher l'appareil et allumer le commutateur principal.

## BROYAGE

Le composteur-broyeur est conçu pour le traitement des matériaux suivants :

- rameaux et branches
- déchets de débroussaillage.
- déchets de haies.
- déchets de plantes et autres déchets convenant au broyage.

Quelques exemples de matériaux ne convenant pas au broyage :

- verre, métal, sacs en plastique, pierres, tissu, racines couvertes de terre.
- déchets dont la consistance n'est pas assez ferme, par ex. déchets de cuisine.

Pour éviter d'endommager la machine, il est recommandé de ne pas broyer de branches dont le diamètre dépasse

**< diamètre 35 mm pour les matières sèches et dures**

**< diamètre 40 mm pour des matières fraîches et meubles.**

Le broyeur peut être posé sur une bâche ou un support similaire pour faciliter le ramassage et l'évacuation des déchets broyés.

Les matériaux sont introduits dans la trémie d'alimentation et, pour autant qu'ils ne forment pas une masse trop compacte, sont entraînés automatiquement vers les lames par le couteau hélicoïdal à rotation lente.

Les branches et rameaux doivent être broyés rapidement après avoir été coupés. Ils deviennent très durs en séchant, de sorte que le diamètre maximal autorisé diminue.

De nombreux déchets verts contiennent beaucoup d'eau ont tendance à adhérer facilement. Il est préférable de les laisser décher quelques jours avant de les broyer.

Entreposer la machine dans un local sec.

## COMPOSTAGE

Les déchets broyés peuvent être compostés de plusieurs manières :

- En les déposant en tas directement sur le sol (compostage à froid).
- En les mettant dans un conteneur en plastique, en bois, à claire-voie, etc. (compostage à froid).
- En les plaçant dans un composteur isolé. La chaleur est maintenue plus longtemps et le processus de décomposition se poursuit en hiver. Cette méthode est celle qui produit les résultats

les plus rapides (compostage à chaud).

- Les déchets peuvent également être dispersés dans le jardin (compostage de surface).

## RÉGLAGE DE L'ENSEMBLE LAME/ CARTER

Le mécanisme de coupe comprend une lame rotative et un carter. Pour des performances optimales, l'écart entre la lame et le carter doit être de 0 mm.

Cet écart est réglé en usine et ne requiert aucun réglage à la première mise en service de la machine.

Si les résultats s'amenuisent au fil du temps, le plateau peut être réglé de la manière suivante.



**Effectuer le réglage, moteur en marche.**

**Toujours effectuer le réglage, alimentation vers le bas.**

Réglage du carter :

1. Démarrer la machine.
2. Tourner lentement la vis vers la droite à l'aide de la clé allen fournie (J).
3. Arrêter de tourner lorsqu'un raclement se fait entendre et que des ébarbures d'aluminium tombent de l'éjecteur.
4. L'écart est à présent de 0 mm entre la lame et le carter, ce qui permet d'obtenir les meilleurs résultats.

---

## ENTRETIEN

---



**Débrancher l'appareil avant toute intervention. Porter des gants de protection.**

D'une manière générale, les broyeurs ne requièrent que très peu d'entretien. Les quelques mesures suivantes permettront de conserver les performances de la machine :

- garder les ouvertures de ventilation en permanence propres et dégagées.
- vérifier les écrous et vis installés par l'utilisateur (serrer si nécessaire).
- après chaque utilisation, vaporiser de l'huile biodégradable sur le couteau hélicoïdal pour le protéger de la rouille.

## NETTOYAGE

Nettoyer le composteur-broyeur après chaque utilisation.



**Ne pas le nettoyer sous l'eau courante ou au jet d'eau !**

Brosser le couteau hélicoïdal pour en éliminer les déchets. Frotter la carrosserie à l'aide d'un chiffon humidifié avec un mélange de détergent doux et d'eau.

---

## ENTRETIEN

---

Pour la réparation et l'entretien des machines, s'adresser à un service agréé qui utilise exclusivement des pièces d'origine.



**N'utiliser en aucun cas des pièces de rechange d'autres marques pour rester en conformité avec les stipulations de l'organisme d'homologation qui a testé et agréé la machine avec des pièces d'origine.**

**Les entretiens, réparations ou interventions nécessitant le démontage du carter doivent être confiés à des centres de service agréés.**

Le fabricant se réserve le droit de modifier le produit sans avis préalable.

---

## CONDITIONS GÉNÉRALES D'ACHAT

---

Une garantie totale couvre les défauts matériels et les vices de fabrication. L'utilisateur est tenu de suivre scrupuleusement les instructions contenues dans la documentation fournie.

### Durée de la garantie

Selon les dispositions légales applicables.

### Exceptions

Sont exclus de la garantie les dégâts consécutifs à :

- la méconnaissance du contenu de la documentation fournie
- la négligence
- un usage ou un assemblage incorrects ou non autorisés
- l'utilisation d'autres éléments que les pièces d'origine

- l'utilisation d'accessoires non fournis ou non agréés par le fabricant

Sont également exclus de la garantie :

- l'usure des éléments tels que les lames, courroies, roues et câbles
- l'usure normale.
- Moteurs. Les moteurs sont couverts par la garantie fournie par leur fabricant et font l'objet de conditions générales séparées.

L'acquéreur est protégé par les lois nationales de chaque pays. La présente garantie ne limite en aucun cas les droits dont il dispose dans le cadre de ces législations.

---

## RECYCLAGE

---

**Recycler les équipements conformément à la directive DEEE (2002/96/CE)**

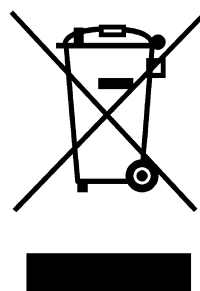

Protégez l'environnement!

Ne pas jeter avec les ordures ménagères !

Ce produit contient des composants électriques et électroniques recyclables.

Confier les équipements aux services de recyclage compétents.

## VEILIGHEIDSVOORSCHRIFTEN



Dit symbool geeft een **WAARSCHUWING** weer. Als de instructies niet nauwkeurig worden opgevolgd, kan dit leiden tot verwondingen en/of schade.

### ALGEMEEN

- Lees de waarschuwingstickers op de machine. Vervang beschadigde of onleesbare waarschuwingstickers.
- Lees deze instructies zorgvuldig door. Zorg dat u bekend bent met de werking van alle bedieningsmechanismen en het juiste gebruik van de machine. Bewaar deze instructies.
- Gebruik de machine nooit wanneer anderen, met name kinderen of dieren, in de buurt zijn. Personen die niet op de hoogte zijn van deze voorschriften mogen de machine niet gebruiken. Laat de machine nooit gebruiken door kinderen.
- De gebruiker is aansprakelijk voor ongelukken bij anderen of schade aan het eigendom van anderen.

### VOORBEREIDING

- Draag beschermende handschoenen, een veiligheidsbril en gehoorbescherming. Draag geen wijde kleding.
- Zorg dat u altijd op een stevige ondergrond staat, zodat u uw evenwicht niet kunt verliezen. Zorg dat u niet naar de machine hoeft te reiken. Zorg dat u tijdens gebruik op dezelfde hoogte (dus niet hoger dan) als de machine staat.
- Bij gebruik moet de machine vlak en op een stevige ondergrond staan.
- Controleer voor gebruik of alle schroeven en bouten stevig zijn vastgedraaid.
- Gebruik de machine alleen op droge plaatsen en nooit in de regen.
- Gebruik de machine nooit als de veiligheidsvoorzieningen beschadigd zijn of ontbreken.

### GEBRUIK

- Harde voorwerpen, zoals stenen, flessen, blikjes of stukken metaal mogen niet in de toevoertrechter terecht komen. Daardoor kan de machine beschadigd worden.
- Als de machine verstopt raakt, stopt u de motor en haalt u de stekker uit het stopcontact. Verwijder de voorwerpen en controleer of er geen schade is ontstaan.
- Trek niet aan het aansluitsnoer. Het snoer niet

strak trekken. Er kunnen dan beschadigingen ontstaan aan de stekker of de isolatie van het snoer. Dergelijke beschadigingen zijn niet zichtbaar, maar kunnen wel heel gevaarlijk zijn.

- Houd het aansluitsnoer altijd weg van de machine. Haal de stekker uit het stopcontact en controleer het snoer regelmatig op slijtage of beschadiging. Gebruik de machine niet met een beschadigd aansluitsnoer.
- Als de kabel beschadigd is, moet deze ter voorkoming van gevaar worden vervangen door een erkende leverancier.
- Als de zekering doorslaat of als de beveiliging tegen overbelasting in werking treedt, is dit een teken dat de machine wordt overbelast en/of dat er te veel apparaten op hetzelfde stopcontact zijn aangesloten. Achterhaal de oorzaak en zorg voor een passende oplossing. Installeer geen sterkere zekering.
- Blijf met handen, andere lichaamsdelen en kleding uit de buurt van de toevoertrechter en de uitvoerpijp. Draag bij gebruik van de machine geen loszittende kleding of kleding met riemen of koordjes.
- Blijf bij het starten van de motor uit de buurt van de uitvoerpijp.
- Zorg dat verwerkt materiaal zich niet ophoopt bij de uitvoerpijp. Dan wordt nieuw aangevoerd materiaal geblokkeerd wat ertoe kan leiden dat de machine van rotatierichting verandert.
- Blijf met uw gezicht en de rest van uw lichaam uit de buurt van de toevoertrechter.
- Verplaats de machine nooit door aan het snoer te trekken. Verplaats de machine niet als de motor draait.
- Laat de machine nooit onbeheerd achter. Zet altijd eerst de motor af en haal de stekker uit het stopcontact.

### ONDERHOUD EN OPBERGEN

- Draag beschermende handschoenen tijdens schoonmaken en onderhoud.
- Zet de motor af en haal de stekker uit het stopcontact voordat u de machine gaat inspecteren of onderhoud gaat verrichten.
- Als een hard voorwerp in de messen komt of als de machine een abnormaal geluid geeft of abnormaal trilt, zet u de motor af. Haal de stekker uit het stopcontact en controleer de machine op eventuele beschadigingen.
- De verplichtingen en aansprakelijkheid van de fabrikant (volgens de wet op de aansprakelijkheid voor producten (Product Liability Act)) zijn alleen van toepassing als door de fabrikant

goedgekeurde reserveonderdelen of onderdelen van gelijkwaardige kwaliteit worden gebruikt.

- Berg de machine op een droge plaats op.
- Wanneer de machine na een groot aantal jaren trouwe dienst moet worden vervangen of niet langer nodig is, raden wij u aan de machine voor recycling in te leveren bij uw dealer.

## ALGEMEEN



**Dit symbool geeft een WAARSCHUWING weer. Als de instructies niet nauwkeurig worden opgevolgd, kan dit leiden tot ernstige persoonlijke verwondingen en/of schade.**



**Voordat u deze machine in gebruik neemt, moet u de gebruiksaanwijzing en de VEILIGHEIDSVOORSCHRIFTEN zorgvuldig doornemen.**

## SYMBOLLEN

Op de machine ziet u de volgende symbolen om u eraan te herinneren dat voorzichtigheid en oplettendheid bij gebruik en tijdens onderhoud geboden is.

Betekenis van de symbolen:



Waarschuwing!  
Lees deze gebruiksaanwijzing nauwkeurig door.



Waarschuwing!  
Houd omstanders op afstand. Pas op voor het uitwerpen van voorwerpen.



Waarschuwing!  
Steek uw hand of voet niet onder de kap als de machine loopt.



Waarschuwing - draaiende messen!  
De messen draaien nog even door nadat de machine is uitgeschakeld.



Waarschuwing!  
Neem de stekker uit het contact vóór elke vorm van onderhoud.



Waarschuwing!  
Gebruik de machine alleen op droge plaatsen en nooit in de regen.



Waarschuwing!  
Draag beschermende handschoenen, een veiligheidsbril en gehoorbeschermers.

## MONTAGE

1. Haal alle onderdelen uit de verpakking.
2. Keer de hakselaar om op een zachte ondergrond.
3. Zie afb. 2. Installeer de poten (B) met behulp van de volgende onderdelen:
  - 4 schroeven
  - 4 sluitringen
  - 4 vlakke sluitringen
4. Zie afbeelding 3. Monteer de as (C) op de poten. Gebruik hiervoor twee schroeven en twee moeren. Draai de moeren vast met het meegeleverde gereedschap.
5. Druk de wielen (D) op de uiteinden van de as.
6. Monteer de wioldoppen (E) op de uiteinden van de as. Gebruik een hamer om de doppen goed vast te zetten.
7. Zie afb. 4. Installeer de toevoertrechter door deze in de openingen op de hakselaar te duwen. De hakselaar kan niet worden ingeschakeld als de toevoertrechter niet is geïnstalleerd.

## MACHINE GEBRUIKEN

### ALGEMEEN

Deze machine is alleen bedoeld voor eigen gebruik, niet voor professioneel gebruik.

De compostmolen is ontworpen voor het vermalen van organisch materiaal zoals afval van droge planten, twijgen, takken etc.

### VERVOEREN

Let goed op bij het vervoeren van de machine en als de machine moet worden opgetild. Til de machine op aan de poten bij de motorbehuizing, onder de compostmolen. Til de machine voorzichtig op. Til de machine nooit bij het deksel op.

### ELEKTRISCHE AANSLUITING

Sluit de machine aan op een geaard stopcontact, 230-240 VAC. Het elektrische circuit beveiligen met een zekering van 10 A.

Gebruik altijd een geaard aansluitsnoer met een rubberen mantel. Het snoer moet van goede kwaliteit zijn, geschikt voor gebruik buitenshuis. De doorsnede van het snoer moet minstens 3 x 1,5 mm<sup>2</sup> zijn.

De contrastekker moet vochtbestendig zijn.

We raden u aan een aardlekschakelaar te gebruiken die de stroom onderbreekt als er iets gebeurt in de machine of het snoer.

Bij gebruik van een draagbare aardlekschakelaar, moet deze altijd worden geplaatst tussen het stopcontact en het aansluitsnoer.

Zelfs bij het gebruik van een aardlekschakelaar is absolute veiligheid niet gegarandeerd. Volg altijd de bijgeleverde veiligheidsinstructies. Draag bij voorkeur schoenen met dikke rubberzolen.

Test vóór ieder gebruik de werking van de aardlekschakelaar.

Bij een onbetrouwbare netspanningsaansluiting kan er tijdens het starten van de machine een korte spanningsval optreden. Dit kan dan weer effect hebben op andere apparatuur (bijv. lampen kunnen flikkeren.)

Met een impedantie van  $Z_{\max} < 0,41$  ohm zijn zulke storingen echter zeer onwaarschijnlijk.

## DE MOTOR STARTEN EN UITSCHAKELLEN



**Controleer of de hakselaar leeg is voordat u de motor start.**

**De motor kan pas worden herstart als deze niet meer draait.**

1. Controleer of de rotatieschakelaar (H) in fig. 5 zich **niet** in zijn middenpositie bevindt.

**Let op! De rotatieschakelaar (H) heeft drie standen. Alleen de twee buitenste standen worden gebruikt. De hakselaar kan niet worden gestart wanneer de schakelaar zich in zijn middenpositie bevindt.**

2. Schakel de motor uit door op de **rode** stopknop te drukken (G in afbeelding 4).

## ROTATIERICHTING WIJZIGEN



**Draai nooit aan de rotatieschakelaar (H) als de motor draait!**

U verandert de rotatierichting als volgt.

1. Schakel de motor uit door op de **rode** stopknop te drukken (G in afbeelding 4).
2. Wacht tot de messen zijn gestopt.
3. Zet de rotatieschakelaar (H) in de gewenste positie.

**Let op! De rotatieschakelaar (H) heeft drie standen. Alleen de twee buitenste standen worden gebruikt. De hakselaar kan niet worden gestart wanneer de schakelaar zich in zijn middenpositie bevindt.**

4. Druk op de **groene** startknop (F) en houd deze

ingedrukt tot het vastgelopen materiaal is verwerkt.

5. Wacht tot de messen zijn gestopt.
6. Zet de schakelaar (H) terug en ga verder met hakselen.

## MOTORBEVEILIGING

De hakselaar is voorzien van een ingebouwde motorbeveiliging (I) die overbelasting van de motor voorkomt.

Wanneer materiaal vast komt te zitten, wordt de stroomvoorziening na een paar seconden onderbroken en wordt de motor uitgeschakeld.

Wat te doen bij overbelasting:

1. Wacht ten minste een minuut.
2. Herstel de motorbeveiliging (I) door op de reset-knop te drukken.
3. Verwijder het vastgelopen materiaal zoals hierboven bij punt 3 tot 6 beschreven.

## NOODSTOP

Om de machine in geval van nood snel te laten stoppen, drukt u op de **rode** drukknop (G).

## ONDERBREKINGSSCHAKELAAR

De machine is voorzien van een onderbrekingsschakelaar. Dit betekent dat de hoofdschakelaar automatisch wordt uitgeschakeld bij stroomuitval. De machine kan opnieuw worden gestart door de stekker in het stopcontact te steken en de hoofdschakelaar in te drukken.

## MALEN

De volgende soorten materialen kunnen in de compostmolen worden vermalen:

- twijgen en takken
- snoeiafval van struiken.
- snoeiafval van heggen.
- resten van planten en ander tuinafval dat geschikt is om te vermalen.

Voorbeelden van materiaal dat niet geschikt is om te vermalen:

- glas, metaal, plastic zakken, stenen, stof, wortels met aarde.
- afval dat geen vaste consistentie heeft, bijv. keukenafval.

Om beschadiging van de machine te voorkomen raden we u aan de maximale afmetingen van de twijgen en takken niet te overschrijden:

**< diameter 35 mm voor droog, hard materiaal.**

**< diameter 40 mm voor nieuw, zacht materiaal.**

Plaats de molen voordat u gaat malen op een zeildoek of iets dergelijks. Zo wordt het gemalen materiaal opgevangen en kunt u het gemakkelijker verwijderen.

Het te vermalen materiaal wordt in de toevoertrechter ingevoerd en wordt, als het niet te groot van omvang is, langzaam in de draaiende messen getrokken.

Takken en twijgen liefst meteen na het afknippen/afzagen vermalen. Deze materialen worden erg hard als ze uitdrogen en de maximale doorsnede van het te vermalen materiaal neemt dan af.

Veel tuinafval bevat flink wat water en plakt daarom gauw vast. Laat tuinafval daarom enkele dagen drogen voordat u het gaat vermalen.

Berg de molen binnen op een droge plaats op.

## COMPOSTEREN

Het verwerkte materiaal kan op verschillende manieren gecomposteerd worden:

- Het materiaal in een berg direct op de grond leggen (koud composteren).
- Het materiaal in een plastic container, houten bak, bak van gaas e.d. bewaren (koud composteren).
- Het materiaal in een geïsoleerde compostbak bewaren. De warmte wordt dan langer vastgehouden en het rottingsproces gaat ook tijdens de winter door. Deze methode leidt tot een sneller resultaat (warm composteren).
- Het materiaal direct over de tuin verspreiden (oppervlaktecompostering).

## AANPASSEN VAN CONTRAMES/MES

Het snijmechanisme bestaat uit een roterend mes en een contrames. Voor optimaal vermalen moet de ruimte tussen het mes en het contrames 0 mm zijn.

Deze ruimte wordt tijdens de fabricage afgesteld en hoeft niet opnieuw te worden afgesteld als de machine voor de eerste keer wordt gebruikt.

Als de maalresultaten na verloop van tijd slechter worden, kan het contrames worden versteld. Zie beschrijving hieronder.



**De motor moet altijd draaien als het contrames wordt versteld.**

**De toevoeropening van de machine moet altijd naar beneden gericht zijn als het contrames wordt versteld.**

Contrames aanpassen:

1. Start de machine.
2. Gebruik de meegeleverde inbussleutel om de schroef (J) langzaam rechtsom te draaien.

3. Stop met draaien wanneer u een schrapend geluid hoort en er fijn aluminiumschaafsel uit de uitvoeropening valt.
4. De ruimte tussen het mes en contrames is nu weer 0 mm, zodat u weer optimale maalresultaten hebt.

## ONDERHOUD



**Haal voordat u onderhoud aan de machine gaat uitvoeren de stekker uit het stopcontact. Draag altijd beschermende handschoenen.**

Over het algemeen vereisen compostmolens erg weinig onderhoud. Let op de volgende zaken voor een betrouwbare werking en voor een langere levensduur:

- Houd de luchtopeningen schoon en zorg dat ze niet verstopt zijn.
- Controleer regelmatig de schroeven en moeren die u zelf hebt aangedraaid (indien nodig vastdraaien).
- Spray de messen ter voorkoming van roest na ieder gebruik in met een milieuvriendelijke, afbreekbare oliespray

## SCHOONMAKEN

Maak de compostmolen na ieder gebruik schoon.



**Gebruik hiervoor nooit een hogedrukreiniger of stromend water!**

Borstel vuil en plantenresten die in de messen vast kunnen raken weg. Neem de buitenzijde van de compostmolen af met een vochtige doek en een beetje schoonmaakmiddel.

## SERVICE

Bevoegde servicewerkplaatsen verzorgen reparaties en service. Ze gebruiken originele reserveonderdelen.



**Altijd originele reserveonderdelen gebruiken (nooit andere onderdelen). Dit is een eis die door de keuringsinstantie gesteld wordt. De machine is goedgekeurd en getest met de originele onderdelen.**

**Als er service, onderhoud of reparaties moeten worden uitgevoerd waarbij de kap moet worden verwijderd moet dit worden gedaan door een erkende werkplaats.**



De fabrikant behoudt zich het recht voor zonder voorafgaande aankondiging wijzigingen in het product aan te brengen.

## AANKOOPVOORWAARDEN

Fabricagefouten en materiaaldefecten vallen volledig onder de garantie. De gebruiker dient de instructies in de bijgeleverde documentatie zorgvuldig op te volgen.

### Garantieperiode

De nationale wetgeving is van toepassing.

### Uitzonderingen

De garantie geldt niet in de volgende gevallen:

- Nalatigheid van de gebruiker zich op de hoogte te stellen van de bijgeleverde documentatie.
- Onachtzaamheid.
- Onjuist en ongeoorloofd gebruik of onjuiste en ongeoorloofde montage.
- Het gebruik van niet-originele reserveonderdelen.
- Het gebruik van accessoires die niet door de fabrikant zijn geleverd of goedgekeurd.

De garantie geldt ook niet voor:

- Aan slijtage onderhevige onderdelen zoals bladen, riemen, wielen en kabels.
- Normale slijtage.
- Motor. Deze zaken vallen onder de garantie van de bijbehorende fabrikant met afzonderlijke voorwaarden.

Op alle aankopen is de nationale wetgeving in het land van de koper van toepassing. De rechten die de koper aan de nationale wetgeving in zijn land kan ontleen, worden niet beperkt door deze garantie.

## HERGEBRUIK

### Afvalverwerking volgens de WEEE-richtlijn (2002/96/EC)



Bescherm het milieu!

Niet bij het huishoudelijk afval plaatsen!

Dit product bevat elektrische en elektronische onderdelen die kunnen worden hergebruikt.

Lever het product in bij een recyclingstation, bijvoorbeeld uw gemeentewerf of milieustraat.

## NORME DI SICUREZZA



**Questo simbolo indica AVVERTENZA. In caso di inosservanza delle istruzioni fornite, è possibile che ne derivino lesioni a persone e/o danni a cose.**

### GENERALITÀ

- Leggere con attenzione gli adesivi di avvertenza presenti sulla macchina. Sostituire eventuali adesivi di avvertenza danneggiati o non leggibili.
- Leggere attentamente le presenti istruzioni. Imparare ad utilizzare i comandi per un corretto impiego della macchina. Conservare le istruzioni.
- Non utilizzare mai la macchina se nelle vicinanze vi sono persone, in particolare bambini, o animali. L'uso della macchina è consentito solo alle persone che hanno letto e compreso le presenti norme di sicurezza. I bambini non sono autorizzati ad utilizzare la macchina.
- Il conducente è responsabile per eventuali danni arrecati a persone o cose.

### PREPARATIVI

- Indossare guanti, occhiali e cuffie di protezione. Evitare di indossare indumenti ampi.
- Tenersi sempre in posizione stabile e di equilibrio. Non tendere il corpo verso la macchina. Durante l'uso mantenersi allo stesso livello della macchina.
- Durante l'utilizzo la macchina deve essere in posizione piana e stabile.
- Prima dell'utilizzo, assicurarsi che tutte le viti e i bulloni siano ben serrati.
- Utilizzare la macchina sempre in condizioni asciutte e mai all'aperto mentre piove.
- Non utilizzarla in caso vi siano dispositivi di sicurezza danneggiati o in assenza di protezioni.

### UTILIZZO DELLA MACCHINA

- Non lasciare che oggetti duri, quali pietre, bottiglie, lattine o pezzi di metallo entrino nella tramoggia d'ingresso. Ciò può causare danni alla macchina.
- Se si verifica un'ostruzione, arrestare il motore e disinserire la spina. Estrarre eventuali oggetti incastrati e verificare che non vi siano danni.
- Non tirare il cavo di connessione. Non tenere il cavo teso. Ciò può provocare danni alla spina o all'isolamento del cavo. Tale tipo di danno non

è percepibile ad occhio nudo ma può essere pericoloso.

- Tenere sempre il cavo di connessione a distanza dalla macchina. Con regolarità, disinserire la spina dalla presa elettrica e verificare che non vi siano danni o segni di usura. Non utilizzare la macchina se il cavo di connessione è danneggiato.
- Se il cavo risulta danneggiato, deve essere sostituito da un distributore autorizzato ad eseguire la manutenzione, al fine di evitare tutti i possibili rischi.
- Se si bruciano i fusibili o scatta la protezione da sovraccarico, significa che la macchina è sottoposta a sovraccarico e/o troppi apparecchi sono collegati allo stesso conduttore. Verificarne la causa e correggere il problema. Non installare un fusibile di capacità maggiore.
- Tenere mani, altre parti del corpo e indumenti lontano dalla tramoggia d'ingresso e dallo scivolo di scarico. Quando si utilizza la macchina non indossare indumenti ampi o con cinture o lacci.
- All'avvio del motore allontanarsi dall'area di scarico.
- Evitare accumuli eccessivi di materiale lavorato nello scivolo di scarico che potrebbero bloccare l'ingresso di nuovo materiale e modificare il senso di rotazione della macchina.
- Tenere viso e corpo a distanza dalla tramoggia d'ingresso.
- Non spostare mai la macchina tirando il cavo. Non spostarla mai a motore acceso.
- Prima di allontanarsi dalla macchina lasciandola incustodita, spegnere il motore e disinserire la spina.

### MANUTENZIONE E RIMESSAGGIO

- Per evitare lesioni, durante le operazioni di pulizia e manutenzione indossare guanti di protezione.
- Prima di eseguire controlli o attività di manutenzione sulla macchina, spegnere il motore e disinserire la spina.
- Se corpi estranei entrano in contatto con la taglierina elicoidale o se la macchina emette rumore o vibrazioni eccessivi, spegnere immediatamente il motore. Disinserire la spina e verificare che non vi siano danni.
- Gli obblighi e le responsabilità del produttore (in conformità con il Product Liability Act) sussistono solo a condizione che vengano utilizzati esclusivamente ricambi approvati dalla casa produttrice o che siano almeno della stessa qualità.
- Riporre la macchina in un luogo asciutto.

- Quando, dopo molti anni di lavoro, è necessario cambiare la vostra macchina oppure non vi serve più, vi raccomandiamo di restituirla al rivenditore per il riciclaggio.

## GENERALITÀ



**Questo simbolo indica un'Avvertenza. In caso di inosservanza delle istruzioni fornite, è possibile che ne derivino gravi lesioni a persone e/o danni a cose.**



**Prima di mettere in moto leggere attentamente queste istruzioni per l'uso e le NORME DI SICUREZZA.**

## SIMBOLI

Sulla macchina vengono utilizzati i seguenti simboli. La loro funzione è quella di ricordare all'operatore di utilizzarla con l'attenzione e la cautela necessarie durante l'uso e la manutenzione.

Significato dei simboli



**Avvertenza!**  
Leggere attentamente le istruzioni per l'uso.



**Avvertenza!**  
Non lasciare avvicinare nessuno durante il lavoro. Fare attenzione alla proiezione di oggetti.



**Avvertenza!**  
Non infilare le mani o i piedi sotto il carter mentre la macchina è in funzione.



**Avvertenza - lame rotanti!**  
Le lame continuano a ruotare per un po' di tempo dopo lo spegnimento della macchina.



**Avvertenza!**  
Scollegare la spina prima di effettuare qualsiasi intervento di manutenzione.



**Avvertenza!**  
Utilizzare la macchina sempre in condizioni asciutte e mai all'aperto mentre piove.



**Avvertenza!**  
Utilizzare guanti, cuffie ed occhiali protettivi.

## ASSEMBLAGGIO

1. Aprire l'imballo e disimballare tutte le parti.
2. Capovolgere la tritratrice e appoggiarla su una superficie morbida.
3. Vedere fig. 2. Fissare le gambe (B) utilizzando le parti seguenti:
  - 4 viti
  - 4 distanziali
  - 4 rondelle piane
4. Vedere fig. 3. Montare l'albero (C) sui supporti. Usare due viti (4) e due dadi (5). Serrare i dadi con l'attrezzo fornito.
5. Spingere le ruote (D) sulle estremità dell'albero.
6. Montare i tappi (E) alle estremità dell'asse. Inserire in posizione i tappi aiutandosi con un martello.
7. Vedere fig. 4. Montare la tramoggia premendo la nei fori sulla tritratrice. La tritratrice non può essere avviata se la tramoggia non è installata.

## UTILIZZO DELLA MACCHINA

### GENERALITÀ

Questa macchina è concepita solo per uso privato, non professionale.

La tritratrice di composta è progettata per tritare materiale organico, quale residui di piante, ramoscelli, bastoncini e piccoli rami.

### TRASPORTO

Prestare particolare attenzione durante il trasporto e quando la macchina viene sollevata. Afferrare saldamente i supporti in prossimità dell'alloggiamento del motore, sotto la tritratrice di composta, e sollevare la macchina con cautela. Non sollevare mai la macchina dalla protezione.

### COLLEGAMENTO ELETTRICO

Collegare la macchina a una presa elettrica monofase, 230-240 VAC con un conduttore di protezione (terra). Il circuito elettrico dovrebbe essere dotato di un fusibile da 10A.

Utilizzare sempre un cavo di connessione in gomma con messa a terra. Il cavo deve essere di buona qualità e adatto per essere utilizzato all'esterno.

Deve avere una sezione trasversale di almeno  $3 \times 1,5 \text{ mm}^2$ .

Il connettore (contatto femmina) deve essere idrorepellente.

Si consiglia di utilizzare un interruttore di messa a terra per l'interruzione della corrente nel caso di incidenti alla macchina o al cavo di connessione.

Se si usa un interruttore di messa a terra portatile, posizionarlo sempre tra la presa elettrica e il cavo di connessione.

Anche se si utilizza un interruttore di messa a terra, non è possibile garantire la sicurezza. Rispettare sempre le norme di sicurezza fornite. Sarebbe ideale indossare calzature dotate di spesse soles in gomma.

Prima di ciascun utilizzo, verificare il funzionamento dell'interruttore di messa a terra.

In presenza di un impianto elettrico non completamente adeguato, quando si avvia l'apparecchio potrebbero verificarsi dei cali di corrente che possono avere effetti su altri dispositivi (es. sfarfallamento di lampade).

Con un'impedenza  $Z_{\text{massima di}} < 0,41 \text{ ohm}$ , tali disturbi sono improbabili.

## ACCENSIONE E ARRESTO DEL MOTORE



**Prima di avviare il motore, assicurarsi che la trituratrice sia libera.**

**Prima di riavviare il motore è necessario che la rotazione si sia completamente arrestata.**

1. Controllare che l'interruttore rotativo (H) nella fig. 5 **non** sia in posizione centrale.

**N.B! L'interruttore rotativo (H) ha tre posizioni. Vengono utilizzate solo le due posizioni esterne. Se l'interruttore è in posizione centrale, non è possibile avviare la trituratrice.**

2. Arrestare il motore premendo il pulsante di arresto **rosso** (G) nella fig. 5.

## CAMBIO DEL SENSO DI ROTAZIONE



**Non girare mai l'interruttore di rotazione (H) quando il motore è in funzione!**

Cambiare il senso di rotazione come illustrato di seguito.

1. Arrestare il motore premendo il pulsante di arresto **rosso** (G) nella fig. 5.
2. Attendere che la lama elicoidale si arresti.
3. Impostare l'interruttore di rotazione (H) nella posizione desiderata.  
**N.B! L'interruttore rotativo (H) ha tre posizioni. Vengono utilizzate solo le due posizioni esterne. Se l'interruttore è in posizione centrale, non è possibile avviare la trituratrice.**
4. Premere e tenere premuto il pulsante di avvio **verde** (F) finché il materiale inceppato non viene rialimentato.
5. Attendere che la lama elicoidale si arresti.
6. Ripristinare l'interruttore (H) e continuare l'operazione di triturazione.

## PROTEZIONE DEL MOTORE

La trituratrice è dotata di una protezione incorporata per il motore (8) che ne previene il sovraccarico.

In caso di inceppamento, la corrente viene disattivata dopo alcuni secondi e il motore si arresta.

Provvedimenti in caso di sovraccarico:

1. Attendere almeno un minuto.
2. Ripristinare la protezione del motore (8) premendo il relativo pulsante di reset.
3. Estrarre il materiale inceppato seguendo le indicazioni riportate ai punti 3-6 precedenti.

## STOP DI EMERGENZA

Per eseguire un arresto di emergenza della macchina, premere il pulsante **rosso** (G).

## ISOLATORE

La macchina è dotata di un isolatore. Pertanto, in caso di perdita di corrente, l'interruttore principale viene automaticamente disinserito. Per riavviare la macchina, reinserire la spina e selezionare l'interruttore principale.

## TRITURAZIONE

La macchina può essere utilizzata per la triturazione dei seguenti tipi di materiale:

- ramoscelli e rami
- residui di taglio di cespugli.
- residui di tosatura di siepi.
- frammenti di piante e altri materiali di scarto adatti ad essere triturati.

Alcuni materiali non adatti alla triturazione:

- vetro, metallo, sacchi di plastica, pietre, tessuti, radici ricoperte di terra.
- materiali di scarto che non hanno una consistenza solida, es. scarti di cucina.

Per evitare danni alla macchina, si raccomanda di non superare le seguenti dimensioni massime per ramoscelli e rami:

**< 35 mm di diametro per materiale secco e duro**

**< 40 mm di diametro per materiale fresco e morbido.**

Se si desidera, è possibile poggiare la macchina su un'incerata prima di utilizzarla. Su di essa si depositerà il materiale tritato, che, di conseguenza, potrà essere rimosso più agevolmente.

Il materiale da tritare viene inserito nella tramoggia d'ingresso e, se non eccessivamente voluminoso, spinto automaticamente in basso attraverso la taglierina elicoidale, che si muove lentamente, fino alle lame.

Triturare rami e ramoscelli subito dopo averli tagliati. Quando si seccano diventano estremamente duri e il diametro massimo del materiale triturabile di conseguenza si riduce.

Gran parte degli scarti di giardino contengono molta acqua e pertanto tendono ad appiccicarsi facilmente. Si consiglia di lasciar seccare questo tipo di materiale per alcuni giorni prima di lavorarlo.

Riporre la macchina al coperto in un luogo asciutto.

## COMPOSTAGGIO

Il materiale lavorato può essere trasformato in composta in diversi modi:

- Può essere accatastato direttamente sul terreno (compostaggio a freddo).
- Può essere inserito in contenitori di plastica, contenitori in legno o simili (compostaggio a freddo).
- Può essere riposto in un recipiente per composta isolato. In tal modo il calore è mantenuto più a lungo e il processo di decomposizione prosegue anche durante l'inverno. Questo metodo dà risultati più rapidi (compostaggio a caldo).
- Può essere cosparso direttamente sul giardino (compostaggio di superficie).

## REGOLAZIONE DEL GRUPPO CONTRASTO/LAMA

Il meccanismo di taglio prevede una lama rotante e un contrasto. Per una triturazione ottimale, la distanza tra lama e contrasto deve essere 0 mm.

Il meccanismo di taglio viene regolato in fase di produzione e non necessita di alcuna regolazione in occasione del primo utilizzo della macchina.

Se la qualità di triturazione peggiora dopo un certo periodo di utilizzo, è possibile regolare il contrasto come descritto di seguito.



**Il motore deve sempre essere in funzione durante la regolazione del contrasto.**

**La macchina deve sempre essere alimentata durante la regolazione del contrasto.**

Regolazione del contrasto:

1. Avviare la macchina.
2. Utilizzare la chiave Allen in dotazione e girare lentamente la vite (J) in senso orario.
3. Ruotare fino ad udire un suono di sfregamento con la conseguente fuoriuscita di trucioli di alluminio attraverso l'apertura di scarico.
4. A questo punto, la distanza tra lama e contrasto è di nuovo 0 mm, consentendo in tal modo di ottenere una triturazione ottimale.

## MANUTENZIONE



**Prima di eseguire qualsiasi tipo di manutenzione, disinserire sempre la spina dalla presa elettrica. Per evitare lesioni, indossare sempre guanti di protezione.**

In genere, le trituratrici per composta richiedono poca manutenzione. Per mantenere la macchina efficiente e ottenere una vita di esercizio duratura, rispettare le seguenti indicazioni:

- tenere le aperture per il passaggio dell'aria pulite e libere da materiale di ostruzione;
- controllare i dadi e le viti installati dal cliente (se necessario, serrare);
- dopo ogni uso, spruzzare dell'olio biodegradabile ed ecologico sulla taglierina elicoidale per prevenirne la corrosione.

## PULIZIA

Pulire sempre la macchina al termine di ogni utilizzo.



**Non usare mai pompe ad alta pressione o acqua corrente per pulire la tritratrice!**

Spazzare via sporcizia e residui di piante che potrebbero rimanere incastrati nella taglierina elicoidale. Pulire l'esterno della macchina con un panno leggermente imbevuto di detergente delicato e acqua.

- Utilizzo di pezzi di ricambio non originali
- Utilizzo di accessori non forniti o non approvati da il produttore

La garanzia non copre:

- beni di consumo come lame, nastri, ruote e cavi
- Normale usura
- Motori. Sono coperti dalle garanzie del produttore del motore nei termini e nelle condizioni specificati.

L'acquirente è protetto dalle leggi in vigore nel proprio paese. I diritti dell'acquirente previsti dalle proprie leggi nazionali non sono in alcun modo limitati dalla presente garanzia.

---

## ASSISTENZA

---

Le officine di assistenza autorizzate effettuano le riparazioni e la manutenzione in garanzia. Utilizzano esclusivamente ricambi originali.



**Non utilizzare mai ricambi che non siano originali. Questo requisito è stato stipulato dall'autorità di controllo. La macchina è stata testata e approvata con questi componenti.**

**In caso di interventi di riparazione o manutenzione che comportano lo smontaggio della protezione, la macchina deve essere portata presso un'officina di assistenza autorizzata.**

Il produttore si riserva il diritto di eseguire modifiche sul prodotto senza previa notifica.

---

## RICICLAGGIO

---

**Trattamento dei rifiuti in conformità alla Direttiva WEEE (2002/96/EC)**

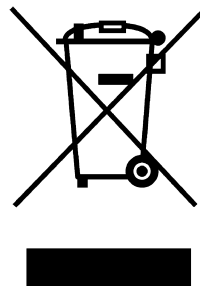

Proteggete l'ambiente!

Non smaltite assieme ai rifiuti domestici!

Questo prodotto contiene componenti elettrici ed elettronici che devono essere riciclati.

Consegnare il materiale da riciclare alla struttura consigliata, ad esempio al centro di smaltimento municipale.

---

## CONDIZIONI D'ACQUISTO

---

La garanzia copre tutti i difetti dei materiali e di fabbricazione. L'utilizzatore dovrà seguire attentamente tutte le istruzioni fornite nella documentazione allegata.

### Periodo di garanzia

In conformità alle normative vigenti.

### Eccezioni

La garanzia decade in caso di:

- Mancata familiarizzazione con la documentazione di accompagnamento
- Disattenzione
- Uso e montaggio non corretti o non consentiti

## INSTRUCCIONES DE SEGURIDAD



Este símbolo indica una **ADVERTENCIA**. Si no se siguen al pie de la letra las instrucciones pueden producirse daños personales y materiales.

### GENERAL

- Estudie las pegatinas de advertencia de la máquina. Sustituya cualquier pegatina de advertencia que esté dañada o sea ilegible.
- Lea atentamente estas instrucciones. Es conveniente que conozca bien todos los controles y el uso correcto de la máquina. Conserve estas instrucciones.
- No utilice la máquina cuando haya cerca otras personas (en especial niños) o animales. Las personas que desconozcan estas normas no deberán utilizar la máquina. Nunca permita que los niños utilicen la máquina.
- El usuario es responsable de los accidentes que sufran otras personas o sus propiedades.

### PREPARATIVOS

- Utilice guantes y gafas de protección y protectores para los oídos. No utilice ropa ancha.
- Mantenga las manos, el resto del cuerpo y la ropa alejados de la tolva de alimentación y de la rampa de descarga. No lleve prendas de ropa sueltas o complementos como cinturones o tirantes cuando utilice la máquina.
- Durante el uso, la máquina debe estar en una superficie plana y firme.
- Compruebe que todos los tornillos y tuercas están bien apretados antes de utilizar la máquina.
- Utilice la máquina únicamente en lugares secos, y en ningún caso al aire libre mientras esté lloviendo.
- No utilice la máquina sin protección o con los dispositivos de seguridad dañados.

### USO DE LA MÁQUINA

- Evite la entrada de objetos duros, como piedras, botellas, latas o piezas metálicas, en la tolva de alimentación, ya que la máquina podría sufrir daños.
- Si la máquina se obstruye, pare el motor y desconecte el enchufe. Retire los objetos y compruebe si se han producido daños.
- No tire del cable de conexión ni lo mantenga tenso, ya que podría dañar los conectores y el aislamiento del cable. Este tipo de daños son invisibles pero pueden ser peligrosos.
- Mantenga en todo momento el cable de conexión alejado de la máquina. Desconecte el enchufe de la toma eléctrica y compruebe periódicamente si el cable presenta daños o signos de desgaste. No utilice la máquina con el cable de conexión dañado.
- En caso de que el cable presente daños, deberá procederse a su sustitución. La sustitución del cable deberá realizarla únicamente un distribuidor autorizado para evitar cualquier posible riesgo.
- Si el fusible se funde o si la protección contra sobrecarga se dispara, significa que la máquina está sobrecargada o que hay demasiados aparatos conectados al mismo cable. Averigüe la causa y solucione el problema. No instale un fusible de mayor potencia.
- Mantenga las manos, el resto del cuerpo y la ropa alejados de la tolva de alimentación y de la rampa de descarga. No lleve prendas de ropa sueltas o complementos como cinturones o tirantes cuando utilice la máquina.
- Manténgase a distancia de la zona de descarga cuando arranque el motor.
- No permita que la pila de material procesado se forme en la rampa de descarga. Ello impediría la salida de más material y podría hacer que el sentido de giro de la máquina cambiara.
- Mantenga la cara y el resto del cuerpo alejados de la tolva de alimentación.
- Nunca tire del cable para mover la máquina. La máquina no se debe mover mientras el motor está en funcionamiento.
- No deje la máquina sin vigilancia sin haber apagado previamente el motor y desconectado el enchufe.

## MANTENIMIENTO Y ALMACENAMIENTO

- Utilice guantes de protección durante las operaciones de limpieza y mantenimiento para evitar lesiones.
- Apague el motor y desconecte el enchufe antes de realizar cualquier revisión u operación de mantenimiento de la máquina.
- Si algún objeto extraño entra en contacto con el cortador espiral, o si la máquina produce un nivel anormal de ruido o de vibración, apague inmediatamente el motor. Desconecte el enchufe y revise los daños.
- Las obligaciones y la responsabilidad del fabricante (según la ley de garantía de productos) se limitan exclusivamente a los casos en los que se han utilizado piezas de repuesto aprobadas por el fabricante o de calidad equivalente.
- Guarde la máquina en un lugar seco.
- Cuando tenga que cambiar una máquina después de muchos años de uso o cuando no la necesite más, le recomendamos que la entregue a un representante para que sea reciclada.
- entante para que sea reciclada.

## GENERAL



Este símbolo indica una **ADVERTENCIA**. Si no se siguen al pie de la letra las instrucciones pueden producirse lesiones personales graves o daños materiales.



Lea atentamente estas instrucciones de uso y el **INSTRUCCIONES DE SEGURIDAD** antes de arrancar la máquina.

## SÍMBOLOS

Hemos incluido los siguientes símbolos en la máquina para recordarle que debe manejarla y realizar todo el mantenimiento con el debido cuidado y atención.

A continuación se indica el significado de los distintos símbolos.



¡Advertencia!  
Leer atentamente las instrucciones de uso.



¡Advertencia!  
Mantenga los espectadores a distancia. Esté atento a los objetos que puedan ser disparados.



¡Advertencia!  
No introduzca las manos ni los pies debajo de la cubierta mientras la máquina esté en funcionamiento.



Advertencia: Cuchillas giratorias. Las cuchillas siguen girando aún después de parar la máquina.



¡Advertencia!  
Antes de realizar cualquier tipo de mantenimiento, desenchufar la máquina.



¡Advertencia!  
Utilice la máquina únicamente en lugares secos, y en ningún caso al aire libre mientras esté lloviendo.



¡Advertencia!  
Utilice guantes, gafas y auriculares de protección.

## PATAS DE

1. Abra la caja y saque todas las piezas.
2. Ponga la trituradora boca abajo sobre una superficie suave.
3. Consulte la figura 2. Instale las patas (B) usando los componentes siguientes:
  - 4 tornillos
  - 4 arandelas elásticas
  - 4 arandelas planas
4. Con ayuda de la figura 3, monte el eje (C) en las patas con dos tornillos y dos tuercas. Apriete las tuercas con la herramienta suministrada.
5. Inserte las ruedas (D) en los extremos del eje.
6. Monte los tapones (E) en los extremos del eje y fíjelos bien con ayuda de un martillo.
7. Consulte la figura 4. Instale la tolva insertándola a presión en los orificios de la trituradora. No olvide que no se puede poner la trituradora en marcha sin montar la tolva.



## USO DE LA MÁQUINA

### GENERAL

Esta máquina está diseñada para uso exclusivamente privado, no profesional.

La trituradora de compost puede triturar material orgánico, como residuos vegetales secos, astillas y ramas.

### TRANSPORTE

Extreme las precauciones durante el transporte y siempre que sea necesario elevar la máquina. Levante la máquina con cuidado, sujetando con fuerza las patas junto al soporte de la envuelta del motor, bajo la trituradora de compost. No levante la máquina por la tapa.

### CONEXIÓN ELÉCTRICA

Conecte la máquina a una toma eléctrica monofásica 230-240 VAC con toma de tierra. El circuito eléctrico debe incluir un fusible inerte de 10 A.

Utilice siempre un cable de conexión de goma con toma de tierra de protección. El cable debe ser de buena calidad y homologado para uso al aire libre.

La sección del cable debe ser de  $3 \times 1,5 \text{ mm}^2$ , como mínimo.

El conector (contacto hembra) debe ser higrófono. Se recomienda utilizar un disyuntor de pérdida a tierra que interrumpa la corriente en caso de anomalías en la máquina o en el cable de conexión. Si se utiliza un disyuntor de pérdida a tierra portátil, se deberá colocar entre la toma eléctrica y el cable de conexión.

El uso de un disyuntor de pérdida a tierra no garantiza la seguridad. Respete en todo momento las instrucciones de seguridad. El calzado con suelas de goma gruesas es el más adecuado.

Compruebe el funcionamiento del disyuntor de pérdida a tierra antes de cada uso.

En caso de anomalías en la red eléctrica, el arranque de la máquina puede provocar breves caídas de tensión que pueden afectar a otros aparatos (por ej., hacer que las luces parpadeen). Con una impedancia de red  $Z_{\text{max}} \leq 0,41$  ohmios, este tipo de anomalías son poco probables.

## ARRANQUE Y PARADA DEL MOTOR



**Asegúrese de que la trituradora está vacía antes de arrancar el motor.**

**El motor debe haber dejado de girar completamente para que sea posible ponerlo de nuevo en marcha.**

1. Compruebe que el mando (H) de la figura 5 **no** esté en la posición central.

**Nota: El mando (H) tiene tres posiciones. Sólo se usan las de los dos extremos. Si el mando está en la posición central, no podrá arrancar la trituradora.**

2. Pare el motor presionando el botón de parada-rojo (G en la figura 5).

## CAMBIO DEL SENTIDO DE GIRO



**¡No accione nunca el mando(H) con el motor en marcha!**

El procedimiento correcto para invertir el sentido de giro es el siguiente

1. Pare el motor presionando el botón de parada-rojo (G en la figura 5).
2. Espere a que se pare el cortador espiral.
3. Ponga el mando (H) en la posición deseada.

**Nota: El mando (H) tiene tres posiciones. Sólo se usan las de los dos extremos. Si el mando está en la posición central, no podrá arrancar la trituradora.**

4. Pulse y mantenga presionado el botón de arranque verde (F) hasta que el material atascado empiece a pasar por la trituradora.
5. Espere a que se pare el cortador espiral.
6. Reinicie el interruptor (H) y continúe con el triturado.

## PROTECCIÓN DEL MOTOR

La trituradora dispone de una protección integrada (I) que evita la sobrecarga del motor.

En caso de atasco, la corriente se cortará a los pocos segundos y el motor se parará.

Medidas en caso de sobrecarga:

1. Espere al menos un minuto.
2. Reinicie la protección del motor (I) pulsando su botón de reinicio.
3. Extraiga el material atascado como se indica en los puntos 3-6 anteriores.

## PARADA DE EMERGENCIA

Para detener la máquina en caso de emergencia, pulse el botón **rojo** (G).

## INTERRUPTOR DE DESCONEXIÓN

La máquina está equipada con un interruptor de desconexión que permite desconectar automáticamente el interruptor principal en caso de pérdida de corriente. Para volver a arrancar la máquina, basta con conectar de nuevo el enchufe y el interruptor principal.

## TRITURACIÓN

La trituradora de compost puede triturar los siguientes tipos de materiales:

- ramas,
- residuos de la poda de arbustos,
- residuos del perfilado de setos,
- restos vegetales y otros residuos del jardín adecuados para la trituración.

La siguiente lista contiene ejemplos de materiales no aptos para triturar:

- vidrio, metal, bolsas de plástico, piedras, tejidos, raíces recubiertas de tierra,
- residuos de poca consistencia (por ej., restos de cocina).

Para evitar daños en la máquina, se recomienda no triturar ramas de más de

**< 35 mm para materiales duros y secos**

**< 40 mm para materiales blandos y suaves.**

Puede colocar la trituradora sobre una lona antes de empezar a trabajar para recoger el material triturado y facilitar así su retirada.

El material se introduce en la tolva de alimentación y, siempre que no sea demasiado grueso, baja automáticamente por el cortador espiral de baja velocidad de giro hasta las cuchillas.

Las ramas se deben triturar al poco tiempo de ser cortadas ya que, al secarse, se vuelven sumamente duras, lo que reduce el diámetro máximo que se puede triturar.

El alto contenido en agua de la mayoría de los residuos de jardinería los hace muy pegajosos. Deje secar este tipo de material durante unos días antes de procesarlo.

Guarde la trituradora en un lugar seco y cerrado.

## CREACIÓN DE COMPOST

Dispone de varias alternativas para crear compost con el material procesado:

- Formar un montón colocando directamente el material sobre el suelo (compost en frío).
- Colocar el material en un contenedor de plástico, un cajón de madera o un recipiente similar (compost en frío).
- Colocar el material en un recipiente para compost con aislamiento. En este caso, el calor se mantiene durante más tiempo y el proceso de descomposición continúa durante el invierno. Este método produce resultados más rápidos (compost en caliente).
- El material se puede extender directamente en el jardín (compost de superficie).

## AJUSTE DE LA CUCHILLA Y EL CONTRATOPE

El mecanismo de corte está formado por una cuchilla giratoria y un contratope. Para obtener un triturado óptimo, no debe haber ninguna separación entre la cuchilla y el contratope.

La máquina se entrega ajustada de fábrica, por lo que no es necesario corregir la separación entre la cuchilla y el contratope al usar la máquina por primera vez.

No obstante, si la calidad del triturado se deteriora transcurrido cierto periodo de uso, el contratope se puede ajustar como se indica a continuación.



**Durante el ajuste del contratope el motor debe permanecer en marcha.**

**Durante el ajuste del contratope, la máquina debe estar empujando hacia abajo constantemente.**

Ajuste del contratope

1. Arranque la máquina.
2. Gire lentamente el tornillo hacia la derecha con la llave allen (J) suministrada.
3. Deje de girar cuando empiece a oír un sonido de raspado y vea salir por el orificio de descarga virutas de aluminio finas.
4. La separación entre la cuchilla y el contratope habrá desaparecido y volverá a obtener un triturado óptimo.

## MANTENIMIENTO



**Desconecte el enchufe de la toma eléctrica antes de realizar cualquier operación de mantenimiento. Utilice guantes de protección para evitar lesiones.**

Por lo general, las trituradoras de compost necesitan muy poco mantenimiento. Siga estas pautas para mantener la máquina en buen estado de funcionamiento y prolongar su vida útil:

- mantenga limpias y libres de obstrucción las aberturas de entrada de aire,
- compruebe las tuercas y los tornillos instalados por el cliente (apriételos si fuera necesario),
- aplique aceite ecológico y biodegradable en spray al cortador espiral después de cada uso para evitar la corrosión.

## LIMPIEZA

Limpie la trituradora de compost después de cada uso.



**Nunca lave la trituradora a presión ni con agua corriente.**

Utilice un cepillo para eliminar los residuos vegetales que hayan podido quedar enganchados en el cortador espiral. Limpie el exterior de la trituradora con un paño previamente humedecido con detergente suave y agua.

## REPARACIÓN

Los talleres autorizados pueden realizar reparaciones y prestar servicio técnico. En estos establecimientos se utilizan piezas de repuesto originales.



**No utilice piezas de repuesto que no sean originales en ningún caso. Éste es un requisito estipulado por el organismo de evaluación, ya que la máquina se ha probado y aprobado con estas piezas.**

**Si es necesario desmontar la tapa para realizar operaciones de reparación o mantenimiento, deberá acudir a un taller de reparación autorizado.**

El fabricante se reserva el derecho de realizar modificaciones en el producto sin previo aviso.

## CONDICIONES DE COMPRA

Este producto incluye una garantía que cubre todos los defectos de fabricación y de los materiales. El usuario debe seguir atentamente las instrucciones que se indican en la documentación adjunta.

### Periodo de garantía

Conforme a la normativa pertinente.

### Excepciones

La garantía no cubre los daños derivados de:

- el desconocimiento por parte del usuario de las recomendaciones e instrucciones contenidas en la documentación adjunta,
- la falta de cuidado,
- el uso o montaje indebido o incorrecto,
- el uso de piezas de repuesto no originales,
- el uso de accesorios no suministrados o aprobados por el fabricante.

La garantía tampoco cubre:

- los componentes sujetos a desgaste, como cuchillas, correas, ruedas y cables,
- el desgaste normal de las piezas,
- los motores, ya que la garantía de los motores se rige por las condiciones establecidas por sus respectivos fabricantes.

El comprador está protegido por las leyes de ámbito nacional de cada país. Esta garantía no restringe en modo alguno los derechos que dichas leyes conceden al comprador.

## RECICLADO

### Deshágase de la trituradora con arreglo a la Directiva WEEE (2002/96/CE)

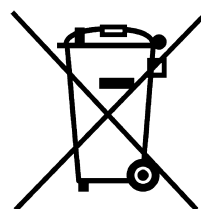

Proteja el medio ambiente.

No tire la trituradora con el resto de la basura doméstica.

Este producto contiene componentes eléctricos y electrónicos que se deben reciclar.

Lleve el producto a un lugar adecuado, como un punto limpio municipal, para su reciclaje.

## INSTRUÇÕES DE SEGURANÇA



Este símbolo significa AVISO. O não cumprimento rigoroso das instruções poderá resultar em lesões pessoais e/ou danos na propriedade.

### GENERALIDADES

- Estude os autocolantes de aviso na máquina. Substitua autocolantes de aviso danificados ou ilegíveis.
- Leia atentamente estas instruções. Fique a conhecer todos os controlos e aprenda a utilizar correctamente a máquina. Guarde estas instruções.
- Nunca utilize a máquina se outras pessoas, especialmente crianças ou animais, estiverem nas proximidades. Quem não tenha conhecimento destas regulamentações não pode utilizar a máquina. Nunca permita a utilização da máquina por crianças.
- O utilizador é responsável por acidentes causados a terceiros ou danos nas respectivas propriedades.

### PREPARATIVOS

- Use luvas e óculos de protecção e protectores auditivos. Evite usar vestuário largo.
- Mantenha-se sempre firme e em equilíbrio. Não se debruce sobre a máquina. Nunca fique num nível superior à máquina durante a sua utilização.
- Durante a utilização, a máquina deve estar assente sobre uma superfície firme e plana.
- Certifique-se de que todos os parafusos e todas as porcas estão devidamente apertados antes da utilização.
- Utilize a máquina apenas em condições secas e nunca no exterior se estiver a chover.
- Nunca utilize a máquina com dispositivos de segurança danificados ou sem protecção.

### UTILIZAR A MÁQUINA

- Objectos duros como pedras, garrafas, latas ou pedaços de metal não podem ser introduzidos na tremonha de alimentação. Isto pode causar danos na máquina.
- Se a máquina ficar bloqueada, pare o motor e desligue a ficha. Retire quaisquer objectos e verifique se há danos.
- Não puxe pelo cabo de ligação. Não mantenha o cabo em tensão. Isto pode danificar as fichas ou o isolamento do cabo. Tais danos são invisíveis mas podem ser perigosos.

- Mantenha sempre o cabo de ligação afastado da máquina. Desligue a ficha da tomada eléctrica e inspecione regularmente o cabo para ver se há sinais de danos ou envelhecimento. Não utilize a máquina com um cabo de ligação danificado.
- Se o fusível queimar ou se a protecção de sobrecarga for activada, isso é um sinal de que a máquina está em sobrecarga e/ou de que estão ligados demasiados aparelhos ao mesmo cabo. Verifique a causa e solucione. Não instale um fusível mais potente.
- Mantenha as mãos, outras partes do corpo e o vestuário afastados da tremonha de alimentação e da rampa de descarga. Nunca use vestuário largo ou roupa com cintos ou fitas quando utilizar a máquina.
- Mantenha-se afastado da zona de descarga quando puser o motor a funcionar.
- Não deixe acumular a pilha de material processado dentro da rampa de descarga. Isto bloqueia o material novo e pode bloquear a máquina.
- Mantenha o rosto e o resto do corpo afastado da tremonha de alimentação.
- Nunca desloque a máquina puxando pelo cabo. A máquina não deve ser deslocada com o motor a funcionar.
- Não deixe a máquina sem supervisão; desligue primeiro o motor e depois retire a ficha da tomada.

### MANUTENÇÃO E ARMAZENAMENTO

- Durante a limpeza e a manutenção, use luvas de protecção para evitar ferimentos.
- Desligue o motor e desligue a ficha da tomada antes de efectuar inspecções ou trabalhos de manutenção na máquina.
- Se um objecto estranho entrar em contacto com as lâminas ou se a máquina produzir um nível de ruído anómalo ou vibrações não habituais, desligue imediatamente o motor. Desligue a ficha e verifique se está danificada.
- As obrigações e responsabilidade do fabricante (de acordo com a "Product Liability Act" (lei da responsabilidade sobre os produtos)) apenas se aplicam se as peças sobressalentes utilizadas forem aprovadas pelo fabricante ou sejam, pelo menos, da mesma qualidade.
- Guarde a máquina num local seco.
- Quando, ao fim de muitos anos de utilização, tiver que substituir a máquina ou já não precisar dela, recomendamos que a entregue ao distribuidor para reciclagem.

## 1 GENERALIDADES



Este símbolo significa **AVISO**. O não cumprimento rigoroso das instruções poderá resultar em lesões pessoais graves e/ou danos na propriedade.



Estas instruções de utilização e as respectivas “INSTRUÇÕES DE SEGURANÇA” deverão ser lidas atentamente antes de pôr a máquina a funcionar.

## SÍMBOLOS

Os seguintes símbolos aparecem na máquina. A sua função é lembrar-lhe dos cuidados e atenções necessários durante a utilização e a manutenção.

Isto é o que os símbolos significam:



Aviso!

Leia o manual de instruções e as instruções de segurança antes de utilizar a máquina.



Aviso!

Mantenha espectadores afastados. Tenha cuidado com objectos projectados..



Aviso!

Não meta as mãos nem os pés por baixo da cobertura da máquina quando esta está a trabalhar..



Aviso – lâminas rotativas!

As lâminas continuam a rodar depois da máquina ter sido desligada.



Aviso!

Retire a ficha da tomada de parede antes de realizar qualquer tipo de manutenção.



Aviso!

Utilize a máquina apenas em condições secas e nunca no exterior se estiver a chover.



Aviso!

Use luvas e óculos de protecção e protecções auditivas.

## MONTAGEM

1. Abra a caixa e desembale todas as peças.
2. Coloque a rebarbadora ao contrário sobre uma base macia.
3. Ver fig. 2. Instale as pernas (B) utilizando as seguintes peças:
  - 4 parafusos
  - 4 anilhas de mola
  - 4 anilhas chatas
5. Ver fig. 3. Monte o veio (C) sobre as pernas. Utilize dois parafusos e duas porcas. Aperte as porcas com a ferramenta fornecida.
6. Pressione as rodas (D) sobre as extremidades do veio.
7. Monte os tampões (E) nas extremidades do veio. Bata os tampões com um martelo.
8. Ver fig. 4. Instale a tremonha inserindo-a nos orifícios da rebarbadora. A rebarbadora não pode ser iniciada se a tremonha não estiver instalada.

## UTILIZAR A MÁQUINA

### GENERALIDADES

Esta máquina destina-se apenas a utilização pessoal e não para utilização profissional.

O triturador de composto foi concebido para triturar material orgânico como resíduos de plantas secas, hastes, paus e ramos.

### TRANSPORTES

Tenha muito cuidado durante o transporte e quando for elevar a máquina. Eleve a máquina agarrando com firmeza nas pernas junto da fixação à caixa do motor, por baixo do triturador de composto e levante com cuidado. Nunca levante a máquina utilizando a cobertura.

### LIGAÇÃO ELÉCTRICA

Ligue a máquina a uma tomada eléctrica monofásica de 230-240 VCA com condutor de protecção (terra). O circuito eléctrico deve ser protegido por um fusível inerte de 10A.

Utilize sempre um cabo de ligação de borracha com protecção de ligação à terra. O cabo deve ser de boa qualidade, para utilização ao ar livre.

A secção transversal do cabo deve ter pelo menos  $3 \times 1,5 \text{ mm}^2$ .

O conector (contacto fêmea) tem que ser à prova de humidade.

Recomenda-se que utilize um circuito impeditivo de passagem de corrente para o solo que interrompe a corrente no caso de suceder alguma coisa à máquina ou ao cabo de ligação.

Se se utilizar um circuito impeditivo de passagem de corrente para o solo, deve ser sempre colocado entre a tomada eléctrica e o cabo de ligação.

Mesmo que se utilize um circuito impeditivo de passagem de corrente para o solo, não é possível garantir a segurança. Cumpra sempre as instruções de segurança fornecidas. O ideal deverá ser utilizar sapatos com solas de borracha grossas.

Teste o funcionamento do circuito impeditivo de passagem de corrente para o solo antes de cada utilização.

Em caso de condições desfavoráveis da corrente eléctrica de rede, poderão ocorrer breves quebras de tensão quando põe o aparelho a funcionar, o que poderá afectar outros aparelhos (fazendo, por exemplo, com que as luzes pisquem).

Com uma impedância de rede de  $Z_{\text{máx.}} < 0,41$  ohm, tais perturbações são pouco prováveis.

## ARRANCAR E PARAR O MOTOR



**Certifique-se de que a trituradora está vazia antes de por o motor a trabalhar.**

**A rotação do motor tem que estar completamente concluída antes de se poder voltar a por o motor a trabalhar.**

1. Certifique-se de que o interruptor de torção (H) na fig. 5 **não** está na posição central.

**Nota! O interruptor de torção (H) tem três posições. Apenas são utilizadas as duas posições exteriores. Se o interruptor está na posição central, a rectificadora não consegue arrancar.**

2. Pare o motor carregando no botão de paragem vermelho (G) na fig. 5.

## MUDAR SENTIDO DA ROTAÇÃO



**Nunca gire o interruptor de rodar (H) quando o motor estiver a trabalhar!**

Mude o sentido de rotação como indicado abaixo.

1. Pare o motor carregando no botão de paragem **vermelho** (G) na fig. 5.
2. Espere até o cortador em espiral ter parado.
3. Regule o interruptor de rodar (H) para a posição pretendida.

**Nota! O interruptor de torção (H) tem três posições. Apenas são utilizadas as duas posições exteriores. Se o interruptor está na posição central, a rectificadora não consegue arrancar.**

4. Prima e mantenha premido o botão de arranque **verde** (F) até o material bloqueado voltar a ser alimentado.
5. Espere até o cortador em espiral ter parado.
6. Reinicialize o interruptor (H) e continue a triturar.

## PROTECÇÃO DO MOTOR

A trituradora está equipada com uma protecção de motor incorporada (I) que impede a sobrecarga do motor.

Em caso de bloqueio, a corrente é cortada ao fim de alguns segundos e o motor pára.

Medidas a tomar em caso de sobrecarga:

1. Espere durante pelo menos 1 minuto.
2. Reinicialize a protecção do motor (I) premindo o botão de reinicialização.
3. Extraia o material encravado de acordo com 3-6 acima.

## PARAGEM DE EMERGÊNCIA

Para parar a máquina em caso de emergência, prima o botão **vermelho** (G).

## INTERRUPTOR DE DESLIGAR

A máquina está equipada com um interruptor de desligar. Isto significa que o interruptor principal é desligado automaticamente em caso de uma perda de corrente. A máquina pode ser posta a funcionar novamente ligando a ficha e accionando o interruptor principal.

## TRITURAÇÃO

Os seguintes tipos de material podem ser triturados no triturador de compostos:

- hastes e ramos
- resíduos do corte de arbustos.
- resíduos de aparar sebes.
- pedaços de plantas e outro lixo de jardim que seja adequado para triturar.

Os exemplos de materiais que não são adequados para triturar incluem:

- vidro, metal, sacos de plástico, pedras, tecido, raízes cobertas de terra.
- lixo que não tenha uma consistência firme, por exemplo, lixo de cozinha.

Para evitar danificar a máquina, recomenda-se que não exceda os seguintes tamanhos máximos de hastes e ramos:

< **diâmetro de 35 mm para material seco e duro**

< **diâmetro de 40 mm para material fresco e mole.**

Pode colocar o triturador à vontade sobre um encedrado ou algo semelhante antes da trituração. Isto vai apanhar o material do solo e tornar mais fácil a remoção.

O material a ser triturado é alimentado para dentro da tremonha de alimentação e, partindo do princípio de que não é demasiado volumoso, é puxado automaticamente para baixo através da cortadora em espiral que roda lentamente até às lâminas.

Os ramos e hastes devem ser triturados logo após terem sido cortados. Ficam extremamente duros quando secam e o diâmetro máximo do que pode ser triturado é reduzido.

Uma grande percentagem de lixo de jardim contém uma grande quantidade de água e, por isso, adere com facilidade. Deve deixar-se secar este material durante uns dias antes de o processar.

Guarde o triturador no interior, num local seco.

## COMPOSTAGEM

O material processado pode ser compostado de diversas maneiras:

- O material pode ser colocado num monte directamente sobre a terra (compostagem fria).
- O material pode ser colocado num recipiente de plástico, numa caixa de madeira, num recipiente tipo gaiola ou semelhante (compostagem fria).
- O material pode ser colocado num suporte para composto isolado. O calor é assim mantido por mais tempo e o processo de apodrecimento também continua durante o Inverno. Este método produz resultados mais rápidos (compostagem quente).
- O material pode ser espalhado directamente no jardim (compostagem de superfície).

## AJUSTE DO CONTRA-SUPORTE/ LÂMINA

O mecanismo de corte compreende uma lâmina rotativa e um contra-suporte. Para uma trituração ideal, a distância entre a lâmina e o contra-suporte deve ser 0 mm.

A distância é regulada durante o fabrico e não precisa de ser ajustada quando a máquina é utilizada pela primeira vez.

Se os resultados da trituração se começarem a deteriorar ao fim de algum tempo de utilização, o contra-suporte pode ser ajustado conforme se descreve abaixo.



**O motor deve estar a funcionar sempre que se ajusta o contra-suporte.**

**A máquina deve estar sempre a fazer a alimentação no sentido descendente quando se ajusta o contra-suporte.**

Ajustar o contra-suporte.

1. Ponha a máquina a trabalhar.
2. Utilize a chave allen fornecida e rode o parafusos (1) lentamente no sentido dos ponteiros do relógio.
3. Pare de rodar quando começar a ouvir um som de raspar e começarem a sair aparas de alumínio finas através da abertura de descarga.
4. A distância entre a lâmina e o contra-suporte é agora novamente 0 mm e obter-se-ão assim resultados ideais de trituração.

## MANUTENÇÃO



**Desligue sempre a ficha da tomada eléctrica antes de qualquer operação de manutenção. Use sempre luvas de protecção para evitar ferimentos.**

De um modo geral, os trituradores de compostos requerem muito pouca manutenção. Para manter a eficiência da máquina e conseguir uma vida útil prolongada, cumpra o seguinte:

- mantenha as aberturas de ar limpas e livres de material que causar obstrução.
- verifique as porcas e parafusos instalados pelo cliente (aperte, se for necessário).
- pulverize as lâminas após cada utilização com um spray de óleo biodegradável e ecológico para proteger contra a corrosão.

## LIMPEZA

Limpe sempre o triturador de composto após cada utilização.



**Nunca utilize um aparelho de lavagem de alta pressão ou água corrente quando limpar o triturador!**

Limpe a sujidade e os resíduos de plantas que podem ter ficado presos nas lâminas. Limpe a parte exterior do triturador utilizando um pano humedecido em água e detergente suave.

## ASSISTÊNCIA TÉCNICA

As oficinas de assistência técnica autorizadas efectuam as reparações e asseguram a assistência. Utilizam peças sobressalentes genuínas.



**Em circunstância alguma podem utilizar-se peças que não sejam as peças sobressalentes genuínas. Isto é um requisito estipulado pela Autoridade responsável pelos ensaios. A máquina é aprovada e testada com estas peças.**

**Se a máquina necessitar de assistência técnica, reparações ou manutenção que impliquem a desmontagem da cobertura, isto tem que ser feito por uma oficina de assistência técnica autorizada.**

O fabricante reserva-se o direito de fazer alterações ao produto sem aviso prévio.

## CONDIÇÕES DE COMPRA

É emitida uma garantia total contra defeitos de fabrico e de material. O utilizador deve seguir cuidadosamente as instruções dadas na documentação fornecida.

### Período da garantia

Em conformidade com as leis aplicáveis.

### Excepções

A garantia não cobre danos devidos a:

- Negligência por parte do utilizador em se familiarizar com a documentação em anexo.
- Falta de cuidado
- Utilização ou montagem incorrecta e não autorizada
- Utilização de peças sobressalentes não genuínas
- Utilização de acessórios não fornecidos ou aprovados pelo fabricante

A garantia também não abrange:

- Componentes de desgaste, como lâminas, correias, rodas e cabos
- Desgaste normal
- Motores. Estes estão cobertos pelas garantias do fabricante do motor, com termos e condições separados.

O comprador está protegido pela legislação do seu país. Os direitos do comprador ao abrigo da legislação do seu país não são limitados por esta garantia.

## RECICLAGEM

### Tratamento de resíduos de acordo com a Directiva REEE (2002/96/CE)

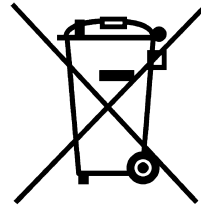

Proteja o ambiente!

Não é permitida a sua eliminação juntamente com o lixo doméstico!

Este produto contém componentes eléctricos e electrónicos passíveis de reciclagem.

Entregue o produto para reciclagem no local apropriado, por exemplo, estação de reciclagem municipal.



## INSTRUKCJE BEZPIECZEŃSTWA



Ten symbol oznacza OSTRZEŻENIE. W razie niedokładnego zastosowania się do instrukcji może dojść do obrażeń ciała i/ lub uszkodzenia mienia.

### INFORMACJE OGÓLNE

- Zapoznać się z treścią naklejek ostrzegawczych na maszynie. Uszkodzone lub nieczytelne naklejki należy wymienić.
- Należy dokładnie przeczytać niniejszą instrukcję. Ponadto należy zapoznać się z elementami sterowania oraz prawidłowym użytkowaniem maszyny. Instrukcje należy zachować.
- Nigdy nie należy używać maszyny, jeśli w pobliżu znajdują się zwierzęta lub osoby, szczególnie dzieci. Osobom nieznającym tych przepisów nie wolno obsługiwać maszyny. Nigdy nie należy pozwalać na używanie maszyny przez dzieci.
- Za wypadki, które mogą przydarzyć się ludziom lub ich mieniu, odpowiada użytkownik.

### PRZYGOTOWANIA

- Należy nosić rękawice i okulary ochronne oraz ochraniacze uszu. Nie nosić luźnej odzieży.
- Zawsze należy stać stabilnie i zachowywać równowagę. Należy stać możliwie blisko maszyny, w pozycji zapewniającej jej wygodną obsługę. W trakcie używania maszyny nigdy nie należy stać wyżej, niż sama maszyna.
- Podczas pracy maszyna powinna stać na równym i stabilnym podłożu.
- Przed użyciem należy sprawdzić, czy wszystkie śrubki i nakrętki zostały prawidłowo dokręcone.
- Maszynę należy używać tylko wtedy, kiedy jest sucha i nigdy w czasie deszczu.
- Nigdy nie należy używać maszyny z uszkodzonymi elementami zabezpieczającymi lub bez zabezpieczeń.

### UŻYWANIE MASZINY

- W koszu zasilającym nie wolno umieszczać żadnych twardych przedmiotów, takich jak kamienie, butelki, puszki lub elementy metalowe. Może to doprowadzić do uszkodzenia maszyny.
- Jeśli maszyna zablokuje się, należy wyłączyć silnik i wyjąć wtyczkę. Wyjąć wszystkie przedmioty i sprawdzić, czy nie doszło do uszkodzenia maszyny.
- Nie należy szarpać za przewód przyłączeniowy. Nie należy dopuszczać, aby przewód był naciągnięty. Może to uszkodzić wtyczki lub izolację przewodu. Takie uszkodzenie jest niewidoczne, lecz może być niebezpieczne.
- Zawsze należy trzymać przewód przyłączeniowy z dala od maszyny. Należy regularnie wyjmować wtyczkę z gniazdka i sprawdzać przewód pod kątem uszkodzenia lub zużycia. Nie należy używać maszyny z uszkodzonym przewodem przyłączeniowym.
- Jeśli przewód zostanie uszkodzony, należy go wymienić w autoryzowanym serwisie, aby zachować wymogi bezpieczeństwa.
- Jeśli przepali się bezpiecznik lub jeśli zadziała zabezpieczenie przed przeciążeniem oznacza to, że maszyna została przeciążona i/lub że podłączono zbyt wiele urządzeń do jednego przewodu. Należy sprawdzić przyczynę i zastosować środki zaradcze. Nie należy instalować mocniejszego bezpiecznika.
- Nie należy zbliżać dłoni, innych części ciała i odzieży do kosza zasilającego, ani do wyrzutnika. Nigdy nie należy nosić luźnej odzieży lub odzieży z paskami czy tasemkami podczas używania maszyny.
- Silnik należy uruchamiać z dala od miejsc, w których dochodzi do wyładowań elektrycznych.
- Nie wolno dopuszczać do gromadzenia się przerobionego materiału w wyrzutniku. Blokują to nowy materiał i może spowodować zmianę kierunku obrotów maszyny.
- Nie wolno zbliżać twarzy ani innych części ciała do kosza zasilającego.
- Nigdy nie należy przesuwając maszyny, ciągnąc za przewód. Nie należy przesuwać maszyny przy włączonym silniku.
- Nie należy zostawiać maszyny bez nadzoru, lecz najpierw należy wyłączyć silnik i wyjąć wtyczkę.

## KONSERWACJA I PRZECHOWYWANIE

- Podczas czyszczenia i konserwacji należy nosić rękawice ochronne, aby uniknąć obrażeń.
- Przed przeprowadzeniem kontroli lub konserwacji maszyny należy wyłączyć silnik i wyjąć wtyczkę.
- Jeśli dojdzie do kontaktu obcego przedmiotu z nożem spiralnym, lub jeśli maszyna pracuje zbyt głośno lub wibruje, należy natychmiast wyłączyć silnik. Wyjąć wtyczkę i sprawdzić, czy nie ma uszkodzeń.
- Zobowiązania i odpowiedzialność producenta (zgodnie z Ustawą o odpowiedzialności za szkody wyrządzone przez produkt niebezpieczny) mają zastosowanie pod warunkiem, że używane były wyłącznie części zamienne zatwierdzone przez producenta lub przynajmniej części zamienne takiej samej jakości.
- Maszynę należy przechowywać w suchym miejscu.
- Przy wymianie maszyny po wielu latach używania lub jeśli nie jest już potrzebna, zalecamy oddanie jej do przedstawiciela handlowego w celu recyklingu.

## INFORMACJE OGÓLNE



Ten symbol oznacza **OSTRZEŻENIE**. Niedokładne stosowanie się do instrukcji może prowadzić do poważnych obrażeń ciała i/lub uszkodzenia mienia.



Przed uruchomieniem maszyny należy dokładnie zapoznać się z niniejszą instrukcją obsługi oraz załączoną broszurą „INSTRUKCJA BEZPIECZEŃSTWA”.

## SYMBOLE

Na maszynie znajdują się następujące symbole. Ich zadaniem jest przypomnienie o zachowaniu ostrożności i uwagi podczas jej używania i konserwacji.

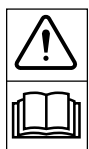

Ostrzeżenie!  
Zapoznaj się dokładnie z instrukcjami



Ostrzeżenie!  
Osoby postronne nie powinny znajdować się w pobliżu. Należy uważać na przedmioty wyrzucane spod kosiarki.



Ostrzeżenie!  
Nie wolno wkładać ręki pod dolną osłonę, gdy maszyna jest włączona.



Ostrzeżenie! - Noże obrotowe!  
Noże obracają się jeszcze przez pewien czas po wyłączeniu maszyny



Ostrzeżenie!  
Przed przystąpieniem do jakichkolwiek czynności naprawczych wyłącz wtyczkę z kontaktu.



Ostrzeżenie!  
Maszynę należy używać tylko wtedy, kiedy jest sucho i nigdy w czasie deszczu.



Ostrzeżenie!  
Używaj zawsze rękawic ochronnych, okularów ochronnych i ochronników słuchu.

## MONTAŻ

1. Otwórz karton i wypakuj wszystkie części.
2. Odwróć rębarkę do góry nogami na miękkim podłożu.
3. Patrz rys. 2. Zamontuj nóżki (B), używając następujących części:
  - 4 śruby
  - 4 podkładki sprężyste
  - 4 podkładki płaskie
5. Patrz rys. 3. Zamontować wałek (C) na nogach. Użyć dwóch śrub i dwóch nakrętek. Dokręcić nakrętki dołączonym narzędziem.
6. Założyć koła (D) na końce wałka.
7. Założyć zaślepki (E) na końcach osi, wbijając je młotkiem.
8. Patrz rys. 4. Zamontuj kosz zasilający, wciskając go w otwory w rębarkę. Nie można uruchomić rębarki bez zamontowanego kosza zasilającego.

## UŻYWANIE MASZINY

### INFORMACJE OGÓLNE

Ta maszyna jest przeznaczona wyłącznie do użytku prywatnego i nie należy jej używać do zastosowań profesjonalnych.

Rozdrabniarka kompostowa jest przeznaczona do rozdrabniania materiału organicznego, takiego jak suche rośliny, gałązki, patyki i gałęzie.

### TRANSPORT

Podczas przewożenia i podnoszenia maszyny należy zachować dużą ostrożność. Maszynę należy podnosić, chwytając ją za nogi obok obudowy silnika, pod rozdrabniarką kompostową. Nigdy nie należy podnosić maszyny za osłonę.

### PODŁĄCZENIE ELEKTRYCZNE

Maszynę należy podłączyć do jednofazowego gniazdka elektrycznego z uziemieniem, 230-240 VAC. W obwodzie elektrycznym należy zastosować bezpiecznik 10A.

Zawsze należy używać gumowego, uziemionego przewodu przyłączeniowego. Należy zastosować przewód dobrej jakości, przeznaczony do użytku na zewnątrz.

Minimalny przekrój przewodu powinien wynosić  $3 \times 1,5 \text{ mm}^2$ .

Gniazdko (styk gniazdowy) musi być odporne na działanie wilgoci.

Zaleca się stosować wyłącznik prądu, który przerywa prąd, jeśli z maszyną lub z przewodem przyłączeniowym dzieje się coś niedobrego.

Jeśli zastosowano przenośny wyłącznik prądu, należy go umieścić między gniazdkiem elektrycznym i przewodem przyłączeniowym. Nawet jeśli zastosowano wyłącznik prądu, nie stanowi on gwarancji bezpieczeństwa. Zawsze należy przestrzegać załączonych instrukcji bezpieczeństwa. Najlepiej jest nosić buty z grubą gumową podeszwą.

Przed każdym użyciem należy sprawdzić działanie wyłącznika prądu.

W przypadku posiadania słabej jakości sieci elektrycznej może dojść do krótkiego spadku napięcia w chwili uruchomienia maszyny, co może mieć wpływ na działanie innych urządzeń (np. może to spowodować przygaszenie świateł). Przy impedancji sieci zasilającej rzędu  $Z_{\text{maks.}} < 0,41$ , takie zakłócenia nie powinny mieć miejsca.

## URUCHAMIANIE I WYŁĄCZANIE SILNIKA



Przed uruchomieniem silnika należy sprawdzić, czy rozdrabniarka jest pusta.

**Obroty silnika muszą całkowicie ustać, aby można było uruchomić silnik ponownie.**

1. Sprawdź, czy przełącznik (H) na rys. 5 nie znajduje się w centralnej pozycji.

**Uwaga! Przełącznik (H) ma trzy pozycje, z czego używane są tylko dwie zewnętrzne. Jeśli przełącznik znajduje się w pozycji centralnej, nie można będzie uruchomić rębarki.**

2. Wyłączyć silnik, naciskając czerwony wyłącznik (G) na rys. 5.

### ZMIANA KIERUNKU OBROTÓW



**Nigdy nie należy przekreślać przełącznika (H) przy uruchomionym silniku!**

Obroty zmienia się w opisany poniżej sposób.

1. Wyłączyć silnik, naciskając czerwony wyłącznik (G) na rys. 5.
2. Zaczekać, aż nóż spiralny zatrzyma się.
3. Ustawić przełącznik (H) w żądanej pozycji.  
**Uwaga! Przełącznik (H) ma trzy pozycje, z czego używane są tylko dwie zewnętrzne. Jeśli przełącznik znajduje się w pozycji centralnej, nie można będzie uruchomić rębarki.**
4. Wcisnąć zielony przycisk rozrusznika (F), aż zablokowany materiał zostanie podany ponownie.
5. Zaczekać, aż nóż spiralny zatrzyma się.
6. Zresetować przełącznik (H) i kontynuować rozdrabnianie.

### ZABEZPIECZENIE SILNIKA

Rozdrabniarka jest wyposażona we wbudowane zabezpieczenie silnika (I), które chroni go przed przeciążeniem.

W razie blokady, po kilku sekundach prąd zostanie odcięty i silnik zatrzyma się.

Sposób postępowania w razie przeciążenia:

1. Odczekać co najmniej jedną minutę.
2. Zresetować zabezpieczenie silnika (I), naciskając przycisk resetowania.
3. Wycofać zablokowany materiał zgodnie z krokami 3-6 powyżej.

## WYŁĄCZNIK AWARYJNY

Aby awaryjnie wyłączyć maszynę, należy nacisnąć **czerwony** przycisk (G).

## ODŁĄCZNIK

Maszyna jest wyposażona w odłącznik. Oznacza to, że w przypadku przerwy w dostawie prądu wyłącznik główny zostaje odłączony automatycznie. Maszynę można uruchomić ponownie, podłączając wtyczkę i włączając wyłącznik główny.

## ROZDRABNIANIE

W rozdrabniarce kompostowej można rozdrabniać następujące materiały:

- gałązki i gałęzie
- pozostałości po ściętych krzakach.
- pozostałości po przycinaniu żywopłotu.
- fragmenty roślin i inne pozostałości z ogrodu, nadające się do rozdrabniania.

Przykłady materiałów, które nie nadają się do rozdrabniania:

- szkło, metal, torby plastikowe, kamienie, tkaniny, korzenie zabrudzone ziemią.
- pozostałości, które nie mają konsystencji stałej, np. odpady kuchenne.

Aby zapobiec uszkodzeniu maszyny, zaleca się nie przekraczać następujących rozmiarów maksymalnych gałązek i gałęzi:

**< 35 mm średnicy w przypadku suchego, twardego materiału**

**< 40 mm średnicy w przypadku świeżego, miękkiego materiału**

Przed rozpoczęciem pracy rozdrabniarkę można postawić na brezentcie lub podobnym materiale. Ułatwi to zebranie i usunięcie rozdrobnionego materiału.

Rozdrabniany materiał podaje się do kosza zasilającego i zakładając, że materiał ten nie jest zbyt duży, zostaje on automatycznie przeciągnięty w dół do noży przez wolno obracający się nóż spiralny.

Gałęzie i gałązki należy rozdrabniać zaraz po ścięciu. Kiedy wyschną, stają się bardzo twarde, co powoduje zmniejszenie średnicy maksymalnej rozdrabniania.

Duże ilości pozostałości ogrodowych zawierają wiele wody i łatwo się przyklejają. Takie materiały przed rozdrobnieniem należy pozostawić na kilka dni do wysuszenia.

Rozdrabniarkę należy przechowywać wewnątrz, w suchym miejscu.

## KOMPOSTOWANIE

Przetworzony materiał można kompostować na wiele sposobów:

- Materiał można złożyć w stertę bezpośrednio na podłożu (kompostowanie na zimno).
- Materiał można umieścić w pojemniku plastikowym, skrzyni drewnianej, pojemniku szkieletowym lub podobnym (kompostowanie na zimno).
- Materiał można umieścić w izolowanym pomieszczeniu kompostowym. Ciepło jest wówczas utrzymane przez dłuższy czas, a proces rozkładu trwa również podczas zimy. Ta metoda daje szybsze rezultaty (kompostowanie na ciepło).
- Materiał można rozrzucić bezpośrednio w ogrodzie (kompostowanie powierzchniowe).

## REGULACJA PRZECIWUCHWYTU/NOŻA

Mechanizm tnący składa się z noża obrotowego i przeciwuchwyty. Aby zapewnić optymalne rozdrabnianie, szczelina między nożem i przeciwuchwytem powinna wynosić 0 mm. Reguluje się ją na etapie produkcji i przy pierwszym użyciu maszyny nie trzeba jej regulować.

Jeśli z czasem jakość rozdrabniania ulegnie pogorszeniu, można wyregulować przeciwuchwyty zgodnie z poniższym opisem.



**Podczas regulacji przeciwuchwyty silnik powinien być przez cały czas uruchomiony.**

Podczas regulacji przeciwuchwyty maszyna powinna przez cały czas podawać w dół.

Regulacja przeciwuchwyty:

1. Uruchomić maszynę.
2. Użyć dołączonego klucza imbusowego i powoli obracać wkręt (J) zgodnie z ruchem wskazówek zegara.
3. Przerwać obracanie, kiedy zaczną być słyszalne tarcie, a przez otwór wylotowy zaczną spadać drobne fragmenty aluminium.
4. Szczelina między nożem i przeciwuchwytem ponownie wynosi 0 mm, umożliwiając uzyskanie optymalnego rozdrabniania.

## KONSERWACJA



Przed wykonaniem jakichkolwiek czynności konserwacyjnych zawsze należy wyjąć wtyczkę z gniazdka elektrycznego. Zawsze należy nosić rękawice ochronne, aby uniknąć obrażeń.

Generalnie, konserwacja rozdrabniarki kompostowej została ograniczona do minimum. Aby zachować wydajność maszyny i wydłużyć jej trwałość, należy przestrzegać następujących wskazówek:

- nie dopuszczać do zapchania otworów wentylacyjnych
- sprawdzać nakrętki i śrubki dokręcane przez użytkownika (w razie potrzeby dokręcić).
- po każdym użyciu należy spryskać nóż spiralny przyjaznym dla środowiska, ulegającym biodegradacji olejem, aby zabezpieczyć go przed korozją.

## CZYSZCZENIE

Rozdrabniarkę kompostową zawsze należy czyścić po każdym użyciu.



Podczas czyszczenia nigdy nie należy stosować wody bieżącej, ani silnego strumienia wody!

Brud i pozostałości, które mogą zostać zabrane przez nóż spiralny należy usuwać szczotką. Części zewnętrzne rozdrabniarki należy czyścić szmatką zmoczoną w wodzie z łagodnym środkiem myjącym.

## SERWIS

Naprawy i serwisowanie przeprowadzane są przez autoryzowane stacje serwisowe. Stacje te zawsze używają oryginalnych części zamiennych.



W żadnym razie nie wolno używać nieoryginalnych części zamiennych. Jest to warunek określony przez urząd testujący. Maszyna została przetestowana i zatwierdzona do pracy z częściami oryginalnymi.

Jeśli maszyna wymaga serwisowania, naprawy lub konserwacji, wiążących się z demontażem osłony, należy ją oddać do autoryzowanej stacji serwisowej.

Producent zastrzega sobie prawo do wprowadzania zmian w produkcie bez powiadomienia.

## GWARANCJA

### Okres gwarancji

Zgodnie z obowiązującymi przepisami.

Wszystkie materiały i wady fabryczne zostaną naprawione bezpłatnie przez autoryzowaną stację serwisową.

Jeśli chodzi o silnik, należy stosować się do warunków gwarancji jego producenta. W razie napraw gwarancyjnych, przed dostarczeniem kosiarki do serwisu należy ją dobrze wyczyścić. Opłaty transportowe do i ze stacji serwisowej pokrywa kupujący.

Gwarancja nie obejmuje:

Normalnego zużycia. Nieostrożną obsługę lub kolizje. Użycia niewłaściwego oleju smarowego lub niedostatecznego smarowania. Użycia niewłaściwego paliwa. Obrażeń ciała lub uszkodzeń mienia. Regulacji gaźnika lub sterowania przepustnicą. Maszyn naprawianych przez nieautoryzowane warsztaty.

## RECYKLING

### Z odpadami należy postępować zgodnie z dyrektywą WEEE (2002/96/EC)



Chroń środowisko!

Nie wolno wyrzucać z innymi odpadami komunalnymi!

Ten produkt zawiera podlegające utylizacji podzespoły elektryczne i elektroniczne.

Produkt należy oddać do odpowiedniego punktu utylizacji odpadów, np. miejskiej stacji recyklingu.

## ПРАВИЛА ТЕХНИКИ БЕЗОПАСНОСТИ



Этот символ указывает на **ПРЕДУПРЕЖДЕНИЕ**. Отступления от тщательного соблюдения правил могут приводить к травмам и/или повреждению имущества.

### ОБЩИЕ УКАЗАНИЯ

- Изучите предупреждающие наклейки на машине. Замените поврежденные или неразборчивые наклейки.
- Внимательно изучите данные правила. Ознакомьтесь с органами управления и соблюдайте инструкции по эксплуатации машины. Храните эти правила ТБ под рукой.
- Эксплуатация машины запрещается, если поблизости находятся посторонние, особенно дети, а также животные. Запрещена эксплуатация машины лицами, не знающими правил ТБ. Категорически воспрещаются игры детей с машиной.
- Пользователь несет ответственность за любые несчастные случаи и имущественный ущерб.

### ПОДГОТОВКА К РАБОТЕ

- Надевайте рабочие перчатки, защитные очки и средства защиты органов слуха. Избегайте свободной спецодежды.
- Рабочая поза должна обеспечивать устойчивое равновесие. При выполнении операций не тянитесь к машине. Запрещается стоять выше уровня работающей машины.
- В процессе эксплуатации машина должна стоять строго горизонтально на прочной поверхности.
- Перед включением оборудования проверьте, что все винты и гайки затянуты надлежащим образом.
- Машина рассчитана на эксплуатацию только в сухих условиях - запрещается работа машины вне помещений во время дождя.
- Воспрещается эксплуатация машины с поврежденными устройствами безопасности или без защитных приспособлений.
- 

### ЭКСПЛУАТАЦИЯ МАШИНЫ

- Твердые предметы (например, камни, бутылки, банки, металлические детали или обрезки) не должны попадать в бункер-накопитель. Это может вызвать повреждение машины.
- Если машина застопорилась, остановите двигатель и отсоедините штепсельную вилку. Извлеките все посторонние объекты и проверьте исправность оборудования.
- Не тяните за кабель. Кабель должен прокладываться свободно, без натяжения. Это может вызвать повреждение штепсельной вилки или изоляции кабеля. Такое повреждение зачастую визуально незаметно, но может представлять опасность.
- Соединительный кабель должен прокладываться в стороне от машины. Регулярно отсоединяйте штепсельную вилку от розетки и визуально проверяйте отсутствие признаков повреждений и износа. Запрещается эксплуатация машины с поврежденным соединительным кабелем.
- Перегорание плавких предохранителей или срабатывание устройства защиты от перегрузки является признаком перегрузки машины и/или подключения к одной и той же фазе избыточного количества электрооборудования. Установите и устраните причину. Не устанавливайте предохранители более высокого номинала.
- Следите за тем, чтобы руки, другие части тела и одежда находились на безопасном расстоянии от бункера-накопителя и разгрузочного желоба. При работе с машиной запрещается надевать свободную спецодежду с ремнями или лентами.
- При запуске двигателя держитесь поодаль от зоны разгрузки.
- Не допускайте нагромождения обрабатываемого материала внутри разгрузочного желоба. Это препятствует поступлению нового материала и может застопорить машину.
- Находитесь на безопасном расстоянии от бункера-накопителя.
- Запрещается перемещать машину, взявшись за кабель. Запрещается перемещать машину с работающим двигателем.
- Не оставляйте машину без присмотра. Покидая рабочее место, обязательно выключайте двигатель и отсоединяйте штепсельную вилку.

## ТЕХНИЧЕСКОЕ ОБСЛУЖИВАНИЕ И ХРАНЕНИЕ

- Во время чистки и технического обслуживания надевайте рабочие перчатки во избежание травм.
- Перед выполнением проверок и технического обслуживания машины выключите двигатель и отсоедините штепсельную вилку.
- При попадании посторонних объектов в зону ножей, а также при возникновении необычного шума или вибрации работающей машины немедленно выключите двигатель. Отсоедините штепсельную вилку и проверьте исправность оборудования.
- Изготовитель несет ответственность и гарантийные обязательства (в соответствии с гарантией на изделие) только при условии применения запасных частей, которые рекомендованы изготовителем или имеют то же качество, что и запасные части изготовителя.
- Храните машину в сухом месте.
- При замене машины с многолетним сроком наработки или выводе ее из эксплуатации мы рекомендуем вернуть машину дистрибьютору для утилизации.



Предупреждение!  
Удалите посторонних! Остерегайтесь внезапного выбрасывания!



Предупреждение!  
Опасность - попадание конечностей под крышку работающей машины!



Предупреждение! Вращающиеся ножи!  
Ножи вращаются по инерции после выключения машины!



Предупреждение!  
Перед выполнением любых работ по техническому обслуживанию извлеките штепсельную вилку из розетки.



Предупреждение!  
Машина рассчитана на эксплуатацию только в сухих условиях - запрещается работа машины вне помещений во время дождя.



Предупреждение!  
Надевайте рабочие перчатки, защитные очки и средства защиты органов слуха.

## 1 ОБЩИЕ УКАЗАНИЯ



Этот символ указывает на **ПРЕДУПРЕЖДЕНИЕ**. Отступления от тщательного соблюдения настоящих правил ТБ могут приводить к тяжелым травмам и/или повреждению имущества.



Перед запуском машины обязательно внимательно изучите приведенные инструкции по эксплуатации и **ПРАВИЛА ТЕХНИКИ БЕЗОПАСНОСТИ**.

## СИМВОЛЬНАЯ МАРКИРОВКА

На машине предусмотрена следующая символическая маркировка. Маркировка служит для напоминания о необходимой осторожности и внимании при эксплуатации и техническом обслуживании.

Символы означают следующее:



Предупреждение!



Перед работой с машиной изучите руководство по эксплуатации и правила техники безопасности.

## СБОРКА

1. Раскройте упаковку и выньте из нее все детали.
2. Переверните дробилку и положите ее на мягкую подкладку.
3. См. рис. 2. Установите опоры (В) при помощи следующих деталей:
  - 4 винта
  - 4 пружинные шайбы
  - 4 плоские шайбы
5. См. рисунок 3. Установить вал (С) на стойки. Использовать два болта и две гайки. Затянуть гайки при помощи поставляемого инструмента.
6. Насадить колеса на концы вала.
7. Установить пробки (Е) на концы оси. Вбить пробки при помощи молотка.
8. См. рис. 4. Установите бункер путем запрессовки его в отверстия дробилки. Дробилка не может быть запущена, если бункер не установлен.

## ЭКСПЛУАТАЦИЯ МАШИНЫ

### ОБЩИЕ УКАЗАНИЯ

Эта машина предназначена только для личного пользования и не подлежит промышленной эксплуатации.

Измельчитель компоста предназначен для измельчения органических материалов, таких как остатки растений, палки и сучья.

### ТРАНСПОРТИРОВКА

Будьте особенно осторожны во время транспортировки и подъема машины. Поднимайте машину аккуратно, прочно захватывая опоры и взявшись за кожу двигателя под измельчителем компоста. Запрещается поднимать машину за крышку.

### ЭЛЕКТРИЧЕСКОЕ СОЕДИНЕНИЕ

Подключайте машину к однофазной электрической розетке на 230-240 В~ с защитным проводником (землей). Электрическая цепь должна быть защищена пассивным плавким предохранителем на 10 А. Обязательно используйте резиновый соединительный кабель с защитным заземлением. Кабель должен быть хорошего качества, предназначенным для наружного применения.

Поперечное сечение кабеля - не менее 3 x 1,5 мм<sup>2</sup>.

Разъем (охватывающий часть) должен быть влагонепроницаемым.

Рекомендуется применять автоматический выключатель, срабатывающий при утечке на землю, который разрывает цепь в случае неисправности машины или дефекта соединительного кабеля.

Если используется портативный автоматический выключатель для защиты от утечки на землю, обязательно подключайте его между электрической штепсельной розеткой и соединительным кабелем.

Даже при использовании автоматического выключателя, защищающего от утечки на землю, безопасность не может быть гарантирована. Строго соблюдайте прилагаемые правила техники безопасности. Лучше всего надевать обувь с толстой резиновой подошвой.

Всякий раз перед работой с машиной проверяйте исправность автоматического выключателя, защищающего от утечки на землю.

При неблагоприятных параметрах источника электропитания может происходить кратковременное падение напряжения при запуске агрегата, которое может влиять на другие электрические приборы (например, заставляя мигать лампочки).

При импедансе источника  $Z_{\text{макс.}} < (0,41) \text{ Ом}$  такие возмущения маловероятны.

### ПУСК И ОСТАНОВ ДВИГАТЕЛЯ



**Перед пуском двигателя проверить, что шлифовальный станок опорожнен.**

**Перед повторным пуском двигателя вращение двигателя должно быть полностью прекращено.**

1. Убедитесь, чтобы поворотный выключатель (Н) на рис. 5 не находился в центральном положении.

**Внимание! Поворотный выключатель (Н) имеет три положения. Используются только два крайних положения. Если выключатель находится в центральном положении, пуск дробилки невозможен.**

2. Остановить двигатель, для чего нажать красную кнопку останова (G) на рис. 5.

### ВЫБОР НАПРАВЛЕНИЯ ВРАЩЕНИЯ



**Ни при каких обстоятельствах не вращать поворотный переключатель (10) при работающем двигателе!**

Изменить направление вращения, как описано ниже.

1. Остановить двигатель, для чего нажать **красную** кнопку останова (G) на рис. 5.
2. Подождать, пока не остановится фреза со спиральными зубьями.
3. Установить поворотный переключатель (Н) в требуемое положение.

**Внимание! Поворотный выключатель (Н) имеет три положения. Используются только два крайних положения. Если выключатель находится в центральном положении, пуск дробилки невозможен.**



4. Нажать и удерживать **зеленую** кнопку пуска (F), пока не возобновится подача застрявшего материала.
5. Подождать, пока не остановится фреза со спиральными зубьями.
6. Установить переключатель (H) в исходное положение и продолжить шлифование.

## ЗАЩИТА ДВИГАТЕЛЯ

Шлифовальный станок оборудован встроенной защитой двигателя (I) для предотвращения перегрузки двигателя.

В случае заедания через несколько секунд электропитание отключается, и двигатель останавливается.

Мероприятия при перегрузке

1. Подождать не менее одной минуты.
2. Установить защиту двигателя (I) в исходное положение, для чего нажать кнопку сброса.
3. Высвободить застрявший материал, как описано в вышеприведенных пунктах 3-6.

## АВАРИЙНЫЙ ОСТАНОВ

Чтобы выполнить аварийный останов машины, нажмите **красную** кнопку (G).

## РАЗЪЕДИНИТЕЛЬ

Машина снабжена разъединителем. Это означает, что главный выключатель автоматически разъединяется обрыва электропитания. Машина может быть запущена снова путем подсоединения штепсельной вилки и включения главного выключателя.

## ИЗМЕЛЬЧЕНИЕ

В измельчителе компоста могут измельчаться следующие типы материалов:

- ветви и сучья
- отходы от подрезки кустов
- отходы от подравнивания живой изгороди
- части растений и другие садовые отходы, которые пригодны для измельчения.

Примеры материалов, которые не пригодны для измельчения:

- стекло, металл, пластиковые мешки, ткань, покрытые землей корни.
- нетвердые отходы, например, кухонные отбросы.

Во избежание повреждения машины рекомендуется не превышать следующие максимальные размеры ветвей и сучьев:

**< Диаметр 35 мм для жесткого, твердого материала**

**< Диаметр 40 мм для мягкого, гибкого материала.**

Перед измельчением рекомендуется установить измельчитель на брезент или подобное покрывало. Это позволит собирать измельчаемый материал и облегчит его удаление.

Материал, подлежащий измельчению, подается в бункер-накопитель и (при соблюдении соответствующих размеров) автоматически втягивается вниз через медленно вращающийся червячный вруб к нолам.

В результате резки сучья и ветви должны быть коротко измельчены. После высыхания они становятся очень твердыми, и максимальный диаметр, допускающий измельчение, уменьшается.

Большая часть садовых отходов имеет высокое содержание влаги и, следовательно, легко слипается. Перед обработкой такого материала необходимо дать ему высохнуть в течение нескольких дней.

Храните измельчитель в помещении в сухом месте.

## КОМПОСТИРОВАНИЕ

Обрабатываемый материал может компостироваться разными способами:

- Материал может сваливаться в кучу прямо на земле (холодное компостирование).
- Материал может помещаться в пластиковый контейнер, деревянный ящик, решетчатый контейнер или подобную тару (холодное компостирование).
- Материал может помещаться в герметичную емкость для компоста. Таким образом рассеивание тепла замедляется, и процесс перегнивания продолжается зимой. Этот метод ускоряет приготовление компоста (теплое компостирование).
- Материал может распределяться непосредственно на почве (поверхностное компостирование).

## РЕГУЛИРОВКА КОНТРУПОРА / РЕЗЦА

Режущий механизм состоит из вращающегося резца и контрупора. Для оптимального шлифования зазор между резцом и контрупором должен составлять 0 мм.

Зазор регулируется в процесс изготовления и требует корректировки в течение первоначального периода эксплуатации станка.

Если после некоторого периода эксплуатации качество шлифования ухудшается, необходимо выполнить регулировку контрупора, как описано ниже.



**Во время регулировки контрупора двигатель всегда должен работать.**

**Во время регулировки контрупора станок всегда должен быть установлен загрузкой вниз.**

Регулировка контрупора:

1. Запустить станок.
2. Используя торцовый ключ, медленно вращать винт (J) по часовой стрелке.
3. Остановить вращение винта, когда будет слышен скрежещущий звук, и тонкая алюминиевая стружка выпадет из разгрузочного отверстия.
4. Теперь зазор между резцом и контрупором снова составляет 0 мм, и будут обеспечены оптимальные результаты шлифования.

## ТЕХНИЧЕСКОЕ ОБСЛУЖИВАНИЕ



**Перед выполнением технического обслуживания всегда вынимайте штепсельную вилку из электрической розетки. Во избежание травм надевайте рабочие рукавицы.**

Как правило, измельчители компоста практически не требуют технического обслуживания. Для сохранения производительности машины и достижения длительного срока службы соблюдайте следующие рекомендации:

- предохраняйте отверстия от закупоривания и засорения обрабатываемым материалом.

- проверяйте наличие и затяжку гаек и винтов, устанавливаемых заказчиком (при необходимости затяните).
- для защиты от коррозии сбрызгивать резцы экологически безвредным биоразлагающимся маслом для распыления после каждого использования.

## ЧИСТКА

Каждый раз, закончив работу, обязательно выполните чистку измельчителя компоста.



**При чистке измельчителя запрещается применять моечные машины высокого давления или проточную воду!**

Удалите щеткой грязь и растительные остатки, которые могут застревать в ножах. Начисто протрите измельчитель снаружи, используя ткань, увлажненную мягким моющим средством и водой.

## ОБСЛУЖИВАНИЕ

Уполномоченные пункты обслуживания выполняют ремонт и техобслуживание. При этом употребляются фирменные запасные части.



**Ни при каких обстоятельствах не допускается применение запасных частей сторонних изготовителей. Это требование предъявляется органами технической аттестации оборудования. Машина прошла испытания и соответствует требованиям при употреблении фирменных запасных частей.**

**Работы по профилактике, ремонту и техническому обслуживанию машины, которые связаны с удалением кожуха, должны выполняться уполномоченным пунктом обслуживания.**

Изготовитель оставляет за собой право на изменения изделия без предварительного уведомления.

## УСЛОВИЯ ПРИОБРЕТЕНИЯ

Выдается полная гарантия относительно дефектов изготовления и материалов. Пользователь обязан тщательно соблюдать инструкции, содержащиеся в прилагаемой документации.

### Гарантийный период

Согласно соответствующим законам.

### Исключения

Гарантийные обязательства не распространяются на повреждения вследствие:

- Пренебрежения пользователем знакомством с сопроводительной документацией
- Неосторожности
- Ненадлежащего и неразрешенного применения или сборки
- Использования нефирменных запасных частей
- Использования принадлежностей, не поставляемых или не одобренных Изготовитель.

Кроме того, гарантийные обязательства не распространяются на:

- изнашивающиеся компоненты, такие как ножи, ремни, колеса и кабели
- Нормальный износ
- Двигатели. На двигатели распространяются гарантийные обязательства изготовителя двигателя с отдельными положениями и условиями.

На покупателя распространяются соответствующие законы каждой страны. Права, которыми обладает покупатель согласно этим законам, не ограничиваются данной гарантией.

## УТИЛИЗАЦИЯ

### Обращение с отходами в соответствии с Директивой WEEE (2002/96/EC)

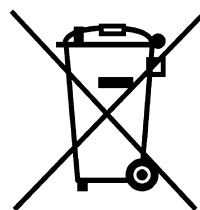

Берегите окружающую среду!

Не допускайте утилизации оборудования вместе с бытовыми отходами!

Данное изделие содержит электрические и электронные компоненты, которые подлежат вторичной переработке.

Передавайте изделие для специальной утилизации и переработки, например, в пункты сбора утильсырья.

## BEZPEČNOSTNÍ POKYNY



Tento symbol znamená VÝSTRAHU. Nedodržení pokynů může vést ke zranění osob nebo k poškození majetku.

### OBECNĚ

- Prostudujte si výstražné nálepky na stroji. Poškozené nebo nečitelné výstražné nálepky vyměňte.
- Pročtěte si, prosím, pečlivě tyto pokyny. Seznamte se se všemi ovládacími prvky a naučte se správně používat zařízení. Uchovejte si tyto pokyny.
- Nikdy stroj nepoužívejte, pokud jsou v jeho blízkosti jiné osoby, zejména děti nebo zvířata. Stroj smějí používat pouze osoby, které se seznámily a respektují tyto pokyny. Nikdy nepouštějte k ovládní stroje děti.
- Obsluha nese odpovědnost za poranění osob či poškození majetku způsobené provozem stroje.

### PŘÍPRAVA

- Při práci používejte ochranné rukavice, brýle a sluchátka. Nepracujte ve volném oblečení.
- Zaujměte stabilní a rovnovážný postoj. Nenatahujte se ke stroji. Při práci nikdy nestůjte výše než stroj.
- Při práci by měl stroj stát na vodorovném a pevném povrchu.
- Před použitím se přesvědčte, zda jsou všechny šrouby a matice řádně dotaženy.
- Se strojem pracujte pouze v suchém prostředí. Za deště nepracujte venku.
- Nikdy nepoužívejte stroj, pokud má poškozené bezpečnostní prvky nebo odmontované ochranné prvky.

### POUŽITÍ STROJE

- Do násypky nekládejte tvrdé předměty, jako například kameny, lahve, plechovky nebo kov. Mohlo by dojít k poškození stroje.
- Dojde-li k zablokování stroje, vypněte motor a odpojte napájení. Vytáhněte všechny cizí objekty a zkontrolujte, zda stroj není poškozen.
- Netahejte za napájecí kabel. Napájecí kabel nesmí být napnutý. Při hrubém zacházení by mohlo dojít k poškození zástrček nebo izolace. Takovéto poškození není vidět, ale může být nebezpečné.
- Napájecí kabel musí být vždy v bezpečné vzdálenosti od násypky stroje. Odpojte kabel z elektrické zásuvky a pravidelně jej kontrolujte, zda nejeví známky poškození nebo stárnutí. Je-

li kabel poškozený, stroj nepoužívejte.

- Je-li kabel poškozen, je třeba jej nechat vyměnit u autorizovaného servisního prodejce, aby nedošlo k úrazu.
- Dojde-li k vypálení pojistky (vypnutí jističe) nebo k aktivaci tepelné pojistky, znamená to, že stroj je přetížen nebo je k jednomu zdroji napětí připojeno příliš mnoho spotřebičů. Zjistěte příčinu a odstraňte ji. Neinstalujte silnější pojistku.
- Ruce a ostatní části těla i oblečení mějte vždy v bezpečné vzdálenosti od násypky a vyhazovacího otvoru stroje. Při práci s tímto strojem nenoste volné oblečení, oblečení s páskem nebo volně visícími částmi.
- Při startování stroje udržujte bezpečnou vzdálenost od vyhazovacího komínu.
- Dbejte, aby se zpracovaný materiál neshromáždil ve vyhazovacím komínu. Bránil by průchodu dalšího materiálu a mohl by tak způsobit změnu rotace stroje.
- K násypce stroje se nepřibližujte obličejem ani jinou částí těla.
- Stroj nikdy nepřemísťujte taháním za napájecí kabel. Pokud motor běží, nesmí se stroj přemísťovat.
- Než se od stroje vzdálíte, vypněte motor a napájecí kabel odpojte od zdroje napětí.

### ÚDRŽBA A USKLADNĚNÍ

- V zájmu ochrany před poraněním při čištění a údržbě používejte ochranné rukavice.
- Před prováděním kontroly či údržby stroje vždy vypněte motor a kabel odpojte od zdroje napětí.
- Pokud se spirálovitý nůž střetne s cizím předmětem nebo pokud stroj začne být příliš hlučný či nadměrně vibruje, okamžitě vypněte motor. Odpojte kabel ze zásuvky a zkontrolujte, zda nedošlo k poškození stroje.
- Záruky a záruky výrobce jsou platné pouze za předpokladu (v souladu se zákonem o záruce výrobků), že byly použity pouze jím schválené náhradní díly nebo náhradní díly nejméně stejné kvality.
- Stroj uskladněte na suchém místě.
- Až budete po mnoha letech služby chtít svou sekačku nahradit novou nebo v případě, že už nebudete sekačku potřebovat, doporučujeme, abyste ji předali prodejci za účelem recyklace.

## OBEČNĚ



Tento symbol znamená **VÝSTRAHU**. Nedodržení pokynů může vést k vážnému zranění osob nebo k poškození majetku.



Než spustíte stroj, přečtěte si pozorně tento návod k použití a **BEZPEČNOSTNÍ POKYNY**.

### SYMBOLY

Na stroji jsou umístěny následující symboly. Informují vás, kdy je při jeho používání a údržbě třeba dbát zvýšené opatrnosti.

Symboly mají následující význam:



Pozor!  
Pročtěte si pozorně tyto instrukce.



Pozor!  
Držte diváky stranou. Pozor na pohozené předměty.



Pozor!  
Nedávejte ruku ani nohu pod spodní ochranný plášť za chodu sekačky.



Pozor - rotující nože!  
Nože se otáčejí i po zastavení stroje.



Pozor!  
Před započítím jakékoliv opravy vytáhněte šňůru ze zásuvky.



Pozor!  
Se strojem pracujte pouze v suchém prostředí. Za deště nepracujte venku.



Pozor!  
Použijte vždy ochranných rukavic, ochranných brýlí a ochrany sluchu.

## MONTÁŽ

- Otevřete krabici a vybalte všechny díly.
- Otočte stroj drtícím otvorem dolů a položte jej na měkký podklad.
- Viz obr. 2. Pomocí následujících spojovacích dílů upevněte nohy (B):
  - 4 šrouby
  - 4 pérové podložky
  - 4 ploché podložky
- Viz obr. 3. K nohám přiložte hřídel (C). Upevněte ji dvěma šrouby s maticemi. Matice utáhněte přiloženým klíčem.
- Na hřídel nasad'te kola (D).
- Do otvorů hřídele zasun'te zátky (E). Opatrně je zatlučte kladivem.
- Viz obr. 4. Do otvorů drtiče nasad'te násypku. Není-li namontována násypka, drtič nelze spustit.

## POUŽITÍ STROJE

### OBEČNĚ

Tento stroj je určen pro osobní potřebu. Nikoliv k profesionálnímu použití.

Kompostový drtič slouží k drcení organických materiálů, jako jsou například uschlé rostliny a větve.

### PŘEPRAVA

Při přepravě a zvedání stroje buďte velmi opatrní. Při zvedání stroj uchopte za nohy v místě jejich upevnění ke skříni motoru pod drtícím nožem. Zvedejte opatrně. Stroj nikdy nezvedejte za kryt,

### ELEKTRICKÉ PŘIPOJENÍ

Stroj připojte k jednofázové elektrické zásuvce, 230-240 VAC s ochranou zemněním. Elektrický obvod by měl být jištěn 10A inertní pojistkou. Vždy používejte zemněný gumový spojovací kabel. Kabel musí být kvalitní, určený pro venkovní použití.

Průřez kabelu by měl být nejméně 3 x 1,5 mm<sup>2</sup>. Zásuvka musí být vlhkuvzdorná.

Doporučujeme používat svodový jistič, který v případě závady na stroji nebo na kabelu odpojí napětí.

Používáte-li přenosný jistič, zapojte jej vždy mezi elektrickou zásuvku a spojovací kabel.

Úplnou bezpečnost nezaručuje ani použití svodového jističe. Postupujte vždy podle bezpečnostních instrukcí. Ideální obuv jsou boty s tlustou gumovou podrážkou.

Před každým použitím zkontrolujte funkci svodového jističe.

V případě nedostatečně tvrdého napětí lze při spuštění stroje pozorovat krátký úbytek napětí, který může ovlivnit jiná elektrická zařízení (způsobit například pohasnutí světla).

Pokud je impedance sítě  $Z_{\max.} < 0,30 + j0,19$  ohmů, jsou takovéto poruchy nepravděpodobné.

## SPUŠTĚNÍ A VYPNUTÍ MOTORU



**Před spuštěním motoru zkontrolujte, zda je násypka prázdná.**

**Motor se smí znovu spustit pouze po úplném zastavení.**

1. Zkontrolujte, zda přepínač otáčení (H) znázorněný na obr. 5 **není** nastavený ve střední poloze.

**Poznámka! Přepínač otáčení (H) má tři polohy. Funkční jsou pouze dvě vnější polohy. Pokud je přepínač ve střední poloze, drtič nelze spustit.**

2. Stisknutím **červeného** tlačítka (G) (viz obr. 5) vypněte motor.

## ZMĚNA SMĚRU OTÁČENÍ



**Nikdy neotáčejte přepínačem otáčení (H) za chodu motoru!**

Změna směru otáčení, viz následující obrázek.

1. Stisknutím **červeného** tlačítka (G) (viz obr. 5) vypněte motor.
2. Počkejte, dokud se šnekový nůž nezastaví.
3. Přepínač otáčení (H) nastavte do požadované polohy.

**Poznámka! Přepínač otáčení (H) má tři polohy. Funkční jsou pouze dvě vnější polohy. Pokud je přepínač ve střední poloze, drtič nelze spustit.**

4. Stiskněte a držte **zelené** tlačítko (F), dokud se neuvolní vzpříčený materiál.
5. Počkejte, dokud se šnekový nůž nezastaví.
6. Přepínač (H) vraťte do původní polohy a pokračujte v drcení.

## OCHRANA MOTORU

Kompostový drtič je vybaven zátěžovou ochranou motoru (I), která brání jeho přetížení.

Dojde-li ke vzpříčení materiálu, zvýšený proud tuto ochranu aktivuje a motor se vypne.

Postup při aktivaci zátěžové ochrany:

1. Počkejte nejméně jednu minutu.
2. Stisknutím tlačítka obnovení provozu vypněte zátěžovou ochranu (I).
3. Podle výše uvedených kroků 3 - 6 uvolněte vzpříčený materiál.

## NOUZOVÉ VYPNUTÍ

K nouzovému vypnutí stroje stiskněte **červené** tlačítko (G).

## ODPOJOVAČ

Stroj je vybaven odpojovačem. Znamená to, že hlavní spínač se v případě odpojení od napětí proudu automaticky vypne. Pro opětovné spuštění stroje připojte napájecí kabel a sepněte hlavní vypínač.

## DRCENÍ

Kompostový drtič je schopen zpracovávat následující materiály:

- větve,
- odpad z ostříhaných keřů,
- odpad z ostříhaných živých plotů,
- části rostlin a jiný zahradní odpad vhodný ke kompostování.

Příklady materiálů, které nejsou vhodné ke kompostování:

- sklo, kovy, plastové sáčky, kameny, tkaniny a kořeny znečištěné zeminou,
- odpad, který nemá pevnou konzistenci, například kuchyňský odpad.

Chcete-li stroj uchránit před poškozením, nezpracovávejte větve s větším než doporučeným průměrem:

**< Suchý a tvrdý materiál - průměr 35 mm**

**< Čerstvý a měkký materiál - průměr 40 mm.**

Před zahájením práce je vhodné stroj postavit na pevné plátno, například celtu. Rozemletý materiál se tak bude snadněji sbírat.

Materiál určený k rozemletí zasuňte do násypky. Pokud není příliš neforemný, šnekový drtič jej bude automaticky posouvat k nožům.

Větve zpracovávejte krátce po uříznutí. Vyschlé větve jsou mimořádně tvrdé a zároveň se sniží jejich průměr. Mohli byste tak poškodit stroj větve většími než je doporučený maximální průměr.

Mnoho zahradního odpadu obsahuje značné množství vody a proto se snadno lepí. Takový materiál nechte před zpracováním několik dní vyschnout.

Stroj uskladněte na suchém místě pod střešou.

## KOMPOSTOVÁNÍ

Zpracovaný materiál lze kompostovat několika způsoby:

- Můžete jej dát na hromadu přímo na zem (studené kompostování).
- Můžete jej shromáždit do plastové nádoby, dřevěné bedny nebo podobného kontejneru (studené kompostování).
- Můžete jej shromáždit v izolovaném kompostovači. Vznikající teplo se zde drží déle a hnilobný proces pokračuje i v zimě. Touto metodou vzniká kompost rychleji (teplé kompostování).
- Materiál můžete rozhodit po zahradě přímo na zem (mulčování).

## NASTAVENÍ ŘEZNÉ DESKY/NOŽE

Řezací mechanismus tvoří otáčivý nůž a řezná deska. Účinnost stroje je optimální, pokud je vůle mezi otáčivým nožem a řeznou deskou 0 mm.

Vůle je nastavena od výrobce a při prvním použití stroje ji není třeba nastavovat.

Pokud se časem účinnost stroje sníží, lze polohu řezné desky seřídít podle níže uvedeného postupu.



**Řeznou desku seřizujte pouze při spuštěném motoru.**

**Při seřizování řezné desky je třeba zpracováváný materiál podávat směrem dolů.**

Seřízení řezné desky:

1. Spusťte motor.
2. Pomocí přiloženého šestihranného klíče otáčejte šroubem (J) pomalu po směru hodinových ručiček.
3. Jakmile uslyšíte skřípavý zvuk a z vyhazovacího otvoru začnou vypadávat jemné hliníkové špony, přestaňte otáčet.
4. Vůle mezi otáčivým nožem a řeznou deskou je nyní 0 mm. Účinnost stroje je optimální.

## ÚDRŽBA



**Před prováděním údržby vždy odpojte napájecí kabel od zdroje napětí. Vždy používejte ochranné rukavice, abyste se nezranili.**

Kompostové drtiče mají obecně velmi nízké nároky na údržbu. Chcete-li, aby stroj pracoval efektivně a měl dlouhou životnost, dodržujte následující zásady:

- vzduchové otvory musí být čisté,
- zkontrolujte matice a šrouby, které jste sami instalovali (je-li třeba, dotáhněte),
- po každém použití nastříkejte šnekový nůž ekologickým, biologicky odbouratelným olejem, který jej chrání před korozi.

## ČIŠTĚNÍ

Kompostový drtič čistěte po každém použití.



**Drtič nikdy nečistěte vysokotlakou stříkací pistolí ani proudící vodou!**

Kartáčem očistěte zbytky rostlin, které by se mohly zachytit ve šnekovém noži.

Vnější prvky stroje očistěte hadříkem navlhčeným vodou s jemným saponátem.

## SERVIS

Opravy a servis provádějí autorizované servisní dílny. Tyto dílny používají originální náhradní díly.



**Za žádných okolností nepoužívejte jiné než originální náhradní díly. Toto je požadavek Zkušebního úřadu. Stroj byl testován a schválen s těmito díly.**

**Pokud stroj vyžaduje opravu či údržbu, při které je třeba odmontovat ochranný kryt, musí tento úkon provést autorizovaná dílna.**

Výrobce si vyhrazuje právo na úpravy tohoto produktu bez předchozího upozornění.

## ZÁRUKA

Na stroj se vztahuje roční záruka od data dodávky potvrzeného kupujícím.

Autorizovaná servisní dílna opraví zdarma veškeré materiálové a výrobní závady.

### Záruční doba

Podle příslušných zákonů.

Poplatky za přepravu stroje do záruční dílny a zpět hradí zákazník.

Záruka se nevztahuje na:

běžné opotřebení, poškození způsobené nedbalým používáním nebo kolizemi s cizími předměty, poškození způsobené použitím nesprávného mazacího oleje nebo nedostatečným mazáním, poškození způsobené použitím nesprávného paliva, zranění osob nebo poškození majetku, poškození způsobené úpravou karburátoru nebo rukojeti akcelérátoru a na stroje, které byly opraveny v neautorizovaných dílnách.

## RECYKLACE

### Zacházení s odpady podle směrnice WEEE (2002/96/ES)



Chraňte životní prostředí!

Stroj nevyhazujte s domovním odpadem!

Výrobek obsahuje elektrické a elektronické součásti určené k recyklaci.

Odevzdejte jej na místě určeném k recyklaci, např. do recyklační sběrný.



## BIZTONSÁGTECHNIKAI UTASÍTÁSOK



**FIGYELMEZTETŐ jelzés** Ha nem tartják be pontosan az utasításokat, személyi sérülés és/vagy vagyoni kár keletkezhet.

### ÁLTALÁNOS

- Tanulmányozza a gépen lévő biztonsági címkéket. Pótolja a sérült vagy olvashatatlan figyelmeztető címkéket.
- Kérjük olvassa el figyelmesen ezt a biztonságtechnikai útmutatót. Ismerkedjen meg a vezérlőszervekkel és a gép helyes működtetésével. Őrizze meg ezt az útmutatót.
- Soha ne használja a gépet, ha mások, elsősorban gyermekek vagy állatok, is vannak a közelben. Aki nincs tisztában ezekkel a szabályokkal, nem használhatja a gépet! Soha ne hagyja, hogy gyermekek használják a gépet.
- A vezető felel a személyeket vagy vagyontárgyaikat ért balesetekért, sérülésekért.

### ELŐKÉSZÜLETEK

- Viseljen védőkesztyűt, védőszemüveget és fülvédőt. Kerülje a laza ruházatot.
- Mindig biztosan, egyensúlyát megőrizve álljon. Ne nyújtózkodjon a gép irányába. A gép használata közben soha ne álljon magasabban, mint maga a gép.
- Használat közben a gép álljon egyenes és szilárd felületen.
- Használat előtt ellenőrizze, hogy minden csavar és anya megfelelően meg legyen szorítva.
- A gépet csak száraz időben használja, és ha esik, soha ne hagyja kinn a szabadban.
- Soha ne használja a gépet sérült biztonsági eszközökkel vagy védelem nélkül.

### A GÉP HASZNÁLATA

- Kemény tárgyak, például kövek, üvegek, konzervdobozok vagy fémdarabok soha ne kerüljenek az adagoló dobba. Ezek a gép megrongálódásához vezethetnek.
- Amennyiben a gép eltömődik, állítsa le a motort és húzza ki a csatlakozót. Húzza ki az eltömődést okozó tárgyakat és ellenőrizze, hogy keletkezett-e sérülés.
- Ne húzza az áramkábelt. A kábel ne feszüljön. Ennek következtében megsérülhet a dugasz vagy a kábel szigetelése. Az ilyen sérülés láthatatlan de veszélyes lehet.

- Az áramkábelt mindig tartsa távol a géptől. Húzza ki a dugaszt a csatlakozó aljzathoz és rendszeresen ellenőrizze, hogy van-e jele a sérülésnek, az elöregedésnek. Ne használja a gépet sérült áramkábellel.
- Ha a biztosíték leolvad, vagy ha a megszakító kikapcsol, ez annak a jele, hogy a gép túlterhelt és/vagy túl sok berendezés van ugyanarra a vezetékre kötve. Ellenőrizze a hiba okát, és javítsa ki. Ne szereljen fel nagyobb teljesítményű biztosítékot.
- A keze, más testrészei, ruházata ne kerüljön az adagoló garat és a kitérő csúszda közelébe. A gép használata közben soha ne viseljen laza ruházatot, vagy olyan ruhát, amihez öv, vagy pánt tartozik.
- A motor beindításakor maradjon a gép lerakási zónáján kívül.
- Ne engedje, hogy a feldolgozott anyag felhalmozódjon a gép lerakó részében. Ez elzárhatja az új anyag útját, és blokkolhatja a gépet.
- Arcát és más testrészeit tartsa távol az adagoló garattól.
- Soha ne mozgassa a gépet úgy, hogy a kábelnél fogva húzza. A gép járó motorral nem szállítható.
- Ne hagyja a gépet felügyelet nélkül; először kapcsolja ki a motort és húzza ki a dugaszt a csatlakozóból.

### KARBANTARTÁS ÉS TÁROLÁS

- Tisztítás és karbantartás közben viseljen védőkesztyűt a sérülések megelőzése érdekében.
- A gép ellenőrzése vagy karbantartása előtt állítsa le a motort és húzza ki a dugaszt a csatlakozóból.
- Ha egy idegen test érintkezésbe kerül a késekkel, vagy ha a gép szokatlanul zajos lesz, vagy szokatlanul beremeg, azonnal kapcsolja ki a motort. Húzza ki a dugaszt a csatlakozóból és ellenőrizze, hogy keletkezett-e sérülés.
- A gyártó (Termékfelelősségi törvény szerinti) kötelezettsége és felelőssége csak azzal a kikötéssel érvényes, ha kizárólag a gyártó által jóváhagyott vagy legalább ugyanolyan minőségű alkatrészeket használnak.
- Tárolja a gépet zárt, száraz helyen.
- Ha a gépet sokéves szolgálat után újra kell cserélni, vagy ha már nincs rá szüksége, javasoljuk, hogy újrafeldolgozásra adja le az a fogalmazónál.

## 1 ÁLTALÁNOS



**FIGYELMEZTETŐ jelzés** Ha nem tartják be pontosan az utasításokat, súlyos személyi sérülés és/vagy vagyoni kár keletkezhet.



Mielőtt beindítaná a gépet, tanulmányozza figyelmesen a használati utasítást és a mellékelt „BIZTONSÁGI ÚTMUTATÓ”-t.

### SZIMBÓLUMOK

A gépen a következő szimbólumok láthatók. Arra szolgálnak, hogy emlékeztessenek a használat és karbantartás közben szükséges gondosságra és figyelemre.

A szimbólumok jelentése:



Figyelem!

A gép használata előtt olvassa el a használati utasítást és a biztonsági útmutatót.



Figyelem!

Tartsa távol a báméskodókat. Vigyázzon a kirepülő tárgyakkal.



Figyelem!

Ha a gép működik, ne tegye se a kezét, se a lábát a burkolat alá!



Figyelem – forgó kések!

A kések a gép kikapcsolása után tovább forognak.



Figyelem!

Bármilyen karbantartási művelet elvégzése előtt húzza ki a csatlakozó kábelt a fali csatlakozó aljzatból.



Figyelem!

A gépet csak száraz időben használja, a szabadban soha, amikor esik az eső.



Figyelem!

Viseljen védőkesztyűt, védőszemüveget, és fülvédőt.

## ÖSSZESZERELÉS

1. Nyissa ki a dobozt, és csomagolja ki az összes alkatrészt.
2. Puha felületen fordítsa fejjel lefelé az aprítógépet.
3. Lásd a 2. ábrát. Szerelje fel a lábakat (B) az alábbi alkatrészek felhasználásával:
  - 4 csavar
  - 4 rugós alátét
  - 4 sima alátét
4. Lásd a 3. ábrát. Szerelje fel a tengelyt (C) a lábakra. Ehhez használja a két csavart és a két anyát. Húzza meg a csavaranyákat a berendezéssel együtt szállított szerszámmal.
5. Húzza rá a kerekeket (D) a tengely végeire.
6. Illessze be az ékeket (E) a tengelyvégekbe. Kalapáccsal üsse a helyükre az ékeket.
7. Lásd a 4. ábrát. Az aprítógépen lévő lyukakba illesztve szerelje fel az adagoló garatot. Az aprítógép nem indítható be, ha a garat nincs felszerelve.

## A GÉP HASZNÁLATA

### ÁLTALÁNOS

Ez a gép házi használatra készült, nem professzionális berendezés.

A komposztdaráló olyan szerves anyagok aprítására szolgál, mint például a száraz növényi maradványok, gallyak, fadarabok és ágak

### SZÁLLÍTÁS

Szállítás közben és a gép emelésekor járnak el nagyon gondosan. A gép lábait a motorház tartókereténél, a komposztdaráló alatt szilárdan megragadva, óvatosan emeljék fel a gépet. A gépet soha ne emeljék fel a burkolatnál fogva.

### ELEKTROMOS CSATLAKOZÁS

Csatlakoztassa a gépet egy védőföldeléssel ellátott egyfázisú 230-240 V-os váltóáramú aljzathoz (földelés). Az áramkört 10 A-s biztosítékkal kell védeni.

Mindig védőföldeléssel ellátott gumi csatlakozókábelt használjon. A kábel legyen jó minőségű, kültéri használatra való termék.

A kábel keresztmetszete legyen legalább 3 x 1,5 mm<sup>2</sup>.

A dugaszoló aljzatnak páramentes kivitelűnek kell lennie.

Ajánlatos áramköri megszakítót használni, ami lekapcsolja az áramellátást abban az esetben, ha valami történik a géppel vagy a csatlakozó kábellel.

Ha hordozható megszakítót használnak, azt mindig a csatlakozó aljzat és a kábel közé kell helyezni.

A biztonság még akkor sem garantálható, ha áramköri megszakítót használnak. Mindig tartsa be a biztonságtechnikai utasításokat. Az a legmegfelelőbb, ha vastag gumitalpú cipőt visel.

Minden egyes használat előtt tesztelje az áramköri megszakítót.

Kedvezőtlen áramellátási körülmények esetén rövid áramingadozások fordulhatnak elő a gép beindításakor, ami hatással lehet más berendezésekre (pl. a világítás villódzhat).

$Z_{max} < 0,41$  ohm áramköri impedancia esetén ilyen zavarok nem fordulnak elő.

## A MOTOR BEINDÍTÁSA ÉS LEÁLLÍTÁSA



**A motor beindítása előtt győződjön meg róla, hogy a daráló üres.**

**Mielőtt a motort újraindítaná, forgásának teljesen le kell állnia.**

1. Ellenőrizze, hogy az 5. ábrán látható elfordítható kapcsoló (H) **ne** középállásban legyen.

**Megjegyzés! Az elfordítható kapcsolónak (H) három állása van. Csak a két szélső állást használjuk. Ha a kapcsoló középső állásban van, a komposztdaráló nem indítható be.**

2. A motor leállításához nyomja meg a 5. ábrán látható piros leállító gombot (G).

## A FORGÁSIRÁNY MEGVÁLTOZTATÁSA



**Ha a motor jár, soha ne fordítsa el kapcsolót (H)!**

A forgásirányt a következők szerint változtathatja meg.

1. A motor leállításához nyomja meg a 5. ábrán

látható **piros** leállító gombot (G).

2. Várjon, ameddig a spirális aprítószerkezet megáll.
3. Állítsa a kapcsolót (H) a kívánt pozícióba.  
**Megjegyzés! Az elfordítható kapcsolónak (H) három állása van. Csak a két szélső állást használjuk. Ha a kapcsoló középső állásban van, a komposztdaráló nem indítható be.**
4. Tartsa addig lenyomva a **zöld** indítógombot (F), ameddig az elakadt anyag újbóli betöltése megtörténik.
5. Várjon, ameddig a spirális aprítószerkezet megáll.
6. Nullázza le a kapcsolót (H) és folytassa a darálást.

## A MOTOR VÉDELME

A daráló beépített motorvédelemmel (I) van felszerelve, ami megakadályozza a motor túlterhelését.

Eltömődés esetén az áramellátás néhány másodperc után lekapcsol és a motor leáll.

Intézkedések túlterhelés esetén

1. Várjon legalább 1 percet.
2. Nullázza le a motorvédelmet (I) a reset gomb megnyomásával.
3. A fenti 3-6 pont szerint szüntesse meg az eltömődést.

## VÉSZLEÁLLÍTÁS

Ha vész helyzetbe kell leállítani a gépet, nyomja meg a **piros** nyomógombot (G).

## KIKAPCSOLÓGOMB

A gép kikapcsológombbal van felszerelve. Ez azt jelenti, hogy a főkapcsoló automatikusan kikapcsol, ha áramkimaradás történik. A gép a csatlakozó dugasz ismételt csatlakoztatásával és a főkapcsoló bekapcsolásával indítható újra.

## APRÍTÁS

A komposztdarálóval a következő anyagok apríthatók:

- ágak és gallyak
- a bokrok nyírásából származó hulladék.
- sövények nyírásából származó hulladék.
- növényi részek és egyéb kerti hulladék, ami alkalmas az aprításra.

Példák olyan anyagokra, amelyek nem alkalmasak az aprításra:

- üveg, fém, műanyag zsákok, kövek, szövet, földdel borított gyökerek.
- nem szilárd hulladék, például konyhai hulladék.

A gép károsodásának megelőzése érdekében javasoljuk, hogy az ágak és gallyak mérete ne haladja meg az alábbi maximális méreteket:

- < 35 mm-es átmérő száraz, kemény anyagokhoz
- < 40 mm-es átmérő friss, puha anyagokhoz.

Aprítás előtt állítsa a darálót ponyvára, vagy hasonló anyagra. Így összegyűjtheti a felaprított anyagot és megkönnyíti az eltávolítást.

Az aprítandó anyagot az adagoló tartályba kell helyezni; amennyiben az anyag nem túl terjedelmes, automatikusan továbbhalad a lassan forgó spirális vágószerkezetben a késekig.

Az ágakat, gallyakat levágásuk után rövid időn belül fel kell aprítani. Kiszáradás után nagyon megkeményednek, és csökken az aprítható anyag maximális átmérője.

A kerti hulladék nagy része igen sok vizet tartalmaz, és emiatt könnyen összetapad. Az ilyen anyagot feldolgozás előtt néhány napig szárítani kell.

Tárolja a gépet zárt térben, száraz helyen.

## KOMPOSZTÁLÁS

A feldolgozott anyag többféleképpen komposztálható:

- Az anyag közvetlenül a talajon halmozható fel (hideg komposztálás).
- Az anyag műanyag tartályba, faládba, komposztáló keretbe vagy hasonló eszközbe tölthető (hideg komposztálás).
- Az anyag szigetelt komposztáló tartályba tölthető. Így a hő tovább megőrizhető és a korhadás folyamata télen is folytatódik. Ezzel a módszerrel gyors eredmények érhetők el (meleg komposztálás).
- Az anyag közvetlenül szétteríthető a kertben (felületi komposztálás).

## A TARTÓSZERKEZET/KÉS BEÁLLÍTÁSA

A vágómechanizmus egy forgó késből és egy tartószerkezetből áll. A kés és a tartószerkezet közötti távolságnak az optimális hatás érdekében 0 mm-nek kell lennie.

Gyártás közben elvégzik ennek a hézagnak a beállítását, így a gép első használatba vételekor annak beállítása nem szükséges.

Ha bizonyos idejű használat után a vágás hatékonysága romlik, a tartószerkezet az alábbiak szerint állítható be.



**A tartószerkezet beállításakor a motornak mindig járnia kell.**

**A tartószerkezet beállításakor az anyagtovábbításnak mindig lefelé kell működnie a gépen.**

A tartószerkezet beállítása:

1. Indítsa be a gépet.
2. Használja a géppel együtt szállított imbuszkulcsot, és a csavarokat (J) lassan fordítsa az óramutató járásával azonos irányba.
3. Ne fordítsa tovább, amikor a surrogó hang hallhatóvá válik és finom alumíniumrészecskék hullanak az ürítőnyílásból.
4. A kés és a tartószerkezet között ismét 0 mm-es a hézag és optimális hatásfok érhető el.

## KARBANTARTÁS



**Minden karbantartási művelet előtt húzza ki a csatlakozót a dugaszoló aljzatból. Sérülések megelőzése érdekében mindig viseljen védőkesztyűt.**

A komposztdaráló általában igen kevés karbantartást igényel. A gép hatékonyságának biztosítása és tartós működése érdekében tartsa be az alábbi szabályokat:

- a légnylásokat tartsa tisztán, a felaprított anyag ne zárja el;
- ellenőrizze a felhasználó által a helyükre illesztett anyákat és csavarokat (szükség szerint szorítsa meg azokat);
- minden használat után fújja le a spirális vágószerkezetet környezetbarát, biológiailag lebomló olajjal, hogy megvédje a korróziótól.

## TISZTÍTÁS

Minden egyes használat után tisztogassa meg a komposztdarálót.



**A daráló megtisztításához soha ne használjon nagy nyomású mosót vagy folyóvizet.**

Kefével távolítsa el az esetleg a késekre tapadt földet és növényi maradványokat. Megnedvesített, enyhe mosószeres ruhával törölje tisztára a daráló külsejét.

## SZERVIZELÉS

A javításokat és a szervizelést engedéllyel rendelkező műhelyek végzik. Itt eredeti gyári alkatrészeket használnak.



**Nem eredeti alkatrész semmilyen körülmények között sem alkalmazható. Ezt a követelményt a bevizsgáló hatóság állapította meg. A gép jóváhagyása és tesztelése ezekkel az alkatrészekkel történt.**

**Amennyiben a gép szervizelést, javítást vagy karbantartást igényel, ami a burkolat leszerelésével jár, a feladatot kizárólag engedéllyel rendelkező szervizállomás végezheti el.**

A gyártó fenntartja magának a jogot arra, hogy előzetes bejelentés nélkül módosítsa a terméket.

## A VÁSÁRLÁS FELTÉTELEI

Gyártási és anyaghibákra teljeskörű garancia van érvényben. A felhasználónak körültekintően be kell tartania a csatolt dokumentumban szereplő utasításokat.

### Garanciaidő

A vonatkozó jogszabályok szerint.

### Kivételek

A garancia nem vonatkozik a következők miatti károsodásra:

- A felhasználó elmulasztotta áttanulmányozni a csatolt dokumentációt.
- Gondatlanság.
- Nem rendeltetésszerű vagy meg nem engedett használat vagy összeszerelés.
- Nem eredeti alkatrészek használata.
- Nem a GGP által szállított, illetve jóváhagyott tartozékok használata.

Nem vonatkozik a garancia továbbá:

- kopó alkatrészek, mint kések, ékszíjak, kerekek és kábelek,
- Normál elhasználódás
- Motorok. Ezekre a motor gyártójának a garanciái érvényesek külön feltételek szerint.

A vásárlásra az egyes országok nemzeti törvényei az irányadók. Ez a garancia nem korlátozza azokat a jogokat, amelyek a vásárlót a fentiekben hivatkozott törvények értelmében megilletik.

## ÚJRAFELHASZNÁLÁS

**Huladékkezelés az Európai Parlament és a Tanács elektromos és elektronikus berendezések hulladékairól szóló 2002/96/EK irányelve szerint**

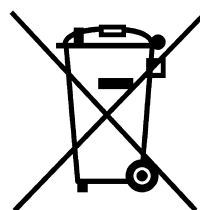

Védje a környezetet!

Nem helyezhető el a háztartási hulladékkal együtt.

Ez a termék újrahasznosítható elektromos és elektronikus alkatrészeket tartalmaz.

Adja át a terméket újrafelhasználásra a megjelölt helyen, pl. az önkormányzat újrahasznosítójában.

## VARNOSTNA NAVODILA



Z tem znakom je označeno **OPOZORILO**. Navodila dosledno upoštevajte, sicer lahko pride do osebnih poškodb ali poškodb opreme.

### SPLOŠNO

- Oglejte si opozorilne nalepke na stroju. Poškodovane ali neberljive nalepke zamenjajte.
- Skrbno preberite ta navodila. Naučite se pravilno upravljati in uporabljati stroj. Navodila obdržite.
- Nikoli ne uporabljajte stroja, če so v bližini druge osebe, še zlasti otroci ali živali. Osebe, ki teh navodil ne poznajo, stroja ne smejo uporabljati. Nikoli ne dovolite otrokom, da bi upravljali stroj.
- Zapomnite si, da je za nesreče, pri katerih se poškodujejo drugi ljudje ali njihova lastnina, odgovoren voznik.

### PRIPRAVE

- Vedno nosite zaščitne rokavice, zaščitna očala in zaščito za sluh. Ne nosite ohlapnih oblačil.
- Vedno stojte trdno in ohranjajte ravnotežje. Ne nagibajte se čez stroj! Med uporabo nikoli ne stojte višje od stroja.
- Med uporabo mora biti stroj na ravni in trdni podlagi.
- Pred uporabo preverite, ali so vsi vijaki in matice dobro priviti.
- Stroj uporabljajte le v suhih razmerah – nikoli ga ne uporabljajte na prostem, ko dežuje.
- Nikoli ne upravljajte stroja brez ustrezne zaščite ali ustrezno nameščenih varnostnih naprav.

### UPORABA STROJA

- Trdi predmeti, kot so kamni, steklenice, konzerve ali kosi kovine, ne smejo zaiti v zbiralni lijak, ker lahko poškodujejo stroj.
- Če se stroj nenadoma ustavi, ugasnite motor in odklopite svečko. Iz stroja odstranite vse tuje predmete in preverite, ali se je kaj poškodovalo.
- Ne vlecite priključnega kabla. Kabel ne sme biti napet! To lahko poškoduje svečke ali električno izolacijo kabla. Take poškodbe velikokrat niso vidne, zato so toliko nevarnejše.

- Priključni kabel naj bo vedno napeljan proč od stroja. Po uporabi kabel vedno izvlecite iz vtičnice in redno preverjajte, da kabel ni poškodovan ali dotrajan. Stroja ne uporabljajte, če je priključni kabel poškodovan.
- Če je kabel poškodovan, si pri pooblaščenem prodajalcu priskrbite novega, da se izognete tveganju.
- Če pregori varovalka ali pa se sproži preobremenitvena zaščita, je to znak, da je stroj preobremenjen, oziroma da je na isti vir električnega toka priključenih preveč naprav. Pošičite vzrok in ustrezno ukrepajte. Ne nameščajte močnejše varovalke.
- Z rokami, drugimi deli telesa in oblačili se ne približujte zbiralnemu lijaku oziroma izmetu. Nikoli ne nosite ohlapnih oblačil, pasov ali jermenov, ko uporabljate stroj.
- Med prižiganjem motorja se ne zadržujte v bližini izmeta.
- Preprečite nabiranje snovi v odprtini izmeta. To ovira izmet novih snovi in lahko povzroči, da se prične stroj vrteti v drugo smer.
- Z obrazom in drugimi deli telesa se ne približujte zbiralnemu lijaku.
- Stroja nikdar ne premikajte tako, da bi ga vlekli za kabel. Stroja ne premikajte, ko motor teče.
- Stroja ne puščajte brez nadzora: vedno najprej ugasnite motor in odklopite kabel.

### VZDRŽEVANJE IN HRANJENJE

- Med čiščenjem in vzdrževanjem nosite zaščitne rokavice, da ne pride do poškodb.
- Pred pregledovanjem ali vzdrževanjem stroja ugasnite motor in odklopite kabel.
- Če pride tujek v stik s spiralnim rezilom ali če stroj začne proizvajati neobičajne zvoke ali tresljaje, nemudoma izklopite motor. Odklopite kabel in preverite, da se ni nič poškodovalo.
- Obveznosti in odgovornost proizvajalca (skladno z veljavno zakonodajo) veljajo le, če uporabljate rezervne dele, ki jih je odobril proizvajalec, ali vsaj rezervne dele enake kakovosti.
- Stroj hranite na suhem.
- Če morate stroj po dolgoletni uporabi zamenjati ali ga ne potrebujete več, priporočamo, da ga oddate svojemu prodajalcu v reciklažo.

## SPLOŠNO



Ta simbol pomeni **OPOZORILO**. Navodila upoštevajte dosledno, sicer lahko pride do resnih poškodb oseb ali opreme.



Pred zagonom stroja obvezno preberite ta navodila za uporabo in priložena "VARNOSTNA NAVODILA".

### SIMBOLI

Na stroju so naslednji opozorilni simboli. Njihov namen je, da vas opozarjajo, na kaj morate biti pozorni pri uporabi in vzdrževanju.

Simboli pomenijo naslednje:



Opozorilo!  
Natančno preberite vsa navodila.



Opozorilo!  
Odstranite opazovalce. Bodite pozorni na predmete, ki jih stroj izvrže.



Opozorilo!  
Ne vtikajte rok in nog pod ohišje, kadar stroj deluje.



Opozorilo!- noži se vrtijo  
Noži se vrtijo še nekaj časa po tem, ko ste ugasnili motor



Opozorilo!  
Potegnite vtičak iz vtičnice pred vsakim vzdrževalnim delom.



Opozorilo!  
Stroj uporabljajte le v suhih razmerah – nikoli ga ne uporabljajte na prostem, ko dežuje



Opozorilo!  
Uporabljajte zaščitne rokavice in očala ter zaščitne slušalke.

## SESTAVLJANJE

1. Odprite škatlo in vzemite iz embalaže sestavne dele.
2. Drobilnik na mehki podlagi obrnite na hrbet.
3. Glejte sl. 2. Namestite noge (B) in pri tem uporabite naslednji pribor:
  - 4 vijakov,
  - 4 vzmetnih podložk,
  - 4 navadnih podložk.
4. Glejte sliko 3. Namestite gred (C) na noge. Za to uporabite dva vijaka in dve matici. Matice privijte s priloženim orodjem.
5. Potisnite kolesa (D) na konca gredi.
6. Namestite kapici (E) na konca gredi. Kapici utrdite s kladivom.
7. Glejte sliko 4. Namestite zbiralni lijak tako, da ga pritiskate v luknje na drobilniku. Drobilnika ne morete zagnati, če ne namestite zbiralnega lijaka.

## UPORABA STROJA

### SPLOŠNO

Stroj je namenjen izključno za domačo in ne za komercialno rabo.

Drobilec za kompost je namenjen za mletje organskih snovi, na primer suhih rastlinskih ostankov, vejic, šib in vej.

### TRANSPORT

Med transportom in dviganjem stroja bodite zelo pozorni. Stroj dvignite tako, da trdno primete noge, nameščene na ohišje motorja pod drobilcem za kompost, in stroj previdno dvignite. Stroja nikdar ne dvigajte tako, da bi ga držali za pokrov.

### ELEKTRIČNE POVEZAVE

Stroj priključite na enofazni tok z ozemljenim priključkom (ozemljitev), 230-240 VAC.

Električni krog naj varuje pasivna varovalka z močjo 10A.

Vedno uporabljajte gumijast kabel z varovalno ozemljitvijo. Kabel mora biti kakovosten in namenjen uporabi na prostem.

Presek kabla naj bo vsaj 3 x 1,5 mm<sup>2</sup>.

Vtičnica mora biti zaščitena pred vlago.

Priporočamo vam, da uporabljate ozemljeni prekinjalnik toka, ki prekine tok, če pride do poškodb stroja ali priključnega kabla.

Če uporabljate prenosni prekinjalnik toka, ga morate vedno namestiti med vtičnico in priključni kabel.

Tudi če uporabljate ozemeljni prekinjalnik toka, varnost ni zagotovljena. Vedno upoštevajte priložena varnostna navodila. Po možnosti nosite čevlje z debelim gumijastim podplatom.

Pred vsako uporabo preverite delovanje ozemljenega prekinjalnika toka.

Če električna napeljava ni povsem ustrezna, lahko pride do kratkotrajnih padcev napetosti, ko stroj prižgete, kar lahko zmoti delovanje drugih naprav (npr. luči, ki utripnejo).

Če je impedanca vira toka  $Z_{\max} < 0,41$  ohm, so take motnje malo verjetne.

## ZAGON IN ZAUSTAVITEV MOTORJA



**Drobilnik mora biti prazen, preden prižgete motor.**

**Pred ponovnim zaganjanjem počakajte, da se motor popolnoma zaustavi.**

- Preverite, da stikalo (H) na sl. 5 **ni** v srednjem položaju.  
**Opomba! Stikalo (H) ima tri položaje. Uporabljata se samo zunanja dva položaja. Če je stikalo v srednjem položaju, drobilnika ni mogoče zagnati.**
- Zaustavite motor s pritiskom na **rdeči** gumb za zaustavitev (G) na sliki 5.

## SPREMEMBA SMERI VRTENJA



**Nikoli ne obračajte stikala (H) pri delujočem motorju!**

Smer vrtenja zamenjajte po naslednjem postopku.

- Zaustavite motor s pritiskom na **rdeči** gumb za zaustavitev (G) na sliki 5.
- Počakajte, da se spiralno rezilo ustavi.
- Preklopite stikalo (H) v zeleni položaj.  
**Opomba! Stikalo (H) ima tri položaje. Uporabljata se samo zunanja dva položaja. Če je stikalo v srednjem položaju, drobilnika ni mogoče zagnati.**
- Pritisnite in držite **zeleni** gumb za zagon (F), dokler stroj ne zdrobi zagozdenega materiala.
- Počakajte, da se spiralno rezilo ustavi.

- Deaktivirajte stikalo (H) in nadaljujte drobljenje.

## ZAŠČITA MOTORJA

Drobilnik je opremljen z vgrajeno zaščito motorja (I), ki ga varuje pred preobremenitvijo.

Če se v njem zagozdi material, zaščita po nekaj sekundah prekine napajanje in motor se ustavi.

Ukrepi ob preobremenitvi:

- Počakajte vsaj eno minuto.
- S pritiskom na gumb za ponastavitev deaktivirajte zaščito motorja (I).
- Izvalcite zagozdeni material po navodilih 3-6 zgoraj.

## ZAUSTAVITEV V SILI

Stroj v sili zaustavite s pritiskom na **rdečo** tipko (G).

## STIKALO ZA IZKLOP

Stroj je opremljen s stikalom za izklop. To pomeni, da se stroj samodejno izključi, ko zmanjka toka. Stroj lahko znova zaženete tako, da priključite kabel in obrnete glavno stikalo.

## MLETJE

V drobilcu za kompost lahko meljete naslednje:

- manjše in večje veje
- odpadke od obrezovanja grmičevja.
- odpadke od obrezovanja žive meje.
- dele rastlin in druge vrtno odpadke, ki so primerni za mletje.

Med snovmi, ki niso primerne za mletje, so:

- steklo, kovina, plastične vrečke, kamni, blago, korenine, prekrite z zemljo
- odpadki, ki niso dovolj trdi, na primer kuhinjski odpadki

Da bi preprečili poškodbe stroja, je priporočljivo, da z njim ne meljete vej, ki imajo prek :

< **premer 35 mm za suh, trd material**

< **premer 40 mm za svež, mehak material**

Drobilec lahko pred uporabo postavite na nepremočljivo ponjavo ali podobno podlago. Tako boste prestregli zmlete snovi in jih lažje odstranili. Snovi, ki jih meljete, vstavite v zbiralni lijak, od koder jih spiralno rezilo počasi samodejno potegne navzdol na rezalne nože.

Manjše in večje veje morate zmleti kmalu potem, ko jih porežete. Ko se posušijo, postanejo izredno trde, kar zmanjša največji premer veje, ki jo lahko drobilec še zmelje.



Velik del vrtnih odpadkov vsebuje dosti vode, kar pomeni, da se radi lepijo. Take snovi pred mletjem najprej nekaj dni sušite.

Stroj hranite v zaprtem in suhem prostoru.

## KOMPOSTIRANJE

Obdelane snovi lahko kompostirate na več načinov:

- Snovi lahko zložite na kup, ki je neposredno na tleh (hladno kompostiranje).
- Snovi lahko zložite tudi v plastični zabojnik, lesen zaboj, skeletni zabojnik ali v kaj podobnega (hladno kompostiranje).
- Zmlete snovi lahko postavite tudi v izoliran zbiralec za kompost. Tak zbiralnik dalj časa zadrži toploto, tako da se proces gnitja nadaljuje tudi pozimi. S tem načinom je kompostiranje hitrejše (toplo kompostiranje).
- Zmlete snovi lahko razprostrete tudi po vrtu (površinsko kompostiranje).

## NASTAVITEV OKROVA/REZILA

Rezalni mehanizem je sestavljen iz vrtljivega rezila in zaščitnega okrova. Za optimalno mletje mora biti med rezilom in okrovom razdalja 0mm.

Razdalja je nastavljena med izdelavo in je ni potrebno nastavljanje pred prvo uporabo stroja.

Če se po daljši uporabi učinkovitost mletja zmanjša, je potrebno okrov nastaviti tako, kot je opisano v nadaljevanju.



Motor mora biti med nastavljanjem okrova prižgan.

Izmet stroja mora biti med nastavljanjem okrova rezila vedno obrnjen navzdol.

Nastavitev okrova rezila

1. Zaženite stroj.
2. S priloženim ključem počasi zavrtite vijak (J) v smeri urnih kazalcev.
3. Prekinite obračanje, ko zaslišite drsanje kovine in skozi izmet padejo drobni aluminijeve opilki.
4. Razdalja med rezilom in okrovom je sedaj zopet 0 mm, kar zagotavlja največjo učinkovitost mletja.

## VZDRŽEVANJE



**Pred kakršnim koli vzdrževanjem priključni kabel izklopite iz vtičnice. Vedno nosite zaščitne rokavice, da se izognete poškodbam.**

Na splošno potrebujejo drobilci za kompost le malo vzdrževanja. Če želite ohraniti učinkovitost stroja in doseči dolgo življenjsko dobo, upoštevajte naslednje:

- odprtine za zrak naj bodo vedno čiste in prosto dostopne
- pregledjte matice in vijake, ki ste jih sami namestili (po potrebi jih zategnite)
- spiralno rezilo po vsaki uporabi napršite z biološko razgradljivim in okolju prijaznim oljem, da ga zavarujete pred rjo.

## ČIŠČENJE

Drobilec po vsaki uporabi vedno očistite.



**Za čiščenje drobilca nikoli ne uporabljajte vode pod visokim pritiskom!**

S krtačo odstranite umazanijo in ostanke rastlin, ki se držijo spiralnega rezila. Zunanjo stran drobilca očistite s krpo, ki ste jo navlažili z blago raztopino mila in vode.

## SERVISIRANJE

Popravila in garancijske servise izvajajo pooblaščen servisne delavnice, ki vedno uporabljajo originalne rezervne dele.



**Nikoli ne uporabljajte rezervnih delov, ki niso originalni. To zahtevo je postavil urad za preizkušanje izdelkov. Stroj je bil preizkušen in njegova uporaba odobrena ravno s temi deli.**

**Če je potrebno servisiranje, popravilo ali vzdrževanje, pri katerem je treba odstraniti pokrov, smejo to storiti le v pooblaščen servisni delavnici.**

Proizvajalec si pridržuje pravico do sprememb izdelka brez vnaprejšnjega obvestila.

## GARANCIJA

### Garancijski rok

V skladu z veljavnimi predpisi.

Vse materialne ali tovarniške napake bo brezplačno odpravila pooblaščen servisna delavnica.

Za motor velja garancija, ki jo izda proizvajalec motorja. V primeru popravil pod garancijo, mora kupec predati dobro očiščen stroj.

Stroške transporta do servisne delavnice in iz nje plača kupec.

Garancija ne velja za:

Normalno obrabo. Neprevidno upravljanje ali trčenje s predmeti. Uporabo napačnega mazalnega olja ali nezadostnega mazanja. Uporabo napačnega goriva. Poškodbe ljudi ali stvari. Nastavitve uplinjača ali ročice za plin. Stroje, ki so jih popravljale nepooblaščen delavnice.

## RECIKLIRANJE

### Ravnanje z odpadki v skladu z Direktivo WEEE (2002/96/ES)

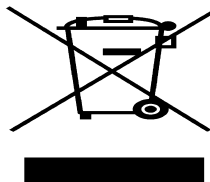

Varujte okolje!

Ni dovoljeno odlagati med gospodinjske odpadke.

Ta proizvod vsebuje električne in elektronske dele, ki jih je treba reciklirati.

Oddajte proizvod v recikliranje, npr. v zbirni center za ravnanje s komunalnimi odpadki.

EG-försäkran om överensstämmelse  
 EY-vaatimustenmukaisuusvakuutus  
 EU-overensstemmelseserklæring  
 EU-forsikring om overensstemmelse  
 EG-Konformitätsbescheinigung

EC conformity declaration  
 Déclaration de conformité CE  
 EU-gelijkvormigheidsverklaring  
 Dichiarazione di conformità CE  
 Declaración de conformidad CE

Declaração de conformidade da CE  
 Deklaracija zgodnosti EC  
 Декларация ЕС о соответствии  
 Deklarace shody s EU  
 EK megfeleléségi nyilatkozat

Izjava ES o skladnosti

<p>1. Kategori Luokka Kategori Kategori Kategorie Category Catégorie Categorie Categoria Categoría Categoría Kategoria Категория Kategori Kategoria Kategorija</p>	<p>Elektrisk kompostkvarn Sähkökäyttöinen biosilppuri Elektrisk kompostkvarn Elektrisk kompostkvarn Elektrischer Gartenhäcksler Electric shredder Broyeur électrique Electrische shredder Trituratrice elettrica Trituradora eléctrica Triturador eléctrico Rebarka elektryczna Электрический измельчитель Elektrický kompostový drtič Elektromos komposztaráró Električni drobilnik</p>	<p>8. Fabrikat Valmiste Fabrikat Fabrikat Fabrikat Fabrikat Make</p> <p>Marque Fabricage Marca Marca Marca Marca Marka</p> <p>Марка Značka Gyártmány Znamka</p>	<p>10. Serien Valmistenumero Serien. Serien. Seriennummer Serial number Número de série Seriennummer Numero di serie Número de serie Numer seryjny Číslo série Serijska številka</p>	<p>Se dekal på chassit Katso tarra rungossa Se mærkat på chassis Se etikett på chassiset Siehe Schild am Chassis See label on chassis Voir la plaque sur le châssis Zie label op chassis Vedi etichetta sul telaio Véase la etiqueta en el chasis Ver etiqueta no chassis Patrz etykieta na podwoziu См. таблицку на шасси Viz štítek na podvozku Lásd az alvázon lévő adattáblát! Glej nalepko na šasiji</p>
<p>2. Typ Tuoppi Type Type Type Type Type</p>	<p>Type Type Tipo Tipo Tipo Tipo Typ</p>	<p>1. LSG 2108 2. LSG 2508</p>		
<p>3. Art.nr. Tuotenumero Art.nr. Art.nr. Art.-Nr. Item no</p>	<p>N° d'article Itemnr. Articolo n. N° de referencia Item nº</p>	<p>Pozycja nr Поз. Cislo položky Tételszám Izdelek, št.</p>	<p>1. 17-2663 2. 17-2665</p>	<p>11. Motor / Moottori / Motor / Motor / Motor / Engine / Moteur / Motor / Motore / Motor / Motor / Silnik / Двигатель / Motor / Motor / Motor</p> <p>Fabrikat Valmiste Fabrikat Fabrikat Fabrikat Make</p> <p>Marque Fabricage Marca Marca Marca Marka</p> <p>Марка Značka Gyártmány Znamka</p> <p>LEO</p>
<p>4. Tillverkare Valmistaja Producent Produsent Hersteller</p>	<p>Manufacturer Fabricant Fabrikant Produttore Fabricante</p>	<p>Producent Výrobce Proizvajalec</p>	<p>GGP Sweden AB P.O. Box 1006 SE-573 28 Tranås Sweden</p>	<p>1. YY-2100 2. YY-2500</p>
<p>6A. Garanterad ljudeffektivité Taattu äänitehotaso Garanteret lydeffektivité Garantert lydeffektivité Garantierter Geräuschpegel Guaranteed sound power level Niveau de puissance acoustique garanti Gegarandeerd geluidsniveau Livello di potenza sonora garantito Nivel de potencia de sonido garantizado Nível de ruído garantido Nieprzekraczalny poziom hałasu Гарантированный предельный уровень шума Zaručená úroveň hluku Garantált hangteljesítményszint Zajamčena raven zvočne jakosti</p>	<p>89 dB(A)</p>	<p>6B. Uppmätt ljudeffektivité Mitattu äänitehotaso Målt lydeffektivité Målt lydeffektivité Gemessener geräuschpegel Measured sound power level Niveau de puissance acoustique mesuré Gemeten geluidsniveau Livello di potenza sonora misurato Nivel de potencia de sonido medido Nível de potência sonora medido Nieprzekraczalny poziom hałasu Замеренный уровень шума Naměřená úroveň hluku Mért hangteljesítményszint Izmerjena raven zvočne jakosti</p>	<p>88 dB(A)</p>	
		<p>6C. Ljudtrycksnivå Melutaso Lydtrycksnivå Lydtrycksniveau Schalldruckpegel Sound pressure level Niveau de pression sonore Geluidsdrukkniveau Livello di rumorosità Nivel de presión de sonido Ciśnienie akustyczne Akustický tlak Akustični pritisk</p>	<p>83 dB(A)</p>	

EG-försäkran om överensstämmelse  
EU-vaatimusten mukaisuusvakuutus  
EU-överensstemmelseserklæring  
EU-forsikring om overensstemmelse  
EG-Konformitätsbescheinigung

EC conformity declaration  
Déclaration de conformité CE  
EU-gelijkvormigheidsverklaring  
Dichiarazione di conformità CE  
Declaración de conformidad CE

Declaração de conformidade da CE  
Deklaracja zgodności EC  
Декларация ЕС о соответствии  
Deklarace shody s EU  
EK megfelelőségi nyilatkozat

Izjava ES o skladnosti

Denna produkt är i överensstämmelse med  
- lågspänningsdirektiv 73/23/EEG, 93/68/EEG  
- direktiv 89/336/EEG om elektromagnetisk kompatibilitet  
- maskindirektiv 98/37/EEG med särskilda hänvisningar till direktivets bilaga 1 om väsentliga hälso- och säkerhetskrav i samband med tillverkning  
- ljuddirektiv 2000/14/EG  
Maskinen är utvecklad och tillverkad enligt följande standarder:  
- EN 13683, EN 292-2, EN ISO 3744, EN ISO 11201

Tämä tuote täyttää seuraavien direktiivien vaatimukset  
- matalajännittdirektiivi 73/23/ETY, 93/68/ETY  
- sähkömagneettista yhteensopivuutta koskeva direktiivi 89/336/ETY  
- koneidirektiivi 98/37/ETY viitaten erityisesti direktiivin liitteeseen 1, joka käsittelee olennaisia terveys- ja turvallisuusvaatimuksia valmistuksen yhteydessä  
- meludirektiivi 2000/14/EG  
Tuote on kehitetty ja valmistettu seuraavien normien mukaisesti:  
- EN 13683, EN 292-2, EN ISO 3744, EN ISO 11201

Dette produkt er i overensstemmelse med  
- direktiv 73/23/EØF, 93/68/EØF om lavspændingsudstyr  
- direktiv 89/336/EØF om elektromagnetisk kompatibilitet  
- direktiv 98/37/EØF om indbyrdes tilnærmelse af medlemsstaternes lovgivning om maskiner med særlig henvisning til direktivets bilag 1 om væsentlige sikkerheds- og sundhedskrav i forbindelse med konstruktion og fremstilling  
- direktiv 2000/14/EF om støjemission  
Produktet er udviklet og fremstillet i overensstemmelse med følgende normer:  
- EN 13683, EN 292-2, EN ISO 3744, EN ISO 11201

Das Produkt ist in Übereinstimmung mit  
- Niederspannungsrichtlinie 73/23/EEG, 93/68/EEG  
- Richtlinie 89/336/EEG zur elektromagnetischen Kompatibilität  
- Maschinenrichtlinie 98/37/EEG mit besonderem Hinweis auf Anlage 1 der Richtlinie über wichtige Gesundheits- und Sicherheitsanforderungen im Zusammenhang mit der Herstellung  
- Schallschutzrichtlinie 2000/14/EG  
Das Erzeugnis ist in Übereinstimmung mit folgenden Normen entwickelt und gefertigt worden:  
- EN 13683, EN 292-2, EN ISO 3744, EN ISO 11201

Dieses Produkt ist in Übereinstimmung mit  
- Niederspannungsrichtlinie 73/23/EEG, 93/68/EEG  
- Richtlinie 89/336/EEG zur elektromagnetischen Kompatibilität  
- Maschinenrichtlinie 98/37/EEG mit besonderem Hinweis auf Anlage 1 der Richtlinie über wichtige Gesundheits- und Sicherheitsanforderungen im Zusammenhang mit der Herstellung  
- Schallschutzrichtlinie 2000/14/EG  
Das Erzeugnis ist in Übereinstimmung mit folgenden Normen entwickelt und gefertigt worden:  
- EN 13683, EN 292-2, EN ISO 3744, EN ISO 11201

This product conforms to  
- Low Voltage Directive 73/23/EEC, 93/68/EEC  
- Electromagnetic Compatibility Directive 89/336/EEC  
- Machinery Directive 98/37/EEC with special reference to appendix 1 of the directive regarding essential health and safety requirements in conjunction with manufacturing  
- Noise Emission Directive 2000/14/EC  
This product has been developed and manufactured in conformance with the following standards:  
- EN 13683, EN 292-2, EN ISO 3744, EN ISO 11201

Ce produit est conforme à  
- La Directive basse tension 73/23/EEC, 93/68/EEC  
- La Directive compatibilité électromagnétique 89/336/EEC  
- La Directive machines 98/37/EEC, avec une référence particulière à l'annexe 1 de la directive concernant les exigences essentielles en matière de santé et de sécurité dans le cadre de la fabrication  
- La Directive émissions de bruit 2000/14/EC  
Le produit en question a été mis au point et fabriqué conformément aux normes suivantes:  
- EN 13683, EN 292-2, EN ISO 3744, EN ISO 11201

Dit product voldoet aan  
- Richtlijn voor laagspanning 73/23/EE, 93/68/EE  
- Richtlijn voor elektromagnetische compatibiliteit 89/336/EEC  
- Richtlijn voor machines 98/37/EEC met speciale verwijzing naar aanhangsel 1 van de richtlijn voor essentiële gezondheids-en veiligheidsvereisten i.v.m. fabricage  
- Richtlijn voor geluidsproductie 2000/14/EC  
Het product is in overeenstemming met volgende normen ontwikkeld en vervaardigd:  
- EN 13683, EN 292-2, EN ISO 3744, EN ISO 11201

Utfärdat i Tranås  
Annettu Tranásissa  
Udfærdiget i Tranås  
Utstedt i Tranås  
Ausgefertigt in Tranås,  
Schweden  
Issued in Tranås

Fait à Tranås  
Gepubliceerd in Tranås  
Rilasciata a Tranås  
Emitido en Tranås  
Publicado em Tranås  
Wydano w Tranås  
Вydано в Tranås

Vydáno v Tranásu  
Kibocsátva Tranásban  
Izdano v Tranás

2006-06-28

Questo prodotto è conforme alla  
- Direttiva sulla bassa tensione 73/23/EEC, 93/68/EEC  
- Direttiva sulla compatibilità elettromagnetica 89/336/EEC  
- Direttiva Macchine 98/37/EEC con particolare riferimento all'appendice 1 della direttiva riguardante i requisiti essenziali in materia di salute e sicurezza relativi alla fabbricazione  
- Direttiva sulle emissioni sonore 2000/14/EC  
Riferimento alle norme armonizzate:  
- EN 13683, EN 292-2, EN ISO 3744, EN ISO 11201

Este producto respeta las siguientes normas:  
- Directiva 73/23/CEE, 93/68/CEE sobre baja tensión  
- Directiva 89/336/CEE sobre compatibilidad electromagnética  
- Directiva 98/37/CEE sobre máquinas, especialmente su anexo 1 sobre los requisitos esenciales de seguridad y de salud relativos a la fabricación de las máquinas  
- Directiva 2000/14/CE relativa a las emisiones sonoras  
Referente a standards armonizados:  
- EN 13683, EN 292-2, EN ISO 3744, EN ISO 11201

Este produto está em conformidade com  
- Directiva 73/23/EEG  
- Directiva sobre Compatibilidade Electromagnética 89/336/CEE  
- Directiva relativa às Máquinas 98/37/CEE com referência especial ao apêndice 1 da directiva referente aos requisitos essenciais de saúde e segurança em conjunto com os de fabrico.  
- Directiva sobre Emissão de Ruído 2000/14/CE  
Referencias à normas harmonizadas:  
- EN 13683, EN 292-2, EN ISO 3744, EN ISO 11201

Ten produkt odpowiada następującym normom:  
- Niskonapięciowe wyroby elektryczne-dyrektywa 73/23/EEC, 93/68/EEC  
- Kompatybilność elektromagnetyczna - dyrektywa 89/336/EEC  
- Maszyny - dyrektywa 98/37/EEC, a szczególnie dodatkiem 1 dyrektywy, dotyczącym podstawowych wymogów w zakresie zdrowia i bezpieczeństwa w związku z produkcją.  
- Emisja hałas - dyrektywa 2000/14/EC  
W odniesieniu do norm harmonizujących:  
- EN 13683, EN 292-2, EN ISO 3744, EN ISO 11201

Tento výrobek vyhovuje  
- Smernici o nízkém napeti 73/23/EEC, 93/68/EEC  
- Smernici o elektromagnetické kompatibilite 89/336/EEC  
- Smernici o strojních zarizeních 98/37/EEC se speciálním odkazem na přílohu 1 uvedené směrnice týkající se důležitých požadavků na ochranu zdraví a bezpečnost v souvislosti s výrobou  
- Smernici o emisích hluku 2000/14/EC  
Použité harmonizované normy:  
- EN 13683, EN 292-2, EN ISO 3744, EN ISO 11201

Ez a termék megfelel  
- szóól 73/23/EEG  
- az elektromágneses kompatibilitásról szóól 89/336/EGK irányelvnek,  
- a gépekról szóól 98/37/EGK irányelvnek, különös tekintettel az irányelvnek a gyártással összefüggő, az alapvető egészségi és biztonsági követelményekre vonatkozó 1. függelékére, és  
- a zajkibocsátásról szóól 2000/14/EK irányelvnek.  
a termék fejlesztése és gyártása a következő szabványokkal összhangban történt:  
- EN 13683, EN 292-2, EN ISO 3744, EN ISO 11201

Ta izdelek je v skladu z  
- Direktivo 73/23/EGS, 93/68/EGSo nizki napetosti  
- Direktivo 89/336/EGS o elektromagnetni zdru ljivosti  
- Direktivo 98/37/EGS o strojih, s posebnim sklicevanjem na njen Dodatek 1 v zvezi z osnovnimi zdravstvenimi in varnostnimi zahtevami, skupaj s proizvodnjo  
- Direktivo 2000/14/ES o emisijah hrupa  
Hivatkozás a harmonizált szabványokra:  
- EN 13683, EN 292-2, EN ISO 3744, EN ISO 11201

Troels Nielsen

Certifieringsansvarig  
Sertifioinnista vastaava  
Certificeringsansvarlig  
Sertifiseringsansvarlig  
Für die Zertifizierung  
verantwortlich  
Certification Manager  
Directeur de Certification  
Certification Manager  
Direttore Certificazione  
Responsable de  
certificación

Director de Certificação  
Kierownik ds. legalizacji  
Начальник службы  
сертификации  
Vedoucí pro certifikaci  
a tanúsításért felelős  
igazgató  
Poslovođa za izdajo  
certifikatov





[www.stiga.com](http://www.stiga.com)

GGP Sweden AB · Box 1006 · SE-573 28 TRANÅS

## **ОФИЦИАЛЬНЫЙ ДИЛЕР В УКРАИНЕ:**

[storgom.ua](http://storgom.ua)

## **ГРАФИК РАБОТЫ:**

Пн. – Пт.: с 8:30 по 18:30

Сб.: с 09:00 по 16:00

Вс.: с 10:00 по 16:00

## **КОНТАКТЫ:**

+38 (044) 360-46-77

+38 (066) 77-395-77

+38 (097) 77-236-77

+38 (093) 360-46-77

Детальное описание товара: <https://storgom.ua/product/izmelchitel-sadovyi-stiga-bio-quiet.html>

Другие товары: <https://storgom.ua/izmelchiteli-vetok.html>