

DEWALT

501501-15 RUS/UA

DW744
DW744XP

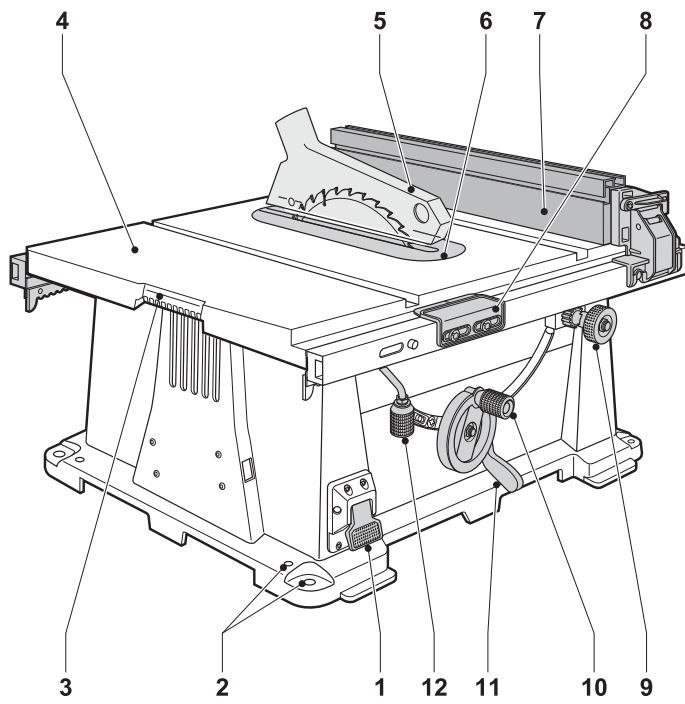
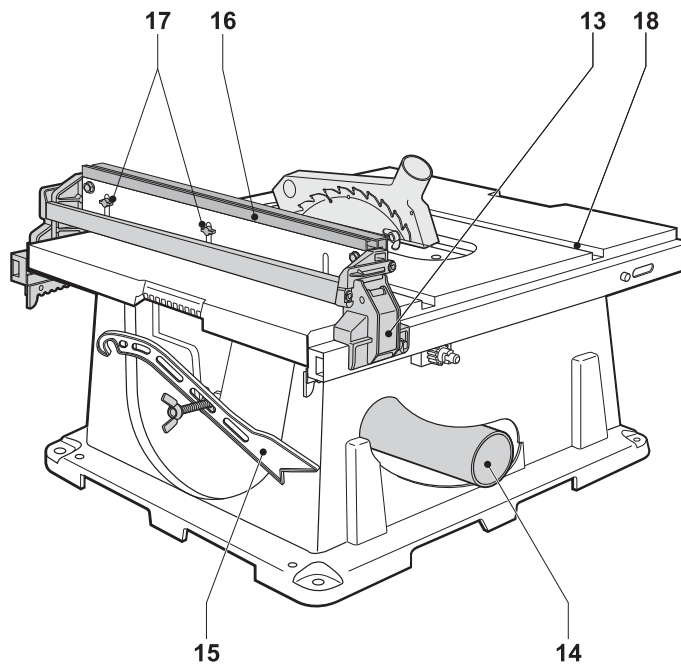

A1



A2

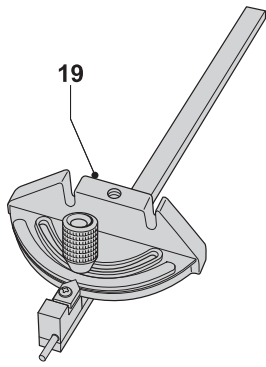

A3

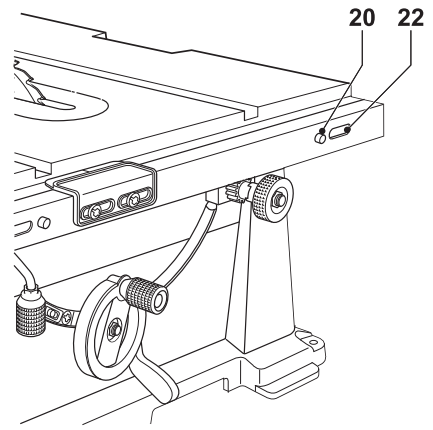

B1

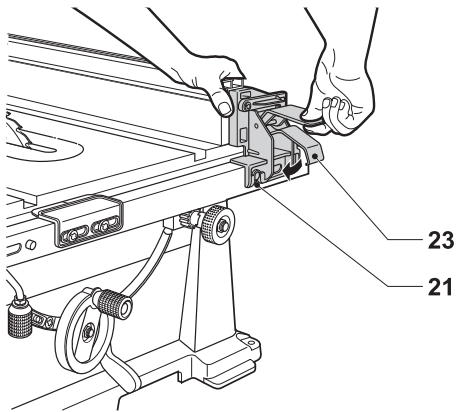

B2

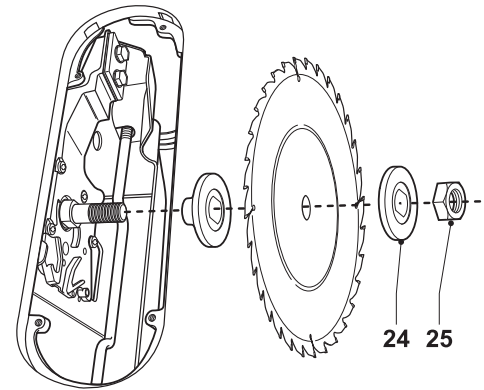

C1

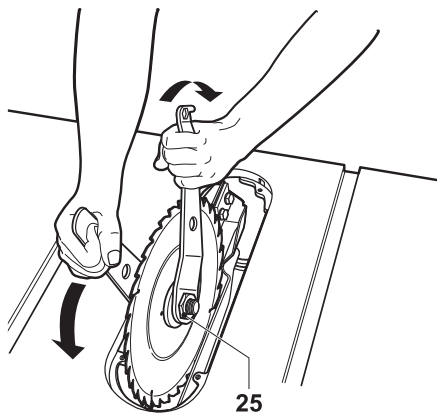

C2

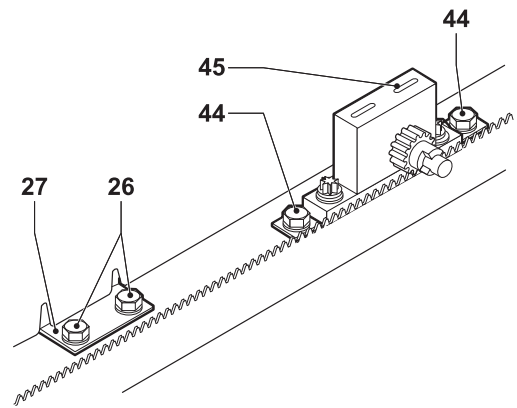

D

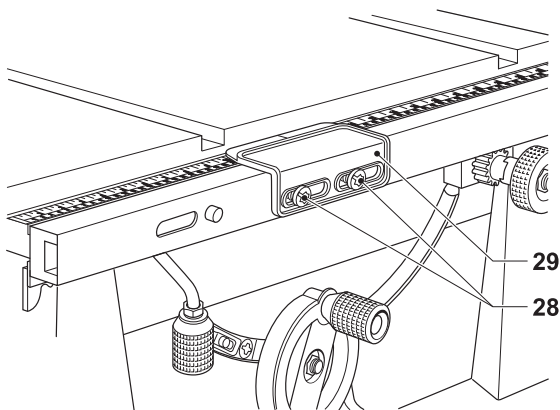

E

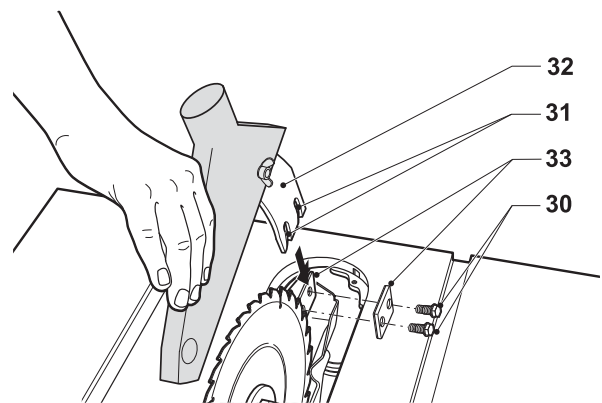

F

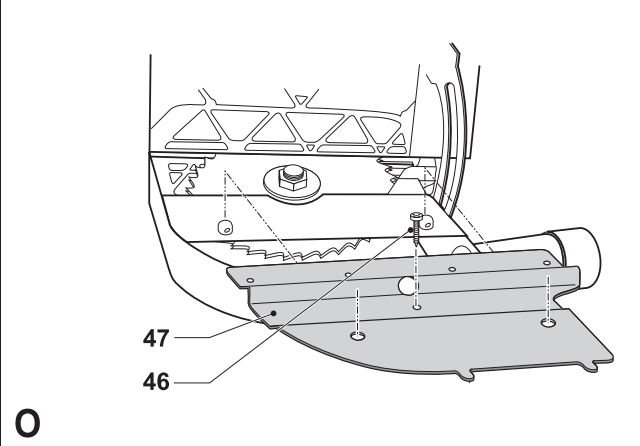
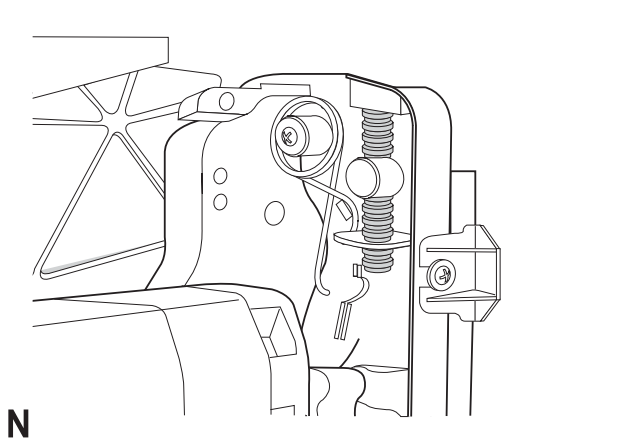
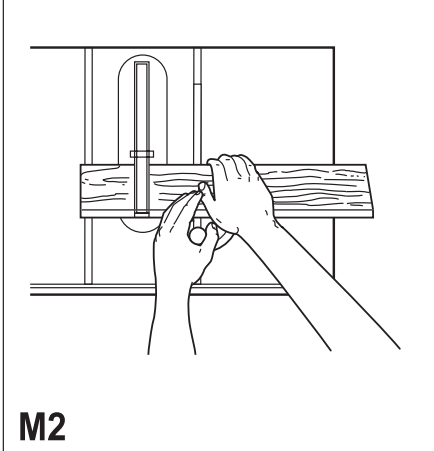
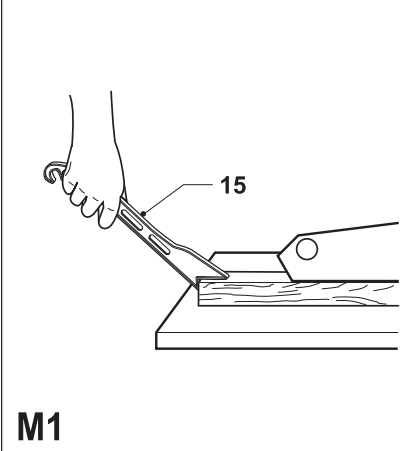
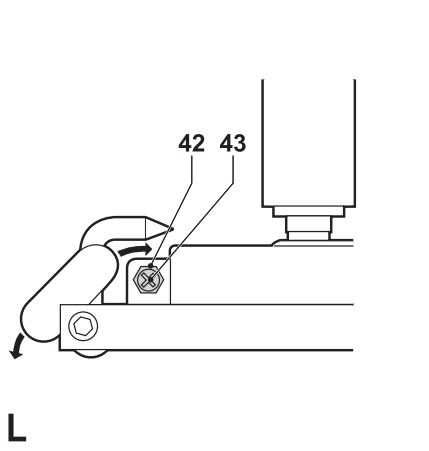
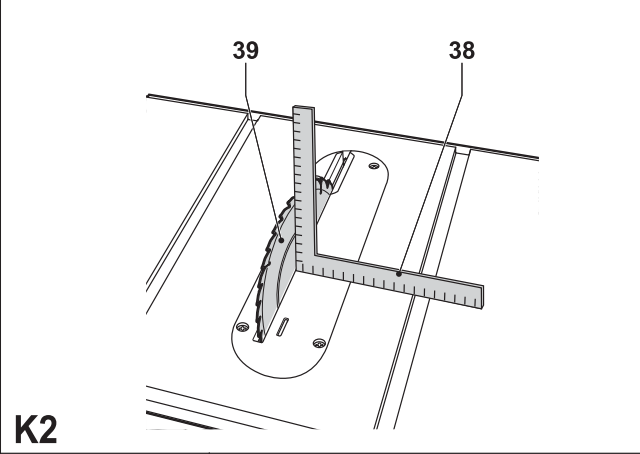
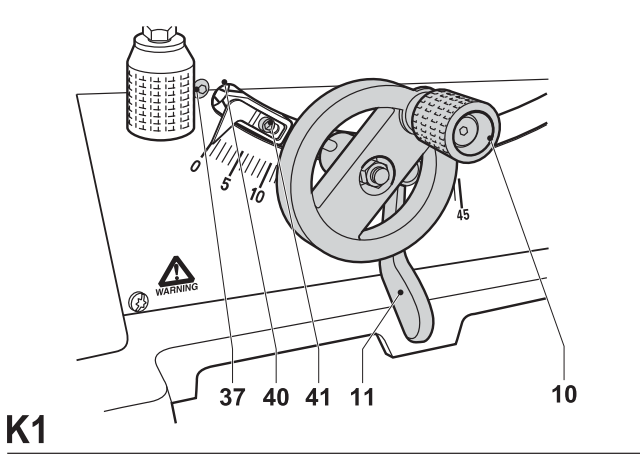
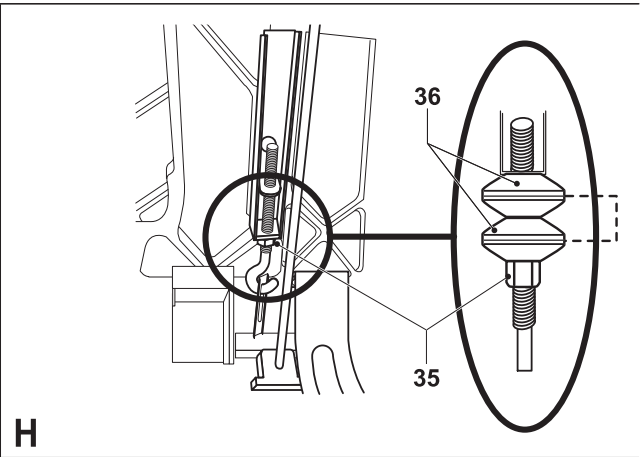
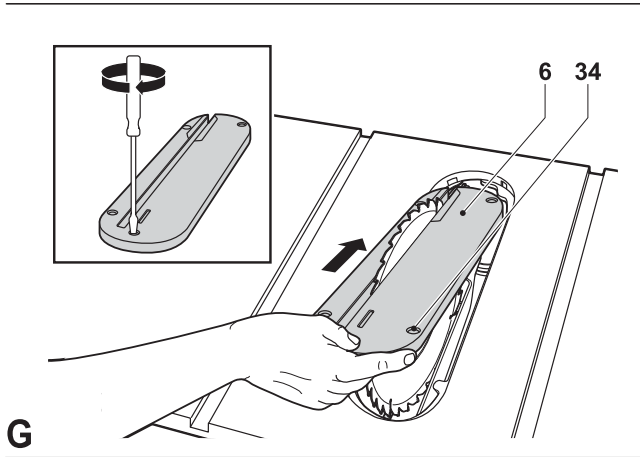

ЭЛЕКТРОННАЯ НАСТОЛЬНАЯ ПИЛА DW744/DW744XP

Поздравляем Вас!

Вы выбрали электрический инструмент фирмы DEWALT. Тщательная разработка изделий, многолетний опыт фирмы по производству электроинструментов, различные усовершенствования сделали электроинструменты DEWALT одними из самых надежных помощников для профессионалов.

Технические характеристики

	DW744	DW744XP
Напряжение	В 115	230
Потребляемая мощность	Вт 1,500	2,000
Выходная мощность	Вт 850	1,300
Число оборотов		
диска	об/мин 3,650	3,000
Диаметр диска	мм 250	250
Диаметр посадочного отверстия	мм 30	30
Толщина диска	мм 2,2	2,2
Ширина расклинивающего ножа	мм 2,3	2,3
Макс. глубина реза 90°	мм 77	77
Макс. глубина реза 45°	мм 57	57
Макс. ширина заготовки	мм 625	625
Общие размеры	мм 740x 680x465	740x 680x465
Вес	кг 29	29

Предохранители:

Инструмент на 230 В 10 ампер, сетевые

В данном руководстве по эксплуатации используются следующие символы:



Внимание! Существует опасность для жизни, возможно получение травмы, возможно повреждение электроинструмента вследствие несоблюдения указаний данного руководства по эксплуатации!



Возможно поражение электрическим током!



Острые кромки!

Декларация соответствия ЕС



DW744/DW744XP

DEWALT заявляет, что данные электроинструменты разработаны в полном соответствии со стандартами: 98/37/ЕС, 89/336/ЕЕС, 73/23/ЕЕС, 86/188/ЕЕС, EN 55014-1, EN 55014-2, EN 61029-1, EN 61029-2-1, EN 61000-3-2 & EN 61000-3-3.

За дополнительной информацией обращайтесь по указанному ниже адресу или по адресу, указанному на последней странице руководства.

Уровень звукового давления:

	DW744	DW744XP
L_{pA} (звуковое давление)	дБ(А) 93	81
K_{pA} (погрешность измерения)	дБ(А) 3	2,2
L_{WA} (акустическая мощность)	дБ(А) 106	102
L_{WA} (гарантированная)	дБ(А) 110	110
L_{WA} (погрешность измерения)	дБ(А) 3	2,2

Хорст Гроссманн (Horst Grossmann)
Директор по инженерным разработкам

DEWALT, Richard-Klinger Straße 11
D-65510, Idstein, Germany, 02/2007

Инструкции по технике безопасности

При использовании неподвижных электрических инструментов всегда соблюдайте применимые в Вашей стране правила безопасности, чтобы снизить риск возникновения пожара, поражения электрическим током и получения травм.

Перед использованием данного инструмента внимательно прочтите руководство по эксплуатации.

Сохраните настоящее руководство для последующего использования!

Общие правила безопасности

- 1. Содержите рабочее место в чистоте.** Загромождение рабочей зоны и верстака может стать причиной несчастного случая.
- 2. Учитывайте особенности окружающей среды вокруг рабочего места.** Не подвешивайте инструмент воздействию дождя. Не используйте инструмент во влажной среде. Обеспечьте хорошую освещенность рабочего места (250-300 Люкс). Не пользуйтесь инструментом, если существует риск возникновения пожара или взрыва, т.е. рядом с легковоспламеняющимися жидкостями или газами.
- 3. Не подпускайте детей к рабочей зоне.** Не позволяйте детям, посторонним людям и животным приближаться к рабочей зоне или касаться инструмента или удлинительного кабеля.
- 4. Одевайтесь соответствующим образом.** Не надевайте свободную одежду или украшения, так как они могут быть захвачены движущимися частями инструмента. Используйте соответствующий головной убор, чтобы спрятать длинные волосы. При работе вне помещений рекомендуется надевать резиновые перчатки и обувь на нескользящей подошве.
- 5. Пользуйтесь средствами индивидуальной защиты.** Всегда надевайте защитные очки. Используйте пылезащитную маску или респиратор, если в процессе работы образуется пыль или летучие твердые частицы. Если эти частицы имеют достаточно высокую температуру, необходимо, кроме того, надевать защитный передник. Всегда используйте средства защиты органов слуха. Всегда надевайте каску.
- 6. Защита от поражения электрическим током.** Во время работы не прикасайтесь к заземленным предметам (например, трубопроводам, радиаторам отопления, газовым плитам и холодильникам). При использовании электроинструмента в экстремальных условиях (например, высокая влажность, наличие металлической стружки и т.д.) следует усилить меры безопасности и пользоваться изолирующим трансформатором или автоматом, защищающим от утечек на землю.
- 7. Не пытайтесь дотянуться до слишком удаленных поверхностей.** Всегда твердо стойте на ногах, сохраняя равновесие.
- 8. Будьте внимательны.** Следите за тем, что Вы делаете. Руководствуйтесь здравым смыслом. Не пользуйтесь электроинструментом в состоянии усталости.
- 9. Безопасная работа.** Используйте зажимы или тиски для фиксации обрабатываемой детали. Это более безопасно и позволяет освободить обе руки для управления инструментом.
- 10. Подсоедините пылеудаляющее оборудование.** При наличии устройств для подключения оборудования для удаления и сбора пыли, убедитесь, что они подключены и используются должным образом.
- 11. Удалите раздвижные и гаечные ключи.** Перед включением электроинструмента всегда проверяйте, чтобы с него были удалены все раздвижные и гаечные ключи.
- 12. Удлинительные кабели.** Перед началом работы проверьте удлинительный кабель на наличие повреждений и при необходимости замените его. При работе электроинструментом на открытом воздухе всегда пользуйтесь удлинительным кабелем, предназначенным для применения вне помещений и имеющим соответствующую маркировку.
- 13. Используйте инструмент, специально предназначенный для данного вида работ.** Целевое предназначение изложено в данном руководстве по эксплуатации. Не используйте маломощные инструменты для выполнения работы, которая должна выполняться при помощи более мощных инструментов. Использование инструмента по назначению сделает работу более легкой и безопасной. Избегайте чрезмерной нагрузки инструмента.
Внимание! Применение любых принадлежностей и приспособлений, а также выполнение любых операций помимо тех, которые рекомендованы данным руководством, может привести к травме.
- 14. Проверяйте исправность деталей инструмента.** Перед использованием тщательно проверьте инструмент и электрический кабель на наличие неисправ-

ностей. Проверьте центровку и качество крепления движущихся деталей, наличие повреждённых деталей, исправность защитных кожухов дисков и пусковых выключателей, а также любые другие условия, которые могут повлиять на работу инструмента. Убедитесь, что инструмент полностью исправен и готов выполнять намеченные функции. Не используйте инструмен при наличии сломанных или поврежденных деталей. Не используйте электроинструмент, если не работает пусковой выключатель. Все поврежденные или неисправные детали должны быть заменены в авторизованном сервисном центре DeWALT. Не пытайтесь выполнить ремонт самостоятельно.

- 15. Отключение электроинструмента.** Отключите питание и дождитесь полной остановки инструмента прежде, чем оставить его без присмотра. Всегда вынимайте вилку из розетки, если инструмент не используется, перед проведением ремонта или заменой принадлежностей.
- 16. Примите меры для предотвращения случайного включения.** Перед подключением к источнику питания убедитесь, что инструмент выключен.
- 17. Бережно обращайтесь с электрическим кабелем.** Не выдергивайте вилку из сетевой розетки за кабель. Не подвергайте электрический кабель воздействию высоких температур и масла и держите его подальше от острых кромок.
- 18. Хранение неиспользуемого инструмента.** Неиспользуемый инструмент должен храниться надежно запертым в сухом, недоступном для детей месте.
- 19. Проверяйте исправность электроинструмента.** Содержите инструмент в хорошем и чистом состоянии, что повысит эксплуатационные показатели и сделает работу более безопасной. Соблюдайте инструкции по ремонту и замене приспособлений. Ручки и пусковые выключатели всегда должны быть сухими, чистыми и не содержать следов масла и консистентной смазки.
- 20. Техническое обслуживание и ремонт.** При работе данным электрическим инструментом должны соблюдаться все соответствующие правила техники безопасности. Ремонт инструмента должен выполняться в авторизованном

сервисном центре DeWALT и только квалифицированным персоналом с использованием оригинальных запасных частей; несоблюдение данного указания может стать причиной серьезной травмы пользователя.

Дополнительные правила техники безопасности для работы на распиловочных станках

- Никогда не используйте режущие диски, если их толщина больше или ширина зубьев меньше расклинивающего ножа.
- Убедитесь, что режущий диск вращается в правильном направлении и его зубья направлены в сторону передней части распиловочного станка.
- Перед началом работы убедитесь, что все держатели надежно закреплены.
- Убедитесь, что лезвие и фланцы чисты и стороны втулки с выемкой расположены напротив лезвия. Надежно затяните промежуточную гайку.
- Следите за тем, чтобы режущие диски оставались остро заточенными и правильно установленными.
- Убедитесь, что расклинивающий нож удален от лезвия режущего диска на надлежащее расстояние – максимум 5 мм.
- Никогда не используйте электроинструмент без установленных на месте верхнего и нижнего защитных кожухов.
- Держите свои руки на расстоянии от работающего режущего диска.
- Перед заменой диска или выполнением технического обслуживания отключите инструмент от источника питания.
- Всегда используйте толкатель и при резании держите руки на расстоянии минимум 150 мм от лезвия режущего диска.
- Используйте электроинструмент только при определенном напряжении.
- Не наносите смазку на режущий диск во время работы электроинструмента.
- Не дотрагивайтесь до задней стороны режущего диска.
- При не использовании толкателя всегда держите его в отведенном для него месте.
- Не вставляйте на верхнюю часть электроинструмента.
- Во время транспортировки инструмента убедитесь, что верхняя часть режущего

диска прикрыта, например, защитным кожухом.

- Не переносите инструмент за защитный кожух; не держитесь за защитный кожух во время работы электроинструмента.



Внимание! Данный инструмент снабжен специальным электрическим кабелем (подсоединение типа Y). В случае повреждения или неисправности электрокабеля он может быть заменен только изготовителем или в авторизованном сервисном центре.

- Немедленно заменяйте заграждающую пластину по мере ее износа или повреждения.
- Следите за тем, чтобы заготовка была надежно закреплена на инструменте. Всегда используйте дополнительную опору для длинных заготовок.
- Не оказывайте боковое давление на режущий диск.
- При установленном туннельном защитном ограждении или сменного упора изготовление пазов недопустимо.
- Нарезание пазов недопустимо.

Режущие диски

- Максимальное допустимое число оборотов дисков пилы всегда должно быть равным или превышать количество оборотов инструмента на холостом ходу, обозначенное на табличке завода-изготовителя.
- Не используйте режущие диски, размеры которых не соответствуют указанным в разделе «Технические характеристики». Никогда не используйте проставки для установки диска на шпиндель. Используйте только указанные в данном руководстве диски, соответствующие стандарту EN 847-1.
- Старайтесь использовать специальные режущие диски с пониженным уровнем шума.
- Не используйте диски из быстрорежущей инструментальной стали.
- Не используйте треснувшие или поврежденные диски.
- Не используйте абразивные диски.
- Всегда используйте режущие диски, предназначенные для данного типа работ.

- При работе с режущими дисками и грубыми материалами всегда надевайте перчатки. Режущие диски всегда должны быть защищены держателями.

Остаточные риски

Следующие риски являются характерными при использовании пил:

- Травмы в результате касания вращающихся частей.

Несмотря на соблюдение соответствующих инструкций по технике безопасности и использование предохранительных устройств, некоторые остаточные риски невозможно полностью исключить. К ним относятся:

- Ухудшение слуха.
- Риск несчастных случаев, вызванных незакрытыми частями вращающегося режущего диска.
- Риск получения травмы при смене диска.
- Риск защемления пальцев при снятии защитных кожухов.
- Ущерб здоровью в результате вдыхания пыли от распила древесины, в особенности, дуба, бука и ДВП.

Факторы, влияющие на повышенное шумовыделение:

- Тип обрабатываемого материала
- Тип режущего диска
- Сила подачи

Факторы, влияющие на повышенное пылевыделение:

- Поврежденный режущий диск
- Скорость воздушного потока пылеудалителя менее 20 м/сек.
- Неправильная установка заготовки

Маркировка инструмента

На инструменте имеются следующие знаки:



Держите руки на удалении от зоны распила и режущего диска.



Точка переноски.

Комплект поставки

Упаковка содержит:

- 1 Частично собранная настольная пила
- 1 Направляющая планка
- 1 Угловой упор
- 1 Режущий диск

- 1 Верхний защитный кожух
 - 1 Заграждающая пластина
 - 1 Специальный ключ для режущих дисков
 - 1 Зажимной ключ
 - 1 Переходник для подключения устройства пылеудаления
 - 1 Руководство по эксплуатации
 - 1 Чертеж инструмента в разобранном виде
- Проверьте инструмент, детали и дополнительные приспособления на наличие повреждений, которые могли произойти во время транспортировки.
 - Перед началом работы необходимо внимательно прочитать настоящее руководство и принять к сведению содержащуюся в нем информацию.

Описание (Рис. А1-А3)

Данная настольная пила предназначена для профессионального использования. Ваша настольная пила DW744/DW744XP была разработана для простого, аккуратного и безопасного осуществления 4-х основных видов операций по распиловке древесины, лесоматериалов и пластмасс: продольная распиловка, поперечная распиловка, торцевание под углом и срез с наклоном. Данный электроинструмент предназначен для использования с режущими дисками диаметром 250 мм и зубьями с твердосплавными напайками.

А1

1. Пусковой выключатель
2. Монтажные отверстия
3. Выемка для захвата руками
4. Стол
5. Верхний защитный кожух
6. Заграждающая пластина
7. Направляющая планка
8. Указатель направляющей со шкалой
9. Ручка точной регулировки
10. Комбинированное колесо управления подъема и угла наклона
11. Рукоятка регулировки угла наклона
12. Рукоятка регулировки положения продольной распиловки

А2

13. Фиксатор направляющей планки
14. Переходник для подключения устройства пылеудаления

15. Толкатель
16. Профиль направляющей
17. Фиксирующие кнопки
18. Прорезь направляющей

А3

19. Угловой упор

Электробезопасность

Электродвигатель предназначен для работы только при одном напряжении электросети. Всегда проверяйте, соответствует ли напряжение источника питания напряжению, указанному в паспортной табличке.



Внимание! Электроинструменты с напряжением 115 В должны управляться через предохранительный изолированный трансформатор с заземленным экраном между первичной и вторичной обмоткой.

Использование удлинительного кабеля

При необходимости использования удлинительного кабеля, используйте только утвержденные кабели промышленного изготовления, рассчитанные на мощность не меньшую, чем потребляемая мощность данного инструмента (см. раздел „Технические характеристики“). Минимальный размер проводника должен составлять 2.5 мм². При использовании кабельного барабана, всегда полностью разматывайте кабель.

Сборка и регулировка



Внимание! Перед тем как приступить к сборке и регулировке электроинструмента всегда отключайте его от источника питания.

Распаковка

- Осторожно извлеките пилу из упаковочного материала.
- Электроинструмент полностью собран за исключением установки режущего диска, направляющей планки, верхнего защитного кожуха и заграждающей пластины.
- Закончите сборку электроинструмента, следуя приведенным ниже инструкциям.
- Установите толкатель (15) в предусмотренном для него месте, надев его на резьбовой конец, расположенный с правой стороны инструмента (рис. А2).



Внимание! Всегда держите неиспользуемый толкатель в предусмотренном для него месте.

Установка направляющей планки (Рис. В1&В2)

Направляющая планка (7) может быть установлена с правой или левой стороны Вашей настольной пилы.

- Расположите направляющую планку таким образом, чтобы кнопка (20) оказалась внутри прорези направляющей (21), а отверстие (22) совпало с фиксатором направляющей (23) (рис. В1&В2).
- Закрепите направляющую планку на месте путем защелкивания обоих фиксаторов (рис. В2).

Установка режущего диска (Рис. А1, С1&С2)



Внимание! Убедитесь, что электроинструмент отключен от источника питания.



Внимание! Зубья новых дисков очень острые, и могут представлять опасность.

- Поднимите шпиндель для насадки режущего диска в максимально высокое положение, вращая колесо управления (10) в направлении по часовой стрелке (рис. А1).
- Установите режущий диск на шпиндель, как показано на рисунке С1. Внешний фланец (24) снабжен бортиком диаметром 30 мм, который соответствует отверстию режущего диска. Убедитесь, что зубья диска направлены вниз в передней части стола.
- Гаечным ключом захватите шпиндель и при помощи зажимного ключа затяните промежуточную гайку (25), поворачивая ее в направлении по часовой стрелке (рис. С2).
- Чтобы снять режущий диск, действуйте в обратном порядке.



Внимание! После замены режущего диска всегда проверяйте состояние указателя направляющей планки и расклинивающий нож.

Параллельная регулировка (Рис. А2&D)

Для оптимальной работы электроинструмента режущий диск должен быть расположен строго параллельно прорезям направляющей. Данная регулировка осуществляется на заводе-изготовителе. Для проведения дополнительной регулировки:

- Установите электроинструмент в вертикальное положение.
- При помощи 10-миллиметрового торцевого ключа слегка ослабьте запоры кронштейна (26) (рис. D).
- Отрегулируйте кронштейн (27) таким образом, чтобы режущий диск оказался расположенным параллельно прорези направляющей (18) (рис. А2).
- Затяните запоры кронштейна (26) до 11 нм (рис. D).

Регулировка подъема режущего диска (Рис. А1)

Режущий диск может быть поднят или опущен путем вращения комбинированного колеса управления подъема и угла наклона (10).

- Убедитесь, что верхние 3 зуба режущего диска при распиловке проходят сквозь верхнюю поверхность заготовки. Это послужит гарантией того, что материал будет удален максимальным количеством зубьев режущего диска, обеспечивая оптимальный результат работы.

Регулировка шкалы направляющей (Рис. А1&Е)

- Снимите защитный кожух режущего диска.
- Разблокируйте рукоятку регулировки положения продольной распиловки (12), подняв ее вверх (рис. А1).
- Разблокируйте рукоятку регулировки угла наклона (11) и установите угол наклона 0°.
- Передвигайте направляющую планку (7), пока она не коснется режущего диска.
- Зафиксируйте рукоятку регулировки угла наклона (12).
- Ослабьте винты указателя шкалы направляющей (28) и установите указатель (29) на отметке 0 (рис. Е).
- Затяните винты (28).

Шкала направляющей показывает правильные значения только в том случае, если

направляющая планка установлена с правой стороны от режущего диска.

Установка расклинивающего ножа (Рис. А1&F)

- Поднимите режущий диск на максимальную высоту, вращая комбинированное колесо управления подъема режущего диска (10) в направлении по часовой стрелке (рис. А1).
- Вывинтите 2 болта (30) (рис. F).
- Выровняйте прорези (31) в соответствии с болтами (30) и вставьте направляющую планку, надевая прорези на болты до упора (рис. F).
- При правильной установке расклинивающий нож окажется на одном уровне с режущим диском в верхней части стола и на одной линии с верхней частью режущего диска. При помощи угольника проверьте все углы наклона и уровни подъема режущего диска.
- При необходимости снимите защитный кожух режущего диска и отрегулируйте прокладку (33).
- Установите на болтах защитный кожух.
- Крепко затяните болты (30).



Внимание! Для безопасного использования электроинструмента необходимо, чтобы расклинивающий нож и верхний защитный диск были правильно установлены и отрегулированы.

Установка заграждающей пластины (Рис. G)

- Выровняйте заграждающую пластину, как показано на рисунке, и вставьте язычки, расположенные на задней стороне пластины, в отверстия задней части стола.
- Нажмите на верхнюю поверхность заграждающей пластины.
- Верхняя поверхность заграждающей пластины должна быть вровень или немного выше поверхности стола. Нижняя поверхность пластины должна быть вровень или немного ниже поверхности стола. Отрегулируйте положение пластины, подкрутив установочные винты (34).
- Поверните крепежный винт (см. вставку на рис. G) в направлении по часовой

стрелке на 90°, фиксируя заграждающую пластину на месте.



Внимание! Никогда не используйте электроинструмент без установленной заграждающей пластины. Поврежденные или изношенные пластины немедленно заменяйте.

Монтаж на верстаке (Рис. А1)

1. На всех четырех ножках предусмотрены отверстия (2) для монтажа на верстаке. Отверстия разных размеров предусматривают возможность использования различных типов болтов. Можно использовать любые из этих отверстий, не обязательно использовать их все. Пила должна быть надежно закреплена на верстаке во избежание смещения. Для повышения подвижности, инструмент можно установить на листе фанеры толщиной 12.5 мм или более, который затем крепится на опору или может быть перенесен в другое место, а затем закреплен.
2. При монтаже пилы на листе фанеры проследите за тем, чтобы монтажные болты не выступали снизу. Фанера должна устанавливаться на опору для заготовки ровно и заподлицо. Во время крепления пилы к какой-либо рабочей поверхности, ее следует крепить только к выступам, на которых находятся монтажные отверстия. Крепление в каком-либо другом месте может нарушить нормальную работу пилы.
3. Во избежание заклинивания и неточной работы, проследите за тем, чтобы монтажная поверхность была ровной. Если пила качается на поверхности, подложите под одну из ножек прокладку и добейтесь, чтобы пила равномерно опиралась на все ножки.



Внимание! Монтажная поверхность должна иметь отверстие 350 x 500 мм для удаления пыли.

Регулировка рукоятки регулировки положения продольной распиловки (Рис. А1&H)

Рукоятка регулировки положения продольной распиловки устанавливается на заводе-изготовителе. При необходимости дополнительной регулировки действуйте, как описано ниже:

- Путем нажатия зафиксируйте рукоятку регулировки положения продольной распиловки (12) (рис. А1).
- Закрутите гайку (35), расположенную в нижней части пилы, полностью сокращая промежуток между тарельчатыми шайбами (36) (рис. Н).
- Как только тарельчатые шайбы соприкоснутся, ослабьте гайку (35) на пол-оборота.

Регулировка ограничителя угла наклона и указателя (Рис. К1&К2)

- Поднимите режущий диск на максимальную высоту, вращая комбинированное колесо управления подъема режущего диска (10) в направлении по часовой стрелке (рис. К1).
- Разблокируйте рукоятку регулировки угла наклона (11), подняв ее вверх и повернув вправо.
- Ослабьте фиксирующий винт ограничителя угла наклона (37).
- Поместите угольник (38) на стол и прижмите его к диску (39) (рис. К2).
- При помощи рукоятки регулировки угла наклона (11) отрегулируйте угол наклона таким образом, чтобы режущий диск оказался прижатым вплотную к треугольнику.
- Затяните рукоятку регулировки угла наклона (11).
- Поворачивайте кулачок ограничителя угла наклона (40) до тех пор, пока он вплотную не приблизится к основанию (рис. К1).
- Проверьте шкалу угла наклона. При необходимости дополнительной регулировки ослабьте крепежный винт указателя (41) и установите указатель на отметке 0°.
- Затяните крепежный винт указателя (41).
- Повторите действия для ограничителя угла наклона на отметке 45°, не меняя положения указателя.

Регулировка углового упора (Рис. А3&L)

Ваш угловой упор (19) оборудован регулируемыми ограничителями хода на отметках 90° и 45°.

- Для регулировки данных ограничителей ослабьте стопорные гайки (42) и при необходимости отрегулируйте установочные винты (43).

Регулировка направляющей планки параллельно режущему диску (Рис. А1&D)

Направляющая планка устанавливается на заводе-изготовителе. При необходимости дополнительной регулировки действуйте, как описано ниже:

- Разблокируйте рукоятку регулировки положения продольной распиловки (12).
- Снимите верхний защитный кожух режущего диска (5).
- Установите задний подшипник ведущей шестерни и немного ослабьте 2 шестигранных болта (44), позволяя направляющей планке двигаться из стороны в сторону.
- Передвигайте направляющую планку до тех пор, пока она не коснется боковой стороны режущего диска.
- Установите направляющую планку параллельно режущему диску.
- Затяните шестигранные болты.
- Зафиксируйте рукоятку регулировки положения продольной распиловки, следя за тем, чтобы направляющая планка оставалась параллельной режущему диску.



Внимание! При недостаточном передвижении подшипника ведущей шестерни отнесите электроинструмент в авторизованный сервисный центр DEWALT.

Кнопка точной настройки (Рис. D)

Кнопка точной настройки отрегулирована на заводе-изготовителе.

- При необходимости дополнительной регулировки действуйте, как описано ниже:
- Переверните пилу нижней стороной вверх и установите подшипник ведущей шестерни.
- Через прорезь (45) вставьте узкую плоскую отвертку в прорезь на винте.
- Ослабьте винт, поворачивая его в направлении против часовой стрелки до тех пор, пока его головка не коснется внутренней стороны коробки подшипника.
- Затяните винт в пол-оборота.
- Повторите для заднего подшипника ведущей шестерни.

Инструкции по эксплуатации



Внимание!

- Выполняйте требования действующих норм и техники безопасности!
 - Используйте режущие диски соответствующего типа. Не используйте чрезмерно изношенные режущие диски. Максимальная скорость вращения инструмента не должна превышать предельно допустимую скорость режущего диска.
 - Не пытайтесь распилить очень мелкие детали.
 - Не форсируйте режим резки. Не прилагайте чрезмерные усилия.
 - Перед началом резки дождитесь, пока двигатель наберет полные обороты.
 - Убедитесь в том, что все фиксаторы и зажимы надежно закреплены.
- Не держите руки рядом с режущим диском, когда инструмент подключен к источнику питания.
 - Никогда не используйте пилу для ручной резки!
 - Не распиливайте искривленные, изогнутые или чашевидные заготовки. Заготовки должны иметь как минимум одну плоскую прямую сторону, вплотную прилегающую к направляющей планке или угловому упору.
 - Во избежание сильной отдачи всегда используйте опору для длинных заготовок.
 - Никогда не удаляйте обрезки материала из-под движущегося режущего диска.

Включение и выключение (Рис. А1)

Пусковой выключатель Вашей настольной пилы обладает многими преимуществами:

- Функция выключения без напряжения: в случае отключения электроэнергии для повторного включения инструмента потребуется нажать на пусковой выключатель.
- Дополнительная безопасность: закрепленная на шарнирах защитная пластина может запираться на висячий замок, продетый через центральную накладку с пробоем. Также пластина служит «легко

обнаруживаемой» кнопкой аварийного выключения: путем нажатия на переднюю часть пластины активизируется кнопка выключения.

- Чтобы включить электроинструмент, нажмите на зеленую пусковую кнопку.
- Чтобы выключить электроинструмент, нажмите на красную кнопку выключения.

Основные типы разрезов

Продольная распиловка (Рис. А1, А2, М1&М2)



Внимание! Острые углы.

- Установите диск на отметке 0°.
- Зафиксируйте направляющую планку (7) (рис. А1).
- Поднимите режущий диск примерно на 3 мм выше верхней части заготовки. При необходимости отрегулируйте высоту верхнего защитного кожуха.
- Отрегулируйте угловой профиль направляющей (16) на одном уровне с задней частью расклинивающего ножа. При продольной распиловке широких заготовок снимите угловой профиль направляющей (16) с основной части направляющей планки, вертикально разверните его на 180° и установите снова, обеспечивая дополнительную опору.
- Положите заготовку на стол вплотную к направляющей планке. Держите заготовку подальше от режущего диска.
- Обе руки держите в отдалении от режущего диска (рис. М2).
- Включите инструмент и дождитесь, пока режущий диск не наберет полные обороты.
- Медленно подведите заготовку под защитным кожухом, прижимая ее вплотную к направляющей планке. Не форсируйте режим резки и не проталкивайте заготовку под режущим диском. Скорость диска всегда должна сохраняться равномерной.
- При работе вплотную к режущему диску всегда используйте толкатель (15) (рис. М1).
- По завершении разреза выключите двигатель, дождитесь полной остановки режущего диска и выньте заготовку.

**Внимание:**

- Никогда не облакачивайтесь и не держитесь за свободную или обрезанную сторону заготовки.
- Не распиливайте заготовки слишком маленьких размеров.
- При продольной распиловке небольших заготовок всегда используйте толкатель.

Косые разрезы

- Установите необходимый угол резки (см. раздел «Регулировка шкалы направляющей»).
- Действуйте, как при продольной распиловке.

Поперечные разрезы и поперечная резка под углом

- Снимите направляющую планку и установите в желаемое отверстие угловой упор.
- Зафиксируйте угловой упор на отметке 0°.
- Действуйте, как при продольной распиловке.

Разрезы под углом (Рис. А1)

- Установите угловой упор под нужным углом.
- Всегда удерживайте заготовку вплотную к поверхности углового упора.
- Действуйте, как при продольной распиловке.

Сложная резка под косым углом

Этот разрез представляет собой комбинацию угла скоса и угла наклона.

- Установите нужный угол наклона и действуйте, как при поперечном разрезе.

Опора для длинных заготовок

- Всегда используйте опору при работе с длинными заготовками.
- Чтобы длинные концы заготовок не свисали, используйте в качестве опоры любые удобные приспособления, такие как, пильные козлы и подобные им устройства.

Удаление пыли (Рис. А2)

В данном инструменте предусмотрено отверстие для удаления пыли (14), расположенное в задней части инструмента, пригодное для использования с пылеудаляющим обо-

дованием, в том числе, с насадками 57/65 мм. Поставляемое с данным инструментом пылеудаляющее отверстие предназначено для пылеудаляющих насадок диаметром 34-40 мм.

- При выполнении любых операций всегда используйте пылеудаляющее устройство, разработанное в соответствии с действующими нормативами по выбросу пыли.
- Убедитесь, что шланг пылеудаляющего устройства подходит для целевого использования и для распиливаемого материала.
- Помните, что искусственные материалы, такие как, ДСП или ДВП, во время распиловки производят гораздо больше пыли, чем натуральная древесина.

Дополнительные приспособления

Внимание: В связи с тем, что дополнительные приспособления других производителей не проходили проверку на совместимость с данным изделием, их использование может представлять опасность. Во избежание травм, для данного инструмента следует использовать только рекомендованные дополнительные приспособления DEWALT.

За дополнительной информацией относительно пригодных приспособлений обращайтесь к Вашему торговому представителю.

Переноска (Рис. А1)

- Всегда переносите электроинструмент, используя выемки для захвата руками (3).



Внимание! Всегда переносите электроинструмент с установленным верхним защитным кожухом.

Техническое обслуживание

Ваш электроинструмент DEWALT рассчитан на работу в течение продолжительного времени при минимальном техническом обслуживании. Срок службы и надежность инструмента увеличивается при правильном уходе и регулярной чистке.



Смазка (Рис. N)

Мотор и подшипники данного инструмента не требуют дополнительной смазки. При затрудненном подъеме и опускании режущего диска почистите и смажьте смазкой регулирующие высоту винты:

- Разверните пилу боковой стороной к себе.
- Почистите и смажьте смазкой резьбу регулирующих высоту винтов, как показано на рисунке N. Используйте смазку общего назначения.



Чистка



Внимание: Чтобы снизить риск получения серьезной травмы, перед чисткой выключите инструмент и отключите его от источника питания. Внезапный запуск инструмента может послужить причиной серьезной травмы.

Для обеспечения правильной работы Вашей пилы регулярно чистите область защитной плиты. Демонтируйте защитную плиту, как показано и описано в руководстве по эксплуатации. Удалите пыль, опилки и прочий мусор. При использовании сжатого воздуха всегда надевайте защитные очки в соответствии с ANSI Z87.1.

Перед использованием пилы установите на место защитную плиту и ограждение.

Регулярно чистите вентиляционные отверстия и обшивку мягкой тканью.

- Регулярно очищайте систему для сбора пыли:
- Разверните пилу боковой стороной к себе.
- Удалите винты (46) (рис. O).
- Удалите пыль и снова закрепите боковую дверцу (47) при помощи винтов (рис. O).

Защита окружающей среды



Раздельный сбор. Данное изделие нельзя утилизировать вместе с обычными бытовыми отходами.

Если однажды Вы захотите заменить Ваш электроинструмент DEWALT или Вы больше в нем не нуждаетесь, не выбрасывайте его вместе с бытовыми отходами. Отнесите изделие в специальный приемный пункт.



Раздельный сбор изделий с истекшим сроком службы и их упаковок позволяет пускать их в переработку и повторно использовать. Использование переработанных материалов помогает защищать окружающую среду от загрязнения и снижает расход сырьевых материалов.

Местное законодательство может обеспечить сбор старых электроинструментов отдельно от бытового мусора на муниципальных свалках отходов, или Вы можете сдавать их в торговом предприятии при покупке нового изделия.

Фирма DEWALT обеспечивает прием и переработку отслуживших свой срок изделий. Чтобы воспользоваться этой услугой, Вы можете сдать Ваше изделие в любой авторизованный сервисный центр, который собирает их по нашему поручению.

Вы можете узнать место нахождения Вашего ближайшего авторизованного сервисного центра, обратившись в Ваш местный офис DEWALT по адресу, указанному в данном руководстве по эксплуатации. Кроме того, список авторизованных сервисных центров DEWALT и полную информацию о нашем послепродажном обслуживании и контактах Вы можете найти в интернете по адресу: www.2helpU.com.

ДеВОЛТ

гарантийные условия

Уважаемый покупатель!

1. Поздравляем Вас с покупкой высококачественного изделия ДеВОЛТ и выражаем признательность за Ваш выбор.
 - 1.1. Надежная работа данного изделия в течение всего срока эксплуатации - предмет особой заботы наших сервисных служб. В случае возникновения каких-либо проблем в процессе эксплуатации изделия рекомендуем Вам обращаться только в авторизованные сервисные организации, адреса и телефоны которых Вы сможете найти в Гарантийном талоне или узнать в магазине. Наши сервисные станции - это не только квалифицированный ремонт, но и широкий выбор запчастей и принадлежностей.
 - 1.2. При покупке изделия требуйте проверки его комплектности и исправности в Вашем присутствии, инструкцию по эксплуатации и заполненный Гарантийный талон на русском языке. При отсутствии у Вас правильно заполненного Гарантийного талона мы будем вынуждены отклонить Ваши претензии по качеству данного изделия.
 - 1.3. Во избежание недоразумений убедительно просим Вас перед началом работы с изделием внимательно ознакомиться с инструкцией по его эксплуатации.
2. Правовой основой настоящих гарантийных условий является действующее Законодательство и, в частности, Закон "О защите прав потребителей".
3. Гарантийный срок на данное изделие составляет 12 месяцев и исчисляется со дня продажи. В случае устранения недостатков изделия, гарантийный срок продлевается на период, в течение которого оно не использовалось.
4. Производитель рекомендует проводить периодическую проверку изделия на сервисной станции.
5. В течение 12 месяцев со дня продажи производитель гарантирует бесплатную проверку изделия и рекомендации по замене нормально изнашиваемых частей.
6. Срок службы изделия - 5 лет (минимальный, установленный в соответствии с Законом "О защите прав потребителей").
7. Наши гарантийные обязательства распространяются только на неисправности, выявленные в течение гарантийного срока и обусловленные производственными или конструктивными факторами.
 8. Гарантийные обязательства не распространяются:
 - 8.1. На неисправности изделия, возникшие в результате:
 - 8.1.1. Несоблюдения пользователем предписаний инструкции по эксплуатации изделия.
 - 8.1.2. Механического повреждения, вызванного внешним ударным или любым иным воздействием.
 - 8.1.3. Применения изделия не по назначению.
 - 8.1.4. Стихийного бедствия.
 - 8.1.5. Неблагоприятных атмосферных и иных внешних воздействий на изделие, таких как дождь, снег, повышенная влажность, нагрев, агрессивные среды, несоответствие параметров питающей электросети указанным на инструменте.
 - 8.1.6. Использования принадлежностей, расходных материалов и запчастей, не рекомендованных или не одобренных производителем.
 - 8.1.7. Проникновения внутрь изделия посторонних предметов, насекомых, материалов или веществ, не являющихся отходами, сопровождающими применение по назначению, такими как стружка опилки и пр.
 - 8.2. На инструменты, подвергавшиеся вскрытию, ремонту или модификации вне уполномоченной сервисной станции.
 - 8.3. На принадлежности, запчасти, вышедшие из строя вследствие нормального износа, и расходные материалы, такие как приводные ремни, угольные щетки, аккумуляторные батареи, ножи, пилки, абразивы, пыльные диски, сверла, буры и т. п. .
 - 8.4. На неисправности, возникшие в результате перегрузки инструмента, повлекшей выход из строя электродвигателя или других узлов и деталей. К безусловным признакам перегрузки изделия относятся, помимо прочих: появление цветов побежалости, деформация или оплавление деталей и узлов изделия, потемнение или обугливание изоляции проводов электродвигателя под воздействием высокой температуры.



Блэк энд Деккер ГмбХ, Блэк энд Деккер
Штрассе, 40, 65510 Идштайн, Германия.

ME 77

03 июня 2008 года

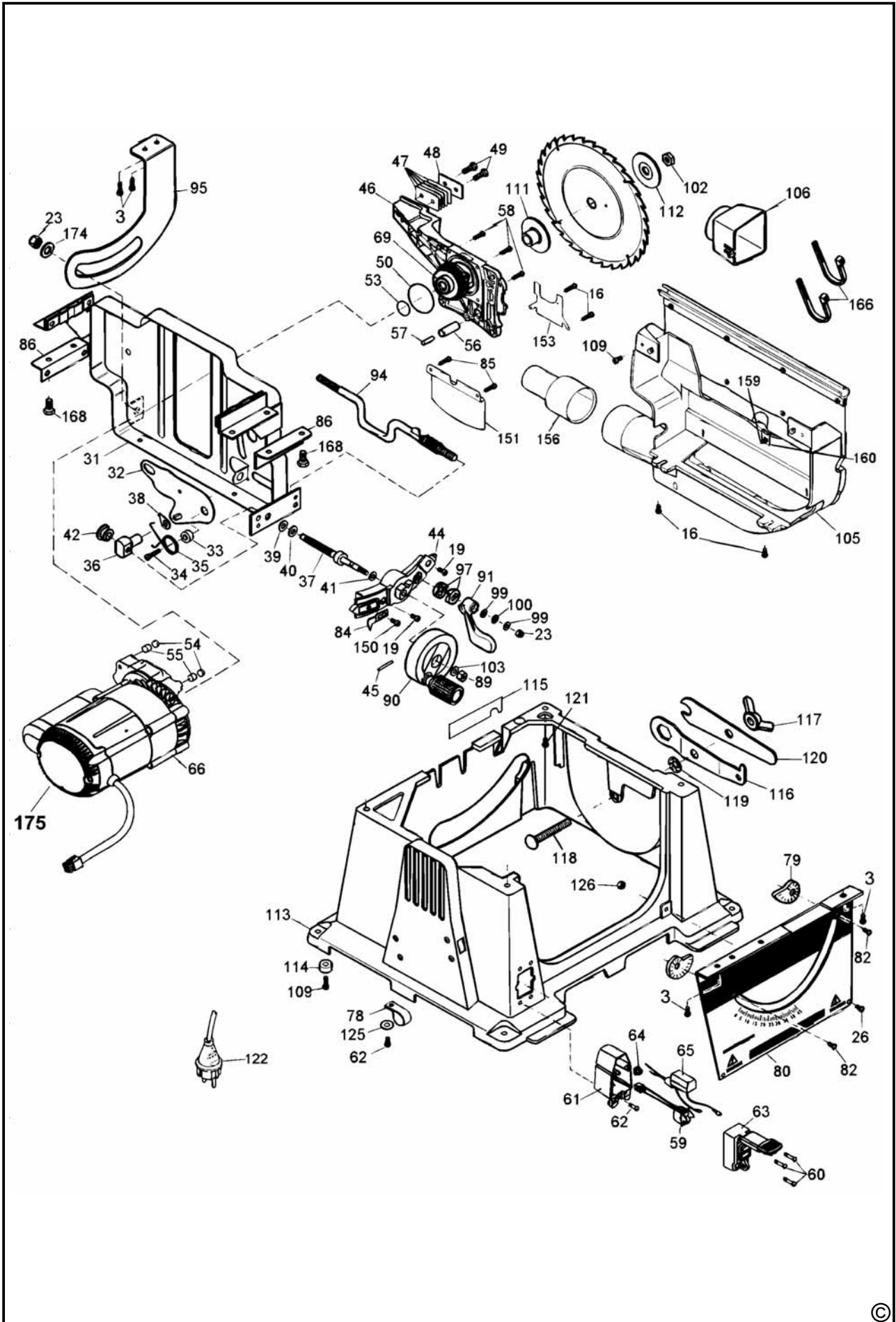

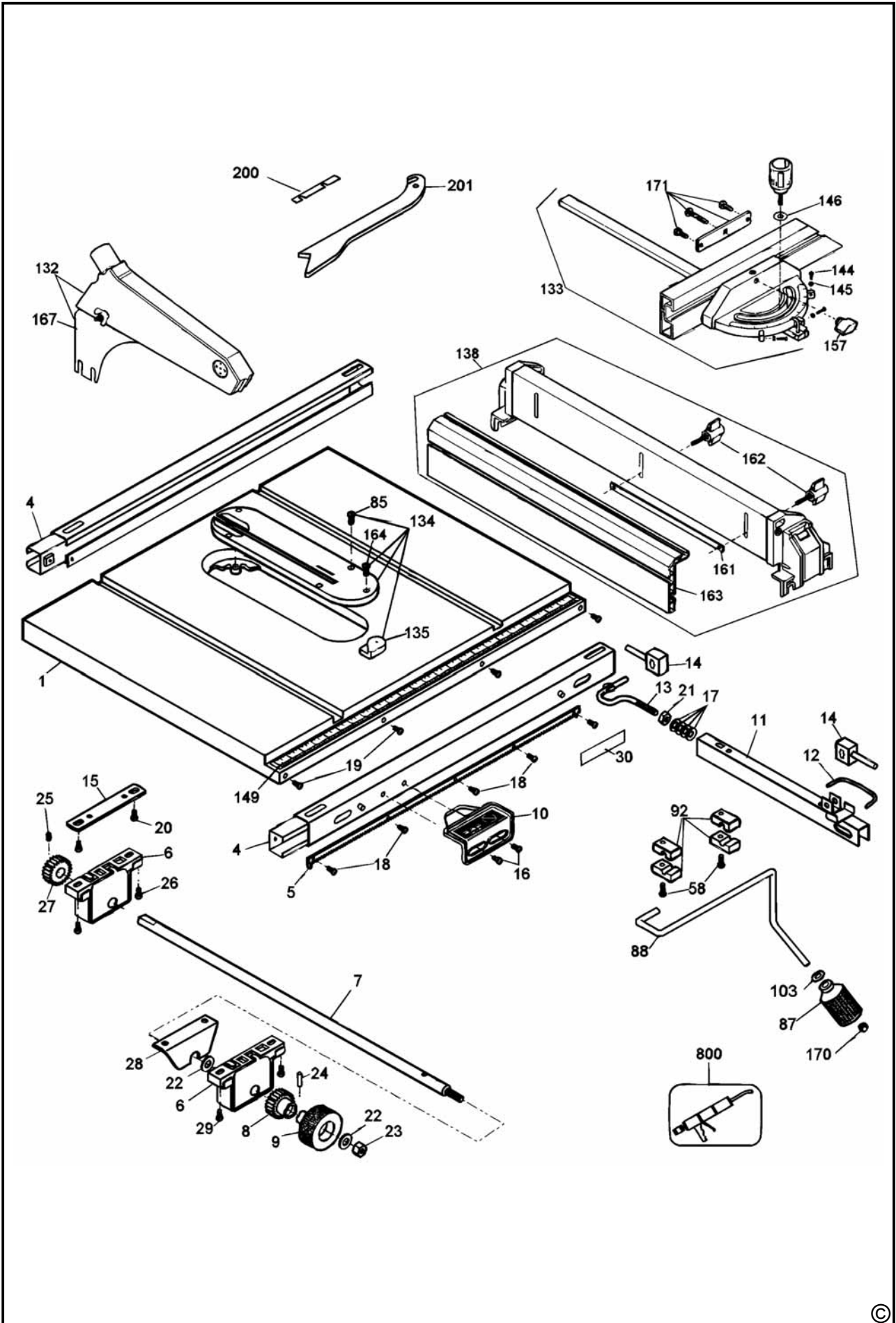

№ 1

Order No. / Заказ № / Замовлення №

Date of receipt/Дата поступления/Дата приёму

Date of receipt/Дата выдачи/Дата видання

Stamp and signature of the service centre/
Печать и подпись сервисного центра/
Печатка та підпис сервісного центру



№ 1

Order No. / Заказ № / Замовлення №

Date of receipt/Дата поступления/Дата приёму

Stamp and signature of the service centre/
Печать и подпись сервисного центра/
Печатка та підпис сервісного центру

№ 2

Order No. / Заказ № / Замовлення №

Date of receipt/Дата поступления/Дата приёму

Date of receipt/Дата выдачи/Дата видання

Stamp and signature of the service centre/
Печать и подпись сервисного центра/
Печатка та підпис сервісного центру

№ 2

Order No. / Заказ № / Замовлення №

Date of receipt/Дата поступления/Дата приёму

Stamp and signature of the service centre/
Печать и подпись сервисного центра/
Печатка та підпис сервісного центру

№ 3

Order No. / Заказ № / Замовлення №

Date of receipt/Дата поступления/Дата приёму

Date of receipt/Дата выдачи/Дата видання

Stamp and signature of the service centre/
Печать и подпись сервисного центра/
Печатка та підпис сервісного центру

№ 3

Order No. / Заказ № / Замовлення №

Date of receipt/Дата поступления/Дата приёму

Stamp and signature of the service centre/
Печать и подпись сервисного центра/
Печатка та підпис сервісного центру

№ 4

Order No. / Заказ № / Замовлення №

Date of receipt/Дата поступления/Дата приёму

Date of receipt/Дата выдачи/Дата видання

Stamp and signature of the service centre/
Печать и подпись сервисного центра/
Печатка та підпис сервісного центру

№ 4

Order No. / Заказ № / Замовлення №

Date of receipt/Дата поступления/Дата приёму

Stamp and signature of the service centre/
Печать и подпись сервисного центра/
Печатка та підпис сервісного центру

№ 4

Заказ №/Тапсырыс №/Буюртма №

Дата прывёмкі/Кабылдау күні/Кабул килинган күни

№ 3

Заказ №/Тапсырыс №/Буюртма №

Дата прывёмкі/Кабылдау күні/Кабул килинган күни

№ 2

Заказ №/Тапсырыс №/Буюртма №

Дата прывёмкі/Кабылдау күні/Кабул килинган күни

№ 1

Заказ №/Тапсырыс №/Буюртма №

Дата прывёмкі/Кабылдау күні/Кабул килинган күни

Дата выдачы/Беру күні/Кайтариб берилган күни

Дата выдачы/Беру күні/Кайтариб берилган күни

Дата выдачы/Беру күні/Кайтариб берилган күни

Дата выдачы/Беру күні/Кайтариб берилган күни

Пячатка і подпіс сэрвіснага цэнтра/
Сервис орталыгының мөрі мен қолтанбасы/
Сервис марказининг мухр ва имзоси

Пячатка і подпіс сэрвіснага цэнтра/
Сервис орталыгының мөрі мен қолтанбасы/
Сервис марказининг мухр ва имзоси

Пячатка і подпіс сэрвіснага цэнтра/
Сервис орталыгының мөрі мен қолтанбасы/
Сервис марказининг мухр ва имзоси

Пячатка і подпіс сэрвіснага цэнтра/
Сервис орталыгының мөрі мен қолтанбасы/
Сервис марказининг мухр ва имзоси

№ 4

Заказ №/Тапсырыс №/Буюртма №

Дата прывёмкі/Кабылдау күні/Кабул килинган күни

№ 3

Заказ №/Тапсырыс №/Буюртма №

Дата прывёмкі/Кабылдау күні/Кабул килинган күни

№ 2

Заказ №/Тапсырыс №/Буюртма №

Дата прывёмкі/Кабылдау күні/Кабул килинган күни

№ 1

Заказ №/Тапсырыс №/Буюртма №

Дата прывёмкі/Кабылдау күні/Кабул килинган күни



Пячатка і подпіс сэрвіснага цэнтра/
Сервис орталыгының мөрі мен қолтанбасы/
Сервис марказининг мухр ва имзоси

Пячатка і подпіс сэрвіснага цэнтра/
Сервис орталыгының мөрі мен қолтанбасы/
Сервис марказининг мухр ва имзоси

Пячатка і подпіс сэрвіснага цэнтра/
Сервис орталыгының мөрі мен қолтанбасы/
Сервис марказининг мухр ва имзоси

Пячатка і подпіс сэрвіснага цэнтра/
Сервис орталыгының мөрі мен қолтанбасы/
Сервис марказининг мухр ва имзоси

BY

KZ

UZ

GB WARRANTY CARD

BY ГАРАНТЙЙНЫЙ ТАЛОН

RUS ГАРАНТИЙНЫЙ ТАЛОН

KZ КЕПІЛДІК ТАЛОН

UA ГАРАНТІЙНИЙ ТАЛОН

UZ ГАРАНТИЯ ЧИПТАСИ



GB months

RUS месяцев

UA місяців

12

BY месяцаў

KZ ай

UZ ой

GB Serial No.	Date of sale	Selling stamp, Signature
RUS Серийный номер	Дата продажи	Печать и подпись торговой организации
UA Серійний номер	Дата продажу	Печатка та підпис торгівельної організації
BY Серыйны нумар	Дата продажы	Пячатка і подпіс гандлёвай установы
KZ Сериялық нөмір	Сату күні	Сауда ұйымының мөрі мен қолтанбасы
UZ Серия сони	Сотилган куни	Савдо корхонанинг мухр ва имзоси

АВТОРИЗОВАННЫЕ СЕРВИСНЫЕ ЦЕНТРЫ DEWALT

RUS

Россия, 121471, г. Москва,
ул. Гвардейская, д. 3, корп. 1
тел.: (495) 444 10 70
737 80 41

UA

Украина, 04073, г. Киев,
ул. Сырецкая, 33-ш
тел.: (044) 581 11 25

KZ

Казахстан, 050060, г. Алматы,
ул. Тажибаевой, д. 155/1
тел.: (727) 250 21 21
244 64 44

BY

Беларусь, 220015, г. Минск,
ул. Берута, д. 22, к. 1
тел.: (37517) 251 43 07
251 30 72

GE

Грузия, 0193, г. Тбилиси,
ул. Тамарашвили, д. 12
тел.: (99532) 33 35 86

Сервисная сеть DEWALT постоянно расширяется.
Информацию об обслуживании в других городах Вы можете получить по телефонам
в Москве: (495) 258 39 81/2/3,
в Киеве: (044) 507 05 17
<http://www.dewalt.ru>

Исправный и полностью укомплектованный товар получил(а), с гарантийными условиями ознакомлен(а)/
Справний та повністю укомплектований товар отримав(ла), с гарантійними зобов'язаннями ознайомлен(а)/
Спраўны і поўнасьцю укамплектаваны тавар атрымаў(ла), з гарантійнымі умовамі азнаёмлены(а)/
Тұзу және толық жинақталған тауар қабылдадым, кепілдік шарттарымен таныстым/
Тузатилган ва тулик комплектли махсулотни олдим, гарантия шартлари билан танишиб чиқдим“

Подпись покупателя/ Підпис покуця/ Подпис пакупніка/ Сатып алушының қолтанбасы/ Харидорнинз имзоси

ОФИЦИАЛЬНЫЙ ДИЛЕР В УКРАИНЕ:

storgom.ua

ГРАФИК РАБОТЫ:

Пн. – Пт.: с 8:30 по 18:30

Сб.: с 09:00 по 16:00

Вс.: с 10:00 по 16:00

КОНТАКТЫ:

+38 (044) 360-46-77

+38 (066) 77-395-77

+38 (097) 77-236-77

+38 (093) 360-46-77

Детальное описание товара: <https://storgom.ua/product/pila-tsirkuliarnaia-dewalt-dw744xp.html>

Другие товары: <https://storgom.ua/tsirkuliarnye-pily.html>