

IRON ANGEL

Посібник з експлуатації та
технічного обслуговування
БЕНЗОПИЛ
CS700



ШАНОВНИЙ КОРИСТУВАЧ!

Дякуємо за покупку продукції ТМ IRON ANGEL.

Цей посібник містить корисну інформацію про Вашу бензопилу ТМ IRON ANGEL.

Даний посібник було підготовлено, щоб надати Вам необхідні корисні рекомендації з використання, регулювання і обслуговування даного виробу.

Зберігайте цей посібник у зручному для Вас місці.

Ознайомтесь з ним, і тільки з відповідним доглядом та управлінням

Ви можете розраховувати на довгострокову роботу бензопили.

Покупець або оператор зобов'язаний:

- Прочитати і зрозуміти інформацію з даного посібника;
- Зібрати, управляти, обслуговувати виріб у відповідності з усіма інструкціями і технікою безпеки з даного посібника;
- При виникненні підозр у нестабільності роботи бензопили, звернутися в сервісний центр по обслуговуванню продукції ТМ IRON ANGEL;

Заміна та ремонт пошкоджених деталей повинні здійснюватися фахівцем сертифікованого сервісного центру. У разі здійснення ремонту не фахівцем гарантія на апарат анулюється.

Оператор повинен розуміти, що загальноприйняті поняття і обережність - це фактори, які не можуть бути вмонтовані в даний виріб, але повинні застосовуватися самим оператором.

Попередження, застереження та вказівки обумовлені в цьому посібнику, не можуть охопити всі можливі випадки, які можуть виникнути.

ПРО ТЕХНІКУ ТМ IRON ANGEL

Торгівельна марка IRON ANGEL - це надійна техніка для саду та городу, яка допомагає виконати складні і трудомісткі роботи на Вашій ділянці і перетворити працю в задоволення.

За допомогою техніки IRON ANGEL Ви забудете про виснажливу роботу на садовій ділянці, значно збільшите продуктивність праці, а також істотно заощадите час і збережете сили.

Техніка IRON ANGEL розробляється з використанням сучасних технологій.

Вся техніка IRON ANGEL перед надходженням у продаж проходить тестування, що гарантує якість і надійність її роботи на довгі роки, при правильному використанні і дотриманні умов експлуатації.

ЗМІСТ

Інструкція з техніки безпеки	5
Складові бензопили	7
Попереджувальні стікери на бензопилі	8
Символи на бензопилі	8
Технічні характеристики	9
Встановлення шини і ланцюга	10
Встановлення упорних зубців	10
Запуск	11
Обкатка двигуна	13
Зупинка двигуна	13
Обкатка ланцюга	13
Карбюратор	14
Механізм захисту від обледеніння	15
Гальма пили. Небезпечний зворотній удар.	16
Інерційні гальма ланцюга	16
Процес гальмування.	16
Експлуатація гальм	17
Валка дерев	17
Валка	17
Обрізання сучків та гілок	18
Крижування	18
Технічне обслуговування	19
Усунення можливих несправностей	22

Інструкція з техніки безпеки

Попередження: при правильному використанні, мотопила - це швидкий, легкий в обслуговуванні та ефективний інструмент.

Якщо використовувати мотопилу не слідуючи вказівкам інструкції, то цей інструмент може стати небезпечним.

Для приємної і безпечної роботи з даним інструментом, завжди дотримуйтесь вказівок по техніці безпеки, які вказані в даній інструкції.

1. Мотопила повинна використовуватися дорослими, фізично здоровими людьми, які ознайомлені з інструкцією по використанню.
2. Не працюйте з пилою, якщо ви фізично не здорові.
3. Ніколи не надівайте рваний одяг, браслети, та тому подібні речі, які можуть бути захоплені пилою під час роботи. Одяг повинен бути компактний та практичний.
4. Надівайте взуття на стійкій, не ковзкій підшві, зручні рукавиці, захисні окуляри та навушники для захисту слуху.
5. Не дозволяйте стороннім особам знаходитись поблизу пили під час її старту, чи безпосередньо під час роботи з нею.
6. Не починайте пиляти, поки у Вас не буде чистого робочого місця, не ріжте поблизу електропроводів.
7. Пиляйте твердо стоячи на ногах та в зручній позиції.
8. Пиляйте в добре провітрюваних місцях, не використовуйте пилу поблизу вибухових або горючих газів, або в закритому середовищі.
9. Транспортуйте пилу тільки на стопорі, з піднятою шиною та кожухом, що закриває ріжучий ланцюг.
10. Ніколи не торкайтесь ланцюга та не проводьте сервісне обслуговування з працюючим двигуном.
11. Заправляйте бак на достатній відстані від джерел тепла та з заглушеним двигуном. Не паліть під час заправки бака. Ніколи не відкривайте кришку бака коли двигун працює. Якщо бензин пролився на землю, то віднесіть пилу мінімум на три метри, перш ніж її запустити.
12. Рукоятку завжди тримайте сухою та чистою.
13. Перед запуском пили переконайтесь, що ланцюг не заблокований.
14. Коли пила працює на холостому ходу, ланцюг не повинен рухатись.
15. Коли пила працює, візьміть фронтальну рукоятку лівою рукою, а задню правою. Переконайтесь, що всі частини Вашого тіла знаходяться в стороні від ланцюга пили і від глушника.
16. При різі деревини, яка знаходиться під фізичним навантаженням, будьте уважні, щоб вона не відскочила і не вдарила Вас.
17. Будьте уважні під час різання тонких гілляк, які можуть блокувати ланцюг, відскочити в Вашу сторону та порушити Ваш баланс.
18. Ніколи не пиляйте вище рівня плеча.
19. При використанні пили, вогнегасник повинен бути завжди поряд.
20. Перевіряйте пилу кожного разу перед її використанням, чи нічого в ній

не ушкоджено і чи повністю вона функціонує.

21. При експлуатації пили завжди слідуйте інструкції виробника.
22. Ніколи не використовуйте пошкоджену, видозмінену, неправильно полагоджену пилу, навіть якщо вона, на перший погляд, добре функціонує.
23. Ніколи не ремонтуйте пилу самостійно за шаблоном експлуатаційних даних, краще зверніться в спеціалізований сервісний центр.
24. Ніколи не використовуйте пальне для очищення механізмів мотопили.
25. Зберігайте пилу в сухому місці, із закритим ланцюгом і з порожнім баком.
26. Ніколи не запускайте пилу, не знявши захисний кожух з ланцюга.
27. Якщо Вам не потрібно буде користуватися пилою довгий час і Вам нема кому її віддати, зверніться до Ваших місцевих дилерів, які, можливо, допоможуть Вам її продати.

Перш ніж довірити комусь користуватись пилою, дайте цій людині прочитати інструкцію по експлуатації.

Складові бензопили

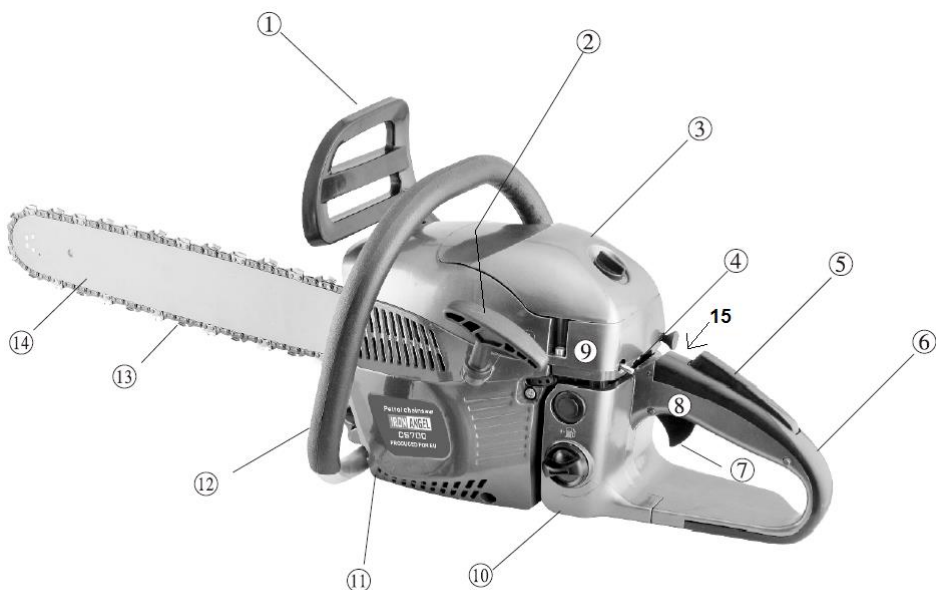

1. Передній захист рук
2. Ручка стартера
3. Повітроочисник
4. Дросельна заслінка
5. Курок газу
6. Задня рукоять
7. Курок газу
8. Кнопка фіксації газу
9. Тумблер увімкнення запалювання
10. Кришка паливної горловини
11. Кришка маслозаливної горловини
12. Передня рукоять
13. Ланцюг
14. Шина
15. Праймер



Попереджувальні стікери на бензопилі



Прочитайте Посібник з експлуатації до того як користуватися б бензопилою



Користуйтеся захистом голови, очей та вух



Користуйтеся пилою, тримаючи її в обох руках



Попередження. Небезпека зворотного удару.



Попередження/ Увага

Символи на бензопилі

Для безпеки використання та обслуговування, на пилу нанесені рельєфні символи.

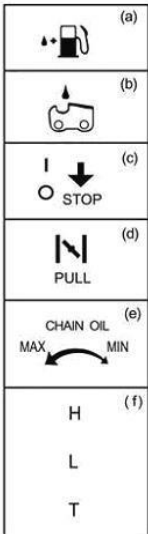

Отвір для заправлення паливної суміші

Отвір для заправлення масла для ланцюга. Знаходиться на кришці маслобаку

Зазначення щодо напрямку вимкнення (зупинки двигуна). Знаходиться у задній лівій частині

Зазначення щодо повітряної заслінки. Положення: задня права частина

Зазначення щодо гайки регулювання подання масла ланцюга
“MIN” – витік масла зменшується
“MAX” – витік масла збільшується

положення гвинта H

положення гвинта L

положення гвинта регулювання холостого ходу

Знаходиться на задній лівій частині виробу.

Технічні характеристики

Назва	Одиниця виміру	CS700
Об'єм камери згоряння двигуна	см ³	52,5
Максимальна потужність на швидкості	кВт / к.с.	2,80 / 3,81
Максимальні оберти двигуна на холостому ході	об/хв.	2800- 3200
Свічка запалювання	Тип	L7TC
Зазор в свічці	мм	0,65
Співвідношення паливо /олива*		на 1 літр бензину А-95 не етилованого 20 мл. Масла 2T Super Synt IRON ANGEL Universal 2T, 1л, арт. 42775
Об'єм бака для пального	см ³	320
Об'єм бака для оливи	см ³	220
Довжина шини	см (дюйм)	45.72 (18")
Параметри ланцюга	дюйм	Шаг – 0,325 Ширина ведучої ланки – 0,058
Зірочка		7 зубців, шаг 0,325
Розмір (без шини та ланцюга)	Мм	410x235x265
Вага (нетто/брутто)	Кг	8/9

Примітка: технічні характеристики можуть бути змінені виробником без попереднього повідомлення.

***Ми переконливо рекомендуємо використовувати наступні масла:**

Для приготування паливної суміші: Масло 2T Super Synt IRON ANGEL Universal 2T, 1л, арт. 42775. Для змащування ланцюгів: Масло д/ланцюгів IRON ANGEL, 1л, арт. 2001051 Якщо для приготування паливної суміші, користувач планує використовувати масло іншого виробника, слід користуватися наступним співвідношенням: мінеральне 2T масло =>40 мл. на 1 л. бензину А-95 (не етилованого); синтетичне 2T масло =>20 мл. на 1 л. бензину А-95 (не етилованого). Перевищення співвідношення призводить до коксування циліндра, зниження рекомендованого співвідношення призведе до підвищеного зносу двигуна, що може послужити підставою у відмові в гарантійному ремонті.

Встановлення шини і ланцюга

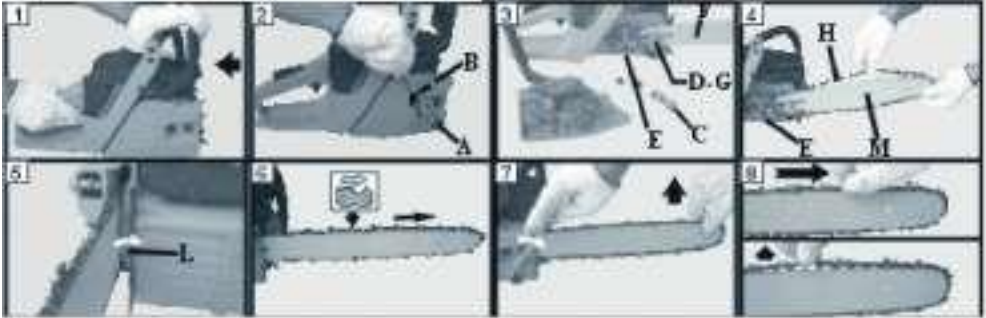

Тягу запобіжника (мал.1) повернути в сторону фронтальної рукоятки для того, щоб переконатися, чи не увімкнені гальма ланцюга.

Відкрутити гайку А і зняти кришку гальм В (мал.2). Відкрутити і зняти регулювальну пластикову прокладку С (мал.3).

Повернути шплінт натяжки ланцюга D в сторону зірочки E (мал.3), використовуючи гвинт натяжки ланцюга L (мал.5).

Розмістити шину F на стійку, так щоб шплінт натяжки ланцюга D сів в гніздо G (мал.3). Розмістити ланцюг F на зірочці E і в каналі шини M (мал.4). Зверніть увагу на правильне повертання ланцюга (мал.6). Установіть кришку гальм на своє місце і закрутіть гайку вручну А (мал.2). Натягніть ланцюг за допомогою гвинта L (мал.5).

- Для натягнення ланцюга обертайте регулювальний гвинт за годинниковою стрілкою.
- Для послаблення ланцюга обертайте регулювальний гвинт проти годинникової стрілки.

Примітка: Під час регулювання натягу ланцюга переконайтеся, що гайки ланцюгового гальма зтягнуті від руки. Намагання натягнути ланцюг, якщо гайки міцно зтягнуті, може призвести до пошкоджень.

Натягніть і підніміть шину доверху і зафіксуйте її зтягнувши гайки ланцюгового гальма. Ланцюг повинен бути туго натягнутий, але при тому добре повертатися вручну (мал.8).

Ланцюг натягнутий вірно, якщо його можна відтягнути від середини шини на декілька міліметрів (мал.8). **Попередження:** перевіряйте натяжку ланцюга пили перед кожним її використанням.

Встановлення упорних зубців

Упорні зубці можна використовувати як опору під час проведення робіт.

Встановлення здійснюється наступним чином:

1. Послабте та відкрутіть гайки ланцюгового гальма та зніміть ланцюгова гальмо.
2. Приладняйте упорні зубці двома гвинтами.

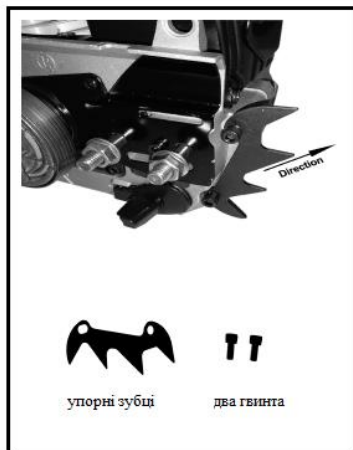

Запуск

Залити суміш (мал.9)

Ми переконливо рекомендуємо використовувати на 1 літр бензину А-95 (не етилованого) 20 мл. Масла 2T Super Synt IRON ANGEL Universal 2T, 1л, арт. 42775

Якщо для приготування паливної суміші, користувач планує використовувати масло іншого виробника, слід користуватися наступним співвідношенням:

мінеральне 2Т масло =>40 мл. на 1 л. бензину А-95 (не етилованого);

синтетичне 2Т масло =>20 мл. на 1 л. бензину А-95 (не етилованого).

Перевищення співвідношення призводить до коксування циліндра, зниження рекомендованого співвідношення призведе до підвищеного зносу двигуна, що може послужити підставою у відмові в гарантійному ремонті.

Попередження: двохтактний мотор має свою специфіку потужності і ми радимо використовувати добре знайомий Вам бензин А-95 (не етилований). Двигун цієї пили розроблений для роботи на не етилованому бензині.

При підготовці суміші, використовуйте оливу тільки для двохтактних моторів.



Збовтайте канистру перед заправкою.

Наповняйте бак (мал.10) тільки при заглушеному моторі та подалі від вогню. Перед тим як відкрити кришку бака, положіть пилу на плоску поверхню та акуратно залийте суміш.

Приготовляйте суміш в потрібній кількості тільки для даної роботи.

Не лишайте суміш в баку пили та в каністрі, щоб використати її пізніше.

Олива для змащування ланцюга.

Пильну шину та ланцюг треба періодично змащувати. Змащення забезпечується автоматичною системою, за наявності оливи у масляному бачку. Нестача оливи може призвести до руйнування пильної шини та ланцюга. Нестача оливи призводить до перегріву, що характеризується появою диму від ланцюга та / або зміною кольору пильної шини.

Попередження: бензопила постачається виробником з заводу без оливи в масляному бачку, тож її треба залити перед запуском пили. Перевіряйте наявність оливи для змащення ланцюга кожного разу перед тим як працювати пилою.

Використовуйте оливу тільки високого гатунку (мал. 11). Попередження: ніколи не використовуйте відпрацьовану оливу. Використовуйте оливу, яка призначена спеціально для шини і ланцюга, а також не є агресивною для природних матеріалів і складових елементів пили. Для змащування ланцюгів ми радимо: Масло д/ланцюгів IRON ANGEL, 1л, арт. 2001051

Запуск двигуна



Увімкніть вмикач вкл./вікл (С, мал.12А) в позицію «Старт». Поверніть важіль повітряного заслону (D, мал.12В). Мотопилу поставте на горизонтальну поверхню в стійке положення. Переконайтеся, що ланцюг пили вільний від контакту із сторонніми предметами і не вступить з ними в контакт при запуску. Фронтальну рукоятку тримайте лівою рукою, а праву ногу поставте на підніжку задньої рукоятки, щоб шина піднялася (мал.13). Потягніть декілька разів за шнур запуску, поки не буде чути першого поштовху мотора. Потягніть шнур запуску, щоб запустити двигун. Важіль повітряного заслону (D, мал.14) має повернутися в стандартну позицію автоматично при натисканні на курок газу. Якщо мотор завівся, послабте гальма ланцюга і декілька секунд зачекайте. Потім прискорте хід, не сильно прогазувавши дроселем (В, мал.14).

Попередження: якщо мотор ще гарячий, то не потрібно повертати важіль повітряного заслону! В інакшому випадку є небезпека залити паливом свічку запалювання.

Після запуску двигуна, дозвольте двигуну попрацювати на середніх обертах та подивіться, чи розбризкується олива, як вказано на малюнку 14а.

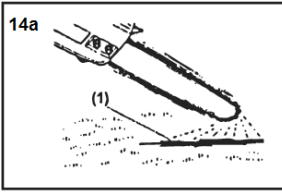

(1) - олива змащування ланцюга

Виток оливи може бути налаштований за допомогою відкрутки, введеної у отвір на нижній частині, з боку зчеплення . Відрегулюйте згідно до Ваших умов роботи.

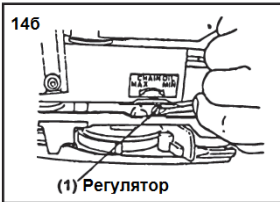

(1) Регулятор

Примітка:

Олива в бачку має майже скінчитися до моменту коли скінчиться паливо. Тож, заправляйте бак оливою кожного разу коли ви заправляєте паливо в пилу.

Обкатка двигуна

Двигун проходить обкатку після 20 годин роботи.

Впродовж цього періоду не давайте пилі повних обертів - це продовжить її строк експлуатації.

Зупинка двигуна

Скиньте газ, щоб пила поступово перейшла на холостий хід двигуна (В, мал.15). Поверніть пилу, натисніть вмикач вкл./вікл в позицію «Стоп». Не ставте пилу на поверхню, доки крутиться ланцюг.

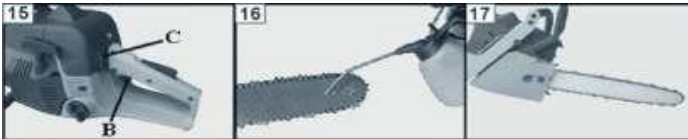

Обкатка ланцюга

Новий ланцюг з часом розтягується. Тому він повинен натягуватися частіше. Процес натяжки повинен проводитись тільки тоді, коли ланцюг холодний. Спочатку поверніть ланцюг і змажте його оливою (мал.16). Потім запусіть пилу і розмажте масло на помірній швидкості, перевіряючи, чи добре працює масляна помпа (мал.17). Зупиніть мотор і натягніть ланцюг. Запусіть пилу і зробіть

декілька пропилів в деревині, щоб розігріти ланцюг. Зупиніть двигун, дайте ланцюгу охолонути і натягніть його знову.

Повторіть цей процес декілька разів, поки ланцюг не набуде потрібну йому силу натягу. Не торкайтесь ланцюгом землі.

Попередження: ніколи не торкайтесь ланцюга, при працюючому моторі.

Карбюратор



Карбюратор бензопили вже відрегульовано на заводі кваліфікованим технічним персоналом, тож не потребує регулювання. Але його настройка може знадобитися, наприклад, у наступних випадках:

- Ланцюг бензопили обертається на холостому ході
- Двигун не працює на холостому ході (глохне)

Перед регулюванням карбюратора треба прочистити кришку стартера (мал.18), повітряний фільтр (мал.19) і прогріти двигун.

Регулювання здійснюється за допомогою гвинтів карбюратора (див. мал.. 20):

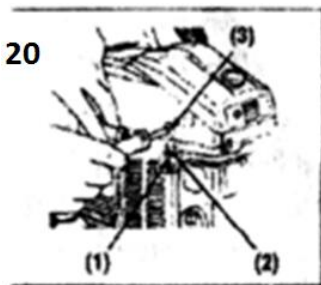

- 1 (гвинт L) - гвинт пониження обертів.
- 2 (гвинт H) - гвинт підвищення обертів.
- 3 (гвинт T) - гвинт холостого ходу.

Гвинт холостого ходу T використовується для регулювання моменту зчеплення між холостим ходом та муфтою зчеплення.

Гвинт L використовується для надання двигуну більших обертів та прискорення робочих функцій.

Гвинт H використовується для надання пилі максимальної потужності при роботі.

Регулювання відбувається наступним чином:

- Зупиніть двигун та закрутіть до упору болти L та H, не докладаючи зусиль. Потім поверніть у зворотному напрямку, на кількість обертів, що зазначена нижче:

Для H: $1 \frac{3}{8}$

Для L: $1 \frac{1}{4}$

- Запустіть двигун, та дозвольте йому трохи попрацювати.
- Повільно поверніть гвинт L за годинниковою стрілкою, знайдіть положення де швидкість холостого ходу буде максимальною, потім поверніть на $\frac{1}{4}$ оберту проти годинникової стрілки.

- Поверніть гвинт регулювання холостого ходу Т проти годинникової стрілки, таким чином, щоб ланцюг не рухався. Якщо оберти холостого ходу занадто низькі – поверніть цей гвинт за годинниковою стрілкою.
- Зробіть тестовий пропили та відрегулюйте гвинт Н, так щоб забезпечити максимальну потужність пиляння.

Попередження: регулювання карбюратора залежить від умов та географічного розташування місця проведення робіт.

Механізм захисту від обледеніння

Під час праці за низьких температур 0-5⁰С, за умов високої вологості, у карбюраторі може формуватися крига, а це, в свою чергу, може вплинути на потужність двигуна, або від не зможе працювати рівно.

На задній частині кришки повітроочисника розташований вентиляційний лючок, який дозволяє теплому повітрю потрапляти до двигуна, та запобігає утворенню криги.

За звичайних обставин пила має працювати в тому режимі, що встановлений на заводі на момент відвантаження товару. Але, якщо є вірогідність утворення криги, перед використанням пилю треба перевести в режим захисту від обледеніння:

- 1) Вимкніть двигун
- 2) Зніміть кришку повітряного фільтра з корпусу циліндра.
- 3) Послабте гвинт та зніміть екран на задній частині кришки повітроочисника
- 4) Перевстановіть екран таким чином, щоб пластина проти обледеніння була з правої сторони . Встановіть наново кришку.



Рис 20а:

- 1 – Кришка повітроочисника
- 2.- Пластина протиобледеніння
- 3.- Гвинт
- 4.- Нормальний режим експлуатації
- 5.- Режим захисту проти обледеніння
6. - Екран

Гальма пили. Небезпечний зворотній удар.

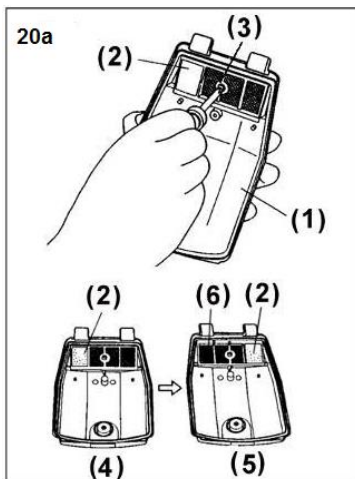
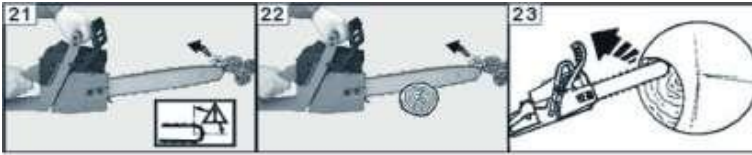

Зворотній удар може трапитись при контакті шини з об'єктом або при попаданні гілок чи щіпок деревини, які блокують ланцюг в пропилі (мал.21, 22, 23).

Щоб уникнути і зменшити зворотній удар, завжди тримайте пилу під контролем обома руками за рукоятки.

Інерційні гальма ланцюга.

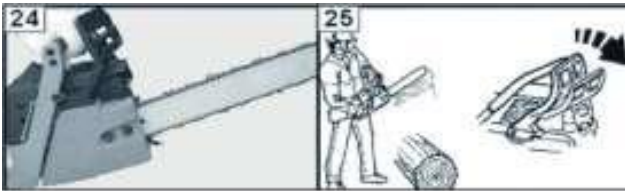

Інерційні гальма ланцюга забезпечують максимум безпеки при роботі з мотопилою. Вони захищають Вас від небезпеки зворотного удару, який може трапитись під час робочого процесу. Процес гальмування може бути двох типів: механічний та автоматичний. Механічний процес - це процес зупинки ланцюга пили, при натисканні на важіль, що розміщений перед фронтальною рукояткою (мал.24). Автоматичний процес - це процес зупинки ланцюга, що відбувається при спрацюванні гальм під час зворотного удару (мал.25).

Гальма ланцюга діють при натисканні на важіль в Вашому напрямку.

Процес гальмування.



При огляді пили перед кожним робочим процесом, перевірте функціонування гальм наступним чином: Запустіть мотор і візьміться обома руками за рукоятки пили.

За допомогою дроселя, надайте пилі обертів, і спробуйте гальмувати за допомогою лівої руки так, як зображено на мал.26.

При гальмуванні повинен зупинитися ланцюг. Після цього відпустіть дросель. Послаблення гальм відбувається при поверненні важеля у вихідне положення

Експлуатація гальм

Механізм гальмування завжди повинен бути чистим, а система управління важеля змащена (мал.27). Перевіряйте зазор на гальмівному ремні, він повинен бути **0.6 мм (0.02")**.

Валка дерев

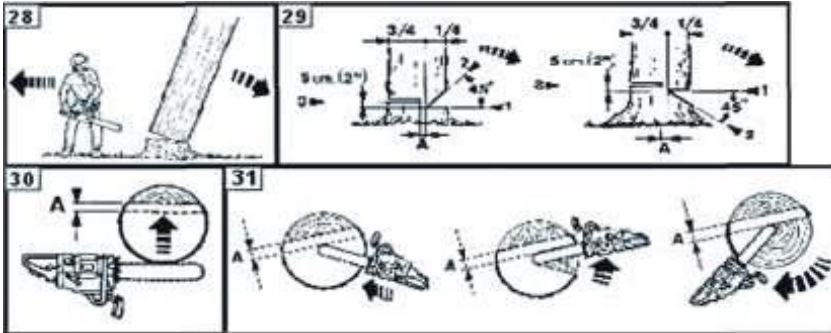

Попередження: завжди дотримуйтесь правил безпеки. Мотопила повинна використовуватись виключно для різання деревини. Заборонено різати інші види матеріалів. Вібрація і зворотній удар при роботі з різними матеріалами різні і вимагають різного підходу по техніці безпеки. Не використовуйте пилу як пристрій для піднімання деревини. Забороняється виконувати пилою функції, що не передбачені виробником.

При використанні пили вперше, зробіть декілька пропилів в тонкій деревині, щоб ознайомитись з пилою. Завжди при різі повністю нажимайте на дросель, незалежно від товщини деревини. Ніколи не надавлюйте на пилу при різі. Ваги самої пили достатньо для цього.

Попередження: ніколи не працюйте при сильному вітрі, поганій погоді, при поганій видимості та при дуже високій чи дуже низькій температурі.

Валка

Безпосередньо перед роботою вивчіть місцевість та дерево, яке Ви будете валити. Очистіть робочу територію перед початком робочого процесу. Ви завжди повинні стояти на протилежній стороні від місця, куди впаде зрізане дерево! (мал.28).

Спиляйте всі гілляки на стовбурі на висоті до 2-х метрів від землі. Зробіть підріз на 90° відносно стовбура зі сторони, куди буде падати дерево. Підріз не повинен бути більшим за 1/4 товщини стовбура дерева (мал.29). Зробіть виріз вище на 10 см (4") від підрізу, щоб вирізати клинок. Пропил, що Ви отримали, буде напрямком падіння дерева (мал.29).

Тепер зробіть пропил на протилежній стороні стовбура. Пропил зробіть на 3-4 см вище від попереднього пропилю підрізаня (мал.29).

Пиляння проводьте в тому напрямку, в якому буде падати дерево. Для того, щоб

не зажало шину вставте клинок в пропи́л.

Якщо діаметр стовбура більший за довжину шини, то різ виконуйте таким чином, як це показано на мал.31.

Обрізання сучків та гілок

Завжди починайте обрізання гілляк з більшого діаметра в напрямку до верхів'я дерева.

Завжди обирайте найзручнішу та найбезпечнішу позицію для себе, перш ніж розпочати обрізання.

Тримайте пилу на стовбурі таким чином, щоб менше стомлюватися; поверніть пилу на правий або на лівий бік, залежно від того, як вам буде зручніше різати гілляки (мал.32).

При різці гілляк, які знаходяться під навантаженням, займіть безпечну позицію на випадок відскоку гілляки.

На зігнутому місці різте з зовнішньої сторони.

Попередження: ніколи не використовуйте кінець, для обрізання гілляк, оскільки виникає небезпека зворотного удару.

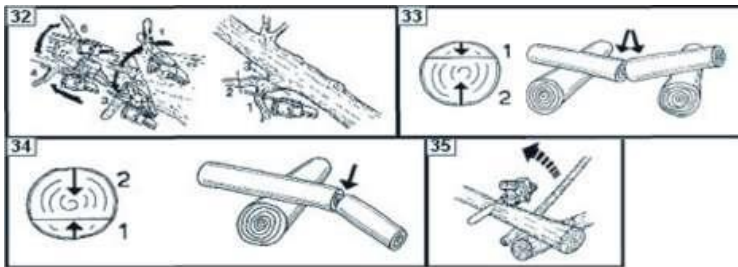

Крижування

Якщо потрібно стовбур порізати на частини певної довжини, то можемо дати Вам наступну пораду:

якщо стовбур лежить на двох опорах, то зробіть зверху підріз (мал.33), а потім проводьте пропи́л (мал.33), для того, щоб уникнути затискання пили;

якщо стовбур спертий на одну опору, або близько до своєї середини, то зробіть надріз знизу (мал.34), а потім зробіть основний пропи́л (мал.34).

Попередження: якщо пилу затисло в стовбурі, то заглушіть мотор! Постарайтесь визволити пилу за допомогою сторонніх предметів (мал.35), ніколи не діставайте пилу вириваючи її.

Технічне обслуговування

Попередження: завжди надівайте захисні рукавиці. Не проводьте технічне обслуговування, якщо мотор гарячий!

Загострювання ланцюга

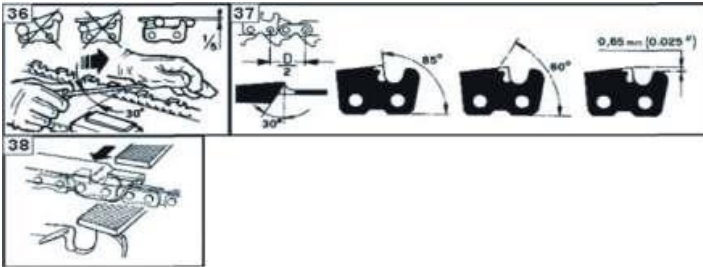

Загострюйте ланцюг використовуючи захисні рукавиці та круглий напилек, діаметром 4 мм. **Попередження: не використовуйте лещата для загострювання ланцюга.**

Завжди загострюйте ланцюг напилком, одиничними рухами від себе (мал.36). Дотримуйтесь значень кутів та зазорів на сегментах ланцюга, що вказані на мал.37. Після загострення всі ріжучі сегменти ланцюга повинні мати однакову форму.

Попередження: гострий ланцюг випилює щіпки однакової форми та розмірів. Якщо Ваша пила починає виривати кусочки деревини при роботі, то необхідно загострювати ланцюг.

Після 3-4 разів загострювання ланцюга, необхідно перевірити висоту і ширину ходу ланцюга. При необхідності потрібно надати ланцюгу необхідної форми за допомогою плоского напилка. Також, за допомогою напилка, необхідно заокруглити зовнішній кут ріжучого елемента ланцюга (мал.38).

Попередження: перевірка висоти і ходу ланцюга необхідна так само, як і процедура загострювання ланцюга.

Пильна шина

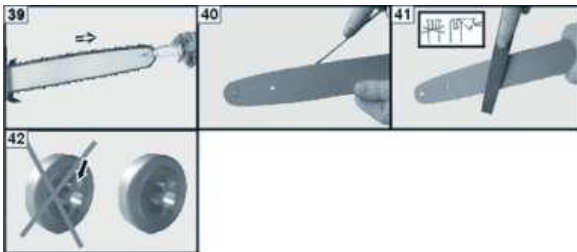

На кінці шини міститься ланцюгова шестерня. Вона повинна змащуватись спеціальною оливою, за допомогою шприца (мал.39).

Шина повинна обертатися кожні 8 робочих годин, щоб зменшити її зношення.

При техогляді шини, очистіть її від бруду та залишків оливи (мал.40).

Регулярно перевірте шину на зношення. При необхідності підправте плоским напилком канавку на шині для ланцюга (мал.41).

Попередження: ніколи не монтуйте новий ланцюг на зношену зірочку.

Повітряний фільтр

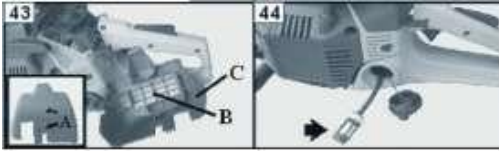

Поверніть кнопку (А, мал.43).

Перед кожним використанням перевіряйте повітряний фільтр (В, мал.43).

Промийте фільтр в чистій, негорючій рідині (наприклад, холодна мильна вода).

Висушіть фільтр. **Попередження: при очищенні фільтра (В, мал.43), вставте його під кришку (С, мал.43) і встановіть на пилу.**

Паливний фільтр

Перед кожним використанням перевіряйте паливний фільтр. Якщо він надто зношений, то замініть його (мал.44). **Попередження: ніколи не використовуйте відпрацьовану оливу.**

Стартер

Прочищайте стартер від пилу за допомогою щітки або стисненого повітря через його вентиляційні отвори (мал.45).

Двигун

Перед кожним використанням прочищайте бокові перфорації циліндра (мал.46) за допомогою компресорного повітря або щітки. Перегрів циліндра може спричинити його деформацію.

Свічка запалювання

Прочищайте свічку запалювання і перевірте зазор між катодом та анодом (мал.47).

Зазор повинен становити 0,65мм

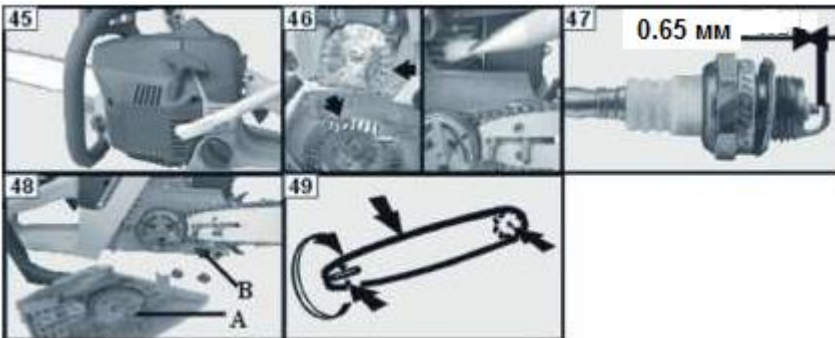

Гальма ланцюга

Якщо гальма ланцюга не працюють, то відкрутіть кришку та перевірте

компоненти гальм. Замініть їх, якщо вони спрацьовані або деформовані (А, мал.48). При необхідності замініть стопор безпеки ланцюга (В, мал.48).

Шина

Обертайте шину і перевіряйте, чи нема в змащувальній оливі бруду (мал.49).

Таблиця обслуговування та перевірки

<i>Перевіряйте:</i>	
Рівень паливної суміші	Перед кожним використанням
Змащення пильного ланцюга	Перед кожним використанням
Натяг ланцюга	Перед кожним використанням
Паливний фільтр	Перед кожним використанням
Гостроту ланцюга	Перед кожним використанням
Наявність пошкоджених деталей	Перед кожним використанням
Щільність кришок	Перед кожним використанням
Щільність зажимів	Перед кожним використанням
Щільність кріплення деталей	Перед кожним використанням
Оглядайте та прочищайте:	
Пильну шину	Перед кожним використанням
Пилу в цілому	Після кожного використання
Повітряний фільтр	Через кожні 5 годин роботи
Гальма ланцюга	Через кожні 5 годин роботи
Глушник	Через кожні 25 годин роботи
Заміна свічки запалювання	Один раз на рік
Заміна паливного фільтра	Один раз на рік

Гарантія

Дана мотопила була сконструйована і виготовлена на основі сучасних технологій. Гарантійний термін на дану пилу вказаний в гарантійному талоні. Він розпочинається з моменту її придбання в офіційного дилера. Якщо в рамках надання гарантії було проведено ремонтні роботи, то гарантійний термін на цю пилу продовжується на строк, який рівний терміну її перебування в сервісному центрі.

Під гарантію не підлягають деталі, які стали непридатними в наступних випадках:

при внесенні змін у конструкцію;

при застосуванні інструментів чи приладдя, що не допустимі або не придатні для даного пристрою;

при використанні мотопили не за призначенням;

при пошкодженнях внаслідок використання мотопили з дефектними деталями;

при пошкодженнях приводного механізму внаслідок несвочасного або недостатнього технічного обслуговування (повітряний або паливний фільтри);

при неправильній настройці карбюратора або не достатній очистці системи охолоджуючого повітря (всмоктуючи шліци, ребра циліндра);

при корозії або інших пошкодженнях, що виникли внаслідок неправильного зберігання мотопили;

при пошкодженнях, що виникли внаслідок застосування неякісних запасних частин; якщо дана деталь являється швидкозношуваною: ланцюг пили, шина, приводні деталі (центробіжна муфта, зірочка), фільтри (повітряні, масляні, паливні), пусковий пристрій, свічка запалювальна, елементи антивібраційної системи.

Усунення можливих несправностей

УВАГА: Завжди зупиняйте двигун і від'єднуйте провід свічки при проведенні профілактичних оглядів за винятком тих випадків, коли це дійсно необхідно (регулювання карбюратора).

Проблема	Причина	Усунення несправності
Двигун не заводиться або починає працювати через декілька секунд після старту	1. вимкнене запалювання 2. двигун переповнений паливом 3. паливний бак пустий 4. запалювання не спрацьовує 5. паливо не поступає до карбюратора	1. встановіть перемикач запалювання в положення ON 2. дивіться запуск переповненого двигуна в розділі запуск двигуна 3. залийте паливо 4. встановіть нову свічку 5. перевірте паливний фільтр та паливопровід. Якщо необхідно, відремонтуйте або замініть
двигун функціонує неправильно на холостому ході	1. потрібне регулювання холостого ходу 2. потрібне регулювання карбюратора	1. дивіться розділ регулювання карбюратора 2. зверніться до спеціаліста
Двигун не прискорюється, Спостерігається недостача потужності або двигун глохне при навантаженнях	1. забруднений повітряний фільтр 2. свічка запалювання не дає іскру 3. активоване гальмо ланцюга 4. потрібне регулювання карбюратора	1. почистіть та замініть повітряний фільтр 2. почистіть та замініть свічку 3. відключить ланцюгове гальмо 4. зверніться до спеціаліста
двигун занадто димить	1. до паливної суміші додано занадто багато масла	1. злити паливо, заправити правильно приготувану суміш

Ланцюг рухається на холостому ході	1. холостий хід потребує налаштування 2.зчеплення потребує ремонту	1. дивіться розділ Регулювання карбюратора 2. зверніться до спеціаліста
------------------------------------	---	---

Не містить шкідливих для здоров'я речовин.

Дата виготовлення вказана на стікері виробу.

Строк придатності - необмежений.

Умови зберігання вказані в пункті «Інструкція з техніки безпеки» даного посібника з експлуатації та технічного обслуговування.

Гарантійний термін вказаний в гарантійному талоні, який додається до виробу.

ОФИЦИАЛЬНЫЙ ДИЛЕР В УКРАИНЕ:

storgom.ua

ГРАФИК РАБОТЫ:

Пн. – Пт.: с 8:30 по 18:30

Сб.: с 09:00 по 16:00

Вс.: с 10:00 по 16:00

КОНТАКТЫ:

+38 (044) 360-46-77

+38 (066) 77-395-77

+38 (097) 77-236-77

+38 (093) 360-46-77

Детальное описание товара:

<https://storgom.ua/product/benzopila-iron-angel-cs700.html>

Другие товары: <https://storgom.ua/benzopily.html>