



Руководство по эксплуатации

Перед использованием машины внимательно прочитайте эти инструкции и убедитесь, что вы их поняли

**Модели:
AR19
AR25
TA36**

Аэраторы газонов

Оглавление

Раздел 1 - Руководство пользователя	Стр
Технические характеристики	3
Функции и управление	4
Общая информация	7
Общие меры безопасности	7
Безопасность и наклейки с инструкциями	8
Расположение наклеек	9
Указания по сборке	10
Раздел 2 - Инструкции по пользованию	Стр
Советы по аэрации	11
До начала использования	11
Аэрация	11
Регулировка дросселя (модель AR25, только двигатель Honda)	12
Регулировка заднего колеса	13
Выполнение поворотов и маневрирование	13
Работа на холмистой местности	13
Раздел 3 - Инструкции по обслуживанию и уходу	Стр
Транспортировка аэратора Husqvarna”	14
Чистка и мойка аэратора	14
2-х минутное предупреждение	14
Хранение.....	14
График профилактического ухода	
график осмотра	15
график смазки	15
Проверка зубцов на износ	15
Сервисное обслуживание	
Сервисное обслуживание и уход за двигателем	15
Пробный запуск	
Снятие двигателя и его замена	16
Замена ременной передачи и его регулировка	16
Снятие троса сцепления и его замена	16
Замена дроссельного троса (модель AR25, двигатель только Honda)	16
Снятие и замена цепи	17
Натяжение цепи	17
Рукоятка	
Осмотр	17
Регулировка	17
Колеса	
Снятие и замена вала ведущего колеса	17
Снятие и замена заднего колеса	18
Рабочие зубцы и рабочий вал	
Замена зубцов	19
Снятие и замена подшипника рабочего вала	19
Снятие и замена рабочего вала	19
Раздел 4 Инструкция по эксплуатации модели TA36	Стр
Инструкции по сборке	20

ПРЕДУПРЕЖДЕНИЕ: В случае износа двигателя некоторые из его составных частей, а также некоторые другие части агрегата, содержат или излучают химикаты, которые, как показали исследования штата Калифорния, США, могут стать причиной раковых заболеваний, врожденных патологий и других заболеваний.

Руководство пользователя

ТЕХНИЧЕСКИЕ ХАРАКТЕРИСТИКИ

А) СИЛОВАЯ УСТАНОВКА	AR19	AR25
Двигатель	3.5 HP Briggs I/C (2,6 кВт) 4 HP Honda (3 кВт)	3.5 HP Briggs I/C (2,6 кВт) 4 HP Honda (3 кВт)
Сцепление	Ременное	Ременное
Первичный привод	Один клиновой ремень (A-44")	Один (клиновой) ремень (A-44")
Вторичный привод	Цепной	Цепной
Передаточное число	6:1	6:1
Б) КОЛЁСА		
Подшипники	Передние – 1.95 см закрытые шариковые подшипники со штампованным корпусом	Передние – 1.95 см закрытые шариковые подшипники со штампованным корпусом
Задние шины	Задние – 1.95 см закрытые роликовые подшипники 20,32x5,08 см твердая резина	Задние – 1.95 см закрытые роликовые подшипники 20,32x5,08 см твердая резина
Передняя шина	25,4x15,24 см полупневматическая	25,4x15,24 см полупневматическая
В) АЭРАЦИЯ		
Зубцы	1,95 см открытый зубец 30 штук на устройстве	1,95 см открытый зубец 42 штуки на устройстве
Ширина аэрации	48,3 см	64,8 см
Расстояния между отверстиями	9,7x16,5 см	9,7x16,5 см
Глубина проникновения	До 7,6 см	До 7,6 см
Отверстий на кв.м	82,9	87,2
Рабочая скорость	76,2 м/мин (4,57 км/ч)	88,39 м/мин (5,3 км/ч)
Производительность	До 2300 м ² /ч	До 3700 м ² /ч
Г) ВЕС		
Масса нетто	130,6 кг	190,5 кг
Брутто	161 кг	221 кг
Дополнительные съемные грузы	2x16,3 кг	2x16,3 кг
Д) ГАБАРИТЫ		
Высота	94 см/ручка сложена	71 см без ручки
Высота общая	131 см	132 см
Длина	100,5 см/ручка сложена	84 см без ручки
Длина общая	146 см	137 см
Ширина	76 см	96,5 см без колёс
Заводская упаковка	104,1x86,4x76,2 см	104,1x86,4x76,2 см

ТЕХНИЧЕСКИЕ ХАРАКТЕРИСТИКИ МОДЕЛИ ТА36	
Вес Нетто, кг:	86,2
Вес брутто, кг:	95,3
Ширина см:	115,6
Высота с собранной ручкой:	87,6
Длина с собранной ручкой:	141
Зубцы:	32 зубца, - 12,7мм
Глубина аэрации:	7,6 см
Расстояния между отверстиями:	15,2x15,2 см

Руководство пользователя

МОДЕЛЬ AR19 - ДЕТАЛИ И УПРАВЛЕНИЕ



Рисунок 1

Руководство пользователя

МОДЕЛЬ AR25 - ДЕТАЛИ И УПРАВЛЕНИЕ

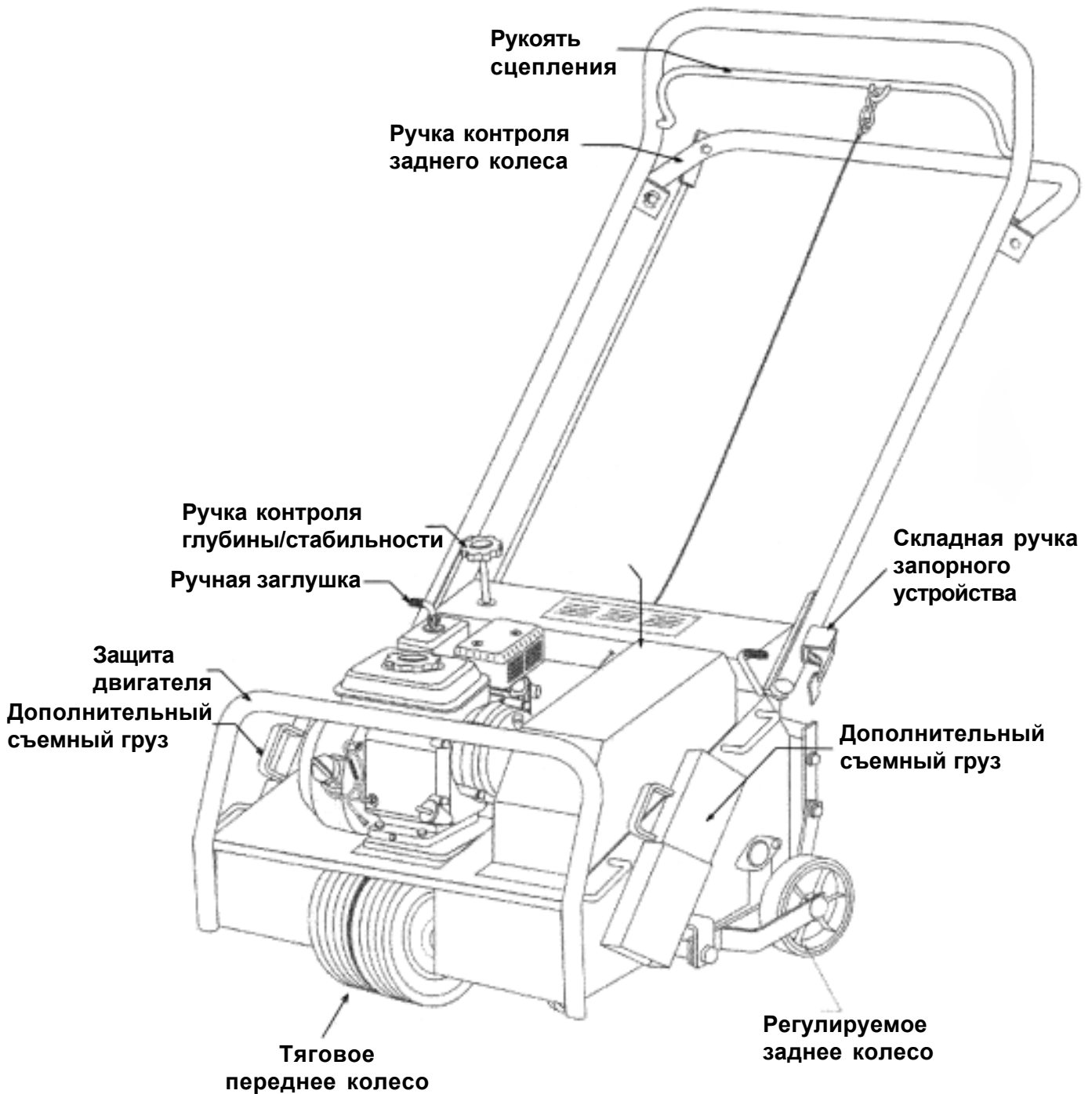

Рисунок 2

Руководство пользователя

МОДЕЛЬ ТА36 - ДЕТАЛИ И УПРАВЛЕНИЕ

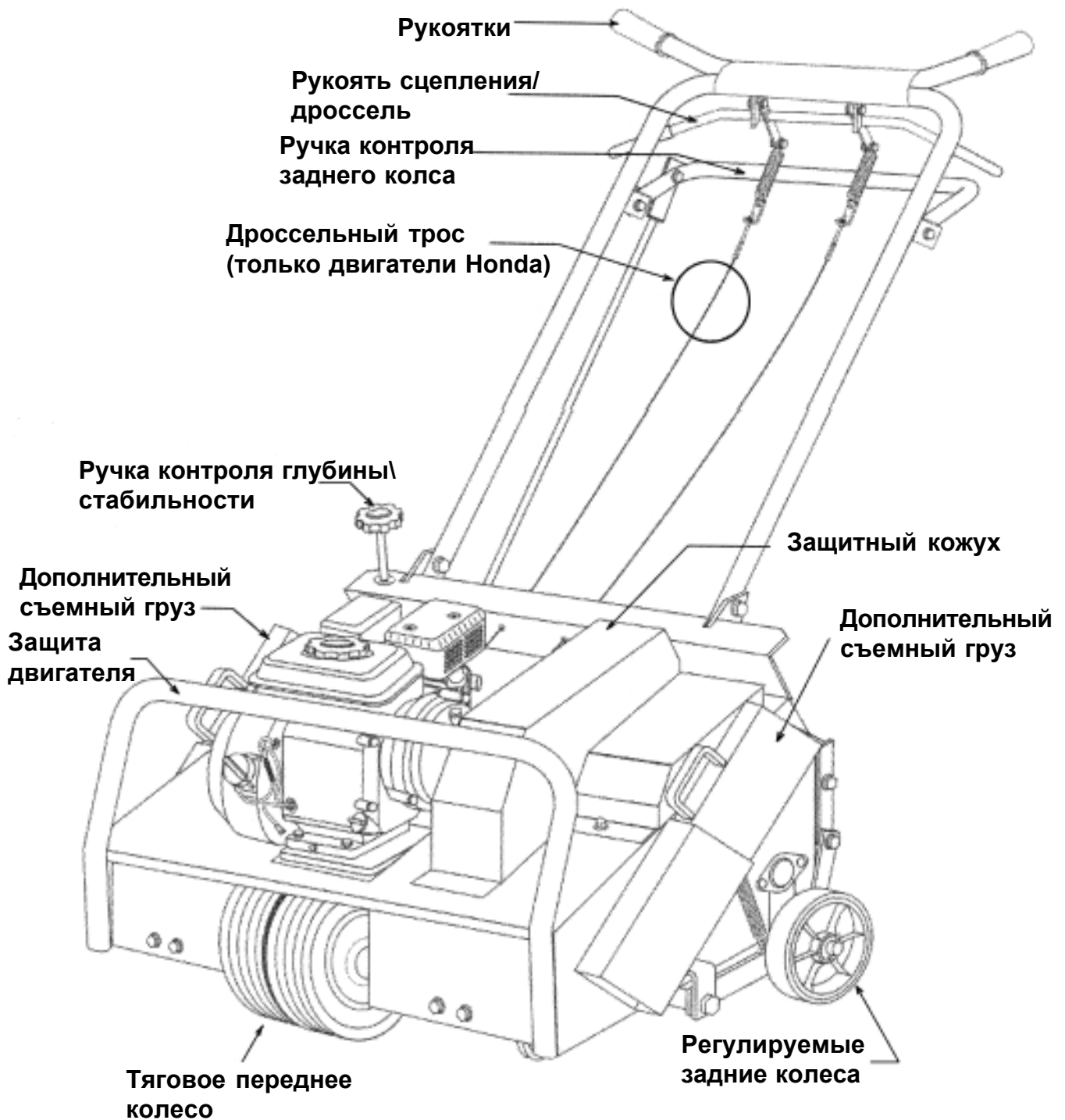
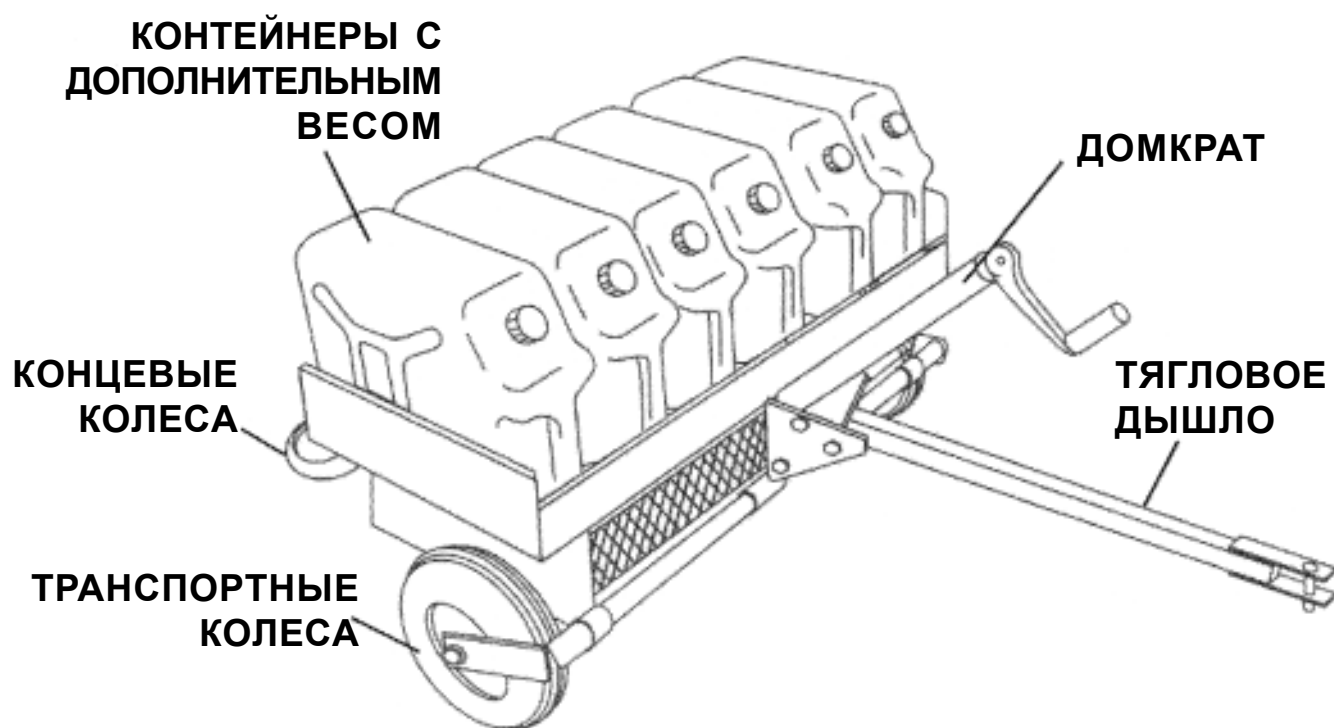

Руководство пользователя

ОБЩАЯ ИНФОРМАЦИЯ

Эта инструкция поможет вам безопасно обращаться и поддерживать в рабочем состоянии ваше оборудование Husqvarna. Тщательно изучите её перед началом работы с машиной. В случае необходимости свяжитесь с дилером или представительством Husqvarna для получения дополнительной информации.

В инструкции используются следующие символы, обращающие внимание на небезопасные действия или ситуации:

DANGER Обозначает непосредственную опасность, которая может привести к серьезной травме или смерти.

WARNING Обозначает небезопасные действия или ситуации, которые могут вызвать травму и даже смерть, а также вызвать серьёзную поломку оборудования или ущерб другому имуществу.

CAUTION Обозначает небезопасные действия или ситуации, которые могут вызвать травму, а также вызвать неисправность оборудования или ущерб другому имуществу.

Данное оборудование не должно модифицироваться без предварительного письменного согласия производителя. Это может привести не только к снижению эффективности работы оборудования и его долговечности, но и создать угрозу безопасности пользователя и окружающих. Гарантия аннулируется в случае внесения изменений в конструкцию без предварительного письменного согласия производителя.

ОБЩИЕ МЕРЫ БЕЗОПАСНОСТИ

НЕ ЗАБУДЬТЕ:!

- Прочитайте все инструкции относительно использования и обслуживания перед началом работы.
- Прочитайте инструкцию производителя относительно эксплуатации и обслуживания двигателя.
- Снимайте колпачки со свечей перед началом работ по обслуживанию.
- Перед началом работы внимательно осмотрите участок, на котором предполагается проводить аэрацию с целью удаления камней, палок, проводов и других предметов, которые могут представлять опасность для механизмов.
- Обозначьте все выступающие из земли предметы, такие, как водяные клапаны, разбрызгиватели и т.д.
- Используйте машину только для аэрации газонов.
- Не подпускайте к оборудованию детей без присмотра
- Применяйте безопасные способы поднятия и перемещения при погрузке/разгрузке и перемещении оборудования.
- Убедитесь, что все наклейки на месте.

НЕ СЛЕДУЕТ:!

- Включать двигатель во время обслуживания.
- Использовать на какой-либо другой поверхности, кроме травы.
- Использовать на склонах, крутизна которых превышает 35%.
- Располагать руки или ноги возле вращающихся частей.
- Поднимать модель AR19
- Поднимать модель AR25
- Включать двигатель в непроветриваемых помещениях.
- Курить, работать с открытым огнём или искрить возле агрегата, а во время дозаправки всегда глушите двигатель
- Снимать защиту механизмов во время работы
- Модифицировать данное оборудование
- Использовать это оборудование для каких-либо других целей, кроме аэрации газонов.

БЕЗОПАСНОСТЬ И НАКЛЕЙКИ С ИНСТРУКЦИЯМИ

На аэраторах модель AR19, модель AR25 и TA36 есть следующие наклейки. Если они отсутствуют или нечитаемы, наклейте новые до начала использования аэратора.

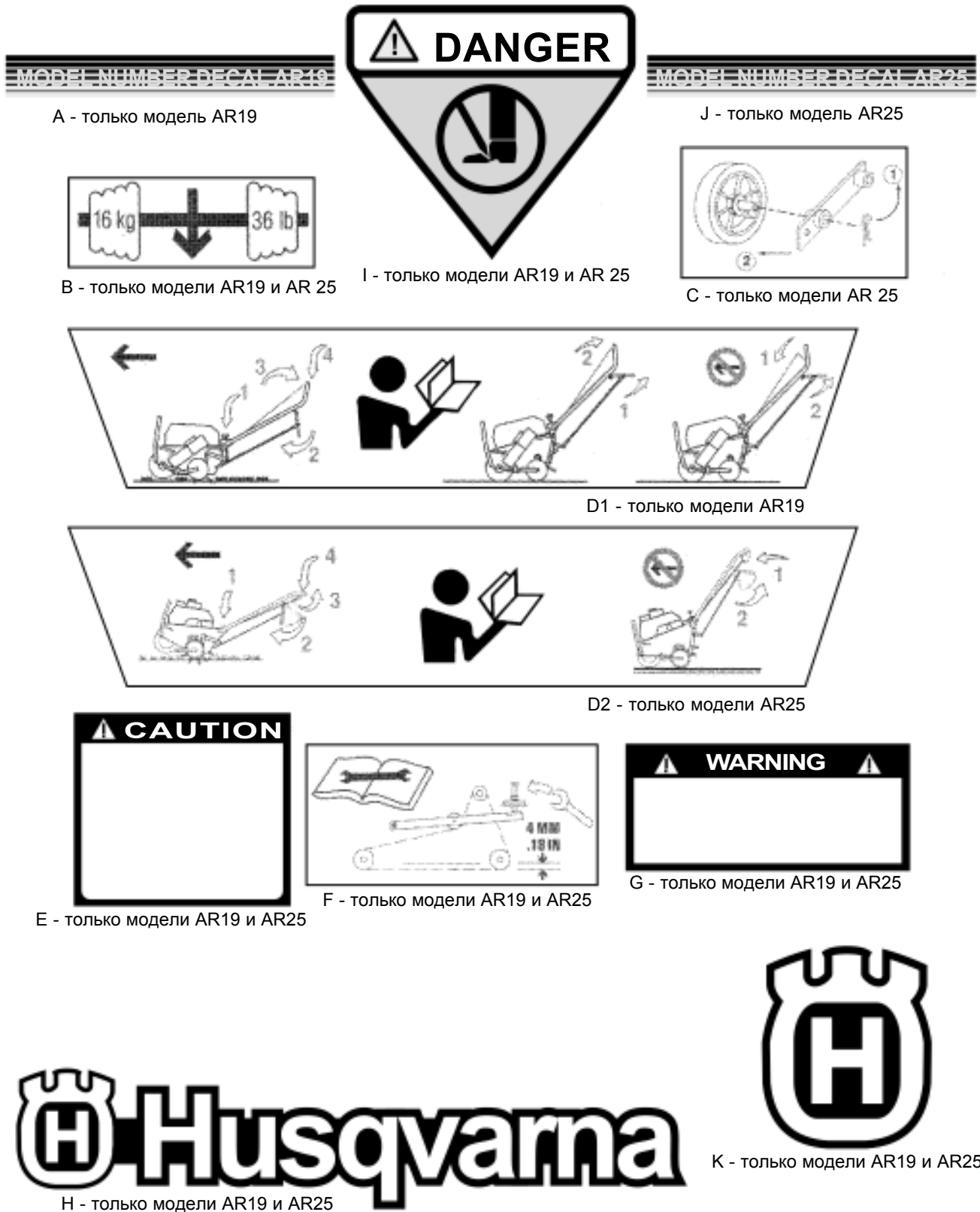

РАСПОЛОЖЕНИЕ НАКЛЕЕК - МОДЕЛИ AR19 И AR25



Рисунок 3

Руководство пользователя

УКАЗАНИЯ ПО СБОРКЕ

Модель AR19

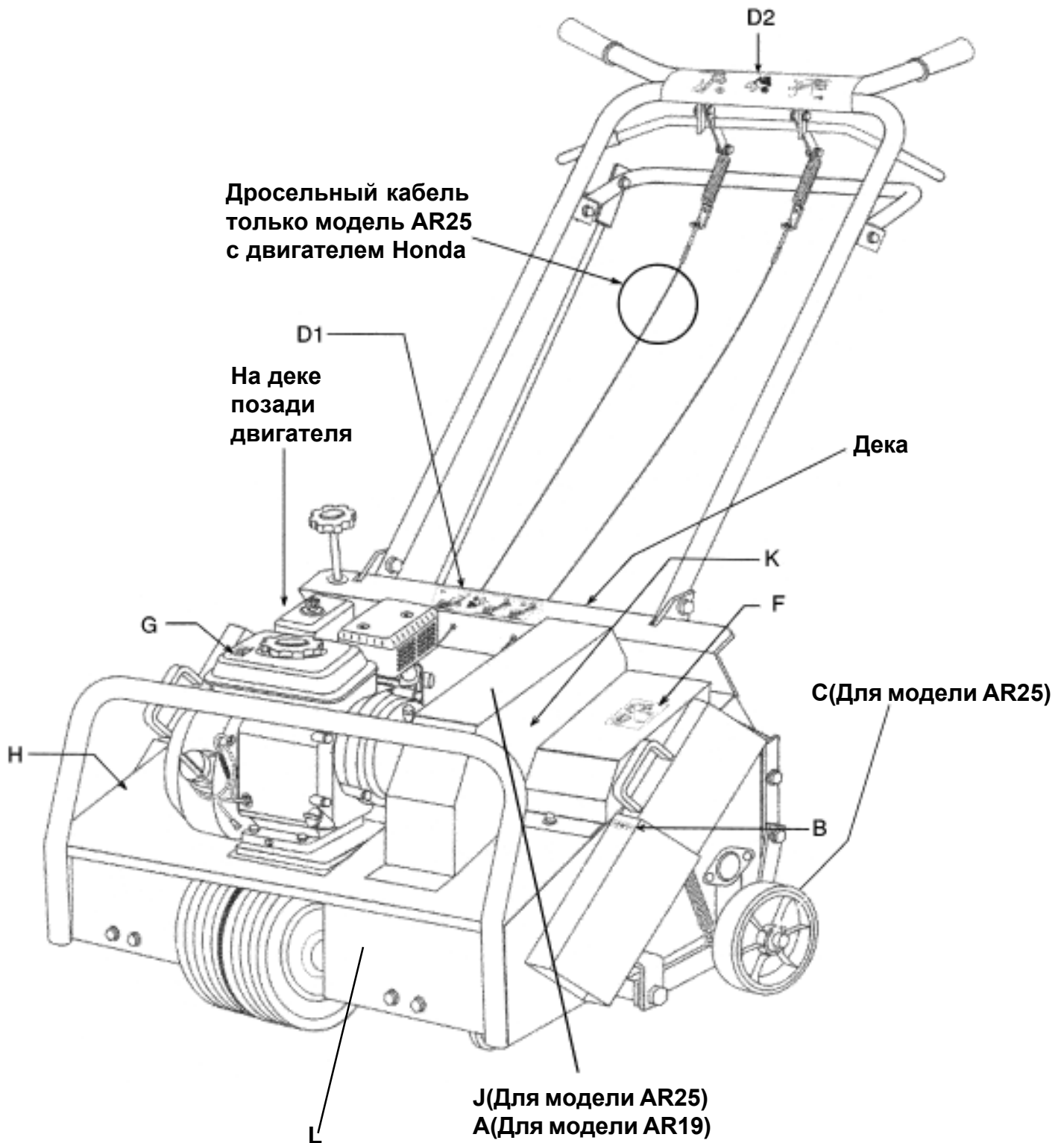
1. Наденьте защитные очки. Удалите деревянные бруски. Внимание: Берегите ногти и не посадите занозу.
2. Осторожно разрежьте картон со стороны крышки.
3. В упаковке газонный аэратор лежит со сложенной ручкой. Переставьте ручку в рабочее положение и зафиксируйте защёлкой.

Модель AR25

1. Наденьте защитные очки. Удалите деревянные бруски. Внимание: Берегите ногти и не посадите занозу.
2. Осторожно разрежьте картон с стороны крышки.
3. Модель AR25 упакована с отсоединённой ручкой. Прикрутите ручку с помощью двух полудюймовых ключей.
 - (а) Вставьте рукоятку в специальные кронштейны (см. рисунок 4).
 - (б) Вставьте и затяните крепёж, который находится в этих кронштейнах (см. рисунок 5-А).

О дальнейшей сборке см. соответствующие разделы иллюстрированного каталога запчастей (раскладки).
4. Присоедините верх тяги управления к рукоятке управления задними колёсами с помощью крепежа, расположенного на рукоятке управления задними колёсами (см. рисунок 5-Б). О дальнейшей сборке см. соответствующие разделы иллюстрированного каталога запчастей (раскладки).
5. Присоедините низ управляющей тяги к внешней стороне поворотного рычага с помощью набора крепежа (см. рисунок 5-С).
6. Пропустите трос сцепления через направляющее отверстие в планке с кронштейнами рукоятки, расположенной на задней части деки (см. рисунок 4).
7. Присоедините конец троса к S-образному крючку, расположенному на шкиве натяжения ремня.
8. (Только для двигателей Honda) Присоедините дроссельный кабель путём присоединения пружины дросселя к рычагу управления дросселя/сцепления. (см. рисунок 4)



Рисунок 4 и 5

Инструкции по пользованию

СОВЕТЫ ПО АЭРАЦИИ

Нужно ли поливать перед аэрацией?

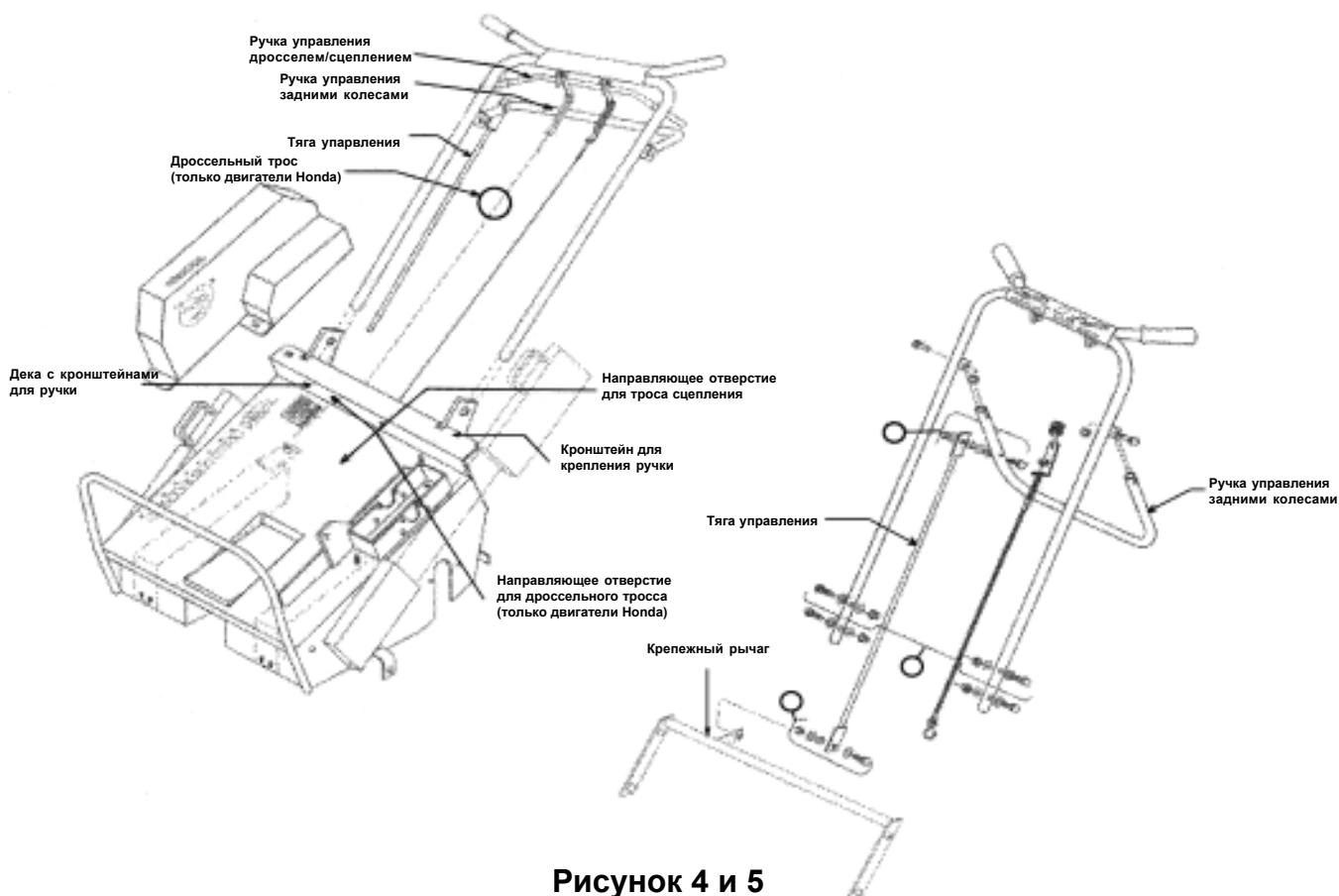
Наилучшие условия для аэрации – это мягкая и влажная почва. Если вы не уверены, что условия подходят для работы, например, в почве высокое содержание глины, необходимость полива перед аэрацией можно определить с помощью простого теста. Возьмите садовую лопату или большую отвёртку. Если почва подходящая, они должны без усилий входить на глубину 5...8 см). Если у вас это не получается, за день до аэрации необходимо полить участок.

Для чего использовать съёмные грузы?

Состояние почвы определяет необходимость дополнительной загрузки машины при прокалывании почвы. Они обеспечивают дополнительную и управляемость и лучшее проникновение зубцов.

ДО НАЧАЛА ИСПОЛЬЗОВАНИЯ

1. Убедитесь, что уровень масла в двигателе соответствует рекомендуемому производителем (см. инструкцию по работе с двигателем). Убедитесь, что уровень масла в редукторе соответствует рекомендуемому производителем. Убедитесь, что машина при заливке масла находится в горизонтальном положении.
2. Приведите складную ручку в рабочее положение и зафиксируйте её защёлкой (только для модели AR19).
3. Ручка управления задними колёсами должна быть вытянута так, чтобы колёса были до упора опущены.
4. При необходимости вставьте дополнительные грузы.
5. Убедитесь, что рукоятка присоединена правильно.

ВНИМАНИЕ: ПРОВЕРЬТЕ ПРАВИЛЬНОСТЬ ПОДСОЕДИНЕНИЯ ТРОСА СЦЕПЛЕНИЯ.

6. Проверьте рукоятку сцепления. Сцепление должно отпускаться свободно.
7. Максимальные обороты двигателя установлены заранее производителем двигателя. Если обороты двигателя не нормальны, то по вопросам регулировки регулятора и карбюратора обращайтесь к руководству по эксплуатации двигателя.
8. Только для модели AR25 с двигателем Honda: трос дросселя установлен ещё при заводской сборке, но пружину дросселя необходимо подсоединить к ручке управления дросселем/сцеплением (см. рисунок 4).

АЭРАЦИЯ

1. Запустите двигатель и с помощью дросселя выберите нужную скорость движения для обеспечения комфорта и сохранения постоянного контроля над агрегатом.
2. С помощью ручки контроля глубины (см. рисунки 1 и 2) установите необходимую глубину. Глубина прокалывания уменьшается по мере вращения ручки по часовой стрелке. Помните: поднимая задние колёса до упора, вы увеличиваете глубину прокалывания, но снижаете устойчивость агрегата.
3. Нажмите на рукоятку управления задними колёсами для того, чтобы зубцы вошли в почву (задние колёса поднимутся).
4. Нажмите на рукоятку для лучшего проникновения и маневренности (переднее колесо поднимется).
5. Включите сцепление
6. Для выбора комфортной скорости передвижения настройте дроссель (ручку газа).
7. Для остановки отпустите сцепление.

ВНИМАНИЕ: НИКОГДА НЕ ПЕРЕМЕЩАЙТЕСЬ ПО ТВЁРДЫМ ПОВЕРХНОСТЯМ ИЛИ ТВЁРДЫМ ОБЪЕКТАМ (ПЕШЕХОДНЫЕ ДОРОЖКИ, ДОРОГИ, МОЩЁНЫЕ ТРОТУАРЫ И Т.Д.) С ОПУЩЕННЫМИ ЗУБЦАМИ.

ИНСТРУКЦИИ ПО ПОЛЬЗОВАНИЮ

РЕГУЛИРОВКА ТРОСА ДРОССЕЛЯ. Модель AR25, (только двигатель Honda)

1. Запустите двигатель и подождите, пока он прогреется до рабочей температуры.
2. Отрегулируйте трос в месте регулировочного кронштейна путем поворота регулировочной гайки. Затягивание увеличит обороты двигателя, ослабление – снизит их.

ПРИМЕЧАНИЕ: Правильно отрегулированный трос немного увеличивает обороты двигателя при включении сцепления.

- Если сцепление включается слишком рано, двигатель заглохнет.
- Если обороты двигателя слишком высоки, плавно тронуться невозможно.

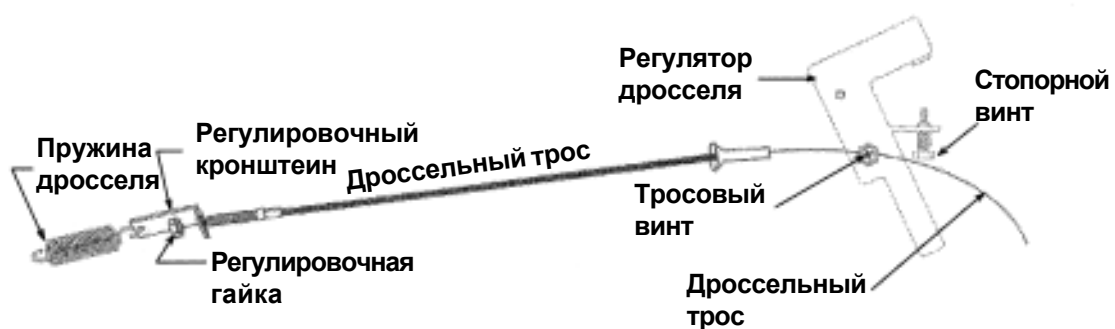

Инструкция по пользованию

РЕГУЛИРОВКА ЗАДНИХ КОЛЁС

Ручка управления положением задних колёс по высоте (см. рисунок 6) позволяет осуществлять регулировку для улучшения стабильности и маневренности путём её поворота по часовой стрелке. Регулировка глубины путём поворота ручки против часовой стрелки определяет длину выдвигания сердечников следующим образом:

- (А) Задние колёса могут быть отрегулированы до желаемого уровня так, чтобы вы могли контролировать глубину проникновения зубцов. Соответственно можно контролировать длину сердечников.
- (Б) При приведении задних колёс в крайнее верхнее положение вы получите максимальную глубину проникновения зубцов. Нажим на рукоятку машины приведет к тому, что большая часть веса агрегата будет приходиться на зубцы. В данном положении получаются самые глубокие отверстия (переднее колесо поднимется).

ПРИМЕЧАНИЕ: Регулировка с целью получения максимальной стабильности приведёт к уменьшению глубины отверстий. Зато повысится поперечная устойчивость (см. раздел "работа на холмистой местности". Регулировка для получения большей стабильности также улучшит маневренность и управляемость во время аэрации).

ВЫПОЛНЕНИЕ ПОВОРОТОВ И МАНЕВРИРОВАНИЕ

Постепенное маневрирование может осуществляться путем простого изменения направления движения. Рекомендуется регулировать скорость работы двигателя для выбора оптимальной скорости движения. Это также поможет сохранять контроль над машиной в труднодоступных местах. Опускание задних колёс с целью уменьшения глубины проникновения также облегчит маневрирование.

Для осуществления резких поворотов или движения задним ходом можно использовать два приёма. Вы можете сами выбрать наиболее оптимальный из них, соответствующий условиям работы:

- (А) Отпустите ручку управления сцеплением, подтяните вверх ручку управления задними колёсами, затем переместите центр тяжести машины на задние колёса и поверните агрегат.
- (Б) Отпустите ручку управления сцеплением, поднимите агрегат за рукоятки и поверните его на переднем колесе.

ОСТОРОЖНО: ЭТОТ МЕТОД НЕ РЕКОМЕНДУЕТСЯ ИСПОЛЬЗОВАТЬ ПРИ РАБОТЕ НА ХОЛМИСТОЙ МЕСТНОСТИ (СМ. СЛЕДУЮЩИЙ РАЗДЕЛ).

РАБОТА НА ХОЛМИСТОЙ МЕСТНОСТИ

ОСТОРОЖНО: НЕ СЛЕДУЕТ РАБОТАТЬ С МАШИНОЙ НА СКЛОНАХ, КРУТИЗНА КОТОРЫХ ПРЕВЫШАЕТ 35%.

Это устройство не предназначено для работы на крутых склонах. Помните, что при работе в таких условиях центр тяжести смещается в сторону уклона, что может привести к сползанию машины или её опрокидыванию. В этих ситуациях:

- (А) Вам может потребоваться приложить дополнительные усилия для управления машиной и поддержания равновесия.
- (Б) Возможно неравномерное проникновение зубцов при движении поперёк холма. В связи с перемещением центра тяжести расположенные ниже зубцы проникают глубже, тогда как расположенные выше – менее глубоко.

ОСТОРОЖНО: В ЧРЕЗВЫЧАЙНЫХ СИТУАЦИЯХ (СЛИШКОМ КРУТОЙ СКЛОН), МАШИНА МОЖЕТ ПОТЕРЯТЬ РАВНОВЕСИЕ, А ЭТО СПОСОБНО ПРИВЕСТИ К ПЕРЕВОРАЧИВАНИЮ.



Рисунок 6



Рисунок 7

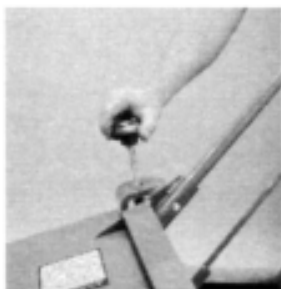

Рисунок 8

Инструкции по уходу и обслуживанию

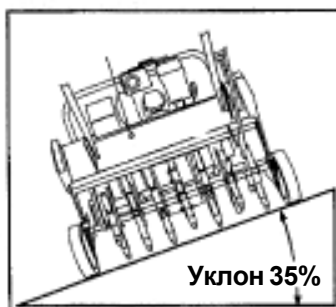
При работе на холмистой местности помните следующее:

- (А) Предпочтительнее работать вдоль склонов холма, а не поперёк.
- (Б) Используйте ручку управления глубина/стабильность для получения дополнительной стабильности с помощью задних колёс. Это облегчит работу при движении поперёк склона. Это также поможет выровнять глубину проникновения зубцов, расположенных в приподнятой и опущенной части агрегата.
- (В) Снятие дополнительного груза, расположенного в опущенной части машины, снижает риск опрокидывания и выравнивает глубину проникновения (см. рисунок 8).
- (Г) Перемещайте дополнительный груз с одной стороны на другую соответственно каждый раз при движении в противоположном направлении.

ОСТОРОЖНО: НЕ ВЫТАСКИВАЙТЕ ЗУБЦЫ ИЗ ПОЧВЫ ПРИ ДВИЖЕНИИ ВВЕРХ ИЛИ ВНИЗ ПО СКЛОНУ. ДЕЛАЙТЕ ЭТО ТОЛЬКО НА РОВНОЙ ПОВЕРХНОСТИ.

ТРАНСПОРТИРОВКА АЭРАТОРА “HUSQVARNA”

МОДЕЛИ AR19 И AR25

Для обеспечения поперечной стабильности и равномерности проникновения зубцов применяются дополнительные грузы.

ОСТОРОЖНО: НЕ ПОДНИМАЙТЕ АЭРАТОР С УСТАНОВЛЕННЫМИ ДОПОЛНИТЕЛЬНЫМИ ГРУЗАМИ.

Данные модели сконструированы для обеспечения простоты погрузки и выгрузки на/с прицепы и трейлеры. Переднее колесо помогает сохранять управляемость во время перевозки. Для погрузки используйте двигатель агрегата.

Инструкции по уходу и обслуживанию

ЧИСТКА И МОЙКА АЭРАТОРА

Регулярные чистка, мойка и смазка увеличивают срок службы вашей машины.

ПРИМЕЧАНИЕ: осторожно используйте мойку мощной струёй с тем, чтобы не допустить повреждения предупредительных наклеек, наклеек с указаниями для пользователя, подшипников, цепи и двигателя. Ограничьте поток воды на эти узлы.

ДАВЛЕНИЕ ВОДЫ НЕ ДОЛЖНО ПРЕВЫШАТЬ 70 КГС НА КВ. СМ.

2-Х МИНУТНОЕ ПРЕДУПРЕЖДЕНИЕ

Аэратор можно ставить на ограждение двигателя для мойки и доступа, но не более, чем на две минуты. Это связано с тем, что бензин может просочиться в картер, что приведет к поломке двигателя, если держать агрегат в таком положении дольше указанного времени. См. также инструкции по эксплуатации и уходу производителя двигателя.

ХРАНЕНИЕ

1. Для получения информации о хранении двигателя обратитесь к инструкциям производителя двигателя.
2. Вымойте машину.
3. Замажьте все царапины краской.
4. Смажьте детали согласно графику смазки.
5. Слегка смажьте блок зубцов для предотвращения коррозии.
6. Храните машину в положении, предназначенном для транспортировки.
7. Рукоятку можно сложить.
8. Рекомендуется хранить машину в помещении или под укрытием.

Инструкции по уходу и обслуживанию ГРАФИК ПРОФИЛАКТИЧЕСКОГО УХОДА

(А) График осмотра

Деталь	По открытии упаковки	Первые 5 часов	Каждые 10 часов	Каждый запуск
• Масло в двигателе	•			
• Масло в коробке передач	•			
• Воздушный фильтр двигателя	•			
• Сцепление и трос	•			•
• Натяжение цепи	•	•	•	
• Натяжение и износ ремня	•			•
• Блок зубцов, износ и состояние	•			•
• Крепеж	•		•	
• Звездочки и болты	•		•	
• Состояние корпуса	•		•	
• Наклейки	•			•

(Б) График смазки

Деталь	Смазка	Каждые 20 часов	Каждые 60 часов	По мере необходимости	При хранении
Двигатель	Масло, см. указания производителя двигателя			•	
Коробка передач	Масло, см. указания производителя двигателя			•	
Задние колеса	Смазка на основе лития		•	•	•
Цепь	Сухая графитовая смазка (аэрозоль)			•	•
Зубцы	Легкое машинное масло				•
Шарниры	Масло 30 W	•(*)			•

(*) после каждой мойки под струёй воды или чистки паром

ПРОВЕРКА ЗУБЦОВ НА ИЗНОС

В результате работы зубцы вашего аэратора Husqvarna будут изнашиваться. Когда это происходит, эффективность аэрации снижается. Проверьте зубцы, а затем осмотрите их пользуясь рисунком. Замените те, длина которых меньше минимальной. (Новые зубцы имеют длину 127 мм).

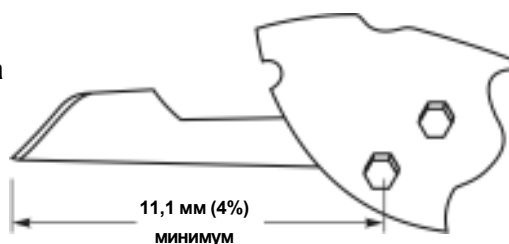

ОБСЛУЖИВАНИЕ И УХОД ЗА ДВИГАТЕЛЕМ

Следуйте инструкциям производителя двигателя относительно обслуживания. Если с двигателем случится какая-либо поломка во время гарантийного периода, обратитесь в авторизованную дилерскую мастерскую. Не пытайтесь самостоятельно разобрать двигатель, поскольку из-за этого вы можете лишиться гарантии производителя. Примечание: относительно любой информации, касающейся ремонта двигателя, обращайтесь к инструкции по эксплуатации двигателя.

Инструкции по уходу и обслуживанию

Снятие двигателя и его замена

1. Снимите дополнительные грузы для доступа.
2. Снимите защитный кожух.
3. Снимите клиновой ремень
4. Выкрутите болты, которыми крепится двигатель.
5. Вытащите двигатель из машины.

ПРИМЕЧАНИЕ: Модели AR25, оснащенные двигателем HONDA, имеют 2 пары пластин под двигателем.

6. Снимите и сохраните клиновой шкив и шпонку
7. Удлините приводной ремень и проверьте клиновой шкив
8. О регулировке приводного ремня и установке шкива см. следующий раздел.



Рисунок 13

Замена ремня и его регулировка

1. Выключите двигатель и снимите защитную крышку привода.
2. Снимите клиновой ремень.
3. Проверьте состояние клиновых шкивов и замените их при необходимости.
4. Проверьте выравнивание клиновых шкивов относительно друг друга при включенном сцеплении. Убедитесь, что оба шкива точно на одной линии. Если нет, то отрегулируйте их положение.
5. Наденьте новый ремень сначала на маленький шкив, а потом – на большой. (см. рисунок 13)

ПРИМЕЧАНИЕ: Многие детали в вашем аэраторе, в том числе приводной ремень, разработаны специально для моделей Husqvarna с тем, чтобы они служили как можно дольше. Для достижения максимального срока службы рекомендуется заменять их только на детали, выпущенные Husqvarna.

6. Проверьте, чтобы клиновой ремень находился внутри обоих держателей.
7. Проверьте, чтобы клиновой ремень контактировал с держателем верхнего ремня, когда шкив туго натянут. Убедитесь, что рабочий вал аэратора вращается свободно (со сложенной ручкой на модели AR19) с ослабленным ремнём. Отрегулируйте держатель или, при необходимости, длину троса сцепления.
8. По регулировке сцепления см. следующий раздел (снятие и замена сцепления).
9. Поставьте на место защиту привода.



Рисунок 14

Снятие троса сцепления и его замена

1. Выключите двигатель и снимите старый трос сцепления.
2. Протяните новый кабель через отверстие в задней части блока.
3. Присоедините трос к кронштейну на пружине на узле натяжения, затем присоедините противоположный конец к S-образному крючку.
4. Отрегулируйте трос для получения хода пружины сцепления в пределах от 19,1 до 31,2 мм при включенном сцеплении (см. рисунок 14).

Замена дроссельного троса:

(модель AR25, только двигатель Honda)

1. Перед снятием старого троса замерьте длину троса, остающегося после кабельного винта.
2. Снимите старый дроссельный кабель и протяните новый через направляющие отверстия на задней части блока.
3. Вставьте новый трос по замеренному ранее уровню (1) и затяните. Это – только приблизительная регулировка, для более точной регулировки руководствуйтесь указаниями на стр. 12.
4. Присоедините новую регулировочную скобу к пружине на ручке управления дросселем/сцеплением.

ПРИМЕЧАНИЕ: По мере увеличения длины троса между тросовым винтом и регулировочной гайкой обороты двигателя падают. Если обороты слишком низкие, машина заглохнет при включении сцепления. При уменьшении длины троса между тросовым винтом и регулировочной гайкой обороты двигателя возрастают. Слишком высокие обороты двигателя приводят к рывку при начале движения.

Инструкции по уходу и обслуживанию

Снятие и замена цепи

1. Выключите двигатель.
2. Снимите защитный кожух.
3. Ослабьте болт кронштейна, регулирующего натяжение цепи и контргайку.
4. Снимите соединительное звено, затем снимите цепь.
5. Осмотрите и выровняйте звёздочки (см. рисунок 16). Проверьте винты. (Пары винтов на звёздочке колеса и звёздочке привода рабочего вала).
6. Сверху наденьте новую цепь (со стороны приводной звёздочки) и протяните так, как показано на рисунке 15.

- ПРИМЕЧАНИЕ:** самое удобное место, где можно соединить цепь, - позади приводной звёздочки привода переднего колеса.
7. Вставьте соединительное звено со штифтами с той стороны цепи, которая обращена к двигателю, а прижимную пластину на внешней стороне. Вставьте стопорную пластину разрезом в сторону переда машины.



Рисунок 15

Натяжение цепи

1. Выключите двигатель.
2. Снимите защиту двигателя, ослабьте контргайку на болте регулировки шкива.
3. Поверните болт регулировки шкива, что позволяет изменять натяжение в пределах от 3,2 мм до 6,4 мм в центральной точке между звёздочкой колеса и звёздочкой ротора (см. рисунки 15 и 17).
4. Затяните контргайку.

ПРИМЕЧАНИЕ: Husqvarna рекомендует заменять звёздочки одновременно с заменой приводной цепи.

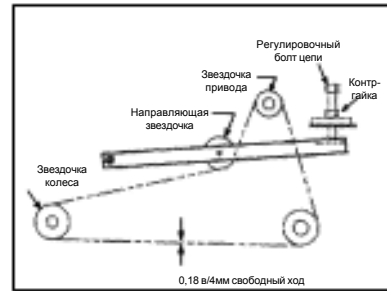

Рисунок 16

РУКОЯТКА – ТОЛЬКО МОДЕЛЬ AR19

Осмотр

1. Замок кулачка ручки должен быть закрыт при умеренной силе давления. Рама ручки должна быть плотно прикручена к корпусу аэратора.
2. Проверьте контргайку кулачка тяги. Если она вращается свободно, когда кулачок освобождён, гайка не имеет запирающей силы и должна быть заменена для того, чтобы обеспечивать безопасность замка.



Рисунок 17

Регулировка

Когда ручка находится в рабочем положении, медленно затяните контргайку кулачка тяги (поворот на 1/4 за один раз) до тех пор, пока кулачок не зафиксирует ручку под достаточным давлением. Важно: избыточное давление контргайки может разрушить кулачок тяги. Всегда заменяйте свободно вращающуюся гайку для того, чтобы не допустить нежелательного люфта ручки. Для ровной работы кулачка нанесите на его поверхность небольшое количество смазки.

КОЛЕСА

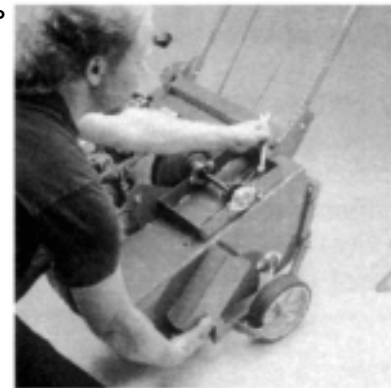
Снятие и замена вала ведущего колеса

1. Выключите двигатель и вылейте всё топливо из топливного бака.
2. Снимите дополнительный груз и защиту привода
3. Освободите контргайку на регулировочном винте и ослабьте цепь. Снимите соединительное звено и цепь.
4. Поднимите переднюю часть так, чтобы аэратор держался на своей ручке. Переднее колесо должно быть примерно в 300 мм от земли. **ОСТОРОЖНО: ЗАФИКСИРУЙТЕ РУЧКУ ТАК, ЧТОБЫ АЭРАТОР НЕ ОПРОКИНУЛСЯ.**
5. Снимите подшипниковые болты вала (4 на AR19 и 6 на AR25).
6. Снимите кронштейн оси.

Инструкции по уходу и обслуживанию

Снятие и замена вала ведущего колеса

7. Снимите звёздочку и подшипник с вала. Примечание: звёздочка зафиксирована двумя винтами. Для снятия подшипников вы сначала должны снять манжету путём ослабления винтов, затем вставить штифт в отверстие, следующее за винтами, и, используя молоток (не прикладывая большой силы) ударить по манжете так, чтобы манжета начала вращаться в сторону, противоположную той, в которую обычно вращается колесо. Если подшипники проржавели, их необходимо заменить вместе с колесом и валом.
8. Свободно наденьте подшипники и звёздочку на вал. Модель AR19: ступица в стороне от колёс. Модель AR25 имеет 3 подшипника. Ступицы подшипников колёс должны смотреть в сторону от звёздочки.
9. Вставьте подшипники на место.
10. Отцентрируйте колесо относительно проёма в корпусе. Закрепите манжеты и затяните винты.
11. Отрегулируйте и затяните звёздочку (на каждое отверстие – по 2 болта).
12. Замените цепь, следуя инструкциям в разделе "Снятие и замена цепи". (см. стр. 16).
13. Отрегулируйте цепь, как указано в разделе "Натяжение цепи". (см. стр. 17).

Снятие и замена заднего колеса: модель AR19

1. Убедитесь, что агрегат стоит на ровной земле и двигатель выключен.
2. Опустите задние колёса так, чтобы аэратор стоял на зубцах.
3. Поверните ручку глубина/стабильность по часовой стрелке для того, чтобы поставить задние колёса на минимальную глубину (больше стабильность).
4. Снимите осевую гайку. Вытащите осевой болт, а затем – колесо из каретки.
5. Вставьте новое колесо со смазкой, аккуратно вставьте уплотнители на втулку колеса. Вставьте осевой болт через колесо и подъемную раму колёс. Используя шайбу и контргайку, плотно затяните.
6. Смажьте подшипники колёс.

Снятие и замена заднего колеса: модель AR25.

1. Убедитесь, что агрегат стоит на ровной земле и двигатель выключен.
2. Опустите задние колёса так, чтобы аэратор стоял на зубцах.
3. Поверните ручку глубина/стабильность по часовой стрелке для того, чтобы поставить задние колёса на минимальную глубину (больше стабильность).
4. Снимите шпильку шплинта. (см. рисунок 18).
5. Вытащите колёсный блок из машины. (см. рисунок 18).
6. Вставьте шпильку в ось для того, чтобы предотвратить утерю деталей.

Снимаемое колесо – только модель AR25

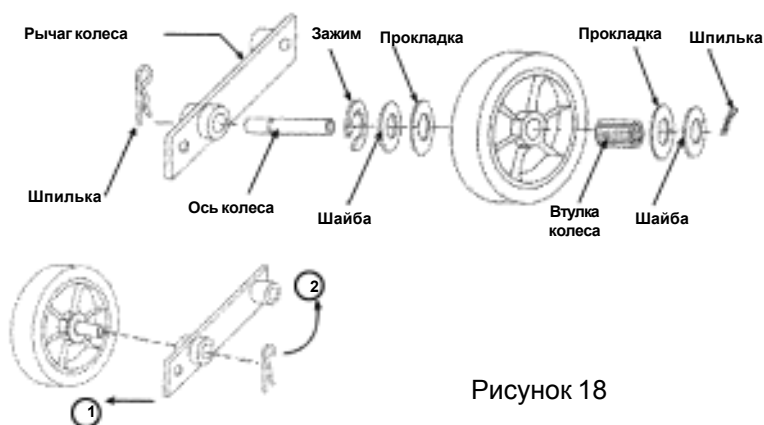

Инструкции по уходу и обслуживанию ЗУБЦЫ И ИХ ЗАМЕНА

Замена зубца

1. Выключите двигатель и снимите дополнительный груз.
2. На модели AR19 сложите ручку.
3. Запомните направление болта зубца.
4. Снимите и замените зубцы путём ослабления стопорного болта. Снимите удерживающий болт и старый зубец, вставьте новый и затяните болтом в том же направлении, как его и вытаскивали. После того, как все зубцы заменены, затяните стопорные болты. Примечание: замените изношенные контргайки для надёжного крепления зубцов.

Снятие и замена подшипника рабочего вала

1. Выключите двигатель и снимите дополнительные грузы.
2. Снимите защитную крышку привода.
3. Сложите рукоятку для лучшего доступа к зубцам (только на модели AR19).
4. Приподнимите примерно на 10 см и зафиксируйте задние колёса.
5. Вручную прокрутите ведущую цепь для доступа к соединительному звену.
6. Поверните болт регулировки натяжения цепи против часовой стрелки для того, чтобы ослабить цепь.
7. Снимите соединительное звено и освободите звёздочку ротора.
8. Снимите подшипниковые болты ротора зубцов (4).
9. Снимите вал в сборе.
10. Снимите внешний роторный подшипник путём ослабления болта в манжете.
11. Освободите манжету (лучше всего с помощью молотка и пробойника). Вставьте пробойник в отверстие, следующее за винтами, и, используя молоток, не очень сильно, ударьте по манжете так, чтобы она начала вращаться в сторону, противоположную той, в которую обычно вращается ротор. (см. рисунок 19)
12. Повторите действия в обратной последовательности для обратной установки.
13. Обратитесь к разделу "Снятие и замена цепи" и "Натяжение цепи" для замены и изменения натяжения цепи. (см. стр. 16)



Рисунок 19

Снятие и замена свободновращающегося зубца

Выполните действия 1-12 в предыдущем разделе, затем выполните следующее:

1. После того, как подшипник снят с ротора, освободите внутренний подшипник, который удерживает блок зубцов.
2. Снимите внешний свободновращающийся блок зубцов.
3. Поместите новый роторный агрегат так, чтобы у вас был образец для сборки, который показывает правильное направление вставки новых зубцов. В качестве такого образца также может служить стационарный блок зубцов.
4. После того, как зубцы вставлены во вращающийся блок, снова установите внутренний и внешний подшипники на свободновращающийся блок таким образом, чтобы ступицы подшипников смотрели в сторону неподвижного блока. Убедитесь, что внутренний подшипник имеет запирающую манжету. Вручную затяните гайки.
5. Насадите свободновращающийся блок зубцов на вал, при этом убедитесь, что направление совпадает с направлением на неподвижном блоке. Подшипник с запирающей манжетой должны быть направлены в сторону неподвижного блока зубцов и стыковаться с плечом вала.
6. Затяните четыре винта на блоке подшипников.
7. Поместите запирающую манжету на место с помощью молотка и пробойника, убедитесь, что манжета запирает в том же направлении, в котором происходит вращение ротора.
8. Замените внешние подшипники вала и установите на место роторный узел (действия 1-12 в предыдущем разделе). Инструкции даны для одной стороны. С другой стороны действия выполняются точно так же.

Инструкция по эксплуатации модели ТА36

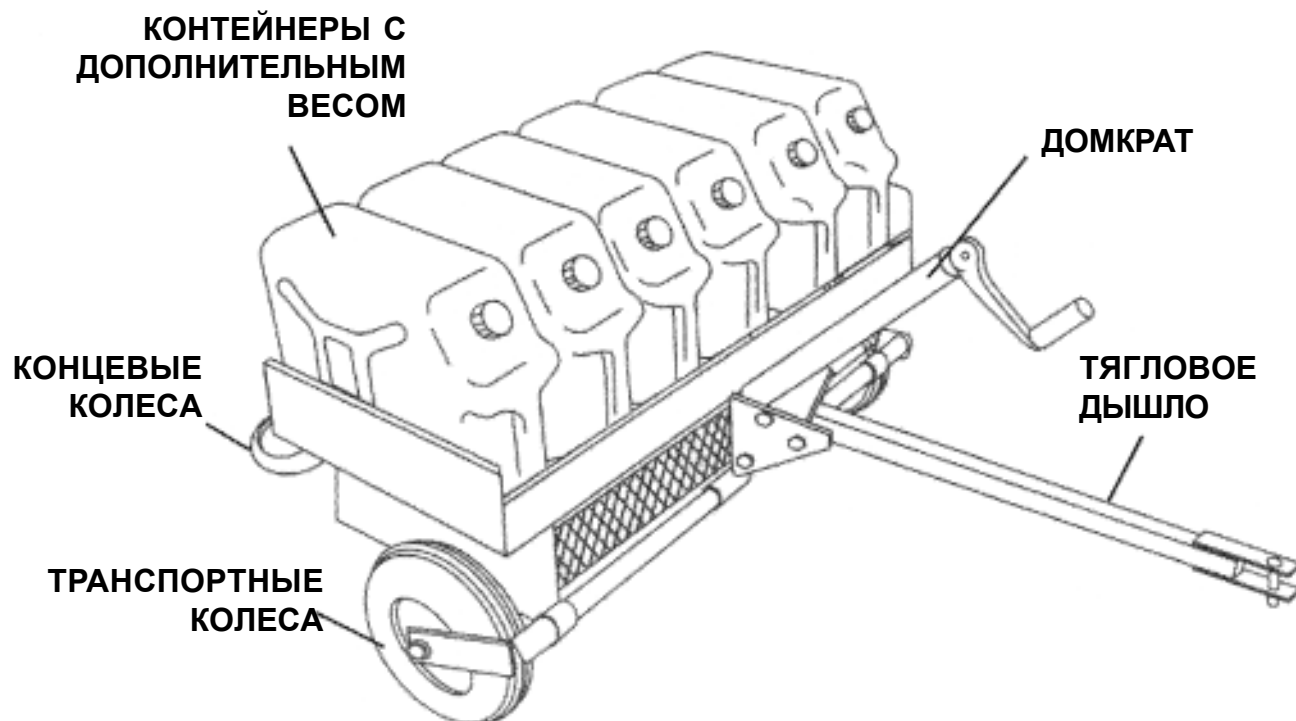

Что такое аэрация?

Для более быстрого и здорового роста растениям требуются отверстия в почве, через которые могут проникать кислород, вода и минеральные вещества. Такие воздухопроводы забиваются вследствие затаптывания, ливней, ирригации, в ходе строительных и земляных работ. Аэрация путём механического воздействия небольшими зубцами значительно увеличивает содержание воздуха в почве. Таким способом улучшается состояние корневой системы и увеличивается способность растений впитывать воду и питательные вещества. Результат – более здоровый и красивый газон.

Когда я должен использовать дополнительный груз?

Состояние почвы определяет, требуется ли дополнительный груз для более эффективной обработки почвы. Вес контейнеров подобран таким образом, чтобы обеспечить более высокую управляемость, а также более глубокое проникновение. Каждый контейнер, заполненный песком, весит 43,8 кг, а использование 6 контейнеров даст дополнительный вес в 263,1 кг. Каждый контейнер, если его заполнить водой, весит 37,0 кг, общий вес при этом – 222,3 кг. Рекомендуется помещать контейнеры внутрь.

Необходим ли полив перед аэрацией?

При нормальных условиях полив перед аэрацией не требуется. В сложных условиях, когда в почве высокое содержание глины или почва сильно уплотнена, необходимость полива можно определить с помощью простого теста. Возьмите садовую лопату или большую отвёртку. Если почва подходящая, они должны без усилий входить на глубину от 5 до 7 см. Если у вас это не получается, рекомендуется полить участок. Полив за сутки до обработки даст почве возможность хорошо впитать влагу. Для определения эффективности полива воспользуйтесь ручным инструментом.

Не приступайте к работе, не прочитав предварительно руководство по эксплуатации.

Инструкция по эксплуатации модели ТА36

ТРЕБУЕМЫЕ ИНСТРУМЕНТЫ:

- Два ключа 3/4"
- Один скважинный ключ 9/16"
- Один ключ 9/16"

В КОМПЛЕКТ ВХОДЯТ:

- Болты: Один 3/8x1 шестигранный с гайкой
- Четыре 3/8x1 шестигранная головка, с гайками
- Четыре 1/2x3 шестигранная головка с 1/2" гайкой
- Втулка: 5/8"x9/16"
- Шайбы: две 1/2 SAE плоские
- десять 3/8" плоские

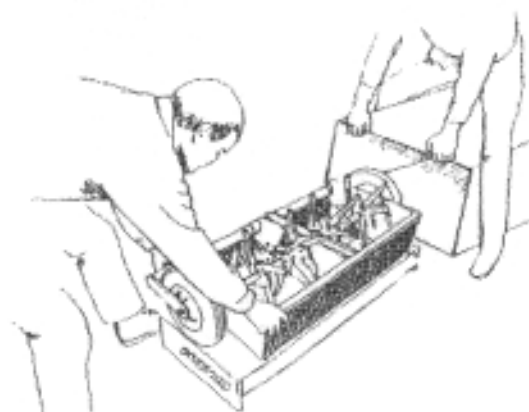
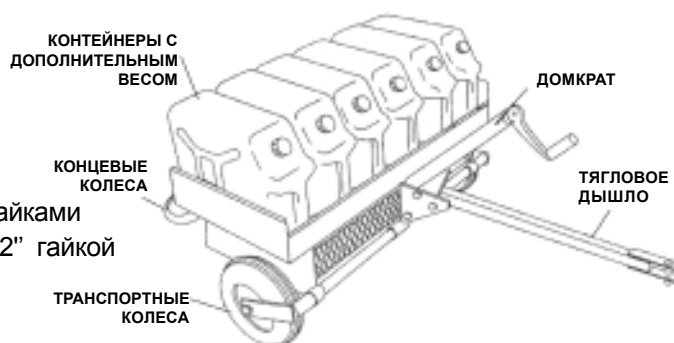

1. Убедитесь, что все болты, шайбы и гайки находятся в пластиковом пакете. Проверьте наличие каких-нибудь признаков повреждений, которые могли произойти при погрузке.

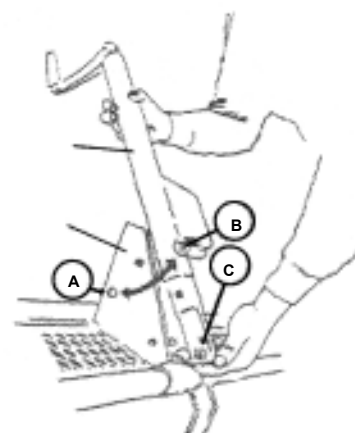

2. Наклоните аэратор назад для того, чтобы установить домкрат. Вставьте втулки 5/8"x9/16" в отверстие "С" домкрата перед присоединением к раме. Вставьте домкрат в между двумя рамными втулками и совместите отверстие на раме "А" с отверстием на домкрате "Б".



3. Вставьте болт 1/2"x3" и шайбу через раму и домкрат. Закрутите контргайку 1/2" с шайбой и затяните.



4. Совместите отверстие домкрата "С" с очистными отверстиями в раме и присоедините домкрат к кронштейну на оси с помощью болта 3/8x1 1/2, 3/8x1" шайб и контргайки.

Инструкция по эксплуатации модели ТА36



5. Осторожно затяните болты 1/2" и 3/8". Болт 3/8" потребует использования скважинного ключа 9/16".

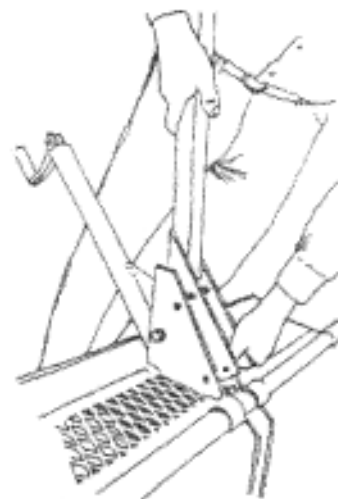

6. Вставьте тяговое дышло путем помещения кронштейна в раму и совмещения отверстий.

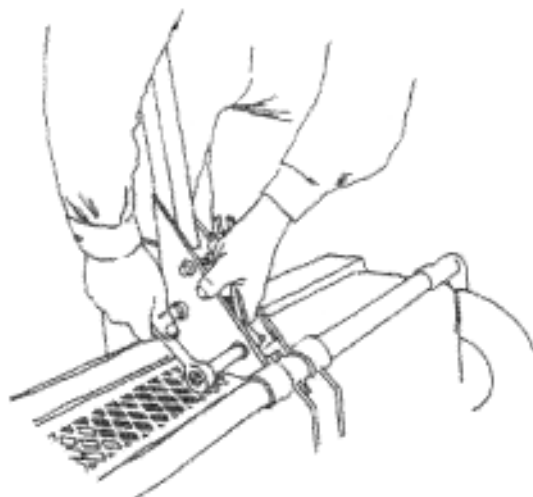

7. Вставьте четыре 3/8"x1" болта с четырьмя шайбами, размещёнными на внешней стороне рамы прочно затяните их контргайками с помощью ключа.



8. Проверка работы домкрата путём подъёма колёс транспорта в самую высокую позицию перед тем, как привести азратор в рабочее состояние. Полностью опустите транспортные колёса перед подъёмом азратора.

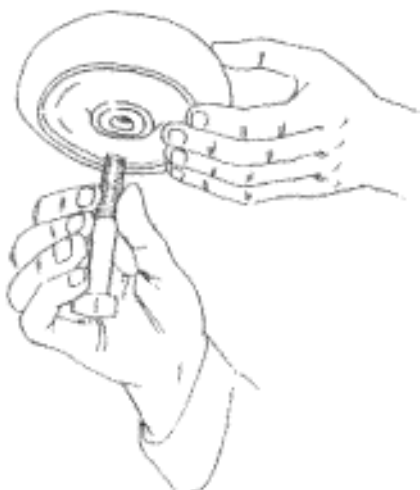

9. Вставьте с помощью болтов 5" два концевых пластиковых колеса.

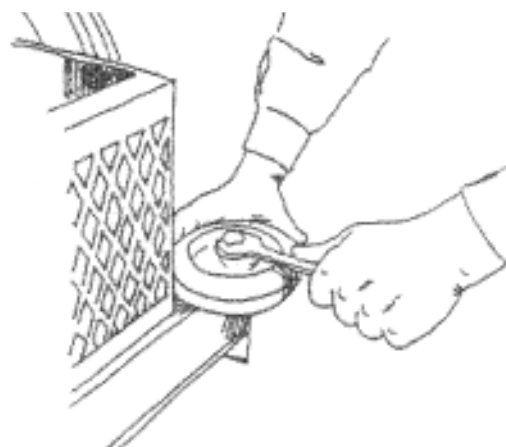

Надёжно закрепите концевые колёса. Для получения дополнительного веса заполните контейнеры песком или водой. На азратор можно поставить до шести контейнеров.

Звук – модель AR19

L_{WA}
98.3

Испытания на громкость

Тест на звук проводился в соответствии со стандартом 79/113/ЕЕС 8 марта 95 года при следующих условиях:

L_{PA}
98.3
OPERATOR

Общие условия: Переменная облачность

Температура: 52 F (11,1 C)

Скорость ветра: 10миль/ч (16 км/ч)

Направление ветра: Юго-западный

Влажность воздуха: 36%

Давление: 631 мм рт. ст.

Вибрация – модель AR19

0.1g

Уровень вибрации

Уровень вибрации замерялся на рабочих ручках в вертикальном, поперечном и продольном направлениях с использованием откалиброванного измерительного оборудования.

Тесты проводились 8 марта 95 года при следующих условиях:

Общие условия: Переменная облачность

Температура: 52 F (11.1 C)

Скорость ветра: 10миль/ч (16 км/ч)

Влажность воздуха: 36%

Давление: 631 мм рт. ст.

Звук – модель AR25

L_{wa}
99.1

Испытания на громкость

Тест на звук проводился в соответствии со стандартом ISO 11094: 1991 4 апреля 97 года при следующих условиях:

L_{PA}
84.7
OPERATOR

Общие условия: Переменная облачность

Температура: 65 F (18,3 C)

Скорость ветра: < 5 миль/ч (8 км/ч)

Направление ветра: Нет данных

Влажность воздуха: 45%

Давление: 626 мм рт. ст.

Вибрация – модель AR19

0.6g

Уровень вибрации

Уровень вибрации замерялся на рабочих ручках в вертикальном, поперечном и продольном направлениях с использованием откалиброванного измерительного оборудования.

Тесты проводились 4 апреля 97 года при следующих условиях:

Общие условия: Переменная облачность

Температура: 65 F (18.3 C)

Скорость ветра: <5 миль/ч (8 км/ч)

Влажность воздуха: 45%

Давление: 626 мм рт. ст.