

AEG

POWERTOOLS

PS 305 DG

Original instructions
Originalbetriebsanleitung
Notice originale
Istruzioni originali
Manual original
Manual original
Oorspronkelijke
gebruiksaanwijzing
Original brugsanvisning
Original bruksanvisning

Bruksanvisning i original
Alkuperäiset ohjeet
Πρωτότυπο οδηγιών χρήσης
Původním návodem k používání
Instrukcja oryginalna
Eredeti használati utasítás
Оригинальное руководство по
эксплуатации
Instrucțiuni de folosire originale

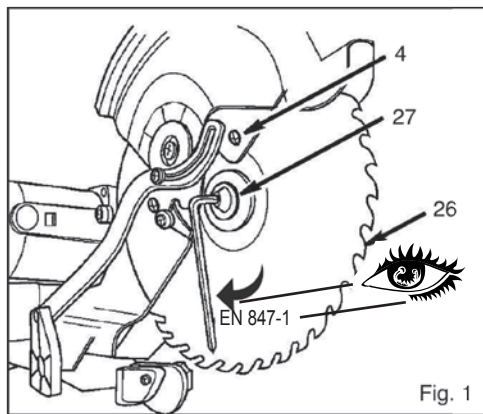
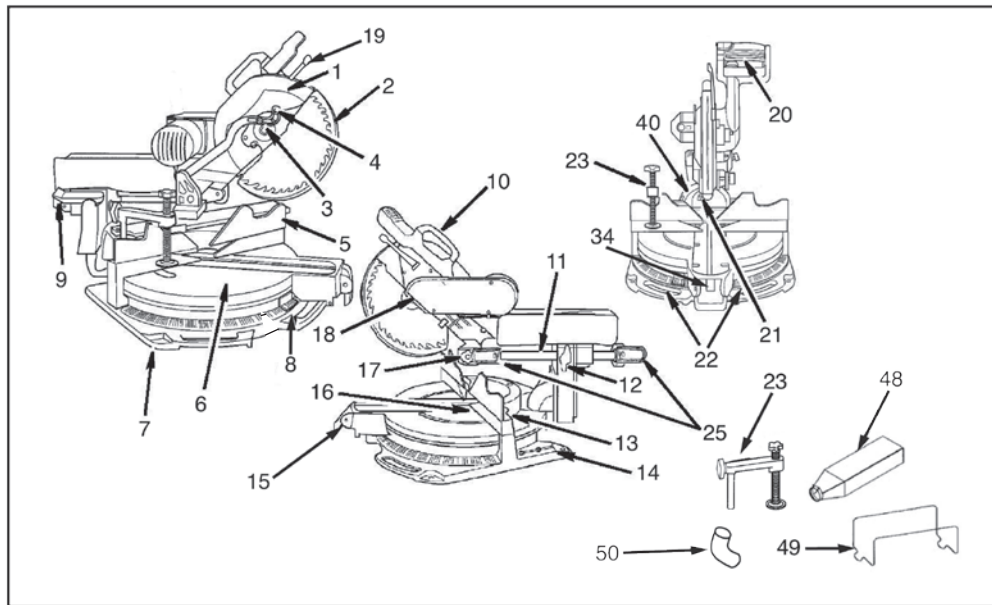

Fig. 1

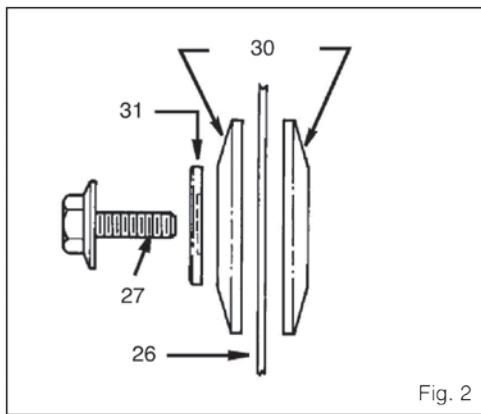

Fig. 2

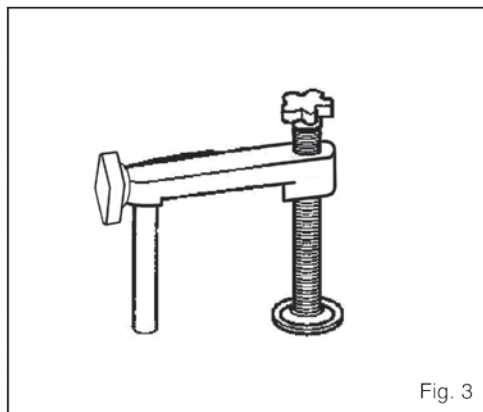

Fig. 3

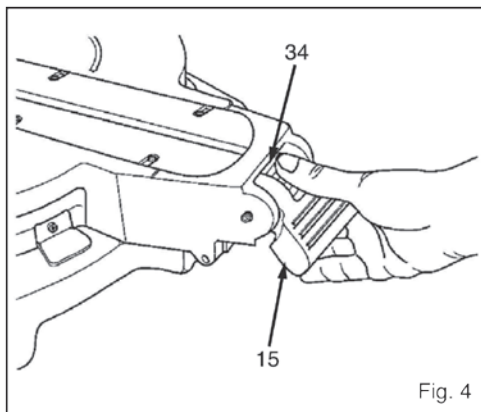

Fig. 4

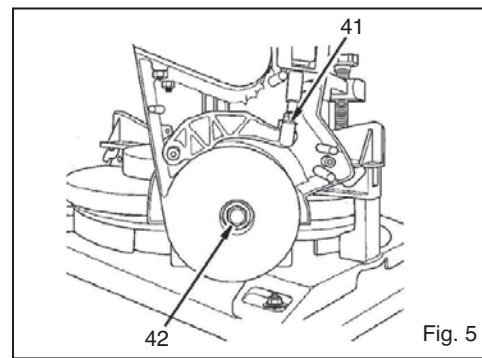

Fig. 5

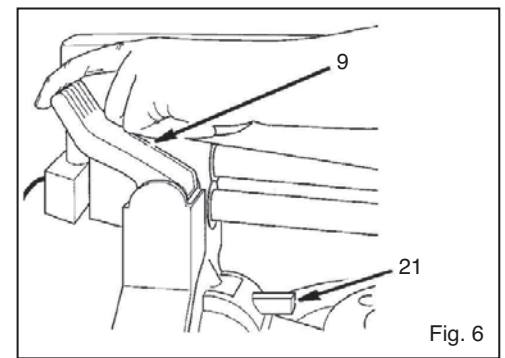

Fig. 6

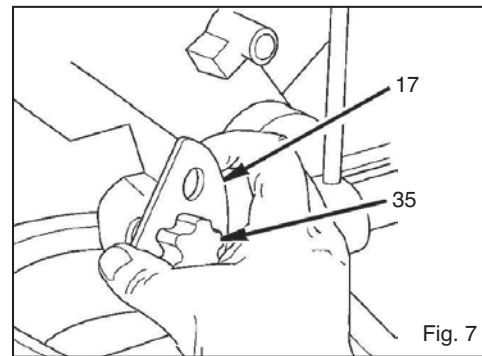

Fig. 7

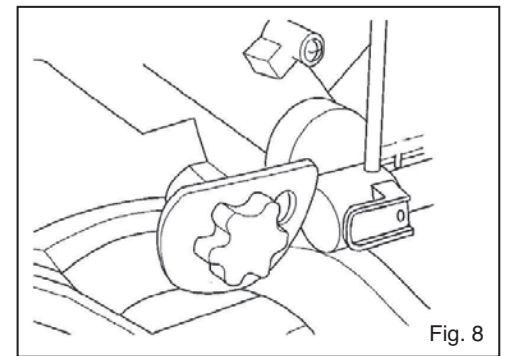

Fig. 8

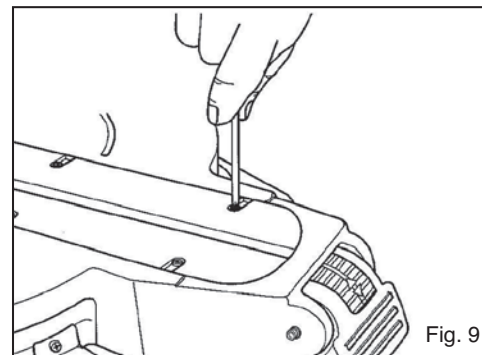

Fig. 9

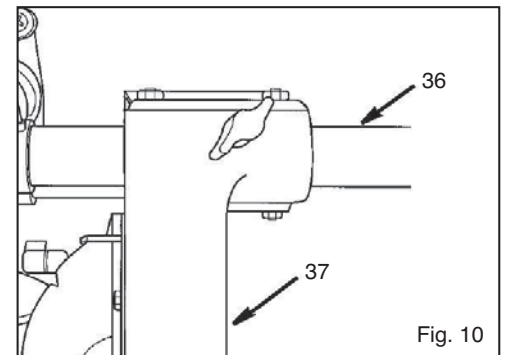

Fig. 10

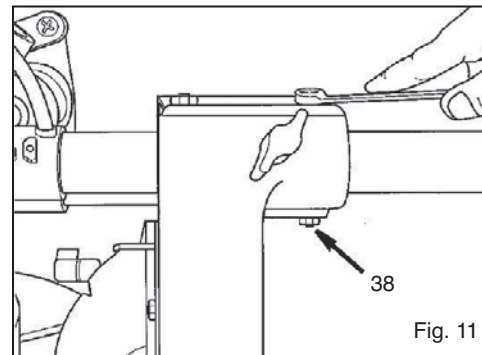

Fig. 11

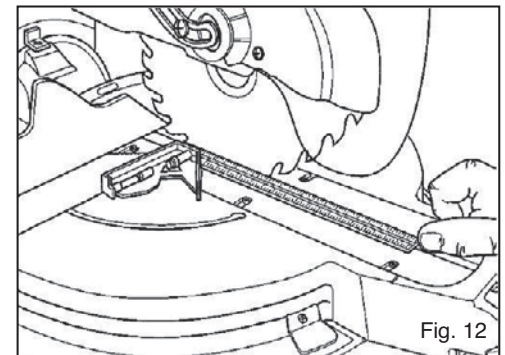
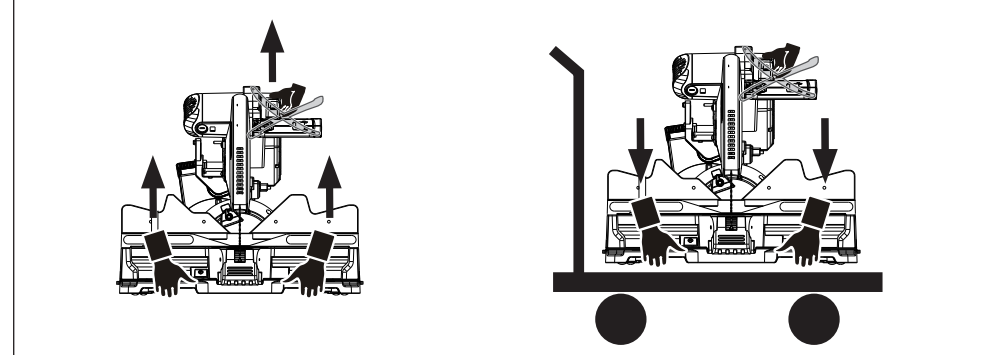
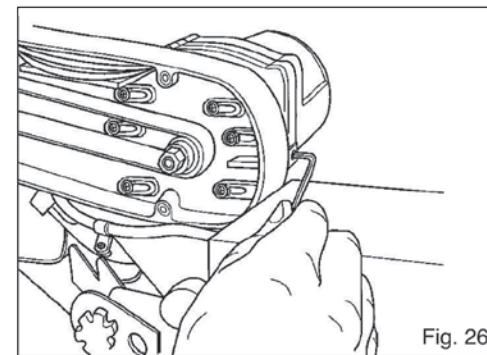
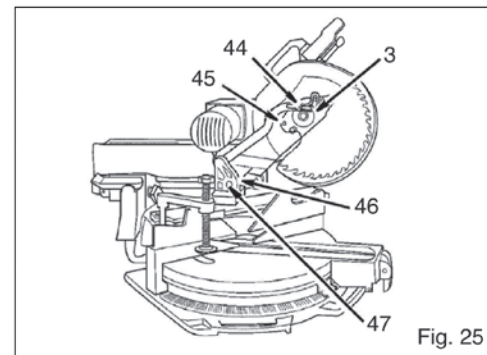
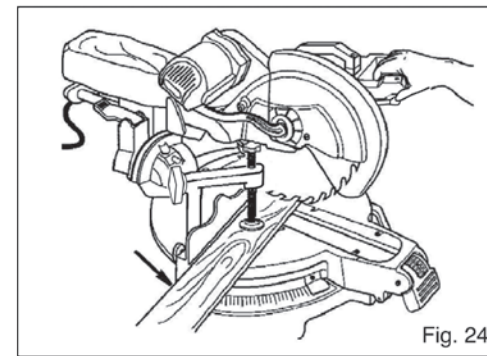
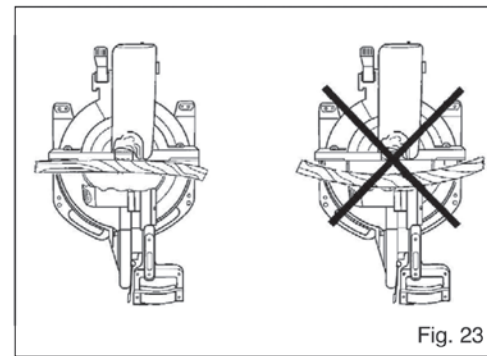
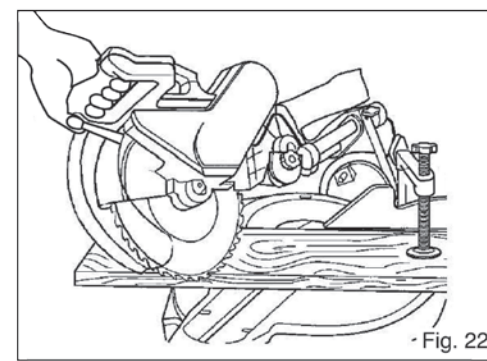
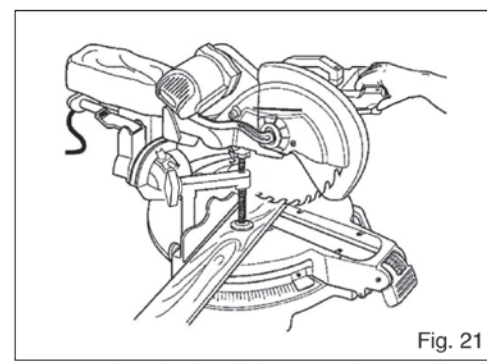
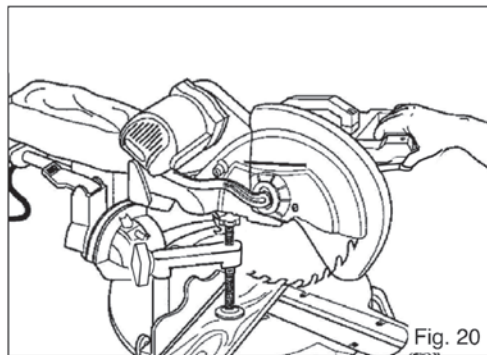
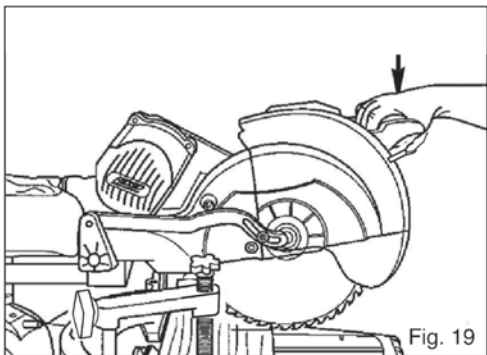
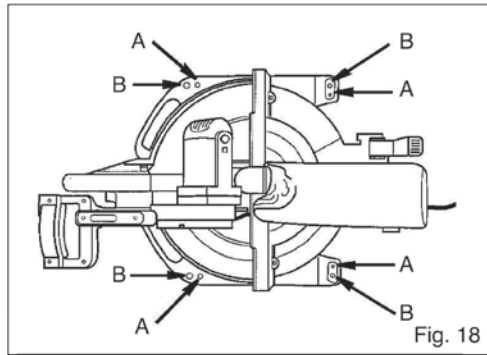
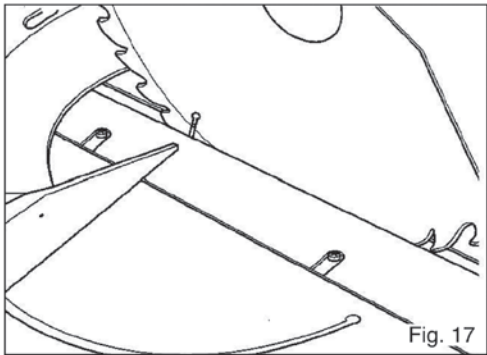
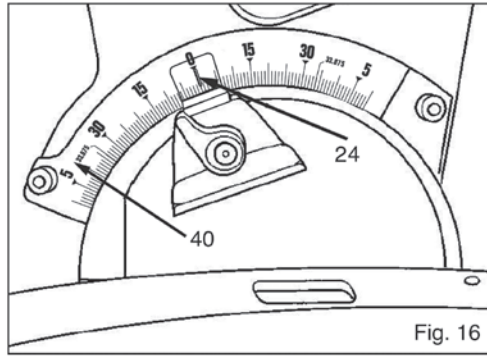
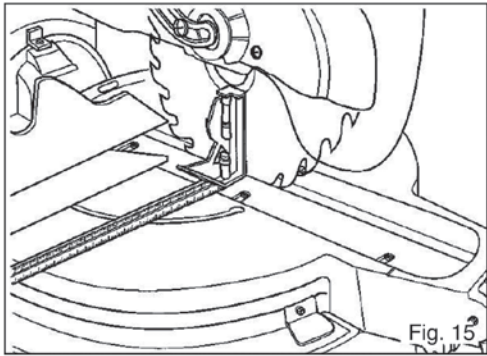
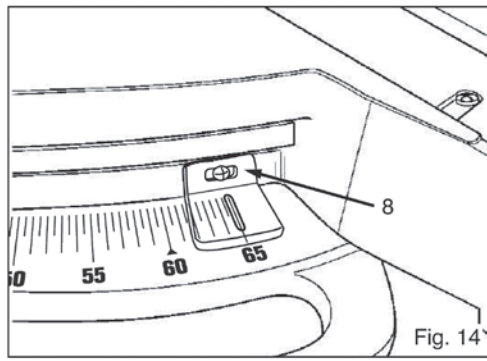
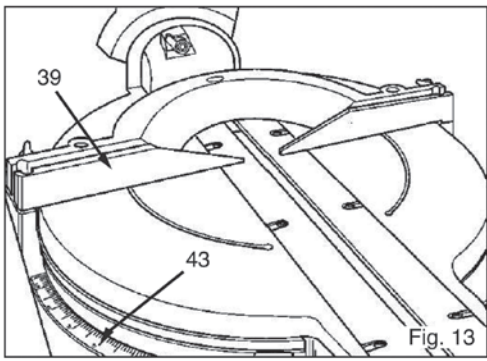

Fig. 12



TECHNICAL DATA	Mitresaw	220-240 V	110 V
Rated input		1800 W	1800 W
Amps		8 A	15.5 A
No-load speed		4400 min ⁻¹	4000 min ⁻¹
Saw blade dia. x hole dia.		305 x 30 mm	305 x 30 mm
Saw blade thickness		2.4 mm	2.4 mm
Cutting width			
horizontal / vertical			
90° / 90°		111 / 342 mm	111 / 342 mm
45° / 90°		111 / 241 mm	111 / 241 mm
90° / 45°		63 / 241 mm	63 / 241 mm
90° / 45°		41 / 241 mm	41 / 241 mm
45° / 45°		63 / 241 mm	63 / 241 mm
45° / 45°		41 / 241 mm	41 / 241 mm
Max. height at 90° / 90°		166 / 53 mm	166 / 53 mm
Max. height at 45° / 90°		166 / 10 mm	166 / 10 mm
Weight according EPTA-Procedure 01/2003		31 kg	31 kg

Noise Information

Measured values determined according to EN 61 029.

Typically, the A-weighted noise levels of the tool are:

Sound pressure level (K=3 dB(A))	95 dB (A)	95 dB (A)
Sound power level (K=3 dB(A))	108 dB (A)	108 dB (A)

Wear ear protectors!

Vibration Information

Total vibration values (vector sum in the three axes) determined according to EN 61 029.

Vibration emission value a _v	4 m/s ²	5 m/s ²
Uncertainty K =	1,5 m/s ²	1,5 m/s ²

WARNING

The vibration emission level given in this information sheet has been measured in accordance with a standardised test given in EN 61 029 and may be used to compare one tool with another. It may be used for a preliminary assessment of exposure.

The declared vibration emission level represents the main applications of the tool. However if the tool is used for different applications, with different accessories or poorly maintained, the vibration emission may differ. This may significantly increase the exposure level over the total working period.

An estimation of the level of exposure to vibration should also take into account the times when the tool is switched off or when it is running but not actually doing the job. This may significantly reduce the exposure level over the total working period.

Identify additional safety measures to protect the operator from the effects of vibration such as: maintain the tool and the accessories, keep the hands warm, organisation of work patterns.

⚠ WARNING! Read all safety warnings and all instructions, including those given in the accompanying brochure. Failure to follow the warnings and instructions may result in electric shock, fire and/or serious injury. **Save all warnings and instructions for future reference.**

SAFETY INSTRUCTIONS

Wear ear protectors. Exposure to noise can cause hearing loss.

Hold power tool by insulated gripping surfaces when performing an operation where the cutting tool may contact hidden wiring or its own cord. Contact with a „live“ wire will also make exposed metal parts of the power tool „live“ and shock the operator.

Appliances used at many different locations including open air must be connected via a current surge preventing switch.

Always wear goggles when using the machine. It is recommended to wear gloves, sturdy non slipping shoes and apron.

Always disconnect the plug from the socket before carrying out any work on the machine.

Only plug-in when machine is switched off.

Keep mains lead clear from working range of the machine. Always lead the cable away behind you.

Sawdust and splinters must not be removed while the machine is running.

Never reach into the danger area of the plane when it is running.

Before use check machine, cable, and plug for any damages or material fatigue. Repairs should only be carried out by authorised Service Agents.

Always use the protective shields on the machine.

Do not clamp the protective swing guard.

Do not use saw blades which are damaged or deformed

Replace the table insert when worn

Do not use saw blades not corresponding to the key data given in these instructions for use.

The protective cover should only open when the machine is lowered to the workpiece.

Do not use saw blades made of high-speed steel.

Any faults with the machine, including any related to the safeguard or the saw blades, must be reported to the persons in charge of safety as soon as the faults are discovered.

It is necessary to select a saw blade which is suitable for the material being cut.

Never use the mitre saw to cut materials other than those specified in the instruction manual.

The handle lock must always be engaged when transporting the mitre saw.

Only use the saw with guards in good working order and properly maintained, and in position.

Keep the floor area free of loose material e.g. chips and cut-offs.

Only use saw blades which have been properly sharpened. It is essential to adhere to the maximum speed specified on the saw blade.

Do not use any flanges other than those supplied or indicated in the instruction manual to secure the saw blade.

Refrain from removing any cut-offs or other parts of the workpiece from the cutting area whilst the machine is running and the saw head is not in the rest position.

Ensure that the machine is always stable and secure (e.g. fixed to a bench)

Long workpieces must be adequately supported.

Do not use cracked or distorted saw blades.

Before using the tool please read the instructions. If possible have the tool demonstrated.

The dust produced when using this tool may be harmful to health. Use a dust absorption system and wear a suitable dust protection mask. Remove deposited dust thoroughly, e.g. with a vacuum cleaner.

Stock having a round or irregular cross section (such as firewood) must not be cut, as it can not be securely held during cutting. When sawing thin stock layed on edge, a suitable auxiliary fence must be used for firm support.

SPECIFIED CONDITIONS OF USE

The mitre saw can be used for sawing solid wood, bonded wood, glued veneer, materials similar to wood, and plastics. Do not use this product in any other way as stated for normal use.

EC-DECLARATION OF CONFORMITY

We declare under our sole responsibility that this product is in conformity with the following standards or standardized documents.

EN 61029-1:2009 + A11:2010;
EN 61029-2-9:2009
EN 55014-1:2006 + A1:2009 + A2:2011
EN 55014-2:1997 + A1:2001 + A2:2008
EN 61000-3-2:2006 + A1:2009 + A2:2009
EN 61000-3-3:2008

in accordance with the regulations
2011/65/EU (RoHS)
2006/42/EC
2006/95/EC
2004/108/EC



Winnenden, 2012-09-06

Rainer Kumpf

Rainer Kumpf
Director Product Development

Authorized to compile the technical file

MAINS CONNECTION

Connect only to single-phase a.c. current and only to the system voltage indicated on the rating plate. It is also possible to connect to sockets without an earthing contact as the design conforms to safety class II.

MAINTENANCE

The ventilation slots of the machine must be kept clear at all times.

Use only AEG accessories and AEG spare parts. Should components need to be replaced which have not been

described, please contact one of our AEG service agents (see our list of guarantee/service addresses).

If needed, an exploded view of the tool can be ordered. Please state the Article No. as well as the machine type printed on the label and order the drawing at your local service agents or directly at: AEG Electric Tools, Max-Eyth-Straße 10, D-71364 Winnenden, Germany.

SYMBOLS



Please read the instructions carefully before starting the machine.



Always disconnect the plug from the socket before carrying out any work on the machine.



Wear ear protectors!



Always wear goggles when using the machine.



Always keep hands away from the path of the saw blade.



Never expose tool to rain.



Danger



Do not dispose of electric tools together with household waste material! In observance of European Directive 2002/96/EC on waste electrical and electronic equipment and its implementation in accordance with national law, electric tools that have reached the end of their life must be collected separately and returned to an environmentally compatible recycling facility.



Class II construction, tool in which protection against electric shock does not rely on basic insulation only, but in which additional safety precautions, such as double insulation or reinforced insulation, are provided.

DESCRIPTION

1. Upper guard
2. Lower guard
3. Cover plate
4. Cover plate screw
5. Sliding fence
6. Table
7. Base
8. Mitre indicator
9. Bevel lock lever
10. Top carry handle
11. Slide tube(s)
12. Slide lock knob
13. Slide fence lock knob
14. Combination wrench
15. Mitre lock lever
16. The repeat-A-Cut
17. Depth adjustment cam
18. Arbor lock pin
19. Lower guard safety lock knob
20. ON/OFF switch
21. Bevel index pin
22. Front carry handle
23. Workpiece clamp
24. Bevel indicator
25. Cord wrap brackets
26. Saw blade
27. Arbor screw (Left hand thread)
30. Blade flanges
31. Blade washer
32. Clamp support shaft
33. Quick release button
34. Mitre index wheel
35. Depth adjustment knob
36. Slide rail
37. Pivot assembly
38. Grub screw
39. Back fence
40. Bevel scale
41. Locking jam nuts
42. Hex lock nut
43. Mitre scale
44. Spacer
45. Roller
46. Torsion spring (inside)
47. Arm pivot shaft
48. Dust bag
49. Dust bag frame
50. Dust elbow

STANDARD ACCESSORY

6.35 mm Hex "L" Combination wrench
Workpiece clamp
Dust Bag
Owner's manual
Dust bag frame
Dust elbow

UNPACKING



WARNING

To reduce the risk of injury from unexpected starting or electrical shock, do not plug the power cord into a power source outlet during unpacking and assembly. This cord must remain unplugged whenever you are working on the saw.

This Miter Saw is shipped complete in one box.



WARNING

Although compact, this saw is heavy. To reduce the risk of back injury, get help whenever you have to lift the saw.

- Before removing the miter saw from the carton tighten the slide lock knob to guard against sudden movement.
- Remove the miter saw from the carton by lifting the saw with the carrying handle.
- Place the saw on a secure, stationary work surface and look the saw over carefully.



WARNING

If any part is missing or damaged, do not plug the saw in until the missing or damaged part is correctly replaced. To avoid electric shock, use only identical replacement parts when servicing double insulated tools.

INSTALLING OR REMOVING THE BLADE

INSTALLING OR REMOVING THE BLADE (FIG. 1 & 2)



WARNING

To reduce the risk of injury from a thrown workpiece or thrown pieces of blade, do not use a blade larger or smaller than 305 mm diameter.



WARNING

To reduce the risk of injury from unexpected starting, unplug the saw whenever you are removing or installing the blade.

INSTALLING OR REMOVING THE BLADE

- Unplug the saw from the outlet. Cutting head is up.
- Rotate the lower blade guard (2) by hand. Loosen, but do not remove, the cover plate screw (4) using the Phillips end of combination wrench.
- Lift the lower guard up and tilt the lower guard assembly back so the arbor screw (27) is exposed.
- Fit 6.35 mm hex end of combination tool in arbor screw or use 12.7 mm box end wrench.

Note: The arbor screw (27) has a left hand thread. This helps prevent unwanted loosening of the arbor screw during normal operation.

- Remove the arbor screw, arbor washer (31), outer blade flange (30), and the blade.

Note: Pay attention to pieces removed, noting their position and direction they face (see illustration). Wipe the blade collars clean of any sawdust before installing the new blades.



CAUTION

To reduce the risk of cuts from extremely sharp teeth: Wear gloves when installing or removing sawblade.

- Install the new 305 mm blade. Make sure the rotation arrow on the blade matches the clockwise rotation arrow on the upper guard. The blade teeth should always point downward at the front of the saw.
- Install the outer blade flange, arbor washer and arbor screw. Press the arbor lock and turn the combination wrench or the 12.7 mm wrench counter clockwise to secure the blade. Tighten arbor screw using moderate force, but do not overtighten.
- Lower the lower blade guard until the slot in cover plate rests all the way down on the cover plate stop screw. Tighten the screw with the Phillips end of the combination wrench.



DANGER

Never use saw without guard cover plate securely in place. It keeps the arbor screw from falling out if it accidentally loosens, and prevents the spinning blade from coming off the machine.

- Be sure the arbor lock is released so the blade turns freely.

Note: The arbor lock can be damaged by improper use. If the arbor lock will not hold, lower the blade down on to a scrap piece of wood positioned against the fence. This will serve as an alternate lock-ing means.



WARNING

Make sure the collars are clean and properly arranged. After installing a new blade, make sure the blade clears the table slot at the 0° and 45° bevel positions. Lower the blade into the table slot and check for any contact with the base or turn table structure. If blade contacts table, seek authorized service.

If blade contacts insert, refer to "Alignment" section for adjustment.

WORKPIECE CLAMP INSTALLATION (FIG. 3)

The workpiece clamp (23) is used to help hold the workpiece in the correct cutting position. It may be used on either the left side of the miter saw or the right side. Before turning the saw on make sure the workpiece clamp does not interfere with the cutting action of the saw.

- Align clamp shaft (32) with hole in base. Insert clamp shaft.

FOUR BASIC SAW CONTROLS

In order to properly adjust and align the Sliding Compound Miter Saw there are four basic controls that must be understood.

- **Miter lock lever and miter index wheel (Fig.4) to change the miter setting of the blade:**

- Raise the miter lock lever (15).
- Rotate the miter index wheel (34) partially downward to disengage the current index and engage the next index.
- Rotate the miter index wheel completely downward to bypass all miter indexes.
- Turn the table (6) to the desired miter setting and lock the miter lock lever.

- **Bevel lock lever/index pin to change the bevel setting of the blade (Fig. 6):**

- Pull the bevel lock lever forward. Then rotate the bevel index pin downward. This will allow the blade to be tilted and at the same time "by-pass" the preset bevel indexes.
- To engage the preset bevel indexes, rotate the bevel lock index pin up.
- Engage bevel lock lever before cutting.

FOUR BASIC SAW CONTROLS

■ Depth adjustment cam and head hold down (Fig. 7 & 8) to release the blade:

- While applying light downward pressure on the handle, pull the depth adjustment cam (17) to the right, raise the blade.

Note: It is not necessary to loosen depth adjustment knob (35).

- Rotate the depth adjustment cam so the flat on the cam is facing upward.

Note: Head Hold Down is for transport and storage purposes only. No cutting operations should take place while hold down is engaged.

- To lock the blade in the lower position.

- Pull the depth adjustment cam to the right and lower the blade into the table.

- Rotate the depth adjustment cam until slot engages pin on upper guard.

■ Slide lock knob:

- Turn the slide lock knob counterclockwise to loosen and clockwise to tighten. Loosening the knob will allow the powerhead to slide back and forth. Tightening the knob will lock the powerhead in place.

ALIGNMENT



WARNING

To reduce the risk of injury from unexpected starting or electrical shock, do not plug the saw in. The power cord must remain unplugged whenever you are working on the saw.

STEP ONE: REPOSITIONING ZERO CLEARANCE BLADE INSERT (FIG. 9)

The zero clearance blade insert needs to be repositioned so it is temporarily out of the way when aligning the blade. It may be replaced after the blade is aligned.

- Loosen the three screws that secure the zero clearance blade insert on one side of the blade.
- Slide the zero clearance insert away from the blade as far as possible.
- Retighten the three screws.
- Repeat steps 1-3 for the opposite side of the blade.

STEP TWO: SLIDE TUBE ADJUSTMENT (FIG. 10-11)

- Place the powerhead in the 0° miter/0° bevel index and lock head in lower position.
- Check to see that the blade is approximately centered between the two zero clearance blade inserts. Also check for play between the right slide rail (36) and the pivot assembly (37).
- If adjustment is required loosen the jam nuts on all four grub screws (38) as shown.
- Loosen the top two grub screws.
- Tighten or loosen the lower two grub screws as required to center the blade between the zero clearance inserts.
- Tighten the lower two jam nuts.
- To minimize play in the slide tubes (11) gradually tighten the top two grub screws while at the same time sliding the powerhead back and forth. Tighten the top jam nuts.

STEP THREE: BLADE SQUARE TO FENCE (MITER ALIGNMENT) (FIG. 12-13)

- Place the blade in the 0° miter index and lock the miter lock.
- To check blade squareness to fence, lock powerhead in lower position. Use a combination square. Place the square against the fence and next to the blade as illustrated. Locate the square properly so it does not contact the set in the teeth of sawblade, giving an inaccurate reading. The sawblade body should contact the full length of the square.
- If blade contacts full length of square, no alignment is necessary, skip step below. If blade is not square to the fence, follow the alignment procedure.
 - Remove sliding fences by loosening fence lock knobs approximately two turns. Slide fences toward blade and lift up to remove.
 - Loosen the fence lock bolts.
 - Place a combination square against the sawblade and adjust the fence until it is 90° to the blade.
 - Tighten the fence lock bolts.
 - Replace sliding fences and tighten fence lock knobs.

ADJUST MITER SCALE INDICATOR (FIG. 14)

- Loosen the Phillips screw that holds the indicator (8) in place.
- Reposition the indicator to align it with 0° mark, and retighten screw.

ALIGNMENT

STEP FOUR: BLADE SQUARE TO TABLE (BEVEL ADJUSTMENT) (FIG. 15)

- Place the saw in the 0° bevel index position and make sure bevel lock is disengaged.
- Lower the blade and engage the head hold down.
- Use a combination square to check that the blade is 90° to the table. If the blade does not contact the full length of the square:
 - a. Lift the bevel lock lever.
 - b. Loosen the two socket head screws that secure the bevel scale.
 - c. Grasp the upper metal guard and move the powerhead left or right until the blade makes full contact with the length of the square.
 - d. Securely tighten two socket head screws.

ADJUST BEVEL SCALE INDICATOR (FIG. 16)

- Loosen the Phillips screw that holds the indicator in place.
- Reposition the indicator to align it with 0° mark and retighten screw.

STEP FIVE: POSITIONING ZERO CLEARANCE BLADE INSERT (WHEN MINIMAL TEAR OUT OR CONTROL OF SMALL OFFAL IS DESIRED) (FIG. 17)

- Loosen the three screws that secure the zero clearance blade insert on one side of the blade.
- Slide the zero clearance blade insert in towards the blade until it is as close to the blade as possible without actually touching the blade.
- Retighten the three screws.
- Repeat steps 1-3 for the opposite side of the blade.

MITER LOCK LEVER ADJUSTMENT

With the blade set at an “unindexed” miter position (other than 0°, 15°, 22.5°, 31.6°, 45° and 60°) and the miter lock lever set in the “locked” position the locking action should feel tight and secure. Considerable effort should be required to move the table (blade). While it is always possible to force the table to move, it should resist moving when a reasonable amount of force is applied.

To check, follow these steps:

- Release miter lock lever and position blade at an “unindexed” position. Lock the miter lock lever.
- Try and rotate the table. If the table easily moves:
 - Release the miter lock lever. Locate the set screw underneath the miter lock lever.
 - Use a 4mm hex wrench to adjust the set screw.
 - Lock the miter lock lever and try moving the table. Readjust if necessary.

BEVEL LOCK LEVER ADJUSTMENT

With the blade set at an “unindexed” bevel position (other than 0°, 22.5°, 33-7/8°, 45°) and the bevel lock lever set in the “locked” position the locking action should feel tight and secure. Considerable effort should be required to move the blade. While it is always possible to force the blade to move, it should resist moving when a reasonable amount of force is applied.

If the bevel moves easily:

- Release the bevel lock lever.
- Locate the two 12 mm locking jam nuts (41) behind the bevel lock lever.
- Loosen the top locking jam nut.
- To tighten the bevel lock lever mechanism turn the bottom jam nut clockwise. To loosen the lock lever mechanism turn the bottom jam nut counterclockwise.
- Lock the bevel lock lever and try moving the blade. Readjust if necessary.

Note: When unlocked the bevel mechanism should freely pivot. A grating sound indicates the bevel mechanism needs to be loosened slightly.

BEVEL PIVOT MOVEMENT/ADJUSTMENT (FIG. 5)

Check that the miter saw bevels easily by unlocking the bevel lock lever and tilting the blade.

Note: At least one thread of the pivot bolt should stick out past the hex lock nut (42).

If the movement is tight or there is looseness in the pivot, do the following adjustment procedure:

- Unlock the bevel lock lever.
- Turn the hex lock nut with 19 mm socket.
- Recheck the bevel movement and readjust if necessary.

MOUNTING THE MITER SAW (FIG. 18)



WARNING

To reduce the risk of injury from unexpected saw movement, read and follow the instructions below.

- Before moving the saw, unplug electric cord. Lock the miter and bevel knobs and lock the power head in the lower position.
- To reduce the risk of back injury, hold the tool close to your body when lifting. Bend your knees so you can lift with your legs, not your back. Lift by using the handhold areas at each side of the bottom of the base, by the carrying handle, or the handles on the front of base.
- Never carry the miter saw by the power cord or the trigger grip of the plastic handle. Carrying the tool by the power cord could cause damage to the insulation or the wire connections resulting in electric shock or fire.
- Place the saw so other people cannot stand behind it. Thrown debris could injure people in its path.
- Place the saw on a firm, level surface where there is plenty of room for handling and properly supporting the workpiece.
- Support the saw so the table is level and the saw does not rock.
- Bolt or clamp the saw to its support.

Place the saw in the desired location either on a work bench or other recommended leg set. The base of the saw has eight holes to mount the miter saw. Four smaller holes for screws are labeled A. Four holes for bolts are labeled B. If the saw is to be used in one location, permanently fasten it to the work bench or leg set.

NOTE: When mounted on a large flat surface, the miter saw table is 114.3 mm high.

PORTABLE APPLICATIONS

To mount the saw to a 19 mm piece of plywood, use 4, 6,35 mm (1/4") bolt holes or the 4 screw holes. The mounting board can then be clamped down to prevent it from tipping. Plywood mount also helps protect saw from damage during the rough handling associated with portable miter saw usage.

WORK BENCH APPLICATIONS

Mount as specified in portable applications. Check for workpiece clearances to left and right of saw.

SAFETY INSTRUCTIONS FOR BASIC SAW OPERATIONS

BEFORE EACH USE INSPECT YOUR SAW. DISCONNECT THE MITER SAW.

To reduce the risk of injury from accidental starting, unplug the saw, before changing the setup, changing the blade or adjusting anything. Compare the direction of rotation arrow on the guard to the direction arrow on the blade. The blade teeth should always point downward at the front of the saw. Check the blade screw and coverplate screw for security.

CHECK DAMAGED PARTS

Check for:

- Proper alignment of moving parts,
- Damaged electric cords,
- Binding of moving parts,
- Broken parts,
- Stable mounting
- Function of arm return spring and lower guard: Push the arm all the way down, then let it rise up until it stops by itself. Check the lower guard to see if it closed fully. If it did not, follow the instructions in the "Troubleshooting" section.
- Smooth, solid movement of sliding assembly.
- **Other conditions that may affect the way the miter saw works.** If any part of this miter saw is missing, bent, or broken in any way, or any electrical parts don't work, turn the saw off and unplug it. Replace damaged, missing,
- **Keep Guards In Place**, in working order, and in proper adjustment.
- **Maintain Tools With Care.** Keep the miter saw clean for best and safest performance. Follow instructions for lubricating. **DON'T** put lubricants on the blade while it's spinning.
- **Remove Adjusting Keys And Wrenches** from tool before turning it on.

TO REDUCE THE RISK OF INJURY FROM JAMS, SLIPS OR THROWN PIECES

- Use Only Recommended Accessories. The use of improper accessories may cause risk of injury to persons.
- Choose the right 305 mm diameter blade for the saw and material you plan to cut.

SAFETY INSTRUCTIONS FOR BASIC SAW OPERATIONS

- Make sure the blade is sharp, undamaged and properly aligned. With the saw unplugged, push the power head all the way down. Hand spin the blade and check for clearance. Tilt the power-head to 45 degree bevel and repeat the check. If the blade hits anything, make the adjustments shown in the Maintaining "Alignment (Adjustments)" section.
- Make sure the blade and arbor collars are clean.
- Make sure the collars' recessed sides are facing the blade.
- Using 6.35 mm hex end of combination wrench (supplied), make sure the left hand thread arbor screw is firmly tightened counterclockwise.
- Make sure all clamps and locks are tight and there is no excessive play in any parts.
- Keep work area clean. Cluttered areas and benches invite accidents. Floor must not be slippery. To reduce the risk of burns or other fire damage, never use the miter saw near flammable liquids, vapors or gases.

PLAN AHEAD TO PROTECT YOUR EYES, HANDS, FACE AND EARS

- Know your miter saw. Read and understand the owner's manual and labels affixed to the tool. Learn its application and limitations as well as the specific potential hazards peculiar to this tool. To reduce the risk of injury from accidental contact with moving parts, don't do layout, assembly, or setup work on the miter saw while any parts are moving.
- Reduce the Risk of Accidental Starting, make sure switch is "OFF" before plugging miter saw into a power outlet.
- Plan your work. Use The Right Tool. Don't force tool or attachment to do a job it was not designed to do. Use a different tool for any workpiece that can't be held in a solidly braced, fixed position.



CAUTION

Because of the sliding action of this saw, this machine is not designed for cutting metals. Use this miter saw to cut only wood, and wood like products. Other materials may shatter, bind on the blade, start fires or create other dangers.

PREPARING TO MAKE THE CUT

- Inspect Your Workpiece. Make sure there are no nails or foreign objects in the part of the workpiece to be cut.

- Plan your work to avoid thrown pieces caused when the workpiece binds on the blade and is torn from your hands.
- Plan how you will make the cut.

Always:

- Make sure the blade is not spinning.
- Raise the blade.
- Slide the saw out above the front edge of the workpiece before starting saw, and
- Push the lower guard safety lock knob (19) to release the lower guard, then push the sawblade down on top of the wood and back toward the rear of the saw to make the cut.



DANGER

NEVER pull the saw toward you during a cut. The blade can suddenly climb up on top of the workpiece and force itself toward you.

- Plan the way you will hold the workpiece from start to finish.

BASIC SAW OPERATIONS

MAKING COMMON SLIDE COMPOUND CUTS

There are two types of cuts that can be made with the slide compound miter saw;

Slide Cutting:

- The slide lock knob is left loose, the cutting head is pulled towards the operator, the sawblade is lowered into the workpiece and then pushed to the rear of the saw to complete the cut.
- Used for cutting wide pieces.

Chop Cutting (Fig. 21):

- The slide lock knob is tightened and the saw handle is pushed down to cut through the workpiece.
- This type of cut is used mainly for narrow pieces.



WARNING

For your convenient use and safety, your saw has a blade brake. The brake is not a safety device. Never rely on it to replace proper use of the guard on your saw. If the blade does not stop within 6 seconds, unplug the saw and follow the instructions in the Trouble Shooting section for fixing the brake before using saw again.

DANGER

Never lower the saw completely in front of the work-piece and then cut only on the forward push. The upward moving rear portion of the blade could twist the workpiece from your grasp.

Workpieces up to 342.9 mm wide and 88.9 mm thick can be cut following the directions below:

- Put wood against fence and secure with clamp as appropriate.
- Loosen the slide lock knob.
- Grasp the saw handle and pull the carriage until the arbor (center of saw-blade) is over the front edge of the workpiece.
- Switch on the saw and allow to come to full speed.
- Push the saw handle all the way down and cut through the leading edge of the workpiece.
- Gently push the saw handle towards the fence completing the cut.
- Push power head to full rear position after each cut.
- Turn motor off and allow blade to come to a complete stop before moving hands.

CHOP CUTTING (FIG. 20)

- Slide the cutting head to the rear as far as it will go.
- Lock slide lock knob.
- Position workpiece on table and against fence and secure with clamp as appropriate.
- Turn on saw and lower blade into work-piece.
- After cut is complete turn off saw, allow blade to stop rotating before allowing cutting head to rise up.

BODY AND HAND POSITION

- Never place hands near cutting area. Place hand at least 100 mm from path of blade.
- Hold workpiece firmly to the fence to prevent movement toward the blade.
- When holding the workpiece to the left side of the blade, always use your left hand. Use your right hand to hold the workpiece to the right side of the blade.
- Before making a cut, make a "dry run" with the power off so you can see the path of the blade.
- Keep hands in position until trigger has been released and the blade has completely stopped.

WARNING

Do not try to cut short pieces, you cannot properly support the workpiece and keep your hold down hand the required distance from the blade.

MITER CUT (FIG. 21)

When a miter cut is required, move the saw to the desired angle. Move with the handle to the miter angle to make the cut. There are settings on the miter scale for angles (degrees) and crown molding.

Note: Remember to unlock the miter lock lever before changing the miter angle.

BEVEL CUT (FIG. 22)

When a bevel cut is required tilt the blade to desired bevel angle. Stand to the left side of the handle to make the cut.

SLIDING FENCE

When beveling the blade to the left or back fence may have to be repositioned. Loosen the fence locking knob and slide the fence to the left or right as needed. Adjust the fence as close to the guard as possible to provide maximum support for the workpiece. Securely tighten knob and make a dry run with the saw off to check for clearance between the fence and guard. On certain extreme compound cuts it may be necessary to remove a sliding fence to avoid interference. After completing bevel cut(s) remember to replace and/or slide the fence back.

VERNIER BEVEL SCALE OPERATION

The Vernier bevel scale can quickly and accurately help the user to adjust the saw to any 1/2° increment as illustrated (Fig. 16).

COMPOUND CUT

When a compound cut is required, select the desired bevel and miter positions.

CUTTING BOWED MATERIAL (FIG. 23)

Before cutting a workpiece, check to make sure it is not bowed. If it is bowed the workpiece must be positioned and cut as illustrated. Do not position workpiece incorrectly or try to cut the workpiece without the support of the fence. This will cause pinching of the workpiece on the blade. The workpiece could suddenly jump or move and your hand could hit the blade.

WORKPIECE CLAMP USAGE (FIG. 24)

WARNING

Avoid thrown workpieces. Avoid binding the work against the blade.

- Always hold or clamp your work down to the saw.
- Do not hold or clamp the workpiece on both sides of the blade. The blade can throw a cut off piece if you confine the workpiece on both sides of the blade.
- Read and follow the instructions in the remainder of your saw's owners manual.
- This accessory was designed to make your miter saw operations more convenient. Read and understand these instructions completely before use.
- Always perform dry runs. Make sure the saw is unplugged. Completely set up your saw. Pull the blade and power head through the full range of motion to check for interference. The clamp can be used in a left or right configuration. Make sure that your blade, saw guard or motor does not interfere with the clamp. Correct any interference before use.
- Always tighten the clamp so that the workpiece is secured between the clamp and fence, support or base. No visible gap should be present between saw and wood.
- The clamp can be used only in a vertical position.
- Place material to be cut on table of miter saw. Secure workpiece to the fence and table by turning knob to tighten clamp. Do not overtighten the clamp. It should just lightly hold the wood against the fence and table.
- Perform a dry run with the saw unplugged. After you believe that the saw is completely set up, pull the power head down as if you were making an actual cut. Check for interferences and for potentially dangerous situations. Adjust the set up so that a safe operation can be completed.
- Complete the cut as instructed in the remainder of your miter saw owners manual.

IMPORTANT

To help perform the safest and most precise miter saw cut, make the cut and then release the power switch. Hold the power head down and keep your hands in place until the blade stops rotating. Then raise the power head and remove workpiece from work table.

DANGER

Never put lubricants on the blade while it is spinning.

WARNING

To reduce the risk of injury from unexpected starting or electrical shock, unplug the power cord before working on the saw.

WARNING

For your safety, this saw is double insulated. To avoid electrical shock, fire or injury, use only parts identical to those identified in the parts list. Reassemble exactly as original assembly to avoid electric shock.

LOWER BLADE GUARD

Do not use the saw without the lower guard. The lower blade guard is attached to the saw for your protection. Should the lower guard become damaged, do not use the saw until damaged guard has been replaced. Develop a regular check to make sure the lower guard is working properly. Clean the lower guard of any dust or build up with a damp cloth.

CAUTION

Do not use solvents on the guard. They could make the plastic "cloudy" and brittle.

WARNING

When cleaning lower guard unplug the saw from the outlet to avoid unexpected startup.

Periodically, sawdust will accumulate under the work table and base. This could cause difficulty in the movement of the work table when setting up a miter cut. Frequently blow out or vacuum up the sawdust.

WARNING

If blowing sawdust, wear proper eye protection to keep debris from blowing into eyes.

LUBRICATION (FIG. 25)
BALL BEARINGS

All the motor bearings in this tool are lubricated with a sufficient amount of high grade lubricant for the life of the unit, therefore, no further lubrication is required.

Infrequent Lubrication as Required

- Apply automotive type oil directly on slide tubes. It will be picked up and dispersed by built in felt wicks.
- Apply a light oil or a pressurized light spray oil to the arm pivot shaft (47).
- Apply a light oil or a pressurized light spray oil to the torsion spring (46) as shown.
- Apply a light oil or a pressurized light spray oil to the lower guard spacer (44), roller (45) and cover plate (3) as shown.

MOTOR BELT TENSION (FIG. 26)

The motor belt tension was properly adjusted at the factory. However, to check the belt tension:

- Use a Phillips screwdriver to remove the five screws holding the belt cover and remove the cover.
- To check the belt tension squeeze the belt. Using light pressure the belt should deflect approximately 25.4 mm.
- To adjust the tension:
 - Use a Phillips screwdriver to loosen (but do not remove) the six motormount screws.
 - To increase the belt tension turn the adjusting socket head set screw clockwise. To decrease the tension turn the adjusting set screw counter-clockwise.
 - Note:** Excessive belt tension will cause the motor to fail prematurely.
 - Securely tighten the six motormount screws.
- Replace the belt cover.

TECHNISCHE DATEN	Kapp- und Gehrungssäge	220-240 V	110 V
Nennaufnahmeleistung.....	1800 W	1800 W	1800 W
Stromaufnahme.....	8 A	15,5 A	15,5 A
Leerlaufdrehzahl.....	4400 min ⁻¹	4000 min ⁻¹	4000 min ⁻¹
Sägeblatt-ø x Bohrungs-ø	305 x 30 mm	305 x 30 mm	305 x 30 mm
Sägeblattdicke	2,4 mm	2,4 mm	2,4 mm
Schnittbreite			
horizontal / vertikal			
90° / 90°	111 / 342 mm	111 / 342 mm	111 / 342 mm
45° / 90°	111 / 241 mm	111 / 241 mm	111 / 241 mm
90° / 45°	63 / 241 mm	63 / 241 mm	63 / 241 mm
90° / 45°	41 / 241 mm	41 / 241 mm	41 / 241 mm
45° / 45°	63 / 241 mm	63 / 241 mm	63 / 241 mm
45° / 45°	41 / 241 mm	41 / 241 mm	41 / 241 mm
Max Schnitttiefe bei 90° / 90°	166 / 53 mm	166 / 53 mm	166 / 53 mm
Max Schnitttiefe bei 45° / 90°	166 / 10 mm	166 / 10 mm	166 / 10 mm
Gewicht nach EPTA-Prozedur 01/2003	31 kg	31 kg	31 kg

Geräuschinformationen

Messwerte ermittelt entsprechend EN 61 029.

Der A-bewertete Geräuschpegel des Gerätes beträgt typischerweise:

Schalldruckpegel (K = 3dB(A)).....	95 dB (A)	95 dB (A)
Schalleistungspegel (K = 3dB(A)).....	108 dB (A)	108 dB (A)

Gehörschutz tragen!

Vibrationsinformationen

Schwingungsgesamtwerte (Vektorsumme dreier Richtungen) ermittelt entsprechend EN 61 029:

Schwingungsemissionswert a:	4 m/s ²	5 m/s ²
Unsicherheit K =	1,5 m/s ²	1,5 m/s ²

WARNUNG

Der in diesen Anweisungen angegebene Schwingungspegel ist entsprechend einem in EN 61 029 genormten Messverfahren gemessen worden und kann für den Vergleich von Elektrowerkzeugen miteinander verwendet werden. Er eignet sich auch für eine vorläufige Einschätzung der Schwingungsbelastung.

Der angegebene Schwingungspegel repräsentiert die hauptsächlichlichen Anwendungen des Elektrowerkzeugs. Wenn allerdings das Elektrowerkzeug für andere Anwendungen, mit abweichenden Einsatzwerkzeugen oder ungenügender Wartung eingesetzt wird, kann der Schwingungspegel abweichen. Dies kann die Schwingungsbelastung über den gesamten Arbeitszeitraum deutlich erhöhen.

Für eine genaue Abschätzung der Schwingungsbelastung sollten auch die Zeiten berücksichtigt werden, in denen das Gerät abgeschaltet ist oder zwar läuft, aber nicht tatsächlich im Einsatz ist. Dies kann die Schwingungsbelastung über den gesamten Arbeitszeitraum deutlich reduzieren.

Legen Sie zusätzliche Sicherheitsmaßnahmen zum Schutz des Bedieners vor der Wirkung von Schwingungen fest wie zum Beispiel: Wartung von Elektrowerkzeug und Einsatzwerkzeugen, Warmhalten der Hände, Organisation der Arbeitsabläufe.

⚠️ WARNUNG! Lesen Sie alle Sicherheitshinweise und Anweisungen, auch die in der beiliegenden Broschüre. Versäumnisse bei der Einhaltung der Sicherheitshinweise und Anweisungen können elektrischen Schlag, Brand und/oder schwere Verletzungen verursachen.
Bewahren Sie alle Sicherheitshinweise und Anweisungen für die Zukunft auf.

SPEZIELLE SICHERHEITSHINWEISE

Tragen Sie Gehörschutz. Die Einwirkung von Lärm kann Hörverlust bewirken.

Halten Sie das Gerät nur an den isolierten Griffflächen, wenn Sie Arbeiten ausführen, bei denen das Schneidwerkzeug verborgene Stromleitungen oder das eigene Gerätekleid treffen könnte. Der Kontakt mit einer spannungsführenden Leitung setzt auch die metallenen Geräteteile unter Spannung und führt zu einem elektrischen Schlag.

Steckdosen in Außenbereichen müssen mit Fehlerstrom-Schutzschaltern (FI, RCD, PRCD) ausgerüstet sein. Das verlangt die Installationsvorschrift für Ihre Elektroanlage. Bitte beachten Sie das bei der Verwendung unseres Gerätes.

Beim Arbeiten mit der Maschine stets Schutzbrille tragen. Schutzhandschuhe, festes und rutschsicheres Schuhwerk und Schürze werden empfohlen.

Vor allen Arbeiten an der Maschine Stecker aus der Steckdose ziehen.

Maschine nur ausgeschaltet an die Steckdose anschließen.

Anschlusskabel stets vom Wirkungsbereich der Maschine fernhalten. Kabel immer nach hinten von der Maschine wegführen.

Späne oder Splitter dürfen bei laufender Maschine nicht entfernt werden.

Nicht in den Gefahrenbereich der laufenden Maschine greifen.

Vor jedem Gebrauch Gerät, Anschlusskabel, Verlängerungskabel und Stecker auf Beschädigung und Alterung kontrollieren. Beschädigte Teile nur von einem Fachmann reparieren lassen.

Schutzeinrichtung der Maschine unbedingt verwenden.

Die Pendelschutzhaube darf im geöffneten Zustand nicht festgeklemmt werden.

Keine Sägeblätter benutzen die beschädigt oder verformt sind. Abgenutzte Tischeinlage ersetzen.

Sägeblätter, die nicht den Kenndaten in dieser Gebrauchsanweisung entsprechen, dürfen nicht verwendet werden.

Die Pendelschutzhaube darf sich nur automatisch beim Herabschwenken der Säge öffnen.

Keine aus Schnellarbeitsstahl gefertigten Sägeblätter verwenden.

Fehler in der Maschine, einschließlich der Schutzeinrichtung oder der Sägeblätter, sind, so bald sie entdeckt werden, der für die Sicherheit verantwortlichen Person zu melden.

Ein für den zu schneidenden Werkstoff geeignetes Sägeblatt auswählen.

Die Kappsäge niemals zum Schneiden anderer als in der Bedienungsanleitung angegebenen Werkstoffe verwenden.

Die Kappsäge nur mit eingerasteter Transportsicherung am Handgriff transportieren.

Die Kappsäge nur mit sicher funktionierender und gut gewarteten Schutzhaube benutzen. Die Schutzhaube muss selbsttätig zurückschwenken.

Den Boden von Materialresten z.B. Späne und Sägereste freihalten.

Nur ordnungsgemäß geschärfte Sägeblätter verwenden. Die auf dem Sägeblatt angegebene Höchstdrehzahl ist einzuhalten.

Nur die beigelegten und in der Bedienungsanleitung abgebildeten Flansche zum Befestigen des Sägeblattes verwenden.

Keine Sägereste oder andere Teile von Werkstücken aus dem Sägebereich entfernen wenn die Maschine läuft und der Sägekopf nicht in der Ruhestellung ist.

Sicherstellen, dass die Maschine stets einen sicheren Stand hat (z.B. befestigen an der Werbank).

Lange Werkstück sind geeignet abzustützen.

Rissige Sägeblätter oder solche, die ihre Form verändert haben, dürfen nicht verwendet werden!

Es wird empfohlen, vor dem erstmaligen Gebrauch des Gerätes die Gebrauchsanweisung sorgfältig zu lesen und sich in die praktische Handhabung einweisen zu lassen.

Beim Arbeiten entstehender Staub ist oft gesundheitsschädlich (z.B. beim Bearbeiten von Eichen- und Buchenholz, Gestein, Farbanstrichen, die Blei oder andere Schadstoffe enthalten können) und sollte nicht in den Körper gelangen.

Staubabsaugung verwenden und zusätzlich geeignete Staubschutzmaske tragen. Abgelagerten Staub gründlich entfernen, z.B. Aufsaugen.

Werkstücke mit rundem oder unregelmäßigem Querschnitt (z.B. Brennholz) dürfen nicht gesägt werden, da diese beim Sägen nicht sicher gehalten werden. Beim Hochkant sägen von flachen Werkstücken muss ein geeigneter Hilfsanschlag zur sicheren Führung verwendet werden.

BESTIMMUNGSGEMÄÙE VERWENDUNG

Die Kappsäge ist einsetzbar zum Sägen von Massivhölzern, verleimten Hölzern, holzähnlichen Werkstoffen und Kunststoffen.

Dieses Gerät darf nur wie angegeben bestimmungsgemäß verwendet werden.

CE-KONFORMITÄTSEKLRÄRUNG

Wir erklären in alleiniger Verantwortung, dass dieses Produkt mit den folgenden Normen oder normativen Dokumenten übereinstimmt.

EN 61029-1:2009 + A11:2010;
EN 61029-2:9:2009
EN 55014-1:2006 + A1:2009 + A2:2011
EN 55014-2:1997 + A1:2001 + A2:2008
EN 61000-3-2:2006 + A1:2009 + A2:2009
EN 61000-3-3:2008
gemäß den Bestimmungen der Richtlinien
2011/65/EU (RoHS)
2006/42/EG
2006/95/EG
2004/108/EG



Winnenden, 2012-09-06

Rainer Kumpf

Rainer Kumpf
Director Product Development

Bevollmächtigt die technischen Unterlagen zusammenzustellen

NETZANSCHLUSS

Nur an Einphasen-Wechselstrom und nur an die auf dem Leistungsschild angegebene Netzspannung anschließen. Anschluss ist auch an Steckdosen ohne Schutzkontakt möglich, da ein Aufbau der Schutzklasse II vorliegt.

WARTUNG

Stets die Lüftungsschlitze der Maschine sauber halten.

Nur AEG Zubehör und Ersatzteile verwenden. Bauteile, deren Austausch nicht beschrieben wurde, bei einer AEG Kundendienststelle auswechseln lassen (Broschüre Garantie/Kundendienstadressen beachten).

Bei Bedarf kann eine Explosionszeichnung des Gerätes unter Angabe der Maschinen Type und der zehnstelligen Nummer auf dem Leistungsschild bei Ihrer Kundendienststelle oder direkt bei AEG Electric Tools GmbH, Max-Eyth-StraÙe 10, D-71364 Winnenden, Germany angefordert werden.

SYMBOLE



Bitte lesen Sie die Gebrauchsanweisung vor Inbetriebnahme sorgfältig durch.



Vor allen Arbeiten an der Maschine Stecker aus der Steckdose ziehen.



Gehörschutz tragen!



Beim Arbeiten mit der Maschine stets Schutzbrille tragen.



Niemals die Hände in den Bereich des Sägeblattes bringen.



Die Maschine nicht dem Regen aussetzen.



Gefahr:



Werfen Sie Elektrowerkzeuge nicht in den Hausmüll! Gemäss Europäischer Richtlinie 2002/96/EG über Elektro- und Elektronik-Altgeräte und Umsetzung in nationales Recht müssen verbrauchte Elektrowerkzeuge getrennt gesammelt und einer umweltgerechten Wiederverwertung zugeführt werden.



Schutzklasse II, Elektrowerkzeug, bei dem der Schutz gegen elektrischen Schlag nicht nur von der Basisisolierung abhängt, sondern in dem zusätzliche Schutzmaßnahmen, wie doppelte Isolierung oder verstärkte Isolierung, angewendet werden.

BESCHREIBUNG

1. Obere Sägeblattabdeckung
2. Untere Sägeblattabdeckung
3. Seitliches abnehmbares Gehäuse
4. Schraube des seitlichen abnehmbaren Gehäuses
5. Verschiebbarer Hilfsanschlag
6. Tisch
7. Sockel
8. Gehrungsskalenanzeiger
9. Neigungssperrvorrichtung
10. Oberer Transportgriff
11. Gleitschiene(n)
12. Translationssperrknopf
13. Blockiervorrichtung des verschiebbaren Hilfsanschlags
14. Kombi-Schlüssel
15. Gehrungssperrhebel
16. Markierung für Schnittwiederholung
17. Tiefeneinstellnocke und Sperre des Motorblocks
18. Vorrichtung zur Blockierung der Welle
19. Sperrvorrichtung der unteren Sägeblattabdeckung
20. Ein-/Aus-Schalter
21. Stift zur Neigungsvoreinstellung
22. Transportgriff vorne
23. Einspannvorrichtung des Teils
24. Neigungsanzeiger
25. Halterungen des Stromkabels
26. Sägeblatt
27. Wellenschraube (Linksgewinde)
30. Sägeblattflansche
31. Scheibe der Welle
32. Achse der Einspannvorrichtung
33. Schnelleinstellknopf
34. Einstellrad für Gehrungsvoreinstellung
35. Sperrvorrichtung für Schnitttiefe
36. Gleitschiene
37. Schwenkarm
38. Gewindestift
39. Rückwärtiger Anschlag
40. Neigungsskala
41. Sicherungs-Gegenmutter
43. Gehrungsskala
44. Zwischenstück
45. Kugelrolle
46. Verdrehungsfeder (innen)
47. Umlaufende Welle des Motorblocks
48. Staubbeutel
49. Staubbeutelring
50. L-Stück des Staubbeutels

STANDARDZUBEHÖR

Sechskant-Kombi-Schlüssel (in "L") 6,35 mm
Einspannvorrichtung des Teils
Staubbeutel
Bedienungsanleitung
Staubbeutelring
L-Stück des Staubbeutels

AUSPACKEN



WARNUNG

Um die Verletzungsrisiken zu verringern, die durch ein unbeabsichtigtes Einschalten des Geräts oder einen elektrischen Schlag verursacht werden können, darf der Netzstecker beim Auspacken und während der Montage niemals angeschlossen werden. Bei jedem Eingriff an der Säge muss der Netzstecker abgezogen sein.

Die Gehrungssäge wird vollständig in einem Karton geliefert.



WARNUNG

Obwohl die Säge klein ist, ist sie schwer. Zur Vermeidung von Rückenproblemen sollten Sie Hilfe heranziehen, wenn Sie die Säge heben müssen.

- Bevor Sie die Gehrungssäge aus ihrer Verpackung heben, müssen Sie die Translationssperrknopf anziehen, um eine plötzliche Bewegung der Säge zu vermeiden.
- Nehmen Sie die Gehrungssäge aus Ihrer Verpackung, indem Sie sie an ihrem Transportgriff anheben.
- Stellen Sie die Säge danach auf eine stabile Fläche und kontrollieren Sie sie aufmerksam.



WARNUNG

Wenn ein Teil fehlt oder beschädigt ist, darf die Säge nicht an das Stromnetz angeschlossen werden, bevor Sie das Teil beschafft oder repariert lassen haben. Zur Vermeidung der Risiken eines elektrischen Schlags dürfen bei Eingriffen an Geräten mit Schutzisolierung nur

MONTAGE UND ENTFERNUNG DES SÄGEBLATTES

MONTAGE UND ENTFERNUNG DES SÄGEBLATTES (ABB. 1 & 2)



WARNUNG

Um die Risiken von Verletzungen zu vermeiden, die durch das Wegspritzen eines Werkstücks oder eines Sägeblattteils verursacht werden können, dürfen nur Sägeblätter mit einem Durchmesser von 305 mm verwendet werden.



WARNUNG

Um Verletzungsrisiken aufgrund eines unbeabsichtigten Einschaltens des Geräts zu vermeiden, müssen Sie vor dem Entfernen oder Montieren eines Sägeblatts den Netzstecker der Säge ziehen.

- Ziehen Sie den Netzstecker der Säge ab. Der Schnitkopf ist angehoben.
- Drehen Sie die untere Sägeblattabdeckung (2) von Hand. Lösen Sie die Sicherungsschraube des abnehmbaren seitlichen Gehäuses (4) mit einem Kreuzschlitzschraubendreher, ohne die Schraube jedoch zu entfernen.
- Heben Sie den unteren Sägeblattschutz an und kippen Sie ihn nach hinten, so dass die Wellenschraube sichtbar wird (27).
- Verwenden Sie einen Kombi-Sechskantschlüssel von 6,35 mm oder einen Ringschlüssel von 12,7 mm zum Lockern der Wellenschraube.

Anmerkung: Die Wellenschraube (27) hat ein Linksgewinde. Dadurch wird vermieden, dass sich die Wellenschraube während der normalen Verwendung der Säge plötzlich löst.

- Entfernen Sie die Wellenschraube, die Wellenscheibe (31), den äußeren Sägeblattflansch (30) und das Sägeblatt.

Anmerkung: Entfernen Sie die Teile aufmerksam und merken Sie sich ihre Position und Richtung (siehe Abb. 2). Entfernen Sie vor der Montage eines neuen Sägeblatts die an den Flanschen des Sägeblatts angesammelten Sägespäne.



ACHTUNG

Um ein Schnittrisiko durch die sehr scharfen Zähne des Sägeblatts zu verringern, sollten Sie beim Montieren oder Entfernen der Sägeblätter Handschuhe tragen.

- Installieren Sie ein neues Sägeblatt von 305 mm Durchmesser. Vergewissern Sie sich, dass der Pfeil, der die Rotationsrichtung auf dem Sägeblatt angibt, dem Rotationspfeil nach rechts entspricht, der auf der oberen Sägeblattabdeckung abgebildet ist. Prüfen Sie, ob die Zähne des Sägeblatts im vorderen Bereich der Säge nach unten gerichtet sind.
- Montieren Sie den äußeren Sägeblattflansch, die Scheibe der Welle und die Schraube der Welle. Drücken Sie auf die Blockiervorrichtung der Welle und drehen Sie den Kombi-Schlüssel oder den Ringschlüssel von 12,7 mm nach links, um das Sägeblatt zu blockieren. Ziehen Sie die Wellenschraube nicht zu fest an.
- Senken Sie die untere Sägeblattabdeckung ab, bis die Schlitz des seitlichen abnehmbaren Gehäuses auf der Sicherungsschraube aufliegen. Ziehen Sie die Sicherungsschraube mit dem Kreuzschlitzschlüssel an.



GEFAHR

Verwenden Sie die Säge niemals, wenn das seitliche abnehmbare Gehäuse nicht einwandfrei montiert ist. Das Gehäuse verhindert, dass die Schraube der Welle herausfällt, wenn sie sich versehentlich löst und so wird vermieden, dass sich das rotierende Sägeblatt löst.

- Vergewissern Sie sich, dass die Vorrichtung zur Blockierung der Welle freigegeben ist, so dass das Sägeblatt frei läuft.

Anmerkung: Die Blockiervorrichtung der Welle kann durch eine falsche Verwendung beschädigt werden. Falls die Vorrichtung zur Blockierung der Welle nicht hält, senken Sie das Sägeblatt auf einen am Anschlag angelegten Holzverschnitt ab. Dies dient als Ersatzsperrvorrichtung.



WARNUNG

Vergewissern Sie sich, dass die Sägeblattflansche sauber sind und korrekt montiert sind. Prüfen Sie nach der Installation eines neuen Sägeblatts, dass dieses in der Rille des Tisches läuft, wenn es zwischen 0° und 45° positioniert ist. Senken Sie das Sägeblatt in die Rille des Tisches ab und vergewissern Sie sich, dass es den Sockel oder den Tisch nicht berührt. Wenn das Sägeblatt den Tisch berührt, müssen Sie sich an einen autorisierten AEG-Kundendienst wenden.

Wenn das Sägeblatt die Einsatzplatten auf dem Tisch berührt, muss das Eintauchspiel des Sägeblatts entsprechend den Anweisungen im Abschnitt "Ausrichtung" eingestellt werden.

MONTAGE UND ENTFERNUNG DES SÄGEBLATTES

VERWENDUNG DER EINSpanNVORRICHTUNG DES TEILS (ABB. 3)

Mit der Einspannvorrichtung des Teils (23) kann das Werkstück in einer geeigneten Schnittposition gehalten werden. Diese Einspannvorrichtung kann auf der rechten oder linken Seite der Gehrungssäge montiert werden. Vergewissern Sie sich vor dem Einschalten der Säge, dass die Einspannvorrichtung des Teils den Durchlauf des Sägeblatts am Werkstück nicht behindert.

- Richten Sie die Achse der Einspannvorrichtung (32) mit dem auf dem Sägesockel befindlichen Loch aus und setzen Sie die Achse ein.

VI ER GRUNDEINSTELLUNGEN DER SÄGE

Um die Teile Ihre Kapp- und Gehrungssäge korrekt einzustellen und auszurichten, müssen vier Grundregeln beherrscht werden.

- **Mit dem Gehrungssperrhebel und dem Einstellrad für die Gehrungsvoreinstellung (Abb. 4) können die Gehrungseinstellungen des Sägeblatts geändert werden:**
 - Heben Sie den Gehrungssperrhebel (15) an.
 - Drehen Sie das Einstellrad für die Gehrungsvoreinstellung (34) teilweise nach unten, um die aktuelle Voreinstellung in die nächste Voreinstellung umzuändern.
 - Drehen Sie das Einstellrad für die Gehrungsvoreinstellung vollständig nach unten, um alle Gehrungsvoreinstellungen durchlaufen zu lassen.
 - Drehen Sie den Tisch (6), um ihn auf die gewünschte Gehrungsposition zu stellen, und blockieren Sie den Gehrungssperrhebel.
- **Mit der Neigungssperrvorrichtung und dem Stift zur Neigungsvoreinstellungen kann die Neigung des Sägeblatts geändert werden (Abb. 6):**
 - Ziehen Sie die Neigungssperrvorrichtung zu sich heran. Drücken Sie den Stift für die Neigungsvoreinstellung nach unten. Dadurch kann das Sägeblatt bei gleichzeitiger Anzeige aller Neigungsvoreinstellungen geneigt werden.
 - Um den Stift zur Neigungsvoreinstellung auf eine Voreinstellung zu setzen, drücken Sie ihn nach oben.
 - Blockieren Sie die Neigungssperrvorrichtung, bevor Sie mit dem Schneiden beginnen.

- **Mit dem Tiefeneinstellnocken und der Sperre des Motorblocks (Abb. 7 & 8) kann das Sägeblatt eingestellt werden:**

- Üben Sie einen leichten Druck nach unten aus, drehen Sie den Tiefeneinstellnocken (17) nach rechts und heben Sie das Sägeblatt an.

Anmerkung: Es ist nicht erforderlich, die Sperrvorrichtung der Schnitttiefe (35) zu lösen.

- Die Abflachung des Tiefeneinstellnockens muss nach oben gerichtet sein.

Anmerkung: Der Motorblock darf nur für den Transport und bei der Lagerung des Geräts in abgesenkter Position gehalten werden. Führen Sie keine Sägeoperation durch, wenn der Motorblock in abgesenkter Position blockiert ist.

- Befolgen Sie die nachstehenden Anweisungen, um das Sägeblatt in abgesenkter Position zu blockieren:

- Drehen Sie den Tiefeneinstellnocken nach rechts und senken Sie das Sägeblatt zum Tisch ab.

- Der Stift der oberen Sägeblattabdeckung muss in das Loch des Nockens eingefügt werden können.

- **Translationssperrknopf:**

- Drehen Sie den Translationssperrknopf nach links, um ihn zu lösen, und nach rechts, um ihn anzuziehen. Wenn Sie den Translationssperrknopf lösen, kann der Motorblock nach vorne und nach hinten verschoben werden. Wenn Sie ihn anziehen, wird der Motorblock blockiert.

AUSRICHTUNG



WARNUNG

Um die Verletzungsrisiken, die durch ein unbeabsichtigtes Einschalten des Geräts verursacht werden können, oder die Risiken eines elektrischen Schlages zu verringern, muss vor einem Eingriff an der Säge stets der Netzstecker abgezogen werden.

ERSTER SCHRITT: EINSTELLUNG DES EINTAUCHSPIELS DES SÄGEBLATTES (ABB. 9)

Das Eintauchspiel des Sägeblatts muss so eingestellt werden, dass sich die zwei Einsatzplatten nicht in der Achse des Sägeblatts befinden, während Sie dieses ausrichten. Die Einsatzplatten müssen eingesetzt werden, nachdem das Sägeblatt ausgerichtet ist.

- Lösen Sie die drei Schrauben, die eine der beiden Einsatzplatten halten.
- Schieben Sie die Einsatzplatte möglichst weit vom Sägeblatt weg.

AUSRICHTUNG

- Ziehen Sie die drei Schrauben wieder an.
- Wiederholen Sie diese drei Schritte für die andere Einsatzplatte.

ZWEITER SCHRITT: EINSTELLUNG DER GLEITSCHIENE (ABB. 10-11)

- Stellen Sie den Motorblock auf die Gehrungs- und Neigungsvoreinstellungen von 0° und blockieren Sie den Motorblock in abgesenkter Position.
- Vergewissern Sie sich, dass das Sägeblatt in etwa zwischen den beiden Einsatzplatten zentriert ist. Vergewissern Sie sich auch, dass zwischen der rechten Gleitschiene (36) und dem Schwenkarm (37) ein Spiel vorliegt.
- Wenn Einstellungen erforderlich sind, müssen Sie die Sicherungsgegenmuttern lösen, die sich an den vier Gewindestiften (38) befinden (siehe Abbildung 11).
- Lösen Sie die beiden oberen Gewindestifte.
- Ziehen Sie die beiden unteren Gewindestifte an oder lösen Sie sie, damit das Sägeblatt zwischen den beiden Einfügeplatten zentriert ist.
- Ziehen Sie die beiden unteren Sicherungsgegenmuttern an.
- Um das Spiel zwischen den Gleitschienen (11) zu reduzieren, müssen Sie die beiden oberen Gewindestifte nach und nach anziehen, während Sie den Motorblock nach vorne und nach hinten schieben. Ziehen Sie die beiden oberen Sicherungsgegenmuttern an.

DRITTER SCHRITT: WINKLEINSTELLUNG DES SÄGEBLATTES UND DES ANSCHLAGS (GEHRUNGS AUSRICHTUNG) (ABB. 12-13)

- Stellen Sie das Sägeblatt auf die Gehrungsvoreinstellung von 0° und blockieren Sie den Gehrungssperrhebel.
- Um zu überprüfen, ob das Sägeblatt senkrecht zum Anschlag steht, müssen Sie den Motorblock in abgesenkter Position blockieren. Legen Sie einen Winkel am Anschlag und danach entlang des Sägeblattes an (wie in Abbildung 12 gezeigt). Positionieren Sie den Winkel korrekt, so dass er die Sägeblattzähne nicht berührt und die Winkleinstellung nicht verfälscht wird. Der Rumpf des Sägeblatts muss die gesamte Länge des Winkels berühren.

- Wenn das Sägeblatt die gesamte Länge des Winkels berührt, ist keine Ausrichtung erforderlich. Wenn das Sägeblatt nicht senkrecht zum Anschlag liegt, müssen Sie die folgenden Anweisungen befolgen, um es auszurichten:
 - Nehmen Sie die verschiebbaren Hilfsanschlüge ab, indem Sie die Schrauben lockern, die sie halten. Schieben Sie die Anschlüsse zum Sägeblatt und heben Sie den Schnitkopf an, um sie zu entfernen.
 - Lösen Sie die Sperrschrauben des Anschlags.
 - Setzen Sie einen Winkel am Sägeblatt an und stellen Sie den Anschlag so ein, dass er senkrecht zum Sägeblatt steht.
 - Ziehen Sie die Sperrschrauben des Anschlags an.
 - Setzen Sie die verschiebbaren Hilfsanschlüge wieder ein und ziehen Sie die Schrauben dieser Hilfsanschlüge an.

EINSTELLUNG DES GEHRUNGSSKALENANZEIGERS (ABB. 14)

- Lösen Sie die Kreuzschlitzschraube, die den Gehrungsskalenanzeiger (8) hält.
- Setzen Sie den Anzeiger so ein, dass er mit der Voreinstellung von 0° ausgerichtet ist, und ziehen Sie die Schraube wieder an.

VIERTER SCHRITT: WINKLEINSTELLUNG DES SÄGEBLATTES UND DES TISCHES (NEIGUNGSEINSTELLUNG) (ABB. 15)

- Stellen Sie die Säge auf die Neigungsvoreinstellung von 0° und vergewissern Sie sich, dass die Neigungssperrvorrichtung gelöst ist.
- Senken Sie das Sägeblatt ab und stellen Sie den Motorblock auf die abgesenkte Position.
- Verwenden Sie einen Winkel, um zu prüfen, ob das Sägeblatt senkrecht zum Tisch steht. Wenn das Sägeblatt den Winkel nicht über die gesamte Länge berührt, müssen Sie die folgenden Anweisungen ausführen:
 - a. Heben Sie die Neigungssperrvorrichtung an.
 - b. Lösen Sie die beiden Hohlschrauben, die die Neigungsskala halten.
 - c. Halten Sie die obere Sägeblattabdeckung und verschieben Sie den Motorblock nach links oder nach rechts, bis das Sägeblatt die gesamte Länge des Winkels berührt.
 - d. Ziehen Sie die beiden Hohlschrauben an, um die Neigungsskala zu blockieren.

EINSTELLUNG DES NEIGUNGSSKALEN-ANZEIGERS (ABB. 16)

- Lösen Sie die Kreuzschlitzschraube, die den Neigungsskalenanzeiger hält.
- Setzen Sie den Anzeiger so ein, dass er mit der Voreinstellung von 0° ausgerichtet ist, und ziehen Sie die Schraube wieder an.

FÜNFTER SCHRITT: EINSTELLUNG DES EINTAUSCHSPIELS DES SÄGEBLATTS (um das Spiel so weit wie möglich zu reduzieren) (ABB. 17)

- Lösen Sie die drei Schrauben, die eine der beiden Einsatzplatten halten.
- Schieben Sie die Einsatzplatte zum Sägeblatt, damit so wenig Spiel wie möglich zwischen der Platte und dem Sägeblatt besteht (die Platte darf das Sägeblatt nicht berühren).
- Ziehen Sie die drei Schrauben wieder an.
- Wiederholen Sie diese drei Schritte für die andere Einsatzplatte.

EINSTELLUNG DES GEHRUNGSSPERRHEBELS

Wenn das Sägeblatt auf einer Gehrungsposition steht, für die keine Voreinstellung vorhanden ist (d. h. eine andere Position als 0°, 15°, 22,5°, 31,6°, 45° und 60°) und der Gehrungssperrhebel blockiert ist, sind Sie sicher, dass der Gehrungswinkel richtig gesperrt ist. Der Tisch (das Sägeblatt) muss sich in diesem Fall sehr schwer drehen lassen. Es ist gewiss immer möglich, den Tisch mit viel Kraft zu drehen, aber er darf sich bei Anwendung einer mäßigen Kraft nicht drehen lassen.

Befolgen Sie die nachstehenden Anweisungen, um zu prüfen, ob der Gehrungssperrhebel korrekt funktioniert:

- Lösen Sie den Gehrungssperrhebel und stellen Sie das Sägeblatt auf eine Position, die nicht voreingestellt ist. Blockieren Sie den Gehrungssperrhebel.
- Versuchen Sie, den Tisch zu drehen. Wenn der Tisch einfach gedreht werden kann:
 - Lösen Sie den Gehrungssperrhebel. Suchen Sie die Sicherungsschraube, die sich unter dem Gehrungssperrhebel befindet.
 - Ziehen Sie die Sicherungsschraube mit einem 4-mm-Sechskantschlüssel an.

- Blockieren Sie den Gehrungssperrhebel und versuchen Sie erneut, den Tisch zu drehen. Führen Sie gegebenenfalls weitere Einstellungen durch.

EINSTELLUNG DES NEIGUNGSSPERRHEBELS

Wenn das Sägeblatt auf einer Neigungsposition steht, für die keine Voreinstellung vorhanden ist (d. h. eine andere Position als 0°, 22,5°, 33,875° und 45°), und der Neigungssperrhebel blockiert ist, sind Sie sicher, dass der Neigungswinkel richtig gesperrt ist. Das Sägeblatt muss sich in diesem Fall sehr schwer neigen lassen. Es ist gewiss immer möglich, das Sägeblatt mit viel Kraft zu neigen, aber es darf sich bei Anwendung einer mäßigen Kraft nicht neigen lassen.

Wenn sich das Sägeblatt leicht neigen lässt:

- Lösen Sie die Neigungssperrvorrichtung.
- Suchen Sie die beiden Sicherungsgegenmutter von 12 mm (41), die sich hinter der Neigungssperrvorrichtung befinden.
- Lösen Sie die obere Sicherungsgegenmutter.
- Um die Neigungssperrvorrichtung anzuziehen, drehen Sie die untere Sicherungsgegenmutter nach rechts. Um sie zu lösen, drehen Sie sie nach links.
- Blockieren Sie die Neigungssperrvorrichtung und versuchen Sie erneut, das Sägeblatt zu neigen. Führen Sie gegebenenfalls weitere Einstellungen durch.

Anmerkung: Wenn die Neigungssperrvorrichtung gelöst ist, muss sie frei hin und her bewegt werden können. Wenn die Neigungssperrvorrichtung knirscht, muss sie leicht gelöst werden.

EINSTELLUNG DER NEIGUNGSSPERRE (ABB. 5)

Prüfen Sie, ob die Gehrungssäge einfach geneigt werden kann, indem Sie die Neigungssperrvorrichtung lösen und das Sägeblatt neigen.

Anmerkung: Die Schraube muss um mindestens ein Gewinde über die Sechskant-Sicherungsmutter (42) hinausragen.

Wenn sich die Säge nur schwer neigen lässt oder zu viel Spiel am Zapfen vorliegt, die folgenden Einstellungen durchführen:

- Lösen Sie die Neigungssperrvorrichtung.
- Drehen Sie die Sechskant-Sicherungsmutter mit einem 19-mm-Schlüsseleinsatz.
- Prüfen Sie die Neigungsbewegung erneut und führen Sie gegebenenfalls weitere Einstellungen durch.



WARNUNG

Befolgen Sie die nachstehenden Anweisungen, um die Verletzungsrisiken zu reduzieren, die durch eine unerwartete Bewegung der Säge ausgelöst werden können:

- Ziehen Sie vor jedem Transport der Säge den Netzstecker ab. Blockieren Sie den Gehrungssperrhebel und die Neigungssperrvorrichtung. Blockieren Sie den Motorblock in abgesenkter Position.
- Halten Sie das Gerät zur Vermeidung von Rückenproblemen nah an Ihrem Körper, wenn Sie es anheben. Gehen Sie in die Knie und verlagern Sie Ihr Gewicht beim Anheben des Geräts auf die Beine und nicht auf den Rücken. Halten Sie die Säge beim Anheben an den Griffbereichen am Sockel, an den Transportgriffen oder an den Griffen, die sich am vorderen Bereich des Sockels befinden.
- Halten Sie Ihre Gehrungssäge niemals am Stromkabel oder an dem Ein-/Ausschalter aus Kunststoff. Dadurch könnten die Isolierung der Kabel oder ihre Anschlüsse beschädigt werden und dies kann zu einem elektrischen Schlag oder einem Brand führen.
- Stellen Sie die Säge so auf, dass sich niemand dahinter aufhalten kann. Die beim Durchlauf des Sägeblatts wegspritzenden Splinter können schwere Körperverletzungen verursachen.
- Stellen Sie die Gehrungssäge auf einer ebenen und stabilen Fläche auf, die groß genug ist, um das zu bearbeitende Werkstück korrekt handhaben und halten zu können.
- Achten Sie darauf, dass der Säge Tisch waagrecht ist und die Säge stabil steht.
- Fixieren Sie die Säge mit Hilfe von Schraubenbolzen oder einem Schraubstock.

Stellen Sie die Säge am gewünschten Ort, auf einem Werk Tisch oder einer anderen empfohlenen Unterlage auf. Der Sockel der Säge enthält drei Löcher zur Befestigung der Gehrungssäge. An den vier kleinen Löchern (A) ist eine Befestigung mit kleinen Schrauben möglich, während vier größere Löcher (B) eine Befestigung mit großen Schrauben ermöglichen. Wenn Sie die Säge immer an demselben Ort verwenden wollen, befestigen Sie sie an einem Werk Tisch.

Anmerkung: Wenn die Säge auf einer großen ebenen Fläche montiert wird, beträgt ihre Höhe 114,3 mm.

Befestigen Sie die Säge auf einer 19 mm dicken Sperrholzplatte, indem Sie die vier Löcher für die 6,35-mm-Schrauben (1/4") **oder** die vier Löcher für die kleinen Schrauben verwenden. Die Platte kann danach fixiert werden, um zu vermeiden, dass sie kippt. Dadurch wird außerdem eine zu schnelle Abnutzung der Säge vermieden, wenn sie an verschiedenen Orten gehandhabt und verwendet wird.

VERWENDUNG DER SÄGE AUF EINEM WERKTISCH

Befestigen Sie die Säge auf einem Werk Tisch in derselben Weise wie auf einer Sperrholzplatte. Vergewissern Sie sich, dass die Freiräume links und rechts von der Säge ausreichend groß für das Werkstück sind.

SPEZIFISCHE SICHERHEITSVORSCHRIFTEN FÜR BASISSCHNITTE

ÜBERPRÜFEN SIE DEN ZUSTAND IHRER SÄGE VOR JEDER VERWENDUNG.

ZIEHEN SIE DEN NETZSTECKER DER GEHRUNGSSÄGE AB.

Zur Vermeidung von Verletzungsrisiken durch ein unbeabsichtigtes Einschalten des Geräts müssen Sie Ihre Säge stets vom Stromnetz abtrennen, bevor Sie davon die Einstellungen ändern, das Sägeblatt auswechseln oder ein Teil festziehen. Vergewissern Sie sich, dass der Pfeil, der die Rotationsrichtung auf der Sägeblattabdeckung angibt, mit dem Pfeil übereinstimmt, der die Rotationsrichtung auf dem Sägeblatt angibt. Prüfen Sie, ob die Zähne des Sägeblatts im vorderen Bereich der Säge nach unten gerichtet sind. Überprüfen Sie den Zustand der Sägeblattschraube und des abnehmbaren seitlichen Gehäuses, um in aller Sicherheit zu arbeiten.

VERGEWISSERN SIE SICH, DASS KEIN GERÄTETEIL BESCHÄDIGT IST

Vergewissern Sie sich, dass:

- die beweglichen Teile korrekt ausgerichtet sind,
- die elektrischen Kabel in einwandfreiem Zustand sind,
- die beweglichen Teile korrekt fixiert sind,
- kein Teil beschädigt ist,
- die Säge nach der Montage stabil steht,
- die untere Sägeblattabdeckung und die Rückzugfeder des Armes korrekt funktionieren: drücken Sie hierfür den Arm vollständig nach unten und lassen Sie ihn dann nach oben aufsteigen, bis er von selbst anhält.

SPEZIFISCHE SICHERHEITSVORSCHRIFTEN FÜR BASISSCHNITTE

Prüfen Sie, ob die untere Sägeblattabdeckung richtig eingesetzt ist. Lesen Sie andernfalls die Anweisungen im Abschnitt "Fehlerbehebung".

- die verschiebbaren Teile einfach und ohne Rückbewegung gleiten.
- **Prüfen Sie die anderen Bedingungen, die den einwandfreien Betrieb der Gehrungssäge beeinträchtigen können.** Wenn ein Teil der Gehrungssäge fehlt, wenn ein Teil verformt oder beschädigt ist, oder wenn elektrische Komponenten nicht funktionieren, müssen Sie die Säge ausschalten und den Netzstecker abziehen. Lassen Sie die beschädigten, fehlenden oder abgenutzten Teile austauschen, bevor Sie Ihre Säge erneut verwenden.
- **Vergewissern Sie sich, dass die Sägeblattabdeckungen immer eingesetzt, in einwandfreiem Zustand und korrekt montiert sind.**
- **Warten Sie Ihr Gerät sorgfältig.** Achten Sie darauf, dass Ihre Gehrungssäge immer sauber ist, um ihre Leistungsfähigkeit und sichere Verwendung zu gewährleisten. Schmieren Sie die Teile entsprechend den Anweisungen. Tragen Sie das Schmiermittel nicht auf das Sägeblatt auf, während dieses rotiert.
- **Entfernen Sie die Spannschlüssel, bevor Sie Ihr Gerät einschalten.**

ZUR VERRINGERUNG DER VERLETZUNGS-RISIKEN DURCH BLOCKIERTE ODER WEGSPRITZENDE TEILE MÜSSEN DIE NACHSTEHENDEN ANWEISUNGEN BEFOLGT WERDEN

- Verwenden Sie nur die empfohlenen Zubehörteile. Die Verwendung von ungeeigneten Zubehöerteilen kann zu Verletzungsrisiken führen.
- Verwenden Sie ein Sägeblatt mit einem Durchmesser von 305 mm, das für das Material, das Sie schneiden möchten, geeignet ist.
- Vergewissern Sie sich, dass das Sägeblatt geschliffen ist, dass es nicht beschädigt und einwandfrei ausgerichtet ist. Nachdem Sie sich vergewissert haben, dass die Säge nicht angeschlossen ist, senken Sie vollständig den Motorblock. Drehen Sie das Sägeblatt mit der Hand, um zu prüfen, dass kein Hindernis seine Rotation behindert. Neigen Sie den Motorblock um 45° und prüfen Sie erneut, ob das Sägeblatt korrekt rotiert. Wenn das Sägeblatt an einem Element blockiert, müssen Sie es anhand der im Abschnitt "Ausrichtung" beschriebenen Anweisungen einstellen.

- Prüfen Sie, ob die Flansche des Sägeblatts und der Welle sauber sind.
- Vergewissern Sie sich, dass die Flanschvorsprünge gegenüber dem Sägeblatt ausgerichtet sind.
- Prüfen Sie mit dem im Lieferumfang enthaltenen Sechskant-Kombi-Schlüssel von 6,35 mm, dass die Schraube der Welle (Linksgewinde) fest angezogen ist.
- Vergewissern Sie sich, dass alle Spann- oder Sperrvorrichtungen gut angezogen sind und bestimmte Teile nicht zu viel Spiel haben.
- Sorgen Sie dafür, dass der Arbeitsbereich stets sauber ist. Vollgestellte Räume oder Werktische stellen eine Gefährdung dar. Achten Sie darauf, dass der Boden nicht rutschig ist. Zur Vermeidung von Verbrennungsrisiken oder Schäden, die durch einen Brand verursacht werden können, darf Ihre Säge niemals in der Nähe von brennbaren Flüssigkeiten, Dämpfen oder Gasen verwendet werden.

ACHTEN SIE DARAUF, IHRE AUGEN, IHRE HÄNDE, IHR GESICHT UND IHRE OHREN ZU SCHÜTZEN

- Machen Sie sich mit Ihrer Gehrungssäge vertraut. Lesen Sie die vorliegende Bedienungsanleitung und die Klebeetiketten auf dem Gerät durch. Lernen Sie die Anwendungen Ihres Geräts und seine Grenzen sowie die für dieses Gerät spezifischen potenziellen Risiken kennen. Montieren Sie keine Zubehöerteile oder führen Sie keine Einstellungen an Ihrer Gehrungssäge durch, während Teile der Säge rotieren, denn dies kann zu schweren Körperverletzungen führen.
- Um das Risiko eines unfreiwilligen Einschaltens des Geräts zu verringern, sollten Sie sich stets vergewissern, dass der Ein-/Aus-Schalter auf der Position "Stopp" steht, bevor Sie Ihre Gehrungssäge an die Netzsteckdose anschließen.
- Bereiten Sie Ihre Arbeit vor. Verwenden Sie das geeignete Gerät. Verwenden Sie Ihr Gerät oder ein Zubehöerteil nicht auf einer zu hohen Leistungsstufe zur Ausführung von Arbeiten, für die es nicht konzipiert wurde. Verwenden Sie diese Säge nicht, wenn das Werkstück nicht fest gehalten werden kann.



ACHTUNG

Aufgrund seiner Translationsbewegung ist Ihre Säge nicht für das Sägen von Metall konzipiert. Verwenden Sie Ihre Gehrungssäge nur zum Sägen von Holz und Holzprodukten. Andere Materialien können das Sägeblatt brechen oder verformen, einen Brand auslösen oder andere Unfälle verursachen.

SPEZIFISCHE SICHERHEITSVORSCHRIFTEN FÜR BASISSCHNITTE

VORBEREITUNG DES SCHNITTS

- Prüfen Sie das zu bearbeitende Teil. Vergewissern Sie sich, dass das zu schneidende Teil keine Nägel oder anderen Objekte enthält.
- Bereiten Sie Ihren Schnitt vor, um zu vermeiden, dass das Teil wegspritzen kann, falls es sich gegen das Sägeblatt dreht oder falls es aus Ihren Händen gerissen wird.
- Bereiten Sie die Methode, mit der Sie Ihren Schnitt durchführen, gut vor.

Folgendes muss immer ausgeführt werden:

- prüfen, dass sich das Sägeblatt nicht dreht,
- das Sägeblatt anheben,
- die Säge vor Beginn des Schnitts über den vorderen Rand des Werkstücks schieben,
- die Sperrvorrichtung der unteren Sägeblattabdeckung (19) drücken, um diese Abdeckung zu lösen, und anschließend das Sägeblatt nach unten drücken, um den oberen Teil des Werkstücks zu erreichen, und danach zum hinteren Teil der Säge, um den Schnitt auszuführen.



GEFAHR

Ziehen Sie die Säge NIEMALS zu sich heran, während Sie einen Schnitt ausführen. Das Sägeblatt kann plötzlich zum oberen Bereich des Teils hochschnellen und in Ihre Richtung ausgerichtet sein.

- Bereiten Sie die Art und Weise, in der Sie das Werkstück von Anfang bis Ende des Schnittes halten, gut vor.

DIE GÄNGIGSTEN SCHNITTE

RADIALE GEHRUNGSSCHNITTE

Mit der Kapp- und Gehrungssäge können zwei Arten von Schnitten durchgeführt werden:

- **der Radialschnitt:**
 - Lösen Sie den Translationssperrknopf, ziehen Sie den Schnittkopf zu sich heran, senken Sie das Sägeblatt ab, um es in das Werkstück eindringen zu lassen, und drücken den Schnittkopf zum hinteren Teil der Säge, um den Schnitt abzuschließen.
 - Der Radialschnitt ermöglicht das Sägen von großen Teilen.

- **der einfache Schnitt (Abb. 21):**

- Ziehen Sie den Translationssperrknopf an und senken Sie das Sägeblatt ab, um das Werkstück schneiden zu können.
- Der einfache Schnitt wird hauptsächlich zum Sägen von schmalen Teilen verwendet.



WARNUNG

Für eine höhere Bedienerfreundlichkeit und eine größere Sicherheit ist Ihre Säge mit einer Sägeblattbremse ausgestattet. Die Bremse ist keine Sicherheitsvorrichtung. Betrachten Sie die Bremse nicht als eine Komponente, die die Sägeblattabdeckung Ihrer Säge ersetzen kann. Wenn das Sägeblatt nach 6 Sekunden nicht zum Stillstand gekommen ist, ziehen Sie den Netzstecker ab und befolgen Sie vor einer erneuten Verwendung der Säge die Anweisungen zur Sägeblattbremse im Abschnitt "Fehlerbehebung".



GEFAHR

Senken Sie das Sägeblatt niemals vollständig vor dem zu sägenden Werkstück ab, indem Sie das Sägeblatt nach vorne drücken. Der hintere Teil des Sägeblatts, der nach oben aufsteigt, kann das Teil aus Ihren Händen reißen.

Beachten Sie die folgenden Anweisungen zum Sägen von Werkstücken mit einer Breite von maximal 342,9 mm und einer Dicke von maximal 88,9 mm.

- Legen Sie das Holzteil am Anschlag an und befestigen Sie es gegebenenfalls mit einer Sperrvorrichtung.
- Lösen Sie den Translationssperrknopf.
- Halten Sie die Säge an ihrem Griff und positionieren Sie sie so, dass sich die Welle (Mitte des Sägeblatts) über dem vorderen Rand des Werkstücks befindet.
- Schalten Sie die Säge ein und warten Sie, bis das Sägeblatt seine maximale Drehzahl erreicht hat.
- Üben Sie einen Druck auf den Griff aus, um den Motorblock vollständig abzusinken, und führen Sie den Schnitt entlang dem Profil des Werkstücks durch.
- Drücken Sie den Griff der Säge vorsichtig zum Anschlag, um den Schnitt zu beenden.
- Heben Sie den Motorblock nach jedem Schnitt an.
- Halten Sie den Motor an und warten Sie, bis das Sägeblatt zum Stillstand gekommen ist, bevor Sie die Position Ihrer Hände ändern.

EINFACHER SCHNITT (ABB. 20)

- Lassen Sie den Schnittkopf so weit wie möglich nach hinten gleiten.
- Blockieren Sie den Translationssperrknopf.

DIE GÄNGIGSTEN SCHNITTE

- Legen Sie das Teil auf den Tisch, gegen den Anschlag, und fixieren Sie es gegebenenfalls mit einer Einspannvorrichtung.
- Schalten Sie die Säge ein und lassen Sie das Sägeblatt in das Werkstück eindringen, indem Sie den Schnittkopf absenken.
- Nach Abschluss des Schnittes schalten Sie die Säge aus und warten, bis das Sägeblatt zum Stillstand gekommen ist, bevor Sie den Schnittkopf anheben.

POSITION DES KÖRPERS UND DER HÄNDE

- Bringen Sie Ihre Hände niemals in die Nähe des Schnittbereichs. Halten Sie Ihre Hände in einem Abstand von mindestens 100 mm vom Durchlauf des Sägeblattes.
- Drücken Sie das Werkstück fest gegen den Anschlag, um jede Bewegung in Richtung Sägeblatt zu vermeiden.
- Halten Sie ein Werkstück, das links vom Sägeblatt positioniert ist, mit der linken Hand, und ein Werkstück, das rechts vom Sägeblatt positioniert ist, mit der rechten Hand.
- Führen Sie vor der Ausführung eines Schnitts einen "Leerlauftest" bei ausgeschaltetem Gerät durch. Dadurch können Sie den Weg des Sägeblattes sehen.
- Ändern Sie die Position Ihrer Hände nicht, bis der Ein-/Aus-Schalter freigegeben und das Sägeblatt vollständig zum Stillstand gekommen ist.



WARNUNG

Versuchen Sie nicht, kleine Teile zu sägen. Kleine Teile können nicht korrekt gehalten werden. Achten Sie stets darauf, dass Ihre Hände in ausreichendem Abstand von Sägeblatt bleiben.

GEHRUNGSSCHNITT (ABB. 21)

Zur Ausführung eines Gehrungsschnitts positionieren Sie die Säge entsprechend dem gewünschten Winkel. Verschieben Sie den Motorblock mit Hilfe des Griffes, um den gewünschten Gehrungswinkel zu erzielen. Auf der Gehrungsskala erscheinen Voreinstellungen, um die Säge auf den gewünschten Winkel (in Grad) einzustellen oder um Deckgesimse zu sägen.

Anmerkung: Vergessen Sie nicht, vor einer Änderung des Gehrungswinkels den Gehrungssperrhebel zu lösen.

SCHRÄGSCHNITT (ABB. 22)

Zur Ausführung eines Schrägschnitts positionieren Sie das Sägeblatt entsprechend dem gewünschten Neigungswinkel. Stellen Sie sich links neben den Griff, um den Schnitt auszuführen.

VERSCHIEBBARER HILFSANSCHLAG

Wenn Sie das Sägeblatt nach links neigen, muss der hintere Anschlag neu positioniert werden. Lösen Sie die Sperrvorrichtung des Anschlags und verschieben Sie den Anschlag je nach Neigungsrichtung des Sägeblattes nach links oder nach rechts. Positionieren Sie den Anschlag so nah wie möglich an der Sägeblattabdeckung, damit das Teil so gut wie möglich gehalten wird. Blockieren Sie die Sperrvorrichtung, d. h. ziehen Sie sie an, und führen Sie einen "Leerlauftest" durch. Vergewissern Sie sich dabei, dass die Stromversorgung unterbrochen ist. Dadurch können Sie den Abstand zwischen dem Anschlag und der Sägeblattabdeckung prüfen. Für bestimmte komplexe, doppelte Gehrungsschnitte kann es erforderlich sein, den verschiebbaren Hilfsanschlag zu entfernen, damit er den Schnitt nicht behindert. Vergessen Sie nach Abschluss des Gehrungsschnittes nicht, diesen Anschlag wieder einzusetzen und/oder den verschiebbaren Hilfsanschlag zu verschieben.

VERWENDUNG DER GEHRUNGSSKALA

Mit Hilfe der Gehrungsskala kann Ihre Säge schnell und genau auf 1/2° eingestellt werden (Abb. 16).

DOPPELTER GEHRUNGSSCHNITT

Wenn Sie einen doppelten Gehrungsschnitt ausführen möchten, wählen Sie die entsprechenden Neigungs- und Gehrungswinkel.

SCHNITT VON VERZOGENEM HOLZ (ABB. 23)

Vergewissern Sie sich vor dem Sägen eines Teils, dass es nicht verzogen ist. Wenn das Teil verzogen ist, legen Sie die konvexe Seite gegen den Anschlag an, wie in Abbildung 23 gezeigt wird. Führen Sie keinen Schnitt durch, wenn das Teil nicht korrekt positioniert oder wenn die Auflage der verschiebbaren Hilfsanschlüsse nicht installiert ist. Dadurch kann sich das Teil im Sägeblatt verklemmen. Das Teil kann plötzlich zurückprallen oder sich verschieben und dadurch kann Ihre Hand in das Sägeblatt geraten.

VERWENDUNG DER EINSpanNVORRICHTUNG DES TEILS (ABB. 24)



WARNUNG

Vermeiden Sie, dass das Werkstück weggespritzt wird. Beachten Sie die folgenden Anweisungen, um zu vermeiden, dass sich das Teil gegen das Sägeblatt dreht:

- Fixieren Sie das Werkstück stets entweder mit der Hand oder mit Hilfe einer Einspannvorrichtung auf der Säge.

DIE GÄNGIGSTEN SCHNITTE

- Fixieren Sie das Werkstück nur auf einer Seite des Sägeblattes. Das Sägeblatt kann ein gesägtes Teil wegschleudern, wenn Sie das Werkstück an den beiden Seiten des Sägeblattes fixieren.
- Lesen und beachten Sie bitte die Anweisungen der vorliegenden Bedienungsanleitung.
- Diese Säge wurde so konzipiert, dass Schnittoperationen einfach ausgeführt werden können. Lesen Sie vor der Verwendung Ihrer Säge bitte alle Anweisungen und vergewissern Sie sich, dass Sie alles richtig verstanden haben.
- Führen Sie vor dem Ausführen eines Schnittes stets einen Leerlauftest durch. Vergewissern Sie sich dabei, dass die Säge nicht an das Stromnetz angeschlossen ist. Führen Sie zunächst alle Einstellungen an Ihrer Säge durch. Vergewissern Sie sich, dass das Sägeblatt und der Motorblock frei und unbehindert in alle möglichen Positionen gestellt werden können. Die Einspannvorrichtung des Teils kann rechts oder links vom Sägeblatt installiert werden. Vergewissern Sie sich, dass die Einspannvorrichtung den Durchlauf des Sägeblattes nicht behindert bzw. die Sägeblattabdeckung oder den Motor nicht blockiert. Ändern Sie andernfalls ihre Position.
- Befestigen Sie die Einspannvorrichtung so, dass das Werkstück einwandfrei zwischen der Vorrichtung und dem Anschlag, der Auflage oder dem Sockel gehalten wird. Zwischen der Säge und dem Werkstück darf kein Freiraum existieren.
- Die Einspannvorrichtung darf nur in vertikaler Position verwendet werden.
- Positionieren Sie das Werkstück auf dem Säge Tisch. Befestigen Sie das Werkstück mit Hilfe der Einspannvorrichtung am Anschlag und am Tisch. Ziehen Sie die Einspannvorrichtung jedoch nicht zu fest an. Die Einspannvorrichtung darf das Holzteil nur am Anschlag und am Tisch halten, ohne es zu blockieren.
- Führen Sie einen Leerlauftest bei abgezogenem Netzstecker durch. Nach Durchführen der Einstellungen der Säge, senken Sie den Motorblock wie zum Durchführen eines Schnittes ab. Vergewissern Sie sich, dass kein Element den Schnitt behindert oder gefährliche Situationen herbeiführen kann. Nehmen Sie gegebenenfalls erneute Einstellungen vor, um einen sicheren Schnitt auszuführen.
- Führen Sie den Schnitt entsprechend den Anweisungen der vorliegenden Bedienungsanleitung durch.



WICHTIG

Um einen präzisen und sicheren Gehrungsschnitt auszuführen, führen Sie den Schnitt aus und geben Sie dann den Ein-/Aus-Schalter frei. Halten Sie den Motorblock in abgesenkter Position und ändern Sie die Position Ihrer Hände erst, wenn das Sägeblatt vollkommen zum Stillstand gekommen ist. Heben Sie den Motorblock danach an und entfernen Sie das Werkstück vom Tisch.

WARTUNG



GEFAHR

Tragen Sie das Schmiermittel nicht auf das Sägeblatt auf, während dieses rotiert.



WARNUNG

Um die Verletzungsrisiken, die durch ein unbeabsichtigtes Einschalten des Geräts verursacht werden können, oder die Risiken eines elektrischen Schlages zu verringern, muss vor einem Eingriff an der Säge stets der Netzstecker abgezogen werden.



WARNUNG

Zu Ihrer Sicherheit ist Ihre Säge mit einer Schutzisolierung ausgestattet. Um die Risiken eines elektrischen Schlages, eines Brandes oder einer schweren Verletzung zu verringern, dürfen nur die in der Zubehörliste aufgeführten Teile verwendet werden. Bauen Sie Ihr Gerät stets entsprechend der Originalmontage zusammen, um die Risiken eines elektrischen Schlages zu verhindern.

UNTERE SÄGEBLATTABDECKUNG

Verwenden Sie die Säge nicht, wenn die untere Sägeblattabdeckung nicht installiert ist. Die untere Sägeblattabdeckung ist eine Sicherheitsvorrichtung. Wenn sie beschädigt ist, müssen Sie sie ersetzen lassen, bevor Sie Ihre Säge erneut verwenden. Gewöhnen Sie sich an, den Zustand der Sägeblattabdeckung regelmäßig zu kontrollieren. Reinigen Sie sie mit einem feuchten Lappen.



ACHTUNG

Verwenden Sie keine Lösungsmittel zum Reinigen der Sägeblattabdeckung. Lösungsmittel können den Kunststoff beschädigen.

**WARNUNG**

Ziehen Sie vor dem Reinigen der unteren Sägeblattabdeckung den Netzstecker der Säge ab, um ein unbeabsichtigtes Einschalten des Geräts zu vermeiden.

Nach einer bestimmten Anzahl von Einsätzen der Säge, verhindern die angesammelten Sägespäne unter dem Tisch und dem Sockel die korrekte Drehung des Tisches zur Durchführung von Einstellungen für einen Gehrungsschnitt. Entfernen Sie die angesammelten Sägespäne regelmäßig durch Blasen oder Ansaugen der Späne an den verschmutzten Stellen.

**WARNUNG**

Tragen Sie beim Entfernen der angesammelten Sägespäne eine Schutzbrille, um zu vermeiden, dass die Sägespäne mit Ihren Augen in Kontakt kommen.

SCHMIEREN (ABB. 25)**KUGELLAGER**

Alle Kugellager dieses Werkzeugs wurden mit einer ausreichenden Menge von hochwertigem Schmiermittel geschmiert, das für die gesamte Lebensdauer des Geräts bei normalen Nutzungsbedingungen ausreichend ist. Es ist daher nicht erforderlich, diese Elemente zu schmieren.

Wenn es dennoch erforderlich ist, ein Teil punktuell zu schmieren, sind nachstehende Anweisungen zu befolgen:

- Tragen Sie ein Motorschmiermittel direkt auf die Gleitschienen auf. Die in die Gleitschienen integrierten Filzlager ermöglichen eine Verteilung des Schmiermittels.
- Tragen Sie ein leichtes Öl oder ein leichtes Sprühöl auf die schwenkbare Welle des Motorblocks (47) auf.
- Tragen Sie ein leichtes Öl oder ein leichtes Sprühöl auf die innere Drehfeder (46) auf.
- Tragen Sie ein leichtes Öl oder ein leichtes Schmieröl auf die Querstrebe (44) der unteren Sägeblattabdeckung, auf die Kugelrolle (45) und auf das abnehmbare seitliche Gehäuse (3) auf.

SPANNUNG DES MOTORKEILRIEMENS (ABB. 26)

Die Spannung des Motorkeilriemens wurde werkseitig eingestellt. Beachten Sie jedoch die folgenden Anweisungen, wenn Sie die Keilriemenspannung überprüfen müssen:

- Entfernen Sie die fünf Schrauben, die das Keilriemengehäuse halten, mit einem Kreuzschlitzschraubendreher und nehmen Sie das Gehäuse ab.
 - Drücken Sie auf den Keilriemen, um seine Spannung zu prüfen. Bei einem leichten Druck sollte sich der Keilriemen um etwa 25,4 mm eindrücken lassen.
 - Befolgen Sie zur Einstellung der Keilriemenspannung die nachstehenden Anweisungen:
 - Lösen Sie die sechs Schrauben des Motorgehäuses mit einem Kreuzschlitzschraubendreher, ohne die Schrauben jedoch zu entfernen.
 - Zum Erhöhen der Keilriemenspannung drehen Sie die Einstellschraube nach rechts. - Zum Reduzieren der Spannung drehen Sie die Einstellschraube nach links.
- Anmerkung:** Eine zu hohe Spannung des Keilriemens kann zu vorzeitigen Motordefekten führen.
- Ziehen Sie die sechs Schrauben des Motorgehäuses wieder fest an.
 - Setzen Sie das Keilriemengehäuse wieder ein.

CARACTÉRISTIQUES TECHNIQUES	Scie Radiale	220-240 V	110 V
Puissance nominale de réception.....	1800 W	1800 W	1800 W
Ampères	8 A	15,5 A	15,5 A
Vitesse de rotation à vide	4400 min ⁻¹	4000 min ⁻¹	4000 min ⁻¹
Ø de la lame de scie et de son alésage	305 x 30 mm	305 x 30 mm	305 x 30 mm
Epaisseur de la lame de scie.....	2,4 mm	2,4 mm	2,4 mm
Largeur de coupe			
horizontal / vertical			
90° / 90°	111 / 342 mm	111 / 342 mm	111 / 342 mm
45° / 90°	111 / 241 mm	111 / 241 mm	111 / 241 mm
90° / 45°	63 / 241 mm	63 / 241 mm	63 / 241 mm
90° / 45°	41 / 241 mm	41 / 241 mm	41 / 241 mm
45° / 45°	63 / 241 mm	63 / 241 mm	63 / 241 mm
45° / 45°	41 / 241 mm	41 / 241 mm	41 / 241 mm
Profondeur de coupe max. pour 90° / 90°	166 / 53 mm	166 / 53 mm	166 / 53 mm
Profondeur de coupe max. pour 45° / 90°	166 / 10 mm	166 / 10 mm	166 / 10 mm
Poids suivant EPTA-Procédure 01/2003	31 kg	31 kg	31 kg

Informations sur le bruit

Valeurs de mesure obtenues conformément à la EN 61 029.
Les mesures réelles (A) des niveaux acoustiques de l'appareil sont :

Niveau de pression acoustique (K=3 dB(A)).....	95 dB (A)	95 dB (A)
Niveau d'intensité acoustique (K=3 dB(A))	108 dB (A)	108 dB (A)

Toujours porter une protection acoustique!

Informations sur les vibrations

Valeurs totales des vibrations (somme vectorielle de trois sens) établies conformément à EN 61 029.

Valeur d'émission vibratoire a _h	4 m/s ²	5 m/s ²
Incertitude K =	1,5 m/s ²	1,5 m/s ²

AVERTISSEMENT

Le niveau vibratoire indiqué dans ces instructions a été mesuré selon un procédé de mesure normalisé dans la norme EN 61 029 et peut être utilisé pour comparer des outils électriques entre eux. Il convient aussi à une estimation provisoire de la sollicitation par les vibrations.

Le niveau vibratoire indiqué représente les applications principales de l'outil électrique. Toutefois, si l'outil électrique est utilisé pour d'autres applications, avec des outils rapportés qui diffèrent ou une maintenance insuffisante, il se peut que le niveau vibratoire diverge. Cela peut augmenter nettement la sollicitation par les vibrations sur tout l'intervalle de temps du travail.

Pour une estimation précise de la sollicitation par les vibrations, on devrait également tenir compte des temps pendant lesquels l'appareil n'est pas en marche ou tourne sans être réellement en service. Cela peut réduire nettement la sollicitation par les vibrations sur tout l'intervalle de temps du travail.

Définissez des mesures de sécurité supplémentaires pour protéger l'utilisateur contre l'influence des vibrations, comme par exemple : la maintenance de l'outil électrique et des outils rapportés, le maintien au chaud des mains, l'organisation des déroulements de travail.

AVERTISSEMENT! Lisez toutes les consignes de sécurité et les instructions, même celles qui se trouvent dans la brochure ci-jointe. Le non-respect des avertissements et instructions indiqués ci après peut entraîner un choc électrique, un incendie et/ou de graves blessures sur les personnes.
Bien garder tous les avertissements et instructions.

INSTRUCTIONS DE SÉCURITÉ PARTICULIÈRES

Portez une protection acoustique. L'influence du bruit peut provoquer la surdité.

Tenir l'appareil seulement par les surfaces isolées des poignées lors des travaux pendant lesquels la lame risque de toucher des câbles électriques cachés ou son propre câble. Le contact avec un câble sous tension met les parties métalliques de l'appareil sous tension et provoque une décharge électrique.

Les prises de courant se trouvant à l'extérieur doivent être équipées de disjoncteurs différentiel (FI, RCD, PRCD) conformément aux prescriptions de mise en place de votre installation électrique. Veuillez en tenir compte lors de l'utilisation de notre appareil.

Toujours porter des lunettes protectrices en travaillant avec la machine. Des gants de sécurité, des chaussures solides et à semelles antidérapantes et un tablier sont recommandés.

Avant tous travaux sur la machine extraire la fiche de la prise de courant.

Ne raccorder la machine au réseau que si l'interrupteur est en position arrêté.

Le câble d'alimentation doit toujours se trouver en dehors du champ d'action de la machine. Toujours maintenir le câble d'alimentation à l'arrière de la machine.

Ne jamais enlever les copeaux ni les éclats lorsque la machine est en marche.

Ne jamais intervenir dans la zone dangereuse lorsque la machine est en marche.

Avant toute utilisation, vérifier que la machine, le câble d'alimentation, le câble de rallonge et la fiche ne sont pas endommagés ni usés. Ne faire réparer les éléments endommagés que par un spécialiste..

Il est absolument impératif d'utiliser le dispositif protecteur de la machine.

Ne pas bloquer le carter de protection.

Ne pas utiliser de lames de scie qui sont endommagées ou déformées.

Remplacer la garniture de table si elle est usée.

Ne pas utiliser de lames de scie qui ne correspondent pas aux caractéristiques indiquées dans ces instructions d'utilisation.

Le capot de protection pendulaire ne doit s'ouvrir automatiquement que lorsqu'on abaisse la scie.

Ne pas utiliser de lame de scie fabriquées en acier à coupe rapide.

Les défauts dans la machine, y compris le dispositif de protection ou les lames de scie, doivent être signalés à la personne responsable de la sécurité dès qu'ils sont constatés.

Choisir une lame de scie qui convient au matériau à couper.

Ne jamais utiliser la scie d'éboutage pour sectionner des matériaux autres que ceux qui sont indiqués dans le mode d'emploi.

Transporter la scie d'éboutage uniquement si le dispositif de sécurité pour le transport est enclenché sur la poignée.

Utiliser la scie à onglet seulement si le capot de protection présente un fonctionnement sûr et s'il est bien entretenu. Le capot de protection doit pivoter en retour automatiquement.

Veiller à ce que le fond reste exempt des restes de matériaux, par ex. des copeaux et des débris de sciage.

Utiliser uniquement des lames de scie affûtées en bonne et due forme. La vitesse de rotation maximale indiquée sur la lame de scie doit être respectée.

Utiliser uniquement les brides ci-jointes et représentées dans le mode d'emploi pour fixer la lame de scie.

Ne pas enlever des restes de sciage ou d'autres parties de pièces à œuvrer de la zone de sciage lorsque la machine tourne et que la tête de sciage n'est pas dans la position de repos.

S'assurer que la machine présente toujours une bonne stabilité (par ex. par une fixation sur l'établi).

Les longues pièces à œuvrer doivent être soutenues de manière appropriée.

Ne pas utiliser de lames de scie fissurées ou déformées.

Avant la première mise en marche de la machine, il est conseillé de lire avec soin les instructions d'utilisation et de se familiariser avec le maniement de la machine.

Les poussières dégagées lors du travail sont souvent nocives (p. ex. lors de travaux effectués sur du bois de chêne ou de hêtre, de la pierre, de la peinture pouvant contenir du plomb ou d'autres substances nocives) et ne devraient pas pénétrer dans le corps. Utiliser un dispositif d'aspiration de poussières et porter en plus un masque de protection approprié. Éliminer soigneusement les dépôts de poussières, p. ex. en les aspirant au moyen d'un système d'aspiration de copeaux.

Il est interdit de scier des pièces à œuvrer dont la section transversale est ronde ou irrégulière (par ex. le bois de chauffe) car elles ne sont pas maintenues sûrement pendant le sciage. Il convient d'utiliser une butée auxiliaire appropriée pour assurer le guidage lors du sciage sur chant des pièces à œuvrer plates.

UTILISATION CONFORME AUX PRESCRIPTIONS

La scie à onglet peut être utilisée pour scier les bois massifs, les bois collés, les matériaux similaires au bois et les matières plastiques.

Comme déjà indiqué, cette machine n'est conçue que pour être utilisée conformément aux prescriptions.

DECLARATION CE DE CONFORMITÉ

Nous déclarons sous notre responsabilité que ce produit est en conformité avec les normes ou documents normalisés suivants
EN 61029-1:2009 + A11:2010;
EN 61029-2-9:2009
EN 55014-1:2006 + A1:2009 + A2:2011
EN 55014-2:1997 + A1:2001 + A2:2008
EN 61000-3-2:2006 + A1:2009 + A2:2009
EN 61000-3-3:2008
conformément aux réglementations
2011/65/EU (RoHS)
2006/42/CE
2006/95/CE
2004/108/CE



Winnenden, 2012-09-06

Rainer Kumpf
Director Product Development

Autorisé à compiler la documentation technique.

BRANCHEMENT SECTEUR

Raccorder uniquement à un courant électrique monophasé et uniquement à la tension secteur indiquée sur la plaque signalétique. Le raccordement à des prises de courant sans contact de protection est également possible car la classe de protection II est donnée.

ENTRETIEN

Tenir toujours propres les orifices de ventilation de la machine.

N'utiliser que des pièces et accessoires AEG. Pour des pièces dont l'échange n'est pas décrit, s'adresser de préférence aux stations de service après-vente AEG (voir brochure Garantie/Adresses des stations de service après-vente).

Si besoin est, une vue éclatée de l'appareil peut être fournie. S'adresser, en indiquant bien le numéro à dix chiffres porté sur la plaque signalétique, à votre station de service après-vente (voir liste jointe) ou directement à AEG Electric Tools GmbH, Max-Eyth-Straße 10, D-71364 Winnenden, Germany.

SYMBOLES



Veillez lire avec soin le mode d'emploi avant la mise en service



Avant tous travaux sur la machine extraire la fiche de la prise de courant.



Toujours porter une protection acoustique!



Toujours porter des lunettes protectrices en travaillant avec la machine.



Ne jamais mettre les mains dans la zone de la lame de scie.



Ne pas exposer la machine à la pluie.



Danger



Ne pas jeter les appareils électriques dans les ordures ménagères! Conformément à la directive européenne 2002/96/EG relative aux déchets d'équipements électriques ou électroniques (DEEE), et à sa transposition dans la législation nationale, les appareils électriques doivent être collectés à part et être soumis à un recyclage respectueux de l'environnement.



Classe de protection II, outil électrique au niveau duquel la protection contre la foudre ne dépend pas uniquement de l'isolation de base et au niveau duquel des mesures de protection ultérieures ont été prises, telles que la double isolation ou l'isolation augmentée.

DESCRIPTION

1. Protège-lame supérieur
2. Protège-lame inférieur
3. Carter latéral amovible
4. Vis du carter latéral amovible
5. Butée auxiliaire coulissante
6. Table
7. Socle
8. Indicateur d'échelle d'onglet
9. Dispositif de verrouillage de l'inclinaison
10. Poignée de transport supérieure
11. Glissière(s)
12. Bouton d'arrêt de translation
13. Dispositif de blocage de la butée auxiliaire coulissante
14. Clé mixte
15. Levier de verrouillage d'onglet
16. Repère pour répéter une coupe
17. Came de réglage de profondeur et blocage bloc-moteur
18. Dispositif de blocage de l'arbre
19. Dispositif de verrouillage du protège-lame inférieur
20. Interrupteur à gâchette
21. Goupille de pré-réglage d'inclinaison
22. Poignée de transport avant
23. Dispositif de serrage de la pièce
24. Indicateur d'inclinaison
25. Supports du cordon d'alimentation
26. Lame de scie
27. Vis de l'arbre (pas de vis gauche)
30. Flasques de lame
31. Rondelle de l'arbre
32. Axe du dispositif de serrage
33. Bouton de réglage rapide
34. Molette de pré-réglage d'onglet
35. Dispositif de verrouillage de profondeur de coupe
36. Glissière
37. Bras pivotant
38. Vis sans tête
39. Butée arrière
40. Échelle d'inclinaison
41. Contre-écrous de blocage
42. Contre-écrou à six pans
43. Échelle d'onglet
44. Entretoise
45. Roulette
46. Ressort de torsion (intérieur)
47. Arbre pivotant du bloc-moteur
48. Sac à poussière
49. Bague du sac à poussière
50. Coude du sac à poussière

ACCESSOIRES STANDARD

Clé mixte hexagonale en "L" 6,35 mm
Dispositif de serrage de la pièce
Sac à poussière
Manuel d'utilisation
Bague du sac à poussière
Coude du sac à poussière

DÉBALLAGE

AVERTISSEMENT
 Pour réduire les risques de blessures causées par un démarrage involontaire de l'outil ou un choc électrique, ne branchez pas votre outil lorsque vous le déballez et le montez. Le cordon d'alimentation doit rester débranché lors de toute intervention sur la scie.

La scie à coupe d'onglet est livrée complète dans un seul carton.

AVERTISSEMENT
 En dépit de sa petite taille, cette scie est lourde. Afin de ne pas vous faire mal au dos, faites-vous aider lorsque vous devez soulever la scie.

- Avant de retirer la scie à coupe d'onglet de son carton d'emballage, serrez le dispositif d'arrêt de translation afin d'éviter tout mouvement soudain de la scie.
- Retirez la scie à coupe d'onglet de son carton d'emballage en la soulevant par sa poignée de transport.
- Placez ensuite la scie sur une surface stable et inspectez-la attentivement.

AVERTISSEMENT
 Si une pièce manque ou est endommagée, ne branchez pas la scie avant de vous être procuré la pièce ou de l'avoir fait réparer. Pour éviter les risques de choc électrique, utilisez uniquement des pièces de rechange d'origine en cas d'intervention sur des outils à double isolation.

INSTALLATION ET RETRAIT DE LA LAME

INSTALLATION ET RETRAIT DE LA LAME (FIG. 1 & 2)

AVERTISSEMENT
 Pour réduire les risques de blessures causées par la projection d'une pièce à usiner ou de morceaux de lame, utilisez uniquement des lames de 305 mm de diamètre.

AVERTISSEMENT
 Pour éviter les risques de blessures causés par un démarrage involontaire de l'outil, débranchez la scie lorsque vous retirez ou installez une lame.

- Débranchez la scie. La tête de coupe est relevée.
- Faites tourner le protège-lame inférieur (2) à la main. Desserrez la vis d'arrêt du carter latéral amovible (4), sans la retirer, à l'aide d'une clé mixte cruciforme.

INSTALLATION ET RETRAIT DE LA LAME

- Levez le protège-lame inférieur et inclinez-le vers l'arrière de manière à rendre visible la vis de l'arbre (27).
- Utilisez une clé mixte hexagonale de 6,35 mm ou une clé polygonale de 12,7 mm pour desserrer la vis de l'arbre.

Remarque : La vis de l'arbre (27) a un pas de vis gauche. Cela permet d'éviter que la vis de l'arbre ne se desserre subitement en cours d'utilisation normale de la scie.

- Retirez la vis de l'arbre, la rondelle de l'arbre (31), le flasque de lame extérieur (30) et la lame.

Remarque : Faites attention aux pièces retirées en notant leur position et leur direction (voir Fig. 2). Retirez la sciure accumulée sur les flasques de lame avant d'installer une nouvelle lame.

MISE EN GARDE
 Pour réduire les risques de coupures par les dents de lame très aiguisées, portez des gants lorsque vous installez ou retirez des lames de scie.

- Installez une nouvelle lame de 305 mm de diamètre. Assurez-vous que la flèche indiquant le sens de rotation sur la lame correspond à la flèche de rotation vers la droite qui figure sur le protège-lame supérieur. Vérifiez que les dents de la lame sont dirigées vers le bas, sur le devant de la scie.
- Installez le flasque de lame extérieur, la rondelle de l'arbre et la vis de l'arbre. Appuyez sur le dispositif de blocage de l'arbre et tournez la clé mixte ou la clé de 12,7 mm vers la gauche pour bloquer la lame. Serrez la vis de l'arbre de façon modérée, sans trop serrer.
- Baissez le protège-lame inférieur jusqu'à ce que les fentes du carter latéral amovible reposent sur la vis d'arrêt. Serrez la vis d'arrêt à l'aide de la clé mixte cruciforme.

DANGER
 N'utilisez jamais la scie si le carter latéral amovible n'est pas correctement monté. Le carter empêche la vis de l'arbre de tomber si elle se desserre accidentellement et évite que la lame en rotation se détache.

- Assurez-vous que le dispositif de blocage de l'arbre est relâché de manière à ce que la lame tourne librement.

Remarque : Le dispositif de blocage de l'arbre peut être endommagé par une mauvaise utilisation. Si le dispositif de blocage de l'arbre ne tient pas, abaissez la lame sur une chute de bois placée contre la butée. Cela servira de dispositif de blocage de remplacement.

AVERTISSEMENT
 Assurez-vous que les flasques de lame sont propres et correctement montés. Après avoir installé une nouvelle lame, assurez-vous que cette dernière passe dans la rainure de la table lorsqu'elle est positionnée à 0° et 45°. Abaissez la lame dans la rainure de la table et assurez-vous qu'elle ne heurte pas le socle ou la table. Si la lame touche la table, contactez un centre service agréé Ryobi.

Si la lame touche les plaques d'insertion sur la table, reportez-vous à la section "Alignement" pour effectuer le réglage du jeu de plongée de la lame.

UTILISATION DU DISPOSITIF DE SERRAGE DE LA PIÈCE (FIG. 3)

Le dispositif de serrage de la pièce (23) permet de maintenir la pièce à usiner dans une position de coupe adaptée. Ce dispositif de serrage peut être installé de côté droit ou gauche de la scie à coupe d'onglet. Avant de mettre la scie en marche, assurez-vous que le dispositif de serrage de la pièce ne gênera pas le passage de la lame sur la pièce à usiner.

- Alignez l'axe du dispositif de serrage (32) avec le trou situé sur le socle de la scie puis insérez l'axe.

QUATRE RÉGLAGES DE BASE DE LA SCIE

Pour régler et aligner correctement les pièces de votre scie radiale à coupe d'onglet, il est nécessaire de maîtriser quatre réglages de base.

- **Le levier de verrouillage d'onglet et la molette de pré-réglage d'onglet (Fig. 4) permettent de modifier les réglages d'onglet de la lame :**
 - Levez le levier de verrouillage d'onglet (15).
 - Faites tourner partiellement la molette de pré-réglage d'onglet (34) vers le bas pour passer du pré-réglage actuel au pré-réglage suivant.
 - Faites tourner complètement la molette de pré-réglage d'onglet vers le bas pour faire défiler tous les pré-réglages d'onglet.
 - Faites tourner la table (6) pour la placer sur la position d'onglet souhaitée puis bloquez le levier de verrouillage d'onglet.

■ **Le dispositif de verrouillage de l'inclinaison et la goupille de pré réglage d'inclinaison permettent de modifier l'inclinaison de la lame (Fig. 6) :**

- Tirez le dispositif de verrouillage d'inclinaison vers vous. Poussez la goupille de pré réglage d'inclinaison vers le bas. Cela permet d'incliner la lame tout en faisant défiler les pré réglages d'inclinaison.
- Pour placer la goupille de pré réglage d'inclinaison sur un pré réglage, poussez-la vers le haut.
- Bloquez le dispositif de verrouillage d'inclinaison avant de commencer à couper.

■ **La came de réglage de profondeur et le blocage du bloc-moteur (Fig. 7 & 8) permettent de régler la lame :**

- Tout en exerçant une légère pression vers le bas sur la poignée, faites tourner la came de réglage de profondeur (17) vers la droite et levez la lame.

Remarque : il n'est pas nécessaire de desserrer le dispositif de verrouillage de profondeur de coupe (35).

- Le méplat de la came de réglage de profondeur doit être dirigé vers le haut.

Remarque : Le bloc-moteur doit être maintenu vers le bas uniquement pour le transport et le rangement de votre outil. N'effectuez aucune opération de coupe si le bloc-moteur est bloqué vers le bas.

- Suivez les instructions suivantes pour bloquer la lame en position basse :
- Faites tourner la came de réglage de profondeur vers la droite et baissez la lame vers la table.
- La goupille du protège-lame supérieur doit pouvoir être insérée dans le trou de la came.

■ **Bouton d'arrêt de translation :**

- Faites tourner le bouton d'arrêt de translation vers la gauche pour le desserrer, et vers la droite pour le serrer. Lorsque vous desserrez le bouton d'arrêt de translation, cela permet de déplacer le bloc-moteur vers l'avant et vers l'arrière. Lorsque vous le serrez, cela bloque le bloc-moteur.

ALIGNEMENT



AVERTISSEMENT

Pour réduire les risques de blessures causées par un démarrage involontaire de l'outil ou les risques de chocs électriques, débranchez le cordon d'alimentation lorsque vous voulez intervenir sur la scie.

PREMIÈRE ÉTAPE : RÉGLAGE DU JEU DE PLONGÉE DE LA LAME (FIG. 9)

Vous devez régler le jeu de plongée de la lame afin que les deux plaques d'insertion ne se trouvent pas sur l'axe de la lame lorsque vous alignez celle-ci. Les plaques d'insertion doivent être remises en place une fois la lame alignée.

- Desserrez les trois vis qui maintiennent l'une des deux plaques d'insertion.
- Glissez la plaque d'insertion le plus loin possible de la lame.
- Resserrez les trois vis.
- Répétez ces trois étapes pour l'autre plaque d'insertion.

DEUXIÈME ÉTAPE : RÉGLAGE DE LA GLISSIÈRE (FIG. 10-11)

- Placez le bloc-moteur sur les pré réglages d'onglet et d'inclinaison 0° et bloquez le bloc-moteur en position basse.
- Assurez-vous que la lame est à peu près centrée entre les deux plaques d'insertion. Vérifiez également qu'il y a du jeu entre la glissière droite (36) et le bras pivotant (37).
- Si des réglages sont nécessaires, desserrez les contre-écrous de blocage situés sur les quatre vis sans tête (38), tel qu'illustré à la figure 11.
- Desserrez les deux vis sans tête supérieures.
- Serrez ou desserrez les deux vis sans tête inférieures de façon à ce que la lame soit centrée entre les deux plaques d'insertion.
- Serrez les deux contre-écrous de blocages inférieurs.
- Pour qu'il y ait moins de jeu entre les glissières (11), serrez progressivement les deux vis sans tête supérieures tout en faisant glisser le bloc-moteur vers l'avant et vers l'arrière. Serrez les deux contre-écrous de blocages supérieurs.

TROISIÈME ÉTAPE : MISE À L'ÉQUERRE DE LA LAME ET DE LA BUTÉE (ALIGNEMENT D'ONGLET) (FIG. 12-13)

- Placez la lame sur le pré réglage d'onglet 0° et bloquez le levier de verrouillage d'onglet.
- Pour vérifier que la lame est bien perpendiculaire à la butée, bloquez le bloc-moteur en position basse. Placez une équerre contre la butée puis le long de la lame, tel qu'illustré à la figure 12. Positionnez correctement l'équerre afin qu'elle ne touche pas les dents de la lame et que la mise à l'équerre ne soit pas faussée. Le corps de la lame doit toucher toute la longueur de l'équerre.

ALIGNEMENT

- Si la lame touche bien toute la longueur de l'équerre, aucun alignement n'est nécessaire. Si la lame n'est pas perpendiculaire à la butée, suivez les instructions suivantes pour l'aligner :
 - Retirez les butées auxiliaires coulissantes en desserrant les vis les maintenant. Faites glisser les butées vers la lame et levez la tête de coupe pour les retirer.
 - Desserrez les boulons de verrouillage de la butée.
 - Placez une équerre contre la lame et réglez la butée afin qu'elle soit perpendiculaire à la lame.
 - Serrez les boulons de verrouillage de la butée.
 - Remettez les butées auxiliaires coulissantes en place et serrez les vis.

RÉGLAGE DE L'INDICATEUR D'ÉCHELLE D'ONGLET (FIG. 14)

- Desserrez la vis cruciforme qui maintient l'indicateur d'échelle d'onglet (8) en place.
- Remplacez l'indicateur de façon à l'aligner avec le pré réglage 0° puis resserrez la vis.

QUATRIÈME ÉTAPE : MISE À L'ÉQUERRE DE LA LAME ET DE LA TABLE (RÉGLAGE DE L'INCLINAISON) (FIG. 15)

- Placez la scie sur le pré réglage d'inclinaison 0° et assurez-vous que le dispositif de verrouillage de l'inclinaison est desserré.
- Abaissez la lame et placez le bloc-moteur en position basse.
- Utilisez une équerre pour vérifier que la lame est bien perpendiculaire à la table. Si la lame ne touche pas toute la longueur de l'équerre, suivez les instructions suivantes :
 - Levez le dispositif de verrouillage d'inclinaison.
 - Desserrez les deux vis à tête creuse qui maintiennent l'échelle d'inclinaison.
 - Saisissez le protège-lame supérieur et déplacez le bloc-moteur vers la gauche ou vers la droite jusqu'à ce que la lame touche toute la longueur de l'équerre.
 - Serrez les deux vis à tête creuse pour bloquer l'échelle d'inclinaison.

RÉGLAGE DE L'INDICATEUR D'ÉCHELLE D'INCLINAISON (FIG. 16)

- Desserrez la vis cruciforme qui maintient l'indicateur d'échelle d'inclinaison en place.
- Remplacez l'indicateur de façon à l'aligner avec le pré réglage 0° puis resserrez la vis.

CINQUIÈME ÉTAPE : RÉGLAGE DU JEU DE PLONGÉE DE LA LAME (pour avoir le moins de jeu possible) (FIG. 17)

- Desserrez les trois vis qui maintiennent l'une des deux plaques d'insertion.
- Faites glisser la plaque d'insertion vers la lame afin qu'il y ait le moins de jeu possible entre la plaque et la lame (la plaque ne doit pas toucher la lame).
- Resserrez les trois vis.
- Répétez ces trois étapes pour l'autre plaque d'insertion.

RÉGLAGE DU LEVIER DE VERROUILLAGE D'ONGLET

Lorsque la lame est placée sur une position d'onglet qui n'est pas pré réglée (c'est-à-dire autre que 0°, 15°, 22,5°, 31,6°, 45° et 60°) et que le levier de verrouillage d'onglet est bloqué, vous êtes assuré que l'angle d'onglet est correctement verrouillé. Il doit alors être très difficile de faire tourner la table (la lame). Il est certes toujours possible de forcer la table mais vous ne devez pas pouvoir la faire tourner si vous exercez une force modérée.

Suivez les instructions suivantes pour vérifier que le levier de verrouillage d'onglet fonctionne correctement :

- Desserrez le levier de verrouillage d'onglet et placez la lame sur une position qui n'est pas pré réglée. Bloquez le levier de verrouillage d'onglet.
- Essayez de faire tourner la table. Si la table tourne facilement :
 - Desserrez le levier de verrouillage d'onglet. Repérez la vis de blocage située en dessous du levier de verrouillage d'onglet.
 - Serrez la vis de blocage à l'aide d'une clé hexagonale de 4 mm.
 - Bloquez le levier de verrouillage d'onglet et tentez à nouveau de faire tourner la table. Effectuez de nouveaux réglages si nécessaire.

RÉGLAGE DU LEVIER DE VERROUILLAGE D'INCLINAISON

Lorsque la lame est placée sur une position d'inclinaison qui n'est pas préréglée (c'est-à-dire autre que 0°, 22,5°, 33,875° et 45°) et que le dispositif de verrouillage d'inclinaison est bloqué, vous êtes assuré que l'angle d'inclinaison est correctement verrouillé. Il doit alors être très difficile d'incliner la lame. Il est certes toujours possible de forcer la lame mais vous ne devez pas pouvoir l'incliner si vous exercez une force modérée.

Si la lame s'incline facilement :

- Desserrez le dispositif de verrouillage d'inclinaison.
 - Repérez les deux contre-écrous de blocage de 12 mm (41) situés derrière le dispositif de verrouillage d'inclinaison.
 - Desserrez le contre-écrou de blocage supérieur.
 - Pour serrer le dispositif de verrouillage d'inclinaison, tournez le contre-écrou de blocage inférieur vers la droite. Pour le desserrer, tournez-le vers la gauche.
 - Bloquez le dispositif de verrouillage d'inclinaison et tentez à nouveau d'incliner la lame. Effectuez de nouveaux réglages si nécessaire.
- Remarque** : lorsqu'il est débloqué, le dispositif de verrouillage d'inclinaison doit pouvoir pivoter librement. Si le dispositif de verrouillage d'inclinaison grince, il faut le desserrer légèrement.

RÉGLAGE DU VERROUILLAGE D'INCLINAISON (FIG. 5)

Vérifiez que la scie à coupe d'onglet s'incline aisément en débloquent le dispositif de verrouillage d'inclinaison et en inclinant la lame.

Remarque : la vis doit dépasser de l'écrou de blocage hexagonal (42) d'au moins un filet.

Si la scie s'incline difficilement ou s'il y a trop de jeu au niveau du pivot, procédez aux réglages suivants :

- Desserrez le dispositif de verrouillage d'inclinaison.
- Tournez l'écrou de blocage hexagonal à l'aide d'une douille de 19 mm.
- Vérifiez à nouveau le mouvement d'inclinaison et effectuez de nouveaux réglages si nécessaire.

INSTALLATION DE LA SCIE À COUPE D'ONGLET (FIG. 18)



AVERTISSEMENT

Suivez les instructions suivantes pour réduire les risques de blessure causées par un mouvement inattendu de la scie :

- Avant de déplacer votre scie, débranchez le cordon d'alimentation. Bloquez le levier de verrouillage d'onglet et le dispositif de verrouillage d'inclinaison. Bloquez le bloc-moteur en position basse.
- Afin de ne pas vous faire mal au dos, tenez l'outil contre vous lorsque vous le soulevez. Fléchissez les genoux et soulevez l'outil en faisant porter l'effort sur vos jambes, et non sur votre dos. Soulevez la scie en la prenant par les zones de prise situées sous le socle, par la poignée de transport ou par les poignées situées sur l'avant du socle.
- Ne tenez jamais votre scie à coupe d'onglet par le cordon d'alimentation ou par la gâchette de la poignée en plastique. Cela pourrait endommager l'isolation des cordons ou leurs connexions et entraîner un choc électrique ou un incendie.
- Placez la scie de manière à ce que personne ne puisse se tenir derrière. Les débris projetés lors du passage de la lame peuvent causer des blessures corporelles graves.
- Placez la scie à coupe d'onglet sur une surface plane et stable, suffisamment grande pour pouvoir manipuler et maintenir la pièce à usiner correctement.
- Veillez à ce que la table de la scie soit à niveau et que la scie soit stable.
- Fixez la scie à son support à l'aide de boulons ou d'un étau.

Placez la scie à l'endroit désiré, sur un établi ou tout autre support recommandé. Le socle de la scie comporte huit trous servant à la fixation de la scie à coupe d'onglet. Les quatre petits trous (A) permettent une fixation avec de petites vis, tandis que quatre trous plus gros (B) permettent une fixation avec de grandes vis. Si vous avez l'intention de toujours utiliser la scie au même endroit, fixez-la à un établi.

Remarque : Lorsque la scie est installée sur une grande surface plane, sa hauteur est de 114,3 mm.

INSTALLATION DE LA SCIE À COUPE D'ONGLET (FIG. 18)

UTILISATION DE LA SCIE EN DIVERS ENDROITS

Montez la scie sur une planche de contreplaqué de 19 mm d'épaisseur en utilisant les quatre trous destinés aux vis de 6,35 mm (1/4") ou les quatre trous destinés aux petites vis. La planche peut ensuite être fixée afin d'éviter qu'elle ne bascule. Elle permet d'éviter également que la scie ne s'use trop lorsqu'elle est manipulée et utilisée en divers endroits.

UTILISATION DE LA SCIE SUR UN ÉTABLI

Montez la scie sur un établi de la même façon que sur une planche de contreplaqué. Vérifiez que les espaces libres laissés à gauche et à droite de la scie pour la pièce à usiner sont suffisants.

CONSIGNES DE SÉCURITÉ SPÉCIFIQUES AUX COUPES DE BASE

VÉRIFIEZ L'ÉTAT DE VOTRE SCIE AVANT CHAQUE DÉBRANCHEMENT DE LA SCIE À COUPE D'ONGLET.

Pour réduire les risques de blessures causés par un démarrage involontaire de l'outil, débranchez votre scie avant d'en modifier les réglages, de remplacer la lame ou de serrer une pièce. Assurez-vous que la flèche indiquant le sens de rotation sur le protège-lame correspond à la flèche indiquant le sens de rotation sur la lame. Vérifiez que les dents de la lame sont dirigées vers le bas, sur le devant de la scie. Vérifiez l'état de la vis de la lame et du carter latéral amovible pour travailler en toute sécurité.

VÉRIFIEZ QU'AUCUNE PIÈCE N'EST ENDOMMAGÉE

Assurez-vous que :

- les pièces mobiles sont correctement alignées,
- les cordons électriques sont en bon état,
- les pièces mobiles sont correctement fixées,
- aucune pièce n'est cassée,
- une fois montée, la scie est stable,
- le protège-lame inférieur et le ressort de rappel du bras fonctionnent correctement : pour cela, poussez complètement le bras vers le bas puis laissez-le remonter jusqu'à ce qu'il s'arrête de lui-même. Vérifiez le protège-lame inférieur pour vous assurer qu'il est bien en place. Sinon, reportez-vous aux instructions de la section "Résolution des problèmes".

- les pièces coulissantes glissent facilement et sans à-coup.
- **Vérifiez les autres conditions pouvant affecter le bon fonctionnement de la scie à coupe d'onglet.** Si une pièce de la scie à coupe d'onglet manque, si une pièce est tordue ou endommagée de quelque façon que ce soit, ou si des composants électriques ne fonctionnent pas, arrêtez la scie et débranchez-la. Faites remplacer les pièces endommagées, manquantes ou usées avant d'utiliser à nouveau votre scie.
- **Assurez-vous que les protège-lame sont toujours en place**, en bon état de marche et qu'ils sont correctement installés.
- **Entretenez votre outil avec soin.** Veillez à ce que votre scie à coupe d'onglet soit toujours propre pour qu'elle soit performante et qu'elle puisse être utilisée en toute sécurité. Lubrifiez les pièces selon les instructions. N'appliquez pas de lubrifiant sur la lame lorsqu'elle est en rotation.
- **Retirez les clés de serrage** avant de mettre votre outil en marche.

POUR RÉDUIRE LES RISQUES DE BLESSURES PROVOQUÉES PAR DES PIÈCES BLOQUÉES OU PROJÉTÉES, SUIVEZ LES INSTRUCTIONS SUIVANTES

- Utilisez uniquement les accessoires recommandés. L'utilisation d'accessoires inadaptés peut entraîner des risques de blessures.
- Utilisez une lame de scie de 305 mm de diamètre adaptée au matériau que vous souhaitez couper.
- Assurez-vous que la lame est aiguisée, qu'elle n'est pas endommagée et qu'elle est correctement alignée. Après vous être assuré que la scie n'est pas branchée, baissez complètement le bloc-moteur. Faites tourner la lame à la main pour vérifier qu'aucun obstacle n'entrave sa rotation. Inclinez le bloc-moteur à 45°, puis vérifiez à nouveau que la lame tourne correctement. Si la lame bloque sur un élément, réglez-la en suivant les instructions de la section "Alignement".
- Vérifiez que les flasques de la lame et de l'arbre sont propres.
- Assurez-vous que les épaulements des flasques sont orientés face à la lame.
- Vérifiez à l'aide de la clé mixte hexagonale de 6,35 mm fournie que la vis de l'arbre (pas de vis gauche) est correctement serrée.
- Assurez-vous que tous les dispositifs de serrage ou de verrouillage sont bien serrés et qu'il n'y a pas trop de jeu au niveau de certaines pièces.

CONSIGNES DE SÉCURITÉ SPÉCIFIQUES AUX COUPES DE BASE

- Veillez à maintenir votre espace de travail propre. Les espaces ou les établis encombrés sont propices aux accidents. Veillez à ce que le sol ne soit pas glissant. Pour éviter les risques de brûlures ou de dommages causés par un incendie, n'utilisez jamais votre scie à proximité de liquides, vapeurs ou gaz inflammables.

VEILLEZ À PROTÉGER VOS YEUX, VOS MAINS, VOTRE VISAGE ET VOS OREILLES

- Apprenez à connaître votre scie à coupe d'onglet. Veuillez lire et comprendre le présent manuel d'utilisation et les étiquettes collées sur l'outil. Prenez connaissance des applications de votre outil et de ses limites, ainsi que des risques potentiels spécifiques à cet appareil. Ne montez pas des accessoires ou n'effectuez pas de réglages sur votre scie à coupe d'onglet lorsque des pièces sont encore en rotation pour éviter les risques de blessures corporelles.
- Pour réduire les risques de démarrage involontaire de l'outil, assurez-vous que l'interrupteur est en position "arrêt" avant de brancher votre scie à coupe d'onglet.
- Préparez votre travail. Utilisez l'outil approprié. Ne forcez pas votre outil ou un accessoire pour réaliser des travaux pour lesquels il n'a pas été conçu. N'utilisez pas cette scie si la pièce à usiner ne peut pas être maintenue fermement.



MISE EN GARDE

En raison de son action de translation, votre scie à coupe d'onglet n'est pas conçue pour la coupe des métaux. Utilisez votre scie à coupe d'onglet uniquement pour couper du bois et des produits de même type. D'autres matériaux pourraient briser ou tordre la lame, déclencher un incendie ou provoquer d'autres accidents.

PRÉPARATION DE LA COUPE

- Inspectez la pièce à usiner. Assurez-vous que la partie de la pièce devant être coupée ne comporte pas de clous ou d'autres objets.
- Préparez votre coupe afin d'éviter que la pièce ne soit projetée si elle se tord contre la lame ou si elle est arrachée de vos mains.
- Prévoyez la façon dont vous allez effectuer votre coupe.

Il est toujours nécessaire de :

- s'assurer que la lame n'est pas en rotation,
- lever la lame,
- faire glisser la scie au-dessus du bord avant de la pièce à usiner avant de commencer à couper,
- pousser le dispositif de verrouillage du protège-lame inférieur (19) pour desserrer ce dernier, puis pousser la lame vers le bas pour atteindre la partie supérieure de la pièce à usiner puis vers l'arrière de la scie pour réaliser la coupe.



DANGER

Ne tirez JAMAIS la scie vers vous lorsque vous effectuez une coupe. La lame peut soudainement remonter sur la partie supérieure de la pièce et se trouver orientée vers vous.

- Prévoyez la manière dont vous allez tenir la pièce à usiner du début jusqu'à la fin de la coupe.

COUPES LES PLUS COURANTES

COUPES D'ONGLET RADIALES

La scie radiale à coupe d'onglet permet de réaliser deux types de coupe :

- **la coupe radiale :**
 - Desserrez le bouton d'arrêt de translation, tirez la tête de coupe vers vous, abaissez la lame pour la faire pénétrer dans la pièce à usiner puis poussez la tête de coupe vers l'arrière de la scie pour terminer la coupe.
 - La coupe radiale sert à couper de larges pièces.
- **la coupe simple (Fig. 21) :**
 - Serrez le bouton d'arrêt de translation et baissez la lame pour pouvoir couper la pièce à usiner.
 - La coupe simple sert principalement à couper des pièces étroites.



AVERTISSEMENT

Pour plus de commodité et de sécurité, votre scie est équipée d'un frein de lame. Le frein ne constitue pas un dispositif de sécurité. Ne le considérez pas comme un élément pouvant remplacer les protège-lame de votre scie. Si la lame ne s'arrête pas au bout de 6 secondes, débranchez la scie et suivez les instructions de la section "Résolution des problèmes" concernant le frein de lame avant d'utiliser à nouveau la scie.

COUPES LES PLUS COURANTES



DANGER

Ne baissez jamais complètement la lame devant la pièce à usiner pour la couper en poussant la lame vers l'avant. La partie arrière de la lame qui remonte vers le haut pourrait arracher la pièce de vos mains.

Suivez les instructions suivantes pour couper les pièces à usiner de 342,9 mm de largeur et de 88,9 mm d'épaisseur maximum.

- Placez la pièce de bois contre la butée et fixez-la à l'aide d'un dispositif de serrage, si besoin est.
- Desserrez le bouton d'arrêt de translation.
- Tenez la scie par la poignée et placez-la de façon à ce que l'arbre (centre de la lame) soit au-dessus du bord avant de la pièce à usiner.
- Mettez la scie en marche et laissez le temps à la lame d'atteindre sa vitesse maximale.
- Exercez une pression sur la poignée pour baisser complètement le bloc-moteur et effectuez la coupe le long du profil de la pièce à usiner.
- Poussez doucement la poignée de la scie vers la butée pour terminer la coupe.
- Levez le bloc-moteur après chaque coupe.
- Arrêtez le moteur et laissez le temps à la lame de s'arrêter de tourner avant de changer vos mains de position.

COUPE SIMPLE (Fig. 20)

- Faites glisser aussi loin que possible la tête de coupe vers l'arrière.
- Bloquez le bouton d'arrêt de translation.
- Placez la pièce sur la table, contre la butée, et maintenez-la avec un dispositif de serrage, si besoin est.
- Mettez la scie en marche et faites pénétrer la lame dans la pièce à usiner en baissant la tête de coupe.
- Une fois la coupe terminée, arrêtez la scie, laissez le temps à la lame de s'arrêter de tourner avant de remonter la tête de coupe.

POSITION DU CORPS ET DES MAINS

- Ne placez jamais vos mains à proximité de la zone de coupe. Tenez vos mains à 100 mm minimum du passage de la lame.
- Maintenez fermement la pièce à usiner contre la butée pour éviter tout mouvement vers la lame.

- Utilisez votre main gauche pour maintenir une pièce à usiner placée à gauche de la lame, et votre main droite pour tenir une pièce placée à droite de la lame.
- Avant d'effectuer une coupe, faites un "essai à vide" en vous assurant que l'alimentation est coupée. Vous pourrez ainsi voir le passage de la lame.
- Maintenez vos mains en position jusqu'à ce que la gâchette soit relâchée et que la lame se soit complètement arrêtée.



AVERTISSEMENT

Ne tentez pas de couper de petites pièces. De telles pièces ne peuvent pas être maintenues correctement. Veillez toujours à ce que vos mains soient à bonne distance de la lame.

COUPE D'ONGLET (FIG. 21)

Lorsque vous souhaitez effectuer une coupe d'onglet, positionnez la scie suivant l'angle voulu. Déplacez le bloc-moteur en tenant la poignée pour atteindre l'angle d'onglet souhaité. Des pré-réglages apparaissent sur l'échelle d'onglet pour placer la scie à l'angle souhaité (en degré) ou pour effectuer des moulures en couronne.

Remarque : N'oubliez pas de débloquer le levier de verrouillage d'onglet avant de changer l'angle d'onglet.

COUPE EN BIAIS (FIG. 22)

Lorsque vous souhaitez effectuer une coupe en biais, inclinez la lame suivant l'angle d'inclinaison voulu. Placez-vous du côté gauche de la poignée pour effectuer la coupe.

BUTÉE AUXILIAIRE COULISSANTE

Lorsque vous inclinez la lame vers la gauche, la butée arrière doit être repositionnée. Desserrez le dispositif de blocage de la butée et faites glisser la butée vers la gauche ou vers la droite, selon la direction d'inclinaison de la lame. Placez la butée aussi près que possible du protège-lame afin que la pièce soit maintenue du mieux possible. Bloquez le dispositif de blocage en le serrant et faites un "essai à vide" en vous assurant que l'alimentation est coupée. Vous pourrez ainsi vérifier l'espacement entre la butée et le protège-lame. Pour certaines coupes d'onglet doubles complexes, il peut s'avérer nécessaire de retirer la butée auxiliaire coulissante afin qu'elle ne gêne pas la coupe. Une fois la coupe d'onglet terminée, n'oubliez pas de remettre en place et/ou de faire glisser la butée auxiliaire coulissante.

UTILISATION DE L'ÉCHELLE D'ONGLET

L'échelle d'onglet vous permet de régler de façon rapide et précise votre scie au 1/2° près (Fig. 16).

COUPE D'ONGLET DOUBLE

Lorsque vous souhaitez effectuer une coupe d'onglet double, sélectionnez les angles d'inclinaison et d'onglet appropriés.

COUPE DE BOIS GAUCHI (FIG. 23)

Avant de scier une pièce, assurez-vous que cette dernière n'est pas gauchie. Si la pièce est gauchie, placez le côté convexe contre la butée tel qu'illustré à la figure 23. N'effectuez pas de coupe si la pièce n'est pas correctement positionnée ou si le support des butées auxiliaires coulissantes n'est pas installé. Cela risque de pincer la pièce sur la lame. La pièce pourrait soudainement rebondir ou bouger, exposant ainsi votre main à la lame.

UTILISATION DU DISPOSITIF DE SERRAGE DE LA PIÈCE (FIG. 24)**AVERTISSEMENT**

Évitez que la pièce à usiner soit projetée. Suivez les instructions suivantes pour éviter que la pièce se torde contre la lame :

- Maintenez toujours la pièce, que ce soit à la main ou à l'aide d'un dispositif de serrage, sur la scie.
- Ne maintenez la pièce à usiner que d'un seul côté de la lame. La lame peut projeter une pièce coupée si vous fixez la pièce à usiner des deux côtés de la lame.
- Veuillez lire et respecter les instructions du présent manuel d'utilisation.
- Cette scie a été conçue de façon à ce que les opérations de coupe soient faciles à réaliser. Veuillez lire et comprendre toutes les instructions avant d'utiliser votre scie.
- Faites toujours un essai à vide avant d'effectuer une coupe, en vous assurant que la scie est débranchée. Effectuez préalablement tous les réglages de votre scie. Vérifiez que la lame et le bloc-moteur peuvent être placés dans toutes les positions possibles sans rencontrer d'obstacles. Le dispositif de serrage de la pièce peut être installé à droite ou à gauche de la lame. Assurez-vous que le dispositif de serrage ne gêne pas le passage de la lame, ou ne bloque pas le protège-lame ou le moteur. Sinon, changez-le de position.
- Fixez bien le dispositif de serrage de façon à ce que la pièce à usiner soit correctement maintenue entre le dispositif et la butée, le support ou le socle. Il ne doit y avoir aucun espace libre entre la scie et la pièce à usiner.

- Le dispositif de serrage doit être utilisé uniquement en position verticale.
- Placez la pièce à usiner sur la table de la scie. Fixez la pièce à usiner contre la butée et la table à l'aide du dispositif de serrage. Toutefois, ne serrez pas trop. Le dispositif de serrage doit simplement maintenir la pièce de bois contre la butée et la table mais ne pas la bloquer.
- Faites un essai à vide en vous assurant que la scie est débranchée. Une fois les réglages de la scie effectués, baissez le bloc-moteur comme si vous effectuiez une coupe. Vérifiez qu'aucun élément ne gênera la coupe ou ne créera de situations dangereuses. Si besoin, effectuez de nouveaux réglages afin d'effectuer une coupe en toute sécurité.
- Réalisez la coupe selon les instructions du présent manuel d'utilisation.

**IMPORTANT**

Afin d'effectuer une coupe d'onglet précise en toute sécurité, réalisez la coupe puis relâchez la gâchette. Maintenez le bloc-moteur vers le bas et ne changez pas vos mains de position avant que la lame se soit arrêtée de tourner. Relevez ensuite le bloc-moteur puis retirez la pièce à usiner de la table.

ENTRETIEN**DANGER**

N'appliquez pas de lubrifiant sur la lame lorsqu'elle est en rotation.

**AVERTISSEMENT**

Pour réduire les risques de blessures causées par un démarrage involontaire de l'outil ou les risques de chocs électriques, débranchez le cordon d'alimentation avant d'intervenir sur la scie.

**AVERTISSEMENT**

Pour votre sécurité, votre scie est équipée d'une double isolation. Pour éviter les risques de chocs électriques, d'incendies ou de blessures graves, utilisez uniquement les pièces indiquées dans la liste des accessoires. Remontez toujours votre outil conformément à l'assemblage original pour éviter les risques de chocs électriques.

PROTÈGE-LAME INFÉRIEUR

N'utilisez pas la scie si le protège-lame inférieur n'est pas installé. Le protège-lame inférieur est un dispositif de sécurité.

ENTRETIEN

S'il est endommagé, faites-le remplacer avant d'utiliser à nouveau votre scie. Prenez l'habitude de contrôler régulièrement l'état du protège-lame. Nettoyez-le à l'aide d'un chiffon humide.

**MISE EN GARDE**

N'utilisez pas de solvants pour nettoyer le protège-lame. Les solvants peuvent abîmer le plastique.

**AVERTISSEMENT**

Lorsque vous nettoyez le protège-lame inférieur, débranchez la scie pour éviter tout démarrage involontaire de l'outil.

Après un certain nombre d'utilisations de la scie, la sciure accumulée sous la table et le socle empêche la table de tourner correctement pour effectuer les réglages pour une coupe d'onglet. Veillez à retirer régulièrement la sciure accumulée en soufflant sur les endroits encrassés ou en aspirant la sciure.

**AVERTISSEMENT**

Lorsque vous retirez la sciure accumulée, portez des lunettes de protection pour éviter que de la sciure n'entre en contact avec vos yeux.

LUBRIFICATION (FIG. 25)**ROULEMENTS À BILLES**

Tous les roulements de cet outil ont été lubrifiés avec une quantité suffisante de lubrifiant à haut indice de lubrification pour toute la durée de vie de l'outil dans des conditions normales d'utilisation. Il n'est donc pas nécessaire de lubrifier ces éléments.

Si vous avez besoin de lubrifier ponctuellement une pièce, suivez les instructions suivantes :

- Appliquez un lubrifiant pour moteur directement sur les glissières. Les coussinets en feutre intégrés aux glissières permettront de répartir le lubrifiant.
- Appliquez une huile légère ou une huile légère à pulvériser sur l'arbre pivotant du bloc-moteur (47).
- Appliquez une huile légère ou une huile légère à pulvériser sur le ressort de torsion intérieur (46).
- Appliquez une huile légère ou une huile légère à pulvériser sur l'entretoise (44) du protège-lame inférieur, sur la roulette (45) et sur le carter latéral amovible (3).

TENSION DE LA COURROIE DU MOTEUR (FIG. 26)

La tension de la courroie du moteur a été ajustée en usine. Toutefois, suivez les instructions suivantes si vous devez vérifier la tension de la courroie :

- Retirez les cinq vis maintenant le carter de la courroie à l'aide d'un tournevis cruciforme et retirez le carter.
- Vérifiez la tension de la courroie en appuyant dessus. Avec une légère pression, la courroie doit s'enfoncer d'environ 25,4 mm.
- Pour régler la tension de la courroie, suivez les instructions suivantes :
 - Desserrez sans les retirer les six vis du carter moteur à l'aide d'un tournevis cruciforme.
 - Pour augmenter la tension de la courroie, tournez la vis de réglage vers la droite. Pour réduire la tension, tournez la vis de réglage vers la gauche.
- **Remarque :** une tension excessive de la courroie peut provoquer des pannes de moteur prématurées.
 - Serrez fermement les six vis du carter moteur.
- Remettez le carter de la courroie en place.

DATI TECNICI	Troncatrice	220-240 V	110 V
Potenza assorbita nominale	1800 W	1800 W	1800 W
Ampere	8 A	15,5 A	15,5 A
Numero di giri a vuoto	4400 min ⁻¹	4000 min ⁻¹	4000 min ⁻¹
Diametro lama x foro lama	305 x 30 mm	305 x 30 mm	305 x 30 mm
Spessore lama sega	2,4 mm	2,4 mm	2,4 mm
Larghezza di taglio orizzontale / verticale			
90° / 90°	111 / 342 mm	111 / 342 mm	111 / 342 mm
45° / 90°	111 / 241 mm	111 / 241 mm	111 / 241 mm
90° / 45°	63 / 241 mm	63 / 241 mm	63 / 241 mm
90° / 45°	41 / 241 mm	41 / 241 mm	41 / 241 mm
45° / 45°	63 / 241 mm	63 / 241 mm	63 / 241 mm
45° / 45°	41 / 241 mm	41 / 241 mm	41 / 241 mm
Profondità di taglio max. a 90° / 90°	166 / 53 mm	166 / 53 mm	166 / 53 mm
Profondità di taglio max. a 45° / 90°	166 / 10 mm	166 / 10 mm	166 / 10 mm
Peso secondo la procedura EPTA 01/2003	31 kg	31 kg	31 kg

Informazioni sulla rumorosità

Valori misurati conformemente alla norma EN 61 029.

La misurazione A del livello di pressione acustica dell'utensile è di solito di:

Livello di rumorosità (K=3 dB(A))	95 dB (A)	95 dB (A)
Potenza della rumorosità (K=3 dB(A))	108 dB (A)	108 dB (A)

Utilizzare le protezioni per l'udito!

Informazioni sulla vibrazione

Valori totali delle oscillazioni (somma di vettori in tre direzioni) misurati conformemente alla norma EN 61 029

Valore di emissione dell'oscillazione a:	4 m/s ²	5 m/s ²
Incertezza della misura K =	1,5 m/s ²	1,5 m/s ²

AVVERTENZA

Il livello di vibrazioni indicato nelle presenti istruzioni è stato misurato in conformità con un procedimento di misurazione codificato nella EN 61 029 e può essere utilizzato per un confronto tra attrezzi elettrici. Inoltre si può anche utilizzare per una valutazione preliminare della sollecitazione da vibrazioni.

Il livello di vibrazioni indicato rappresenta le applicazioni principali dell'attrezzo elettrico. Se viceversa si utilizza l'attrezzo elettrico per altri scopi, con accessori differenti o con una manutenzione insufficiente, il livello di vibrazioni può risultare diverso. E questo può aumentare decisamente la sollecitazione da vibrazioni lungo l'intero periodo di lavorazione.

Ai fini di una valutazione precisa della sollecitazione da vibrazioni si dovrebbero tenere presente anche i periodi in cui l'apparecchio rimane spento oppure, anche se acceso, non viene effettivamente utilizzato. Ciò può ridurre notevolmente la sollecitazione da vibrazioni lungo l'intero periodo di lavorazione.

Stabilite misure di sicurezza supplementari per la tutela dell'operatore dall'effetto delle vibrazioni, come ad esempio: manutenzione dell'attrezzo elettrico e degli accessori, riscaldamento delle mani, organizzazione dei processi di lavoro.

AVVERTENZA! E' necessario leggere tutte le indicazioni di sicurezza e le istruzioni, anche quelle contenute nella brochure allegata. In caso di mancato rispetto delle avvertenze di pericolo e delle istruzioni operative si potrà creare il pericolo di scosse elettriche, incendi e/o incidenti gravi.

Conservare tutte le avvertenze di pericolo e le istruzioni operative per ogni esigenza futura.

NORME DI SICUREZZA

Indossare protezioni acustiche adeguate. L'esposizione prolungata al rumore senza protezione può causare danni all'udito.

Quando si eseguono lavori in cui vi è pericolo che l'utensile da taglio possa arrivare a toccare linee elettriche nascoste oppure anche il cavo elettrico della macchina stessa, tenere la macchina afferrandola sempre alle superfici di impugnatura isolate. In caso di contatto con una linea portatrice di tensione anche le parti metalliche della macchina vengono sottoposte a tensione provocando una scossa di corrente elettrica.

Gli apparecchi mobili usati all'aperto devono essere collegati interponendo un interruttore di sicurezza (FI, RCD, PRCD) per guasti di corrente.

Durante l'uso dell'apparecchio utilizzare sempre gli occhiali di protezione. Inoltre si consiglia di usare sistemi di protezione per la respirazione e per l'udito, oltre ai guanti di protezione.

Prima di effettuare qualsiasi lavoro sulla macchina togliere la spina dalla presa di corrente.

Inserire la spina solo con interruttore su posizione "OFF".

Tenere sempre lontano il cavo di collegamento dall'area di lavoro dell'attrezzo.

Non rimuovere trucioli o schegge mentre l'utensile è in funzione.

Non entrare nel raggio d'azione dell'utensile mentre è in funzione.

Prima di ogni utilizzo controllare che il cavo di alimentazione, eventuali prolunghe e la spina siano integre e senza danni. Eventualmente parti danneggiate devono essere controllate e riparate da un tecnico.

Usare sempre il dispositivo di protezione dell'apparecchio.

Non bloccare la calotta di protezione.

Non usare lame danneggiate o deformate.

Sostituire inserti da banco consumati.

Non utilizzare lame non corrispondenti alle specifiche riportate in queste istruzioni d'uso.

La calotta di protezione si deve aprire automaticamente a seconda dell'orientamento della sega.

Non utilizzare lame di sega fatte in acciaio rapido.

Guasti della macchina, inclusi quelli del dispositivo di protezione o delle lame della sega, devono essere segnalati alla persona responsabile della sicurezza, non appena vengono individuati.

Scegliere una lama di sega adatta al materiale da tagliare.

Non utilizzare mai la sega troncatrice per tagliare materiali diversi da quelli indicati nelle istruzioni per l'uso.

Trasportare la sega troncatrice solo con sicura di trasporto chiusa sul manico.

Usare la troncatrice soltanto con coperchio di protezione ben funzionante e correttamente mantenuto. Il coperchio di protezione deve tornare indietro automaticamente.

Tenere il pavimento libero da residui di materiali, ad es. trucioli e residui di taglio.

Usare solo lame di sega debitamente affilate. Il numero massimo di giri indicato sulla lama della sega deve essere rispettato.

Per fissare la lama della sega usare solo le flange illustrate nelle istruzioni per l'uso e quelle allegate.

Non rimuovere dalla zona di lavorazione i residui di taglio o altre porzioni dei pezzi in lavorazione se la macchina è in funzione e la testa segatrice non si trova in posizione di riposo.

Accertarsi che la macchina sia sempre stabile (ad esempio fissandola sul banco di lavoro).

Pezzi lunghi devono essere supportati adeguatamente.

Non devono essere utilizzate né lame incurvate né lame la cui forma abbia subito alterazioni.

Vi consigliamo caldamente di leggere attentamente le istruzioni per l'uso prima di utilizzare l'apparecchio, solo in questo modo potrete infatti servircene al meglio.

La polvere provocata durante la lavorazione con questo utensile può essere dannosa alla salute (per es. quando si lavora con legno di quercia o faggio, pietra, vernici, che potrebbero contenere piombo o altre sostanze chimiche) e per questo motivo non devono entrare in contatto con il corpo.

Usare un sistema d'aspirazione polvere e indossare una maschera di protezione dalla polvere. Rimuovere i depositi di polvere, per esempio con un aspiratore.

Non è ammessa segare pezzi a sezione rotonda o irregolare (ad es. legno da ardere) visto che non possono essere serrati in sicurezza durante la fase di segatura. Se si desiderano segare pezzi piani appoggiati sul loro lato stretto occorre utilizzare un'ideale battuta ausiliaria per una guida sicura.

UTILIZZO CONFORME

La troncatrice può essere utilizzata per il taglio di legno massiccio, legno incollato, materiali simili al legno e plastica.

Utilizzare il prodotto solo per l'uso per cui è previsto.

DICHIARAZIONE DI CONFORMITÀ CE

Dichiariamo, assumendo la piena responsabilità di tale dichiarazione, che il prodotto è conforme alle seguenti normative e ai relativi documenti:

EN 61029-1:2009 + A11:2010;

EN 61029-2-9:2009

EN 55014-1:2006 + A1:2009 + A2:2011

EN 55014-2:1997 + A1:2001 + A2:2008

EN 61000-3-2:2006 + A1:2009 + A2:2009

EN 61000-3-3:2008

in base alle prescrizioni delle direttive

2011/65/EU (RoHS)

2006/42/CE

2006/95/CE

2004/108/CE



Winnenden, 2012-09-06

Rainer Kumpf
Director Product Development

Autorizzato alla preparazione della documentazione tecnica

COLLEGAMENTO ALLA RETE

Connettere solo corrente alternata mono fase e solo al sistema di voltaggio indicato sulla piastra. E' possibile anche connettere la presa senza un contatto di messa a terra così come prevede lo schema conforme alla norme di sicurezza di classe II.

MANUTENZIONE

Tener sempre ben pulite le fessure di ventilazione dell'apparecchio.

Utilizzare esclusivamente accessori e pezzi di ricambio AEG. L'installazione di pezzi di ricambio non specificamente prescritti dall'AEG va preferibilmente effettuata dal servizio di assistenza clienti AEG (ved. opuscolo Garanzia/Indirizzi Assistenza tecnica).

In caso di mancanza del disegno esploso, può essere richiesto al seguente indirizzo: AEG Electric Tools GmbH, Max-Eyth-Straße 10, D-71364 Winnenden, Germany.

SIMBOLI



Leggere attentamente le istruzioni per l'uso prima di mettere in funzione l'elettroscopio.



Prima di effettuare qualsiasi lavoro sulla macchina togliere la spina dalla presa di corrente.



Utilizzare le protezioni per l'udito!



Durante l'uso dell'apparecchio utilizzare sempre gli occhiali di protezione.



Tenere le mani sempre lontane dalla zona di lavoro della lama.



Pericolo



Non gettare le apparecchiature elettriche tra i rifiuti domestici. Secondo la Direttiva Europea 2002/96/CE sui rifiuti di apparecchiature elettriche ed elettroniche e la sua attuazione in conformità alle norme nazionali, le apparecchiature elettriche esauste devono essere raccolte separatamente, al fine di essere reimpiagate in modo eco-compatibile.



Classe di protezione II, utensile elettrico sul quale la protezione contro la folgorazione elettrica non dipende soltanto dall'isolamento di base e sul quale trovano applicazione ulteriori misure di protezione, come il doppio isolamento o l'isolamento maggiorato.

DESCRIZIONE

1. Paralama superiore
2. Paralama inferiore
3. Carter laterale rimovibile
4. Vite del carter laterale rimovibile
5. Arresto ausiliario scorrevole
6. Piano di lavoro
7. Base
8. Indicatore della scala di ugnatura
9. Dispositivo di bloccaggio dell'inclinazione
10. Impugnatura di trasporto superiore
11. Guida(e)
12. Manopola di arresto della traslazione
13. Dispositivo di bloccaggio dell'arresto ausiliario scorrevole
14. Chiave combinata
15. Leva di bloccaggio dell'ugnatura
16. Indice per la ripetizione di un taglio
17. Gamma di regolazione della profondità e bloccaggio del blocco motore
18. Dispositivo di bloccaggio dell'albero
19. Dispositivo di bloccaggio del paralama inferiore
20. Interruttore a grilletto
21. Coppiglia di prerogolazione dell'inclinazione
22. Impugnatura di trasporto anteriore
23. Dispositivo di serraggio del pezzo
24. Indicatore di inclinazione
25. Supporti del cavo d'alimentazione
26. Lama
27. Vite dell'albero (con passo sinistro)
30. Flange della lama
31. Rondella dell'albero
32. Asse del dispositivo di serraggio
33. Pulsante di regolazione rapida
34. Comando di prerogolazione dell'ugnatura
35. Dispositivo di bloccaggio della profondità di taglio
36. Guida
37. Braccio girevole
38. Vite senza testa
39. Arresto posteriore
40. Scala di inclinazione
41. Controdadi di bloccaggio
42. Controdado esagonale
43. Scala di ugnatura
44. Distanziale
45. Rotellina
46. Molla di torsione (interna)
47. Albero girevole del blocco motore
48. Sacchetto raccogli polvere
49. Supporto del sacchetto raccogli polvere
50. Gomito del sacchetto raccogli polvere

ACCESSORI STANDARD

Chiave combinata esagonale a "L" da 6,35 mm
Dispositivo di serraggio del pezzo
Sacchetto raccogli polvere
Manuale d'uso
Supporto del sacchetto raccogli polvere
Gomito del sacchetto raccogli polvere

DISIMBALLAGGIO



AVVERTENZA

Onde ridurre i rischi di lesioni causate da un avvio involontario dell'apparecchio o da una scossa elettrica, non collegare l'apparecchio mentre se ne effettua il disimballaggio e il montaggio. Nel corso di qualsiasi intervento sulla troncatrice, il cavo d'alimentazione deve sempre rimanere scollegato dalla presa.

La troncatrice viene fornita completa in un unico cartone.



AVVERTENZA

Malgrado le sue dimensioni ridotte, la troncatrice è pesante. Qualora sia necessario sollevare la troncatrice, chiedere aiuto in modo tale da non procurarsi lesioni alla schiena.

- Prima di estrarre la troncatrice dal cartone di imballaggio, serrare il dispositivo di arresto della traslazione onde evitare qualunque movimento improvviso dell'apparecchio.
- Rimuovere la troncatrice dal cartone di imballaggio, afferrandone l'impugnatura di trasporto per sollevarla.
- Collocare quindi la troncatrice su una superficie stabile ed ispezionarla con attenzione.



AVVERTENZA

Se un componente risulta mancante o appare danneggiato, non collegare la troncatrice all'alimentazione elettrica prima di esserselo procurato o di averlo fatto riparare. Onde evitare i rischi di scosse elettriche, in caso di interventi su apparecchi a doppio isolamento utilizzare esclusivamente parti di ricambio originali.

INSTALLAZIONE E RIMOZIONE DELLA LAMA

INSTALLAZIONE E RIMOZIONE DELLA LAMA (FIGG. 1-2)



AVVERTENZA

Onde ridurre i rischi di lesioni causate dalla proiezione di un pezzo da lavorare o di frammenti della lama, utilizzare esclusivamente lame con diametro di 305 mm.



AVVERTENZA

Onde evitare i rischi di lesioni causate da un avvio involontario dell'apparecchio, scollegare la troncatrice dall'alimentazione elettrica prima di effettuare le operazioni di installazione o

INSTALLAZIONE E RIMOZIONE DELLA LAMA

- Scollegare la troncatrice dall'alimentazione elettrica. La testa di taglio è sollevata.
- Fare ruotare manualmente il paralama inferiore (2). Allentare la vite di arresto del carter laterale rimovibile (4) senza rimuoverla, servendosi di una chiave combinata a croce.
- Sollevare il paralama inferiore ed inclinarlo all'indietro in modo da rendere visibile la vite dell'albero (27).
- Per allentare la vite dell'albero, utilizzare una chiave combinata esagonale da 6,35 mm o una chiave poligonale da 12,7 mm.

Nota: La vite dell'albero (27) possiede un passo sinistro. Ciò consente di evitare che la vite si allenti improvvisamente durante il normale utilizzo della troncatrice.

- Togliere la vite dell'albero, la rondella (31), la flangia esterna (30) e la lama.

Nota: Prestare attenzione ai componenti rimossi, prendendo nota della loro posizione e direzione (ved. Fig. 2). Prima di installare una nuova lama, rimuovere la segatura accumulata sulle flange della lama stessa.



AVVERTENZA

Onde ridurre i rischi di lesioni dovute ai denti estremamente affilati della lama, indossare appositi guanti per eseguire le operazioni di installazione o rimozione delle lame.

- Installare una nuova lama con diametro di 305 mm. Assicurarsi che la freccia che indica il senso di rotazione sulla lama corrisponda alla freccia di rotazione verso destra raffigurata sul paralama superiore. Accertarsi che i denti della lama siano rivolti verso il basso, sulla parte anteriore della troncatrice.
- Installare la flangia esterna della lama, la rondella dell'albero e la vite dell'albero. Premere il dispositivo di bloccaggio dell'albero e ruotare verso sinistra la chiave combinata o la chiave da 12,7 mm per bloccare la lama. Serrare moderatamente la vite dell'albero, senza eccedere.
- Abbassare il paralama inferiore sino a quando le fessure del carter laterale rimovibile non poggeranno sulla vite di arresto. Serrare la vite di arresto servendosi della chiave combinata a croce.



PERICOLO

Non utilizzare mai la troncatrice se il carter laterale rimovibile non è stato montato correttamente. Il carter impedisce alla vite dell'albero di cadere, qualora si fosse allentata accidentalmente, ed alla lama in rotazione di staccarsi.

- Controllare che il dispositivo di bloccaggio dell'albero sia stato rilasciato, in modo tale che la lama possa ruotare liberamente.



AVVERTENZA

Assicurarsi che le flange della lama siano pulite e correttamente montate. Dopo avere installato una nuova lama, assicurarsi che quest'ultima passi nella scanalatura del piano di lavoro quando viene posizionata a 0° e a 45°. Abbassare la lama nella scanalatura del piano di lavoro ed accertarsi che non urti contro la base o il piano. Se la lama tocca il piano di lavoro, rivolgersi ad un Centro di Assistenza Autorizzato Ryobi.

Se la lama tocca gli inserti del piano, fare riferimento alla sezione "Allineamento" per effettuare la regolazione del gioco di caduta della lama.

UTILIZZO DEL DISPOSITIVO DI SERRAGGIO DEL PEZZO (FIG. 3)

Il dispositivo di serraggio del pezzo (23) consente di mantenere il pezzo da lavorare in una posizione di taglio adeguata. Questo dispositivo di serraggio può essere installato sul lato destro o sinistro della troncatrice. Prima di mettere in funzione la troncatrice, assicurarsi che il dispositivo di serraggio non ostacoli il passaggio della lama sul pezzo.

- Allineare l'asse del dispositivo di serraggio (32) al foro situato sulla base della troncatrice e quindi inserire l'asse.

QUATTRO REGOLE DI BASE PER LA TRONCATRICE

Per regolare ed allineare correttamente i componenti della troncatrice radiale, è necessario conoscere a fondo quattro regole di base.

- **La leva di bloccaggio dell'ugnatura e il comando di prerogolazione dell'ugnatura (Fig. 4) consentono di modificare le regolazioni di ugnatura della lama:**
 - Sollevare la leva di bloccaggio dell'ugnatura (15).
 - Fare ruotare parzialmente verso il basso il comando di prerogolazione dell'ugnatura (34), per passare dalla prerogolazione corrente alla prerogolazione successiva.

QUATTRO REGOLE DI BASE PER LA TRONCATRICE

- Fare ruotare completamente verso il basso il comando di preregolazione dell'ugnatura, per scorrere tutte le preregolazioni di ugnatura.
- Fare ruotare il piano di lavoro (6) per portarlo nella posizione di ugnatura desiderata e quindi bloccare la leva di bloccaggio dell'ugnatura.

■ Il dispositivo di bloccaggio dell'inclinazione e la coppia di preregolazione dell'inclinazione consentono di modificare l'inclinazione della lama (Fig. 6):

- Tirare verso di sé il dispositivo di bloccaggio dell'inclinazione. Spingere verso il basso la coppia di preregolazione dell'inclinazione. Ciò consente di inclinare la lama facendo contemporaneamente scorrere le preregolazioni di inclinazione.
- Per posizionare la coppia di preregolazione dell'inclinazione su una preregolazione, spingerla verso l'alto.
- Bloccare il dispositivo di bloccaggio dell'inclinazione prima di iniziare la fase di taglio.

■ La camma di regolazione della profondità e il bloccaggio del blocco motore (Figg. 7-8) consentono di regolare la lama:

- Esercitando una leggera pressione verso il basso sull'impugnatura, fare ruotare verso destra la camma di regolazione della profondità (17) e sollevare la lama.

Nota: Non è necessario allentare il dispositivo di bloccaggio della profondità di taglio (35).

- La parte piana della camma di regolazione della profondità deve essere rivolta verso l'alto.

Nota: Il blocco motore deve essere mantenuto verso il basso esclusivamente per il trasporto e il riponimento dell'apparecchio. Non effettuare alcuna operazione di taglio se il blocco motore è bloccato verso il basso.

- Seguire le istruzioni sotto riportate per bloccare la lama in posizione bassa:

- Fare ruotare verso destra la camma di regolazione della profondità ed abbassare la lama verso il piano di lavoro.

- La coppia del paralama superiore deve essere inserita nel foro della camma.

■ Manopola di arresto della traslazione:

- Fare ruotare la manopola di arresto della traslazione verso sinistra per allentarla e verso destra per serrarla. Quando la manopola di arresto della traslazione viene allentata, è possibile spostare il blocco motore in avanti e all'indietro. Quando la manopola viene serrata, il blocco motore si blocca.

ALLINEAMENTO



AVVERTENZA

Onde ridurre i rischi di lesioni causate da un avvio involontario dell'apparecchio o da una scossa elettrica, scollegare il cavo d'alimentazione quando si intende intervenire sulla troncatrice.

PRIMA FASE: REGOLAZIONE DEL GIOCO DI CADUTA DELLA LAMA (FIG. 9)

Il gioco di caduta della lama deve essere regolato in modo tale che i due inserti non si trovino sull'asse della lama quando si procede all'allineamento di quest'ultima. Dopo avere allineato la lama, gli inserti devono essere rimessi in posizione.

- Allentare le tre viti destinate a fissare uno dei due inserti.
- Fare scorrere l'inserto il più lontano possibile dalla lama.
- Serrare nuovamente le tre viti.
- Ripetere queste tre operazioni per l'altro inserto.

SECONDA FASE: REGOLAZIONE DELLA GUIDA (FIGG. 10-11)

- Posizionare il blocco motore sulle preregolazioni di ugnatura e di inclinazione a 0° e bloccarlo in posizione bassa.
- Assicurarsi che la lama sia pressoché centrata tra i due inserti. Verificare inoltre che vi sia un certo gioco tra la guida destra (36) e il braccio girevole (37).
- Qualora fosse necessario effettuare eventuali regolazioni, allentare i controdadi di bloccaggio situati sulle quattro viti senza testa (38), come illustrato nella Figura 11.
- Allentare le due viti senza testa superiori.
- Serrare o allentare le due viti senza testa inferiori, in modo tale che la lama risulti centrata tra i due inserti.
- Serrare i due controdadi di bloccaggio inferiori.

ALLINEAMENTO

- Affinché tra le guide (11) vi sia un gioco minore, serrare progressivamente le due viti senza testa superiori facendo contemporaneamente scorrere il blocco motore in avanti e all'indietro. Serrare i due controdadi di bloccaggio superiori.

TERZA FASE: MESSA IN SQUADRA DELLA LAMA E DELL'ARRESTO (ALLINEAMENTO DI UGNATURA) (FIGG. 12-13)

- Posizionare la lama sulla preregolazione di ugnatura a 0° e bloccare la leva di bloccaggio dell'ugnatura.
- Per verificare che la lama sia effettivamente perpendicolare all'arresto, bloccare il blocco motore in posizione bassa. Sistemare una squadra contro l'arresto e quindi lungo la lama, come illustrato nella Figura 12. Posizionare correttamente la squadra in modo tale che non tocchi i denti della lama e che la messa in squadra non sia falsata. Il corpo della lama deve toccare l'intera lunghezza della squadra.
- Se la lama tocca l'intera lunghezza della squadra, non è necessario effettuare alcun allineamento. Se la lama non è perpendicolare all'arresto, procedere alla fase di allineamento seguendo le istruzioni sotto riportate:
 - Rimuovere gli arresti ausiliari scorrevoli allentando le relative viti di fissaggio. Fare scorrere gli arresti verso la lama e sollevare la testa di taglio per rimuoverli.
 - Allentare i bulloni di bloccaggio dell'arresto.
 - Sistemare una squadra contro la lama e regolare l'arresto in modo tale che risulti perpendicolare alla lama stessa.
 - Serrare i bulloni di bloccaggio dell'arresto.
 - Riposizionare gli arresti ausiliari scorrevoli e serrare le viti degli arresti ausiliari scorrevoli.

REGOLAZIONE DELL'INDICATORE DELLA SCALA DI UGNATURA (FIG. 14)

- Allentare le viti a croce destinate a fissare l'indicatore della scala di ugnatura (8).
- Riposizionare l'indicatore in modo tale da allinearlo rispetto alla preregolazione a 0° e quindi serrare nuovamente la vite.

QUARTA FASE: MESSA IN SQUADRA DELLA LAMA E DEL PIANO DI LAVORO (REGOLAZIONE DELL'INCLINAZIONE) (FIG. 15)

- Posizionare la troncatrice sulla preregolazione di inclinazione a 0° ed assicurarsi che il dispositivo di bloccaggio dell'inclinazione sia allentato.

- Abbassare la lama e portare il blocco motore in posizione bassa.
- Utilizzare una squadra per verificare se la lama è effettivamente perpendicolare al piano di lavoro. Se la lama non tocca l'intera lunghezza della squadra, seguire le istruzioni sotto riportate:
 - a. Sollevare il dispositivo di bloccaggio dell'inclinazione.
 - b. Allentare le due viti a testa cava destinate a fissare la scala di inclinazione.
 - c. Afferrare il paralama superiore e spostare il blocco motore verso sinistra o verso destra sino a quando la lama non toccherà l'intera lunghezza della squadra.
 - d. Serrare le due viti a testa cava per bloccare la scala di inclinazione.

REGOLAZIONE DELL'INDICATORE DELLA SCALA DI INCLINAZIONE (FIG. 16)

- Allentare le viti a croce destinate a fissare l'indicatore della scala di inclinazione.
- Riposizionare l'indicatore in modo tale da allinearlo rispetto alla preregolazione a 0° e quindi serrare nuovamente la vite.

QUINTA FASE: REGOLAZIONE DEL GIOCO DI CADUTA DELLA LAMA (per ottenere il minor gioco possibile) (FIG. 17)

- Allentare le tre viti destinate a fissare uno dei due inserti.
- Fare scorrere l'inserto verso la lama in modo tale che vi sia il minor gioco possibile tra l'inserto e la lama (l'inserto non deve toccare la lama).
- Serrare nuovamente le tre viti.
- Ripetere queste tre operazioni per l'altro inserto.

REGOLAZIONE DELLA LEVA DI BLOCCAGGIO DELL'UGNATURA

Quando la lama si trova in una posizione di ugnatura che non è preregolata (vale a dire diversa da 0°, 15°, 22,5°, 31,6°, 45° e 60°) e la leva di bloccaggio dell'ugnatura è bloccata, si è certi che l'angolo di ugnatura è bloccato correttamente. In tal caso, deve risultare estremamente difficile fare ruotare il piano di lavoro (la lama). Naturalmente, è sempre possibile forzare il piano di lavoro, ma non deve essere possibile farlo ruotare esercitando una forza di modesta entità.

ALLINEAMENTO

Seguire le istruzioni sotto riportate per verificare che la leva di bloccaggio dell'ugnatura funzioni correttamente:

- Allentare la leva di bloccaggio dell'ugnatura e portare la lama in una posizione non preregolata. Bloccare la leva di bloccaggio dell'ugnatura.
- Provare a fare ruotare il piano di lavoro. Se il piano ruota facilmente:
 - Allentare la leva di bloccaggio dell'ugnatura. Individuare la vite di bloccaggio situata sotto la leva di bloccaggio dell'ugnatura.
 - Serrare la vite di bloccaggio servendosi di una chiave esagonale da 4 mm.
 - Bloccare la leva di bloccaggio dell'ugnatura e provare nuovamente a fare ruotare il piano. Se necessario, procedere ad ulteriori regolazioni.

REGOLAZIONE DELLA LEVA DI BLOCCAGGIO DELL'INCLINAZIONE

Quando la lama si trova in una posizione di inclinazione che non è preregolata (vale a dire diversa da 0°, 22,5°, 33,875° e 45°) e il dispositivo di bloccaggio dell'inclinazione è bloccato, si è certi che l'angolo di inclinazione è bloccato correttamente. In tal caso, deve risultare estremamente difficile inclinare la lama. Naturalmente, è sempre possibile forzare la lama, ma non deve essere possibile inclinarla esercitando una forza di modesta entità.

Se la lama si inclina facilmente:

- Allentare il dispositivo di bloccaggio dell'inclinazione.
- Individuare i due controdadi di bloccaggio da 12 mm (41) situati dietro il dispositivo di bloccaggio dell'inclinazione.
- Allentare il controdado di bloccaggio superiore.
- Per serrare il dispositivo di bloccaggio dell'inclinazione, ruotare verso destra il controdado di bloccaggio inferiore. Per allentarlo, ruotarlo verso sinistra.
- Bloccare il dispositivo di bloccaggio dell'inclinazione e provare nuovamente ad inclinare la lama. Se necessario, procedere ad ulteriori regolazioni.
Nota: Quando è sbloccato, il dispositivo di bloccaggio dell'inclinazione deve potere ruotare liberamente. Se il dispositivo di bloccaggio dell'inclinazione cigola, è necessario allentarlo leggermente.

REGOLAZIONE DEL BLOCCAGGIO DELL'INCLINAZIONE (FIG. 5)

Verificare che la troncatrice si inclini facilmente sbloccando il dispositivo di bloccaggio dell'inclinazione e inclinando la lama.

Nota: La vite deve fuoriuscire di almeno un filetto rispetto al dado di bloccaggio esagonale (42).

Se la troncatrice si inclina con difficoltà e vi è un gioco eccessivo a livello del perno, procedere alle seguenti regolazioni:

- Allentare il dispositivo di bloccaggio dell'inclinazione.
- Ruotare il dado di bloccaggio esagonale servendosi di una boccia da 19 mm.
- Verificare nuovamente il movimento di inclinazione e, se necessario, procedere ad ulteriori regolazioni.

INSTALLAZIONE DELLA TRONCATRICE (FIG. 18)



AVVERTENZA

Seguire le istruzioni sotto riportate per ridurre i rischi di lesioni causate da un movimento imprevisto della troncatrice:

- Prima di spostare la troncatrice, scollegare il cavo d'alimentazione. Bloccare la leva di bloccaggio dell'ugnatura e il dispositivo di bloccaggio dell'inclinazione. Bloccare il blocco motore in posizione bassa.
- Quando si intende sollevare l'apparecchio, tenerlo contro di sé in modo tale da non procurarsi lesioni alla schiena. Flettere le ginocchia e sollevare l'apparecchio facendo ricadere lo sforzo sulle gambe e non sulla schiena. Sollevare la troncatrice afferrandola nei punti di presa sotto la base oppure servendosi dell'impugnatura di trasporto o delle impugnature situate sulla parte anteriore della base.
- Non tenere mai la troncatrice per il cavo d'alimentazione o per il grilletto dell'impugnatura in plastica. Ciò potrebbe infatti danneggiare l'isolamento dei cavi o i loro collegamenti e dare origine a scosse elettriche o ad un incendio.
- Posizionare la troncatrice in modo tale che nessuno rischi di trovarsi dietro di essa. I frammenti scagliati durante il passaggio della lama possono causare gravi lesioni fisiche.
- Collocare la troncatrice su una superficie piana, stabile e sufficientemente ampia per riuscire a manipolare e ad afferrare correttamente il pezzo da lavorare.

INSTALLAZIONE DELLA TRONCATRICE (FIG. 18)

- Accertarsi che il piano di lavoro della troncatrice sia orizzontale e che la troncatrice sia stabile.
- Fissare la troncatrice all'apposito supporto servendosi di bulloni o di una morsa.

Sistemare la troncatrice nel punto desiderato, collocandola su un banco da lavoro o su qualunque altro supporto raccomandato. La base della troncatrice è provvista di otto fori destinati al fissaggio dell'apparecchio. I quattro fori piccoli (A) consentono il fissaggio con viti di piccole dimensioni, mentre i quattro fori più grandi (B) permettono il fissaggio con viti di grandi dimensioni. Se si prevede di utilizzare la troncatrice sempre in un unico spazio di lavoro, fissarla al banco.

Nota: Quando la troncatrice è installata su un'ampia superficie piana, la sua altezza è di 114,3 mm.

UTILIZZO DELLA TRONCATRICE IN LUOGHI DIVERSI

Montare la troncatrice su un'asse di compensato dello spessore di 19 mm servendosi dei quattro fori destinati alle viti da 6,35 mm (1/4") oppure dei quattro fori destinati alle viti piccole. L'asse può quindi essere fissata in modo tale da evitare che oscilli. L'asse impedisce inoltre che la troncatrice si usuri eccessivamente quando viene maneggiata e utilizzata in luoghi diversi.

UTILIZZO DELLA TRONCATRICE SU UN BANCO DA LAVORO

Montare la troncatrice su un banco da lavoro seguendo la stessa procedura adottata per il montaggio su un'asse di compensato. Assicurarsi che gli spazi liberi lasciati a sinistra e a destra della troncatrice per il pezzo da lavorare siano sufficienti.

NORME DI SICUREZZA SPECIFICHE PER I TAGLI DI BASE

ISPEZIONARE LA TRONCATRICE PRIMA DI OGNI IMPIEGO. SCOLLEGARE LA TRONCATRICE DALL'ALIMENTAZIONE ELETTRICA.

Per ridurre i rischi di lesioni causate da un avvio involontario dell'apparecchio, scollegare la troncatrice dall'alimentazione elettrica prima di modificarne le regolazioni, di sostituire la lama o di eseguire il serraggio di un componente.

Assicurarsi che la freccia che indica il senso di rotazione sul paralama corrisponda alla freccia che indica il senso di rotazione sulla lama. Accertarsi che i denti della lama siano rivolti verso il basso, sulla parte anteriore della troncatrice. Verificare lo stato della vite della lama e del carter laterale rimovibile, per lavorare in condizioni di massima sicurezza.

VERIFICARE CHE NON VI SIANO COMPONENTI DANNEGGIATI

Accertarsi che:

- i componenti mobili siano allineati correttamente;
- i cavi elettrici siano in buone condizioni;
- i componenti mobili siano fissati correttamente;
- non vi siano componenti rotti;
- una volta montata, la troncatrice sia stabile;
- il paralama inferiore e la molla di richiamo del braccio funzionino correttamente; a tale scopo, spingere il braccio completamente verso il basso e quindi lasciarlo risalire sino a quando non si arresterà da solo. Controllare il paralama inferiore per assicurarsi che sia posizionato correttamente. In caso contrario, fare riferimento alle istruzioni riportate nella sezione "Risoluzione dei problemi".
- i componenti scorrevoli scorrono facilmente e senza sobbalzi.
- **Verificare le altre condizioni che potrebbero influenzare il corretto funzionamento della troncatrice.** Qualora un componente della troncatrice risultasse mancante oppure apparisse piegato o danneggiato in qualsivoglia modo o nel caso in cui eventuali componenti elettrici non funzionassero, arrestare la troncatrice e scollegarla dall'alimentazione elettrica. Richiedere la sostituzione dei componenti danneggiati, mancanti o usurati prima di utilizzare nuovamente la troncatrice.
- **Assicurarsi che i paralama siano sempre in posizione,** appaiano in buone condizioni di funzionamento e siano correttamente installati.
- **Effettuare un'accurata manutenzione dell'apparecchio.** Assicurarsi che la troncatrice sia sempre pulita, in modo tale che garantisca prestazioni ottimali e possa essere utilizzata in condizioni di massima sicurezza. Lubrificare i componenti secondo le istruzioni fornite. Non applicare lubrificanti sulla lama in rotazione.
- **Togliere le chiavi di serraggio prima di mettere in funzione l'apparecchio.**

ONDE RIDURRE I RISCHI DI LESIONI CAUSATE DALLA PROIEZIONE O DAL BLOCCO DI UN COMPONENTE, SEGUIRE LE ISTRUZIONI SOTTO RIPORTATE

- Utilizzare esclusivamente gli accessori raccomandati. L'impiego di accessori non adatti può comportare il rischio di lesioni.
- Utilizzare una lama che presenti un diametro di 305 mm e sia idonea al materiale che si desidera tagliare.
- Assicurarsi che la lama sia affilata, non sia danneggiata e sia correttamente allineata. Dopo essersi accertati che la troncatrice non è collegata all'alimentazione elettrica, abbassare completamente il blocco motore. Fare ruotare manualmente la lama per verificare che la sua rotazione non sia intralciata da eventuali ostacoli. Inclinare il blocco motore a 45° e quindi verificare di nuovo che la lama ruoti correttamente. Se la lama si blocca su un componente, regolarla seguendo le istruzioni riportate nella sezione "Allineamento".
- Verificare che le flange della lama e dell'albero siano pulite.
- Assicurarsi che gli spillamenti delle flange siano rivolti verso la lama.
- Servendosi della chiave combinata esagonale da 6,35 mm fornita in dotazione, assicurarsi che la vite dell'albero (con passo sinistro) sia serrata correttamente.
- Assicurarsi che tutti i dispositivi di serraggio o di bloccaggio siano adeguatamente serrati e che non vi sia un gioco eccessivo a livello di alcuni componenti.
- Mantenere ben pulito l'ambiente di lavoro. Gli spazi o le superfici ingombre sono fonte di incidenti. Assicurarsi che il pavimento non sia scivoloso. Onde evitare i rischi di ustioni o di danni causati da un incendio, non utilizzare mai la troncatrice nelle vicinanze di liquidi, vapori o gas infiammabili.

NON DIMENTICARE DI PROTEGGERE GLI OCCHI, LE MANI, IL VOLTO E LE ORECCHIE

- Imparare a conoscere la troncatrice. Si raccomanda di leggere e comprendere il presente manuale d'uso e le etichette applicate sull'apparecchio. Imparare le applicazioni dell'apparecchio, i suoi limiti nonché i suoi rischi potenziali. Non montare accessori e non effettuare regolazioni sulla troncatrice in presenza di componenti ancora in rotazione, in modo tale da evitare rischi di lesioni fisiche.

- Onde ridurre i rischi di avvio involontario dell'apparecchio, assicurarsi che l'interruttore sia in posizione di "arresto" prima di collegare la troncatrice all'alimentazione elettrica.
- Organizzare il lavoro. Utilizzare l'apparecchio appropriato. Non forzare l'apparecchio o un accessorio per realizzare lavori per i quali non è stato progettato. Non utilizzare la troncatrice se il pezzo da lavorare non può essere tenuto saldamente.

**ATTENZIONE**

Visto il movimento di traslazione che è in grado di compiere, questa troncatrice non è stata progettata per il taglio dei metalli. Utilizzare la troncatrice esclusivamente per tagliare legno e prodotti dello stesso tipo. Materiali di altro genere potrebbero infatti rompere o piegare la lama, dare origine ad un incendio o provocare altri incidenti.

PREPARAZIONE DEL TAGLIO

- Ispezionare il pezzo da lavorare. Assicurarsi che nella parte del pezzo da tagliare non vi siano chiodi o altri oggetti.
- Preparare il taglio in modo tale da evitare che il pezzo venga scagliato verso l'esterno se si piega contro la lama o se viene strappato dalle mani.
- Programmare il modo in cui verrà eseguito il taglio.

È sempre necessario:

- assicurarsi che la lama non sia in rotazione;
- sollevare la lama;
- fare scorrere la troncatrice al di sopra del bordo anteriore del pezzo da lavorare prima di iniziare il taglio;
- spingere il dispositivo di bloccaggio del paralama inferiore (19) per allentare quest'ultimo e successivamente spingere la lama verso il basso per raggiungere la parte superiore del pezzo da lavorare e quindi verso la parte posteriore della troncatrice per eseguire il taglio.

**PERICOLO**

Non tirare MAI la troncatrice verso di sé quando si esegue il taglio. La lama potrebbe risalire improvvisamente sulla parte superiore del pezzo e trovarsi rivolta verso di sé.

- Programmare, fin dall'inizio, il modo in cui si terrà il pezzo da lavorare durante tutta l'operazione di taglio.

TAGLI AD UGNATURA RADIALI

La troncatrice radiale consente di realizzare due tipi di taglio:

- **il taglio radiale:**
 - Allentare la manopola di arresto della traslazione, tirare la testa di taglio verso di sé, abbassare la lama per farla penetrare nel pezzo da lavorare e quindi spingere la testa di taglio verso la parte posteriore della troncatrice per terminare il taglio.
 - Il taglio radiale consente di tagliare pezzi larghi.
- **il taglio semplice (Fig. 21):**
 - Serrare la manopola di arresto della traslazione ed abbassare la lama per potere tagliare il pezzo da lavorare.
 - Il taglio semplice consente principalmente di tagliare pezzi stretti.

**AVVERTENZA**

Per maggiore comodità e sicurezza, la troncatrice è dotata di un freno della lama. Il freno non costituisce tuttavia un dispositivo di sicurezza. Non va pertanto considerato come un elemento in grado di sostituire i paralama della troncatrice. Se la lama non si arresta nell'arco di 6 secondi, scollegare la troncatrice dall'alimentazione elettrica e, prima di utilizzarla nuovamente, seguire le istruzioni riportate nella sezione "Risoluzione dei problemi" in merito al freno della lama.

**PERICOLO**

Non abbassare mai completamente la lama davanti al pezzo da lavorare per tagliarlo premendo la lama in avanti. La parte posteriore della lama che sale verso l'alto potrebbe strappare il pezzo dalle mani.

Seguire le istruzioni sotto riportate per tagliare i pezzi con larghezza e spessore massimi rispettivamente di 342,9 mm e 88,9 mm.

- Posizionare il pezzo di legno contro l'arresto e, all'occorrenza, fissarlo servendosi di un apposito dispositivo di fissaggio.
- Allentare la manopola di arresto della traslazione.
- Tenere la troncatrice per l'impugnatura e posizionarla in modo tale che l'albero (centro della lama) sia al di sopra del bordo anteriore del pezzo da lavorare.

- Mettere in funzione la troncatrice ed attendere che la lama raggiunga la velocità massima.
- Esercitare una certa pressione sull'impugnatura per abbassare completamente il blocco motore ed eseguire il taglio lungo il profilo del pezzo da lavorare.
- Premere delicatamente l'impugnatura della troncatrice verso l'arresto per terminare il taglio.
- Sollevare il blocco motore dopo ogni taglio.
- Arrestare il motore ed attendere che la lama cessi di ruotare prima di cambiare posizione alle mani.

TAGLIO SEMPLICE (FIG. 20)

- Fare scorrere la testa di taglio il più lontano possibile verso la parte posteriore.
- Bloccare la manopola di arresto della traslazione.
- Posizionare il pezzo sul piano di lavoro, contro l'arresto e, all'occorrenza, fissarlo servendosi di un apposito dispositivo di fissaggio.
- Mettere in funzione la troncatrice e fare penetrare la lama nel pezzo da lavorare abbassando la testa di taglio.
- Una volta terminato il taglio, arrestare la troncatrice ed attendere che la lama cessi di ruotare prima di risollevarla la testa di taglio.

POSIZIONE DEL CORPO E DELLE MANI

- Non tenere mai le mani in prossimità della zona di taglio. Tenere le mani ad almeno 100 mm dal punto di passaggio della lama.
- Tenere saldamente il pezzo da lavorare contro l'arresto per evitare qualsiasi movimento verso la lama.
- Utilizzare la mano sinistra per tenere un pezzo a sinistra della lama e servirsi della mano destra per tenere un pezzo a destra della lama.
- Prima di procedere ad un taglio, fare una "prova a vuoto" accertandosi che l'alimentazione sia interrotta. Si potrà così osservare il passaggio della lama.
- Mantenere le mani in posizione sino a quando il grilletto non verrà rilasciato e la lama non si sarà completamente arrestata.

**AVVERTENZA**

Non tentare di tagliare pezzi di piccole dimensioni. I pezzi di questo genere non possono essere mantenuti in modo corretto. Assicurarsi sempre di tenere le mani a debita distanza dalla lama.

TIPI DI TAGLI PIÙ FREQUENTI

TAGLIO AD UGNATURA (FIG. 21)

Se si desidera realizzare un taglio ad ugnatura, posizionare la troncatrice secondo l'angolazione voluta. Per raggiungere l'angolo di ugnatura desiderato, spostare il blocco motore afferrando l'impugnatura. Sulla scala di ugnatura vi è una serie di preregolazioni destinate a posizionare la troncatrice sull'angolazione desiderata (in gradi) o a realizzare modanature a corona.

Nota: Non dimenticare di sbloccare la leva di bloccaggio dell'ugnatura prima di cambiare l'angolo di ugnatura.

TAGLIO OBLIQUO (FIG. 22)

Se si desidera realizzare un taglio obliquo, inclinare la lama secondo l'angolazione voluta. Per effettuare il taglio, portarsi sul lato sinistro dell'impugnatura.

ARRESTO AUSILIARIO SCORREVOLE

Quando si inclina la lama verso sinistra, è necessario riposizionare l'arresto posteriore. Allentare il dispositivo di bloccaggio dell'arresto e fare scorrere l'arresto verso sinistra o verso destra, a seconda della direzione di inclinazione della lama. Posizionare l'arresto il più vicino possibile al paralama, cosicché il pezzo venga mantenuto in modo ottimale. Bloccare il dispositivo di bloccaggio serrandolo ed eseguire una "prova a vuoto" accertandosi che l'alimentazione sia interrotta. Si potrà così verificare lo spazio tra l'arresto e il paralama. Nel caso di alcuni tagli ad ugnatura doppi di particolare complessità, può rivelarsi necessario rimuovere l'arresto ausiliario scorrevole in modo tale che non intralci il taglio. Al termine del taglio ad ugnatura, non dimenticare di riposizionare e/o fare scorrere l'arresto ausiliario scorrevole.

UTILIZZO DELLA SCALA DI UGNATURA

La scala di ugnatura consente di regolare in modo rapido e preciso la troncatrice con un'approssimazione di 1/2 grado (Fig. 16).

TAGLIO AD UGNATURA DOPPIO

Se si desidera realizzare un taglio ad ugnatura doppio, selezionare gli angoli di inclinazione e di ugnatura appropriati.

TAGLIO DI LEGNO DEFORMATO (FIG. 23)

Prima di segare un pezzo, verificare che quest'ultimo non sia deformato. Se il pezzo è deformato, posizionare contro l'arresto il lato convesso, come illustrato nella Figura 23.

Non eseguire il taglio se il pezzo non è posizionato correttamente o se il supporto degli arresti ausiliari scorrevoli non è installato. Vi è infatti il rischio che il pezzo si incastri nella lama. Il pezzo potrebbe rimbalzare o muoversi improvvisamente, esponendo la mano ad un eventuale contatto con la lama.

UTILIZZO DEL DISPOSITIVO DI SERRAGGIO DEL PEZZO (FIG. 24)



AVVERTENZA

Evitare che il pezzo da lavorare venga scagliato verso l'esterno. Seguire le istruzioni sotto riportate per evitare che il pezzo si pieghi contro la lama:

- Mantenere sempre il pezzo sulla troncatrice con una mano oppure servendosi di un apposito dispositivo di serraggio.
- Mantenere il pezzo da lavorare su un solo lato della lama. Se il pezzo viene fissato su entrambi i lati della lama, la lama potrebbe scagliare verso l'esterno un frammento di taglio.
- Leggere attentamente e rispettare le istruzioni riportate nel presente manuale d'uso.
- Questa troncatrice è stata progettata in modo tale che le operazioni di taglio siano facili da eseguire. Prima di utilizzare la troncatrice, leggere e comprendere tutte le istruzioni.
- Prima di procedere ad un taglio, eseguire sempre una "prova a vuoto" accertandosi che l'alimentazione sia interrotta. Eseguire preventivamente tutte le regolazioni richieste dalla troncatrice. Verificare che la lama e il blocco motore possano essere sistemati in tutte le posizioni possibili senza incontrare ostacoli. Il dispositivo di serraggio del pezzo può essere installato sul lato destro o sinistro della lama. Assicurarsi che il dispositivo di serraggio non ostacoli il passaggio della lama e non blocchi il paralama o il motore. In caso contrario, cambiarne la posizione.
- Fissare adeguatamente il dispositivo di serraggio, in modo tale che il pezzo da lavorare venga mantenuto correttamente tra il dispositivo e l'arresto, il supporto o la base. Tra la troncatrice e il pezzo da lavorare non devono esservi spazi liberi.
- Il dispositivo di serraggio deve essere utilizzato esclusivamente in posizione verticale.
- Posizionare il pezzo da lavorare sul piano di lavoro della troncatrice. Fissare il pezzo contro l'arresto e il piano di lavoro servendosi del dispositivo di serraggio. Non serrare comunque eccessivamente. Il dispositivo di serraggio deve semplicemente mantenere il pezzo di legno contro l'arresto e il piano di lavoro, senza però bloccarlo.

TIPI DI TAGLI PIÙ FREQUENTI

- Eseguire una "prova a vuoto" accertandosi che l'alimentazione sia interrotta. Dopo avere effettuato le regolazioni della troncatrice, abbassare il blocco motore come se si stesse eseguendo un taglio. Verificare che non vi siano elementi in grado di intralciare il taglio o di generare situazioni di pericolo. All'occorrenza, effettuare nuove regolazioni per eseguire un taglio in condizioni di massima sicurezza.
- Realizzare il taglio seguendo le istruzioni riportate nel presente manuale d'uso.



IMPORTANTE

Per effettuare un taglio ad ugnatura preciso in condizioni di massima sicurezza, eseguire il taglio e quindi rilasciare il grilletto. Mantenere il blocco motore verso il basso e non cambiare posizione alle mani prima che la lama abbia cessato di ruotare. Sollevare quindi il blocco motore e rimuovere il pezzo dal piano di lavoro.

MANUTENZIONE



PERICOLO

Non applicare lubrificanti sulla lama in rotazione.



AVVERTENZA

Onde ridurre i rischi di lesioni causate da un avvio involontario dell'apparecchio o da una scossa elettrica, scollegare il cavo d'alimentazione prima di intervenire sulla troncatrice.



AVVERTENZA

A garanzia di una maggiore sicurezza, questa troncatrice è provvista di un doppio isolamento. Onde evitare i rischi di scosse elettriche, di incendio o di lesioni gravi, utilizzare esclusivamente i componenti indicati nell'elenco degli accessori. Rimontare sempre l'apparecchio conformemente all'assemblaggio originale, onde evitare i rischi di scosse elettriche.

PARALAMA INFERIORE

Non utilizzare la troncatrice se il paralama inferiore non è installato. Il paralama inferiore è un dispositivo di sicurezza. Qualora risulti danneggiato, farlo sostituire prima di utilizzare nuovamente la troncatrice. Prendere l'abitudine di controllare regolarmente lo stato del paralama. Pulirlo servendosi di un panno umido.



ATTENZIONE

Non utilizzare solventi per pulire il paralama. I solventi possono danneggiare il materiale plastico.



AVVERTENZA

Durante la pulizia del paralama inferiore, scollegare la troncatrice dall'alimentazione elettrica onde evitare qualunque avvio involontario dell'apparecchio.

Dopo un certo numero di impieghi della troncatrice, la segatura accumulatasi sotto il piano di lavoro e la base impedisce al piano di ruotare correttamente per effettuare le regolazioni necessarie per il taglio ad ugnatura. Si raccomanda pertanto di rimuovere regolarmente la segatura accumulatasi soffiando nei punti intasati o aspirandola.



AVVERTENZA

Durante la rimozione della segatura accumulatasi, indossare occhiali di protezione per evitare che la segatura venga a contatto con gli occhi.

LUBRIFICAZIONE (FIG. 25)

CUSCINETTI A SFERE

Tutti i cuscinetti di questo apparecchio sono stati lubrificati con una quantità di lubrificante, ad elevato indice di lubrificazione, sufficiente per tutta la durata dell'apparecchio in condizioni di normale utilizzo. Non è pertanto necessario lubrificare questi componenti.

Qualora sia necessario lubrificare un singolo componente, seguire le istruzioni sotto riportate:

- Applicare un lubrificante per motori direttamente sulle guide. I cuscinetti in feltro integrati nelle guide consentiranno di distribuire il lubrificante.
- Applicare un olio leggero o un olio leggero da nebulizzare sull'albero girevole del blocco motore (47).
- Applicare un olio leggero o un olio leggero da nebulizzare sulla molla di torsione interna (46).
- Applicare un olio leggero o un olio leggero da nebulizzare sul distanziale (44) del paralama inferiore, sulla rotellina (45) e sul carter laterale rimovibile (3).

TENSIONE DELLA CINGHIA DEL MOTORE (FIG. 26)

La tensione della cinghia del motore è stata regolata in fabbrica. Se tuttavia si deve verificare la tensione della cinghia, seguire le istruzioni sotto riportate:

- Rimuovere le cinque viti di fissaggio del carter della cinghia servendosi di un cacciavite con punta a croce, quindi rimuovere il carter.
- Verificare la tensione della cinghia premendola. Con una leggera pressione la cinghia dovrà abbassarsi di circa 25,4 mm.
- Per regolare la tensione della cinghia, seguire le istruzioni sotto riportate:
 - Servendosi di un cacciavite con punta a croce, allentare senza rimuovere le sei viti del carter del motore.
 - Per aumentare la tensione della cinghia, ruotare la vite di regolazione verso destra. Per ridurre la tensione della cinghia, ruotare la vite di regolazione verso sinistra.
 - Serrare saldamente le sei viti del carter del motore.
- Riposizionare il carter della cinghia.

DATOS TÉCNICOS		Ingletadora	220-240 V	110 V
Potencia de salida nominal.....		1800 W	1800 W	
Amperios		8 A	15,5 A	
Velocidad en vacío		4400 min ⁻¹	4000 min ⁻¹	
Disco de sierra - ø x orificio ø.....		305 x 30 mm	305 x 30 mm	
Grueso de las hojas de la sierra.....		2,4 mm	2,4 mm	
Anchura de roza				
horizontal/vertical				
90° / 90°		111 / 342 mm	111 / 342 mm	
45° / 90°		111 / 241 mm	111 / 241 mm	
90° / 45°		63 / 241 mm	63 / 241 mm	
90° / 45°		41 / 241 mm	41 / 241 mm	
45° / 45°		63 / 241 mm	63 / 241 mm	
45° / 45°		41 / 241 mm	41 / 241 mm	
Profundidad máxima de corte a 90° / 90°.....		166 / 53 mm	166 / 53 mm	
Profundidad máxima de corte a 45° / 90°.....		166 / 10 mm	166 / 10 mm	
Peso de acuerdo con el procedimiento EPTA 01/2003		31 kg	31 kg	

Información sobre ruidos

Determinación de los valores de medición según norma EN 61 029. El nivel de ruido típico del aparato determinado con un filtro A corresponde a:

Presión acústica (K=3 dB(A)).....	95 dB (A)	95 dB (A)
Resonancia acústica (K=3 dB(A)).....	108 dB (A)	108 dB (A)

Usar protectores auditivos!

Informaciones sobre vibraciones

Nivel total de vibraciones (suma vectorial de tres direcciones) determinado según EN 61 029.

Valor de vibraciones generadas a:.....	4 m/s ²	5 m/s ²
Tolerancia K =	1,5 m/s ²	1,5 m/s ²

ADVERTENCIA

El nivel vibratorio indicado en estas instrucciones ha sido medido conforme a un método de medición estandarizado en la norma EN 61 029, y puede utilizarse para la comparación entre herramientas eléctricas. También es apropiado para una estimación provisional de la carga de vibración.

El nivel vibratorio indicado representa las aplicaciones principales de la herramienta eléctrica. Si, pese a ello, se utiliza la herramienta eléctrica para otras aplicaciones, con útiles adaptables diferentes o con un mantenimiento insuficiente, el nivel vibratorio puede diferir. Esto puede incrementar sensiblemente la carga de vibración durante todo el periodo de trabajo.

Para una estimación exacta de la carga de vibración deberían tenerse en cuenta también los tiempos durante los que el aparato está apagado o, pese a estar en funcionamiento, no está siendo realmente utilizado. Esto puede reducir sustancialmente la carga de vibración durante todo el periodo de trabajo.

Adopte medidas de seguridad adicionales para la protección del operador frente al efecto de las vibraciones, como por ejemplo: mantenimiento de la herramienta eléctrica y de los útiles adaptables, mantener las manos calientes, organización de los procesos de trabajo.

⚠ ADVERTENCIA! Rogamos leer las indicaciones de seguridad y las instrucciones, también las que contiene el folleto adjunto. En caso de no atenderse a las advertencias de peligro e instrucciones siguientes, ello puede ocasionar una descarga eléctrica, un incendio y/o lesión grave.
Guardar todas las advertencias de peligro e instrucciones para futuras consultas.

INSTRUCCIONES DE SEGURIDAD

¡Utilice protección auditiva! La exposición a niveles de ruido excesivos puede causar pérdida de audición

Únicamente sujetar el aparato por las empuñaduras aisladas al realizar trabajos en los que el útil pueda tocar conductores eléctricos ocultos o el propio cable del aparato. El contacto con conductores portadores de tensión puede hacer que las partes metálicas del aparato le provoquen una descarga eléctrica.

Conecte siempre la máquina a una red protegida por interruptor diferencial y magnetotérmico (FI, RCD, PRCD), para su seguridad personal, según normas establecidas para instalaciones eléctricas de baja tensión.

Para trabajar con la máquina, utilizar siempre gafas de protección, guantes, calzado de seguridad antideslizante, así como es recomendable usar protectores auditivos.

Desconecte siempre el enchufe antes de llevar a cabo cualquier trabajo en la máquina.

Enchufar la máquina a la red solamente en posición desconectada.

Mantener siempre el cable separado del radio de acción de la máquina.

Nunca se debe intentar limpiar el polvo o viruta procedente del taladrado con la máquina en funcionamiento.

No manipular en el rodillo ni en las cuchillas con la máquina conectada.

Antes de empezar a trabajar compruebe si está dañada la máquina, el cable o el enchufe. Las reparaciones sólo se llevarán a cabo por Agentes de Servicio autorizados.

Usar siempre las piezas de protección de la máquina.

No bloquear la protección automática del disco.

No use hojas de sierra dañadas o deformadas.

Sustituya la pieza de refuerzo de mesa desgastada.

No se pueden emplear hojas de sierra cuyos datos codificados no corresponden a estas instrucciones de manejo.

La protección de seguridad sólo debe abrirse automáticamente cuando el disco esté apoyado contra la pieza de trabajo.

No emplear hojas de sierra elaboradas de acero de corte rápido.

En el momento de detectar fallas en la máquina, incl. en el dispositivo de seguridad o en las hojas de la sierra, deberán comunicarse las mismas inmediatamente a la persona responsable de la seguridad.

Elegir la hoja de sierra adecuada para el material a cortar.

No emplear jamás la sierra retestadora para cortar materiales que no estén indicados en las instrucciones de empleo.

Transportar la sierra retestadora únicamente con el protector de transporte en el tomadero engatillado.

Utilice la sierra tronczadora únicamente con cubierta protectora que funcione de forma segura y se encuentre en buen estado de mantenimiento.

Mantenga la superficie libre de restos de material como p. ej. virutas y restos de aserrado

Emplear únicamente hojas de sierra correctamente afiladas. Deberá observarse siempre el número de revoluciones máximo indicado en la hoja de la sierra.

Utilizar solamente las bridas adjuntas y representadas en las instrucciones de empleo para la fijación de la hoja de sierra.

No quitar restos de aserrado u otras partes de piezas de trabajo del área de aserrado al estar la máquina en funcionamiento y si la cabeza de la sierra no se encuentra en posición inactiva.

Asegúrese de que la máquina se encuentre siempre en una posición segura (p. ej. sujetarla en el banco de trabajo)

Apoyar de forma adecuada la pieza a trabajar.

No usar seguetas rajadas o torcidas.

Antes de usar la herramienta, por favor lea las instrucciones. Si es posible, pida que le hagan una demostración de la máquina.

El polvo que se produce cuando se usa esta herramienta puede ser perjudicial para la salud (por ejemplo cuando se trabaja en madera de haya o roble, piedra o pintura que pueda contener plomo u otros productos químicos nocivos). Use un sistema de absorción de polvo y utilice una máscara adecuada de protección contra el polvo. Limpie el polvo depositado, por ejemplo con un aspirador.

No deberán cortarse con la sierra piezas de trabajo con perfil redondo o irregular (p. ej. leña), dado que no se pueden sujetar de manera segura. Al cortar de canto con la sierra piezas planas, deberá utilizarse un tope auxiliar adecuado para una guía segura.

APLICACIÓN DE ACUERDO A LA FINALIDAD

La sierra tronczadora sirve para cortar madera maciza, maderas encoladas, materias similares a la madera y materias plásticas.

No utilice este producto para ninguna otra aplicación que no sea su uso normal.

DECLARACION DE CONFORMIDAD CE

Declaramos bajo nuestra sola responsabilidad que este producto está en conformidad con las normas o documentos normalizados siguientes.

EN 61029-1:2009 + A11:2010;
EN 61029-2-9:2009
EN 55014-1:2006 + A1:2009 + A2:2011
EN 55014-2:1997 + A1:2001 + A2:2008
EN 61000-3-2:2006 + A1:2009 + A2:2009
EN 61000-3-3:2008
de acuerdo con las regulaciones
2011/65/EU (RoHS)
2006/42/CE
2006/95/CE
004/108/CE



Winnenden, 2012-09-06

Rainer Kumpf

Rainer Kumpf
Director Product Development

Autorizado para la redacción de los documentos técnicos.

CONEXIÓN ELÉCTRICA

Conectar solamente a corriente AC monofásica y sólo al voltaje indicado en la placa de características. También es posible la conexión a enchufes sin toma a tierra, dado que es conforme a la Clase de Seguridad II.

MANTENIMIENTO

Las ranuras de ventilación de la máquina deben estar despejadas en todo momento.

Solo se deben utilizar accesorios y piezas de repuestos AEG. Piezas cuyo recambio no está descrito en las instrucciones de uso, deben sustituirse en un centro de asistencia técnica AEG (Consulte el folleto Garantía/Direcciones de Centros de Asistencia Técnica).

En caso necesario, puede solicitar un despiece de la herramienta. Por favor indique el número de impreso de diez dígitos que hay en la etiqueta y pida el despiece a la siguiente dirección: AEG Electric Tools GmbH, Max-Eyth-Straße 10, D-71364 Winnenden, Germany.

SÍMBOLOS



Lea las instrucciones detenidamente antes de conectar la herramienta



Desconecte siempre el enchufe antes de llevar a cabo cualquier trabajo en la máquina.



Usar protectores auditivos!



Para trabajar con la máquina, utilizar siempre gafas de protección.



No introduzca jamás las manos en el área de la hoja de la sierra.



No exponga la máquina a la lluvia.



Peligro



¡No deseche los aparatos eléctricos junto con los residuos domésticos! De conformidad con la Directiva Europea 2002/96/CE sobre residuos de aparatos eléctricos y electrónicos y su aplicación de acuerdo con la legislación nacional, las herramientas eléctricas cuya vida útil haya llegado a su fin se deberán recoger por separado y trasladar a una planta de reciclaje que cumpla con las exigencias ecológicas.



Clase de protección II, herramientas eléctricas, en las cuales la protección contra descargas eléctricas no sólo depende del aislamiento básico, sino en las cuales se adoptan medidas de protección adicionales como un doble aislamiento o un aislamiento reforzado.

DESCRIPCIÓN

1. Protector superior de la hoja
2. Protector inferior de la hoja
3. Cárter lateral amovible
4. Tornillo del cárter lateral amovible
5. Tope auxiliar móvil
6. Mesa
7. Base
8. Indicador de la escala de ingletes
9. Dispositivo de bloqueo de la inclinación
10. Asa de transporte superior
11. Corredera(s)
12. Botón de parada de translación
13. Dispositivo de bloqueo del tope auxiliar móvil
14. Llave mixta
15. Palanca de bloqueo de ingletes
16. Referencia para repetir un corte
17. Leva de regulación de la profundidad y bloqueo del bloque motor
18. Dispositivo de bloqueo del árbol
19. Dispositivo de bloqueo del protector de hoja inferior
20. Interruptor a gatillo
21. Chaveta para seleccionar la inclinación
22. Asa de transporte delantera
23. Dispositivo de ajuste de la pieza
24. Indicador de inclinación
25. Soportes del cable de alimentación
26. Hoja de sierra
27. Tornillo del árbol (paso de rosca a la izquierda)
30. Platos de sujeción de la hoja
31. Arandela del árbol
32. Eje del dispositivo de ajuste
33. Botón de regulación rápida
34. Rueda de selección de ingletes
35. Dispositivo de bloqueo de profundidad de corte
36. Corredera
37. Brazo giratorio
38. Tornillo sin cabeza
39. Tope trasero
40. Escala de inclinación
41. Contratuercas de bloqueo
42. Contratuerca de seis caras
43. Escala de ingletes
44. Distanciador
45. Rueda
46. Resorte de torsión (interior)
47. Arbol giratorio del bloque motor
48. Bolsa para el polvo
49. Anillo del saco para el polvo
50. Codo del saco para el polvo

ACCESORIOS ESTÁNDARES

Llave mixta hexagonal en "L" de 6,35 mm
Dispositivo de ajuste de la pieza
Bolsa para el polvo
Manual de instrucciones
Anillo del saco para el polvo
Codo del saco para el polvo

DESEMBALAJE



ADVERTENCIA

Para reducir el riesgo de sufrir heridas causadas por un arranque involuntario de la máquina o una descarga eléctrica, no conecte la máquina cuando la esté desembalando y montando. El cable de alimentación debe estar desenchufado cuando se interviene en la sierra.

La ingletadora se entrega completa en una sola caja.



ADVERTENCIA

A pesar de su pequeño tamaño, es una sierra pesada. Para no forzar la columna vertebral ni la espalda, hágase ayudar para levantar la sierra.

- Antes de retirar la ingletadora de su embalaje, ajuste el dispositivo de parada de translación para evitar cualquier movimiento inesperado de la sierra.
- Retire la ingletadora de su embalaje levantándola por su asa de transporte.
- Después, coloque la sierra en una superficie estable y controle la máquina atentamente.



ADVERTENCIA

Si alguna pieza faltara o estuviera dañada, no conecte la sierra antes de haber obtenido dicha pieza o de haberla hecho reparar. Para evitar las descargas eléctricas, en caso de intervenir en máquinas con doble aislamiento utilice únicamente piezas de recambio originales.

INSTALAR Y RETIRAR LA HOJA

INSTALAR O RETIRAR LA HOJA (FIG. 12)



ADVERTENCIA

Para reducir el riesgo de heridas causadas por la proyección de la pieza trabajada o de trozos de hoja, utilice únicamente hojas de 305 mm de diámetro.



ADVERTENCIA

Para evitar el riesgo de heridas resultantes de un arranque imprevisto de la sierra, desenchúfela cuando retire o instale una hoja.

- Desenchufe la sierra. La cabeza de corte queda levantada.
- Haga girar el protector de hoja inferior (2) a mano. Afloje el tornillo de retención del cárter lateral amovible (4), sin retirarlo, empleando una llave mixta cruciforme.
- Levante el protector de hoja inferior e inclínelo hacia atrás para ver el tornillo del árbol (27).
- Utilice una llave mixta hexagonal de 6,35 mm o una llave poligonal de 12,7 mm para aflojar el tornillo del árbol.

Observación: El tornillo del árbol (27) tiene un paso de rosca a la izquierda. Esto evita que el tornillo del árbol se afloje súbitamente cuando se trabaja normalmente con la sierra.

- Retire el tornillo del árbol, la arandela de la hoja (31), el plato exterior de sujeción de la hoja (30) y la hoja.

Observación: Preste atención a las piezas que retira apuntando su posición y dirección (véase la imagen). Retire el serrín acumulado en los platos de la hoja

INSTALAR Y RETIRAR LA HOJA



ADVERTENCIA

Para reducir el riesgo de cortarse con los dientes de la hoja, muy afilados, utilice guantes cuando coloque o retire una hoja de la sierra.

- Instale una hoja nueva de 305 mm de diámetro. Compruebe que la flecha que indica el sentido de rotación en la hoja corresponde a la flecha de rotación hacia la derecha que figura en el protector de hoja superior. Verifique que, en la parte delantera de la sierra, los dientes de la hoja están orientados hacia abajo.
- Instale el disco exterior de sujeción de la hoja, la arandela y el tornillo del árbol. Presione el dispositivo de bloqueo del árbol y gire la llave mixta o la llave de 12,7 mm hacia la izquierda para bloquear la hoja. Apriete moderadamente el tornillo del árbol, sin ajustar excesivamente.
- Baje el protector inferior de hoja hasta que las ranuras del cárter lateral amovible descansan en el tornillo de retención. Apriete el tornillo de retención con la llave mixta cruciforme.



PELIGRO

No utilice nunca la sierra si el cárter lateral amovible no está bien colocado. El cárter impide que el tornillo del árbol caiga si se aflojara accidentalmente y evita que la hoja en movimiento se suelte.

- Asegúrese de que el dispositivo de bloqueo del árbol está liberado para que la hoja gire libremente.

Observación: El dispositivo de bloqueo del árbol puede deteriorarse si se utiliza incorrectamente. Si no funciona, baje la hoja sobre un trozo de madera de desecho colocado contra el tope, para utilizarlo como dispositivo de bloqueo de reemplazo.



ADVERTENCIA

Cerciórese de que los platos de sujeción de la hoja estén limpios y correctamente instalados. Después de instalar una nueva hoja, cerciórese de que pase por la ranura de la mesa cuando se la pone a 0° y a 45°. Baje la hoja en la ranura de la mesa y cerciórese de que no toque la base o la mesa. Si la hoja toca la mesa, póngase en contacto con un Centro de Servicio Posventa Ryobi.

Si la hoja toca las placas de inserción de la mesa, consulte la sección "Alineación" para regular el juego de alineación de la hoja.

UTILIZACIÓN DEL DISPOSITIVO DE SUJECIÓN DE LA PIEZA (FIG. 3)

El dispositivo de sujeción de la pieza (23) sostiene la pieza trabajada en una posición de corte adecuada. Este dispositivo de sujeción puede instalarse del lado derecho o del lado izquierdo de la ingletadora. Antes de poner en marcha la sierra, cerciórese de que el dispositivo de sujeción de la pieza no molestará el paso de la hoja en la pieza trabajada.

- Alinee el eje del dispositivo de ajuste (32) con el orificio situado en la base de la sierra y después inserte el eje.

CUATRO AJUSTES BÁSICOS DE LA SIERRA

Para regular y alinear correctamente las piezas de la ingletadora radial se deben conocer cuatro ajustes básicos.

- **Con la palanca de bloqueo de ingletes y la rueda de selección de ingletes (Fig. 4) se puede modificar la regulación de ingletes de la hoja:**
 - Levante la palanca de bloqueo de ingletes (15).
 - Haga girar parcialmente la rueda de selección de ingletes (34) hacia abajo para pasar de la selección actual a otra selección.
 - Haga girar completamente la rueda de selección de ingletes hacia abajo para hacer pasar todas las variantes de ingletes.
 - Haga girar la mesa (6) para colocarla en la posición de ingletes que desee y bloquee la palanca de bloqueo de ingletes.
- **El dispositivo de bloqueo de inclinación y la chaveta para seleccionar la inclinación permiten modificar la inclinación de la hoja (Fig. 6):**
 - Tire el dispositivo de bloqueo de inclinación hacia usted. Empuje hacia abajo la chaveta para seleccionar la inclinación. Esto permite inclinar la hoja haciendo desfilar, al mismo tiempo, las diferentes posiciones posibles.
 - Para colocar la chaveta seleccionando una inclinación determinada, empújela hacia arriba.
 - Bloquee el dispositivo de bloqueo de inclinación antes de empezar a cortar.

CUATRO AJUSTES BÁSICOS DE LA SIERRA

■ La leva para regular la profundidad y el bloque motor en posición baja (Fig. 7 & 8) permiten regular la hoja:

-Ejerza una ligera presión hacia abajo en la empuñadura y, al mismo tiempo, haga girar la leva de regulación de profundidad (17) hacia la derecha y levante la hoja.

Observación: No es necesario aflojar el dispositivo de bloqueo de profundidad de corte (35).

- La muesca de la leva de regulación de profundidad debe dirigirse hacia arriba.

Observación: El bloque motor debe mantenerse en posición baja sólo cuando transporte o guarde la máquina. No efectúe ninguna operación de corte si el bloque motor se encuentra en posición baja.

- Siga las siguientes instrucciones para bloquear la hoja en posición baja:

- Haga girar la leva de regulación de profundidad hacia la derecha y baje la hoja hacia la mesa.

- La chaveta del protector de hoja superior debe poder insertarse en el orificio de la leva.

■ Botón de parada de translación:

- Haga girar el botón de parada de translación hacia la izquierda para aflojar y hacia la derecha para ajustar. Aflojando el botón de parada de translación se puede desplazar el bloque motor hacia adelante y hacia atrás. Al ajustarlo, se bloquea el bloque motor.

ALINEACIÓN



ADVERTENCIA

Para reducir el riesgo de sufrir heridas causadas por un arranque involuntario de la máquina o una descarga eléctrica, desenchufe el cable de alimentación eléctrica cuando deba realizar cualquier operación de mantenimiento.

PRIMERA ETAPA: REGULACIÓN DEL JUEGO DE ALINEACIÓN DE LA HOJA (FIG. 9)

Deberá ajustar el juego correspondiente a la posición de la hoja para que las dos placas de inserción no estén en el eje de la hoja cuando la esté alineando. Las placas de inserción deben colocarse después de alinear la hoja.

- Afloje los tres tornillos que sujetan una de las placas de inserción.
- Deslice la placa de inserción lo más lejos posible de la hoja.

- Vuelva a ajustar los tres tornillos.
- Repita estas tres etapas con la otra placa de inserción.

SEGUNDA ETAPA: REGULACIÓN DE LA CORREDERA (FIG. 10-11)

- Coloque el bloque motor en la selección de ingletes / inclinación 0° y bloquee el bloque motor en posición baja.
- Cerciórese de que la hoja quede centrada entre las dos placas de inserción. Asimismo, verifique que haya un ligero juego entre la corredera derecha (36) y el brazo giratorio (37).
- Si es necesario hacer alguna regulación, afloje las contratueras de bloqueo que se encuentran en los cuatro tornillos sin cabeza (38), como se muestra en la figura 11.
- Afloje los dos tornillos sin cabeza superiores.
- Apriete o afloje los dos tornillos sin cabeza inferiores para que la hoja quede centrada entre las dos placas de inserción.
- Apriete las dos contratueras de bloqueo inferiores.
- Para que haya menos juego entre las correderas (11), apriete progresivamente los dos tornillos sin cabeza superiores haciendo deslizar el bloque motor hacia adelante y hacia atrás. Apriete las dos contratueras de bloqueo superiores.

TERCERA ETAPA: PUESTA A ESCUADRA DE LA HOJA Y DEL TOPE (FIG. 12-14)

- Coloque la hoja en la marca de ingletes de 0° y bloquee la palanca de bloqueo de ingletes.
- Para verificar que la hoja quede perfectamente perpendicular al tope, bloquee el bloque motor en posición baja. Coloque una escuadra contra el tope y después al lado de la hoja, como se muestra en la figura 12. Coloque la escuadra correctamente de suerte que no toque los dientes de la hoja y que el ángulo no quede en falsa escuadra. El cuerpo de la hoja debe estar en contacto con toda la longitud de la escuadra.
- Si la hoja queda en contacto con toda la longitud de la escuadra, no es necesario efectuar ningún alineamiento. Si la hoja no está perpendicular al tope, siga las siguientes instrucciones para alinearla:
 - Retire los topes auxiliares móviles aflojando los tornillos que los sostienen. Haga deslizar los topes hacia la hoja y levante la cabeza de corte para retirarlos.
 - Afloje los pernos de bloqueo del tope.

ALINEACIÓN

- Coloque una escuadra contra la hoja y regule el tope para que esté perpendicular a la hoja.
- Apriete nuevamente los pernos de bloqueo del tope.
- Vuelva a colocar los topes auxiliares móviles y ajuste los tornillos de los topes auxiliares móviles.

REGULACIÓN DEL INDICADOR DE ESCALA DE INGLETES (FIG. 14)

- Afloje el tornillo cruciforme que mantiene el indicador de escala de ingletes (8) en su lugar.
- Vuelva a colocar en su lugar el indicador alineándolo con la marca de 0° y vuelva a apretar el tornillo.

CUARTA ETAPA: PUESTA A ESCUADRA DE LA HOJA Y DE LA MESA (regulación de la inclinación) (FIG. 15)

- Coloque la sierra en la marca de inclinación de 0° y cerciórese de haber aflojado el dispositivo de bloqueo de inclinación.
- Baje la hoja y coloque el bloque motor en posición baja.
- Utilice una escuadra para comprobar que la hoja esté bien perpendicular a la mesa. Si la hoja no está en contacto con la escuadra en toda su longitud, siga las siguientes instrucciones:
 - a. Levante el dispositivo de bloqueo de inclinación.
 - b. Afloje los dos tornillos de cabeza hueca que sostienen la escala de inclinación.
 - c. Sujete el protector de la hoja superior y desplace el bloque motor hacia la izquierda o hacia la derecha hasta que la hoja esté en contacto con la escuadra en toda su longitud.
 - d. Apriete los dos tornillos de cabeza hueca para bloquear la escala de inclinación.

REGULACIÓN DEL INDICADOR DE ESCALA DE INCLINACIÓN (FIG. 16)

- Afloje el tornillo cruciforme que mantiene el indicador de escala de inclinación en su lugar.
- Vuelva a colocar en su lugar el indicador alineándolo con la marca de 0° y vuelva a apretar el tornillo.

QUINTA ETAPA: REGULACIÓN DEL JUEGO DE ALINEACIÓN DE LA HOJA (para tener el menor juego posible) (FIG. 17)

- Afloje los tres tornillos que sujetan una de las placas de inserción.

- Deslice la placa de inserción hacia la hoja para que haya el menor juego entre la placa y la hoja (la placa no debe tocar la hoja).
- Vuelva a ajustar los tres tornillos.
- Repita estas tres etapas con la otra placa de inserción.

REGULACIÓN DE LA PALANCA DE BLOQUEO DE INGLETES

Cuando la hoja está en una posición de ingletes diferente de las posiciones preajustadas (es decir 0°, 15°, 22,5°, 31,6°, 45° y 60°) y que la palanca de bloqueo de ingletes está bloqueada, podrá trabajar sin problemas ya que el dispositivo estará perfectamente apretado. En este caso resultará muy difícil hacer girar la mesa (la hoja). Desde luego, siempre es posible forzar la mesa, pero no debería poder hacerla girar aplicando una fuerza moderada.

Siga las siguientes instrucciones para verificar que la palanca de bloqueo de ingletes funciona correctamente:

- Afloje la palanca de bloqueo de ingletes y coloque la hoja en una posición que no haya sido preajustada. Bloquee la palanca de bloqueo de ingletes.
- Trate de hacer girar la mesa / la hoja. Si la mesa gira con facilidad:
 - Afloje la palanca de bloqueo de ingletes. Localice el tornillo de bloqueo que se encuentra debajo de la palanca de bloqueo de ingletes.
 - Apriete el tornillo de bloqueo con una llave hexagonal de 4 mm.
 - Bloquee la palanca de bloqueo de ingletes y trate nuevamente de hacer girar la mesa. Si fuera necesario, realice un nuevo ajuste.

REGULACIÓN DEL DISPOSITIVO PARA BLOQUEAR LA INCLINACIÓN

Cuando la hoja está en una posición de inclinación diferente de las posiciones preajustadas (es decir 0°, 22,5°, 33,875° y 45°) y que el dispositivo de inclinación está bloqueado, podrá trabajar sin problemas ya que el dispositivo estará perfectamente apretado. En este caso resultará muy difícil hacer girar la hoja. Desde luego, siempre es posible forzar la hoja, pero no debería poder hacerla girar aplicando una fuerza moderada.

Si la hoja se inclina fácilmente:

- Afloje el dispositivo de bloqueo de la inclinación.
- Localice las dos contratueras de 12 mm (41) que se encuentran detrás del dispositivo de bloqueo de la inclinación.

ALINEACIÓN

- Afloje la contratuerca de bloqueo superior.
- Para apretar el dispositivo de bloqueo de la inclinación, gire la contratuerca de bloqueo inferior hacia la derecha. Para aflojarla, gírela hacia la izquierda.
- Bloquee el dispositivo de bloqueo de la inclinación y trate de inclinar la hoja una vez más. Si fuera necesario, realice un nuevo ajuste.

Observación: Cuando no está apretado, el dispositivo para bloquear la inclinación debe poder girar libremente. Si el dispositivo de bloqueo de la inclinación chirría, hay que aflojarlo ligeramente.

AJUSTE DEL BLOQUEO DE INCLINACIÓN (FIG. 5)

Verifique que la ingletadora se inclina sin dificultad al liberar el dispositivo de bloqueo de inclinación y al inclinar la hoja.

Observación: El tornillo debe sobresalir de la tuerca hexagonal (42) al menos una vuelta de rosca.

Si resulta difícil inclinar la sierra o bien hay demasiado juego a nivel del eje, realice los siguientes ajustes:

- Afloje el dispositivo de bloqueo de la inclinación.
- Gire la tuerca hexagonal con una llave de tubo de 19 mm.
- Verifique nuevamente el movimiento de inclinación y, de ser necesario, realice nuevos ajustes.

INSTALACIÓN DE LA INGLETADORA (FIG. 18)



ADVERTENCIA

Siga estas instrucciones para reducir la posibilidad de herirse debido a un movimiento inesperado de la sierra:

- Antes de desplazar la sierra, desenchufe el cable de alimentación eléctrica. Bloquee la palanca de bloqueo de ingletes y el dispositivo para bloquear la inclinación. Bloquee el bloque motor en posición baja.
- Para no forzar la columna vertebral ni la espalda, sostenga la máquina contra el cuerpo para levantarla. Flexione las rodillas y levante la máquina haciendo fuerza con sus piernas y no con su espalda. Levante la sierra sujetándola de los lugares previstos que se encuentran debajo de la base, de la empuñadura de transporte o de las empuñaduras que se encuentran en la parte delantera de la base.

- No sostenga nunca la ingletadora por el cable de alimentación o por el gatillo de la empuñadura plástica. No transporte nunca la ingletadora sujetándola por el cable de alimentación ya que podría deteriorar el aislamiento de los hilos o sus conexiones y provocar una descarga eléctrica o un incendio.

- Utilice la sierra de forma que nadie pueda estar situado detrás, ya que podrían resultar heridos por las proyecciones de residuos. Los residuos y partículas proyectados al pasar la hoja pueden provocar heridas graves.

- Coloque la ingletadora en una superficie plana y sólida, con espacio suficiente para poder manipular y sujetar la pieza trabajada correctamente.

- Compruebe que la mesa de la sierra esté nivelada para que la sierra sea estable.

- Fije la sierra en su base con pernos o un tornillo de banco.

Coloque la sierra en el lugar adecuado, en un banco de taller u otro soporte recomendado. La base de la sierra tiene ocho orificios que sirven para sujetar la máquina. Los cuatro orificios pequeños (A) permiten fijarla con tornillos pequeños, mientras que los cuatro orificios más grandes (B) permiten fijarla con tornillos grandes. Si tiene la intención de utilizar la sierra en un solo lugar, fjela al banco.

Observación: Cuando la sierra está instalada en una gran superficie plana, su altura es de 114,3 mm.

UTILIZACIÓN DE LA SIERRA EN DIVERSOS LUGARES

Monte la sierra sobre una placa de contrachapado de 19 mm de grosor utilizando los cuatro orificios destinados a los tornillos de 6,35 mm (1/4") o los cuatro orificios destinados a los tornillos pequeños. Posteriormente, podrá fijar la tabla para evitar que se mueva. Con este sistema también se evita que la sierra se gaste demasiado cuando se la emplea y manipula en diversos lugares.

UTILIZACIÓN DE LA SIERRA EN UN BANCO DE TRABAJO

Monte la sierra sobre un banco de trabajo del mismo modo que sobre una placa de contrachapado. Verifique que haya espacio libre suficiente a ambos lados de la sierra para la pieza trabajada.

INSTRUCCIONES DE SEGURIDAD ESPECÍFICAS PARA CORTES BÁSICOS

COMPRUEBE EL ESTADO DE LA SIERRA ANTES DE CADA UTILIZACIÓN. DESENCHUFE LA INGLETADORA.

Para reducir el riesgo de herirse si la herramienta se pone en marcha inadvertidamente, desenchufe la sierra antes de reemplazar la hoja o de ajustar cualquier otro elemento. Cerciórese de que la flecha que se encuentra en el protector de la hoja indicando el sentido de rotación está orientada del mismo modo que la flecha que indica el sentido de rotación en la hoja. Verifique que, en la parte delantera de la sierra, los dientes de la hoja están orientados hacia abajo. Compruebe el estado del tornillo de la hoja y del cárter lateral amovible para trabajar con toda seguridad.

CERCÍOARSE DE QUE NINGUNA PIEZA ESTÉ DETERIORADA

Compruebe que:

- las piezas móviles estén correctamente alineadas,
- los cables eléctricos estén en buenas condiciones,
- las piezas móviles estén correctamente sujetadas,
- ninguna pieza esté rota,
- una vez montada, la sierra sea estable,
- el protector inferior de la hoja y el resorte del brazo funcionen correctamente: para esto, empuje completamente el brazo hacia abajo y déjelo que suba hasta detenerse por sí mismo. Controle el protector inferior de la hoja para cerciorarse de que esté bien colocado. De lo contrario, consulte las instrucciones de la sección "Resolución de problemas".
- las piezas móviles deben deslizarse fácilmente y sin brusquedad.
- **Verifique las demás condiciones que pudieran afectar el correcto funcionamiento de la ingletadora.** Si faltara alguna pieza de la ingletadora, si estuviera torcida o dañada, o si algún componente eléctrico no funcionara, pare la sierra y desenchúfela. Haga reemplazar las piezas dañadas, faltantes o gastadas antes de utilizar la sierra nuevamente.
- **Cerciórese de que los protectores de la hoja estén siempre correctamente instalados** y en buen estado de funcionamiento.
- **Efectúe cuidadosamente el mantenimiento de esta herramienta.** Mantenga la ingletadora limpia para que trabaje correctamente y se la pueda emplear sin peligro alguno. Lubrique las piezas como se indica en este manual de instrucciones. No aplique lubricante en la hoja cuando esté girando.

- **Retire las llaves de apriete** antes de poner en marcha la herramienta.

PARA REDUCIR RIESGOS DE HERIDAS RESULTANTES DE PIEZAS BLOQUEADAS O PROYECTADAS, SIGA LAS SIGUIENTES INSTRUCCIONES

- Utilice exclusivamente los accesorios recomendados. La utilización de accesorios inadaptados puede provocar heridas.
- Utilice una hoja de sierra de 305 mm de diámetro adaptada al material que desea cortar.
- Compruebe que la hoja esté afilada, que no esté dañada y que esté correctamente alineada. Después de comprobar que la sierra no está enchufada, baje completamente el bloque motor. Haga girar la hoja con la mano para verificar que ningún obstáculo trabe su movimiento. Incline el bloque motor a 45° y vuelva a controlar que la hoja gire correctamente. Si la hoja se bloquea en algún elemento, ajústela siguiendo las instrucciones de la sección "Alineación".
- Verifique que los platos de sujeción de la hoja y del árbol estén limpios.
- Cerciórese de que la parte cóncava de los platos de sujeción esté orientada hacia la hoja.
- Con la llave mixta hexagonal de 6,35 mm suministrada controle que el tornillo del árbol (con paso hacia la izquierda) esté bien apretado.
- Cerciórese de que todos los dispositivos de ajuste o de bloqueo estén bien apretados y que algunas piezas no tengan demasiado juego.
- Mantenga limpio el lugar de trabajo. Los lugares o bancos de trabajo atestados son fuente de accidentes. Cerciórese de que el suelo no esté resbaladizo. Para evitar riesgos de quemadura o daños producidos por un incendio, no utilice la sierra cerca de líquidos, vapores o gases inflamables.

UTILICE ELEMENTOS DE PROTECCIÓN PARA LOS OJOS, LAS MANOS, EL ROSTRO Y LOS OÍDOS

- Conozca bien las características de su sierra ingletadora. Lea y entienda este manual de instrucciones y las etiquetas pegadas en la máquina. Conozca las aplicaciones de la herramienta y sus límites, así como los potenciales riesgos específicos de este aparato. No instale accesorios ni efectúe ajustes en la ingletadora cuando las piezas todavía se encuentran en movimiento para evitar heridas corporales.

INSTRUCCIONES DE SEGURIDAD ESPECÍFICAS PARA CORTES BÁSICOS

- Para evitar que la máquina se ponga en marcha involuntariamente, cerciórese de que el interruptor esté en posición "parada" antes de enchufar la ingletadora.
- Prepare su trabajo. Utilice la herramienta adecuada. No fuerce su herramienta ni ninguno de sus accesorios para realizar trabajos para los que no ha sido diseñada. No utilice la sierra si la pieza trabajada no puede sujetarse firmemente.



ADVERTENCIA

Debido a su acción de translación, la sierra ingletadora no es apta para cortar metales. Utilice la ingletadora únicamente para cortar madera o productos de ese tipo. Otra clase de materiales podría quebrar o torcer la hoja, producir un incendio o causar otros accidentes.

PREPARACIÓN DEL CORTE

- Controle la pieza trabajada. Cerciórese de que la parte en donde hará el corte no tiene clavos u otros objetos.
- Prepare el corte para evitar que la pieza resulte proyectada si se tuerce contra la hoja o si es arrancada de las manos.
- Prevea el modo en que hará el corte.

Siempre es necesario:

- cerciorarse de que la hoja no esté en movimiento,
- levantar la hoja,
- hacer deslizar la sierra por encima del borde delantero de la pieza trabajada antes de comenzar el corte,
- empujar el dispositivo de bloqueo del protector inferior de la hoja (19) para aflojarlo; empujar la hoja hacia abajo para alcanzar la parte superior de la pieza trabajada y después hacia atrás de la sierra para realizar el corte.



PELIGRO

No tire JAMÁS la sierra hacia usted al efectuar un corte. La hoja puede subir súbitamente en la parte superior de la pieza y quedar orientada hacia usted.

- Anticipe la forma en que sostendrá la pieza trabajada desde el principio hasta el final del corte.

CORTES MÁS CORRIENTES

CORTES DE INGLETES RADIALES

La sierra radial para cortar ingletes permite realizar dos clases de cortes:

■ el corte radial:

- Afloje el botón de parada de translación, tire la cabeza de corte hacia usted, baje la hoja para hacerla penetrar en la pieza trabajada y, finalmente, empuje la cabeza de corte hacia la parte de atrás de la sierra para acabar el corte.
- El corte radial sirve para cortar piezas grandes.

■ el corte simple (Fig. 21):

- Apriete el botón de parada de translación y baje la hoja para cortar la pieza trabajada.
- El corte simple sirve principalmente para cortar piezas o estrechas.



ADVERTENCIA

Para mayor comodidad y seguridad, la hoja de la sierra cuenta con un freno. El freno no constituye un dispositivo de seguridad. No lo considere como un elemento que pueda reemplazar al protector de la hoja. Si la hoja no se detiene al cabo de 6 segundos, desenchufe la sierra y siga las instrucciones de la sección "Resolución de problemas" referente a la instalación del freno de la hoja antes de emplear la sierra nuevamente.



PELIGRO

No baje nunca completamente la hoja delante de la pieza trabajada para cortarla empujando la hoja hacia adelante. La parte trasera de la hoja que tiene un movimiento ascendente podría arrancarle la pieza de las manos.

Siga las siguientes instrucciones para cortar las piezas trabajadas de 342,9 mm de anchura y de 88,9 mm de grosor como máximo.

- Coloque la pieza de madera contra el tope y sujétela con un dispositivo de sujeción, de ser necesario.
- Afloje el botón de parada de translación.
- Sostenga la sierra por la empuñadura y colóquela de suerte que el árbol (que pasa por el centro de la hoja) esté por encima del borde delantero de la pieza trabajada.
- Ponga en marcha la sierra y deje que la máquina alcance su velocidad máxima.

CORTES MÁS CORRIENTES

- Presione la empuñadura para bajar completamente el bloque motor y efectuar el corte a lo largo de la pieza trabajada.
- Empuje suavemente la empuñadura de la sierra hacia el tope para acabar el corte.
- Levante el bloque motor después de cada corte.
- Pare el motor y espere a que la hoja se detenga antes de cambiar de posición sus manos.

CORTE SIMPLE (FIG. 20)

- Haga deslizar hacia atrás lo más lejos posible la cabeza de corte.
- Bloquee el botón de parada de translación.
- Coloque la pieza en la mesa contra el tope y, de ser necesario, sujétela con un dispositivo adecuado.
- Ponga la sierra en marcha y haga bajar la cabeza de corte para que la hoja penetre en la pieza trabajada.
- Cuando haya acabado el corte, pare la sierra y espere hasta que la hoja se detenga completamente antes de volver a subir la cabeza de corte.

POSICIÓN DEL CUERPO Y DE LAS MANOS

- No coloque nunca sus manos cerca de la zona de corte. Mantenga sus manos como mínimo a 100 mm del paso de la hoja.
- Sujete firmemente la pieza trabajada contra el tope para evitar que se desplace hacia la hoja.
- Utilice su mano izquierda para sostener una pieza que se encuentra a la izquierda de la hoja, y su mano derecha para sostener una pieza que se encuentre a la derecha de la hoja.
- Antes de efectuar un corte, realice una "prueba en vacío" después de comprobar que la alimentación está cortada. De este modo, podrá ver el paso de la hoja.
- Mantenga las manos en la misma posición hasta soltar el gatillo y que la hoja se detenga por completo.



ADVERTENCIA

No corte piezas pequeñas. Las piezas demasiado pequeñas no se pueden sujetar correctamente. Mantenga siempre las manos lejos de la hoja.

CORTE EN INGLETES (FIG. 21)

Cuando realice un corte en ingletes, coloque la sierra en el ángulo adecuado. Desplace el bloque motor sosteniendo la empuñadura hasta alcanzar el ángulo de ingletes adecuado. Las marcas preajustadas aparecen en la escala de ingletes con las cuales se coloca la sierra en el ángulo adecuado (en grados) o bien para hacer molduras en corona.

Observación: No olvide desbloquear la palanca de bloqueo de ingletes antes de cambiar el ángulo del inglete.

CORTE AL BIES (FIG. 22)

Cuando vaya a realizar un corte al bies, incline la hoja hasta el ángulo que desee. Sitúese por el lado izquierdo de la empuñadura para hacer el corte.

TOPE AUXILIAR MÓVIL

Cuando incline la hoja hacia la izquierda, el tope debe volverse a posicionar. Afloje el dispositivo de bloqueo del tope y deslice el tope hacia la izquierda o hacia la derecha, según la inclinación de la hoja. Coloque el tope lo más cerca posible del protector de la hoja para que la pieza esté mejor sujeta. Bloquee el dispositivo de bloqueo apretándolo y realice una "prueba en vacío" después de comprobar que la alimentación está cortada. De este modo, podrá verificar la distancia entre el tope y el protector de la hoja. En algunos cortes de ingletes dobles, puede ser necesario retirar el tope auxiliar móvil para que no moleste el corte. Una vez que haya acabado el corte de ingletes, no olvide volver a poner en su lugar y/o desplazar el tope auxiliar móvil.

UTILIZACIÓN DE LA ESCALA DE INGLETES

La escala de ingletes le permite regular rápidamente la sierra, con una precisión de medio grado (Fig. 16).

CORTE DE INGLETES DOBLE

Cuando desee realizar un corte de ingletes doble, seleccione las posiciones adecuadas de inclinación y de ingletes.

CORTE DE MADERA ALABEADA (FIG. 23)

Antes de cortar una pieza, compruebe que no está torcida. Si la pieza está torcida, coloque el lado convexo contra el tope, como se muestra en la figura 23. No efectúe el corte si la pieza no está correctamente posicionada o si el soporte de los topes auxiliares móviles no está instalado. De hacerlo, la pieza podría atascarse en la hoja. La pieza podría rebotar o moverse repentinamente, exponiendo de este modo su mano a la hoja.

UTILIZACIÓN DEL DISPOSITIVO DE SUJECCIÓN DE LA PIEZA (FIG. 24)



ADVERTENCIA

Evite que la pieza trabajada resulte proyectada. Siga las siguientes instrucciones para evitar que la pieza se tuerza contra la hoja:

- Mantenga siempre la pieza, a mano o con algún dispositivo de sujeción, sobre la sierra.
- Sostenga la pieza trabajada de un solo lado de la hoja. Una parte de la pieza trabajada puede resultar proyectada si la sujeta de ambos lados de la hoja.
- Lea y cumpla las instrucciones del presente manual de instrucciones.
- Esta sierra ha sido diseñada de suerte que las operaciones de corte sean sencillas. Lea y entienda todas las instrucciones antes de utilizar la sierra.
- Antes de efectuar un corte, realice siempre una prueba en vacío después de comprobar que la sierra está desenchufada. Previamente efectúe todos los ajustes necesarios de la sierra. Verifique que la hoja y el bloque motor pueden ponerse en todas las posiciones posibles sin dificultad. El dispositivo de sujeción de la pieza puede instalarse a la derecha o a la izquierda de la hoja. Cerciórese de que el dispositivo de sujeción no perturba el paso de la hoja, no bloquea el protector de la hoja o el motor. Si no, modifique su posición.
- Fije correctamente el dispositivo de sujeción para que la pieza trabajada quede firmemente sujeta contra el tope, el soporte o la base. Entre la sierra y la pieza trabajada no debe quedar ningún espacio libre.
- El dispositivo de sujeción se debe utilizar exclusivamente en posición vertical.
- Coloque la pieza trabajada en la mesa de la sierra. Fije la pieza trabajada contra el tope y la mesa con el dispositivo de sujeción. No obstante, no ajuste demasiado. El dispositivo de sujeción debe simplemente sujetar la pieza de madera contra el tope y la mesa, pero no debe bloquearla.
- Haga una prueba en vacío después de comprobar que la sierra está desenchufada. Una vez que haya efectuado los ajustes necesarios de la sierra, baje el bloque motor como si efectuara un corte. Verifique que ningún elemento perturbe el corte o produzca situaciones peligrosas. De ser necesario, efectúe nuevos ajustes para proceder al corte sin ningún peligro.

- Realice el corte siguiendo las instrucciones del presente manual de utilización.



IMPORTANTE

Para efectuar un corte de ingletes preciso y sin peligro, proceda al corte y después suelte el gatillo. Mantenga el bloque motor en posición baja y no cambie de posición sus manos antes de que la hoja se detenga completamente. Después suba el bloque motor y retire la pieza trabajada de la mesa.

MANTENIMIENTO



PELIGRO

No aplique lubricante en la hoja cuando esté en movimiento.



ADVERTENCIA

Para reducir el riesgo de sufrir heridas causadas por un arranque involuntario de la máquina o una descarga eléctrica, desenchufe el cable de alimentación eléctrica antes de realizar cualquier operación de mantenimiento.



ADVERTENCIA

Para mayor seguridad, la sierra tiene un aislamiento doble. Para evitar el riesgo de descargas eléctricas, de incendio o de heridas graves, utilice únicamente las piezas que se indican en la lista de accesorios. Siempre monte la herramienta según el ensamblaje original para evitar riesgos de descargas eléctricas.

PROTECTOR INFERIOR DE LA HOJA

No utilice la sierra si el protector inferior de la hoja no está instalado. El protector inferior de la hoja es un dispositivo de seguridad. Si está dañado, hágalo reemplazar antes de utilizar nuevamente la sierra. Controle con frecuencia el estado del protector de la hoja. Límpielo con un paño húmedo.



ADVERTENCIA

No utilice disolventes para limpiar el protector de la hoja. Los disolventes pueden dañar el plástico.



ADVERTENCIA

Cuando limpie el protector inferior de la hoja, desenchufe la sierra para evitar que pueda arrancar intempestivamente.

MANTENIMIENTO

Después de varias utilizaciones de la sierra, el serrín acumulado debajo de la mesa y de la base impide que la mesa gire correctamente para efectuar la regulación necesaria para un corte de ingletes. Retire con frecuencia el serrín acumulado soplando en los lugares donde se acumula o aspirándolo.



ADVERTENCIA

Cuando retire el serrín acumulado, utilice gafas de protección para evitar que el serrín pueda afectarle la vista.

LUBRICACIÓN (FIG. 25)

RODAMIENTO DE BOLAS

Todos los rodamientos de esta máquina tienen lubricante de alto índice de lubricación en cantidad suficiente para toda la vida útil de la herramienta en condiciones normales de uso. Por lo tanto, no es necesario lubricar estos elementos.

Si necesita lubricar puntualmente una pieza, siga las siguientes instrucciones:

- Aplique un lubricante para motor directamente en las correderas. Las almohadillas de fieltro de las correderas permitirán repartir el lubricante.
- Aplique aceite ligero o aceite para pulverizar en el árbol giratorio del bloque motor (47).
- Aplique aceite ligero o aceite para pulverizar en el resorte de torsión interior (46).

- Aplique aceite ligero o aceite para pulverizar en el separador (44) del protector inferior de la hoja, en la rueda (45) y en el cárter lateral amovible (3).

TENSIÓN DE LA CORREA DEL MOTOR (FIG. 26)

La tensión de la correa del motor viene regulada de fábrica. No obstante, siga las siguientes instrucciones para verificar la tensión de la correa:

- Retire los cinco tornillos que sostienen el cárter de la correa empleando un destornillador cruciforme, y retire el cárter.
 - Verifique la tensión de la correa haciendo presión en ella. Con una ligera presión, la correa debe hundirse 25,4 mm, aproximadamente.
 - Para ajustar la tensión de la correa, siga las siguientes instrucciones:
 - Afloje, sin retirar, los seis tornillos del cárter del motor empleando un destornillador cruciforme.
 - Para aumentar la tensión de la correa, gire el tornillo de ajuste hacia la derecha. Para reducir la tensión, gire el tornillo de ajuste hacia la izquierda.
- Observación:** una tensión excesiva de la correa puede producir prematuramente averías en el motor.
- Apriete firmemente los seis tornillos del cárter del motor.
 - Coloque nuevamente el cárter de la correa en su lugar.

CARACTERÍSTICAS TÉCNICAS

Serra de Esquadilhas

220-240 V

110 V

Potência absorvida nominal	1800 W	1800 W
Amperes	8 A	15,5 A
Nº de rotações em vazio	4400 min ⁻¹	4000 min ⁻¹
Ø de disco x Ø da furação	305 x 30 mm	305 x 30 mm
espessura da folha de serra	2,4 mm	2,4 mm
Largura de corte		
horizontal / vertical		
90° / 90°	111 / 342 mm	111 / 342 mm
45° / 90°	111 / 241 mm	111 / 241 mm
90° / 45°	63 / 241 mm	63 / 241 mm
90° / 45°	41 / 241 mm	41 / 241 mm
45° / 45°	63 / 241 mm	63 / 241 mm
45° / 45°	41 / 241 mm	41 / 241 mm
Profundidade de corte máx. com 90° / 90°	166 / 53 mm	166 / 53 mm
Profundidade de corte máx. com 45° / 90°	166 / 10 mm	166 / 10 mm
Peso nos termos do procedimento-EPTA 01/2003	31 kg	31 kg

Informações sobre ruído

Valores de medida de acordo com EN 61 029.

O nível de ruído avaliado A do aparelho é tipicamente:

Nível da pressão de ruído (K=3dB(A))	95 dB (A)	95 dB (A)
Nível da potência de ruído (K=3dB(A))	108 dB (A)	108 dB (A)

Use protectores auriculares!**Informações sobre vibração**

Valores totais de vibração (soma dos vectores das três direcções) determinadas conforme EN 61 029.

Valor de emissão da vibração a _w	4 m/s ²	5 m/s ²
Incerteza K =	1,5 m/s ²	1,5 m/s ²

ATENÇÃO

O nível vibratório indicado nestas instruções foi medido em conformidade com um procedimento de medição normalizado na EN 61 029 e pode ser utilizado para comparar entre si ferramentas eléctricas. O mesmo é também adequado para avaliar provisoriamente o esforço vibratório.

O nível vibratório indicado representa as principais aplicações da ferramenta eléctrica. Se, no entanto, a ferramenta eléctrica for utilizada para outras aplicações, com outras ferramentas adaptadas ou uma manutenção insuficiente, o nível vibratório poderá divergir. Isto pode aumentar consideravelmente o esforço vibratório ao longo de todo o período do trabalho.

Para uma avaliação exacta do esforço vibratório devem também ser considerados os tempos durante os quais o aparelho está desligado ou está a funcionar, mas não está efectivamente a ser utilizado. Isto pode reduzir consideravelmente o esforço vibratório ao longo de todo o período do trabalho.

Defina medidas de segurança suplementares para proteger o operador do efeito das vibrações, como por exemplo: manutenção da ferramenta eléctrica e das ferramentas adaptadas, manter as mãos quentes, organização das sequências de trabalho.

⚠ ATENÇÃO! Leia todas as instruções de segurança e todas as instruções, também aquelas que constam na brochura juntada. O desrespeito das advertências e instruções apresentadas abaixo pode causar choque eléctrico, incêndio e/ou graves lesões.

Guarde bem todas as advertências e instruções para futura referência.

INSTRUÇÕES DE SEGURANÇA

Sempre use a protecção dos ouvidos. A influência de ruídos pode causar surdez.

Sempre segure o aparelho pelas superfícies de pega isoladas ao efectuar trabalhos, durante os quais a ferramenta de corte possa entrar em contacto com cabos eléctricos escondidos ou com o cabo do aparelho. O contacto com um cabo com tensão também pode as partes metálicas do aparelho sob tensão e leva a choque eléctrico.

Aparelhos não estacionários, utilizados ao ar livre, devem ser protegidos por um disjuntor de corrente de defeito (FI, RCD, PRCD).

Usar sempre óculos de protecção ao trabalhar com a máquina. Recomenda-se a utilização de luvas de protecção, protectores para os ouvidos e máscara anti-poeiras.

Antes de efectuar qualquer intervenção na máquina, tirar a ficha da tomada.

Ao ligar à rede, a máquina deve estar desligada.

Manter sempre o cabo de ligação fora da zona de acção da máquina.

Não remover aparas ou lascas enquanto a máquina trabalha.

Não introduza as mãos na área perigosa, estando a máquina em funcionamento.

Antes de cada utilização inspecionar a máquina, o cabo de ligação a extensão e quanto a danos e desgaste. A máquina só deve ser reparada por um técnico especializado.

Nunca utilizar a máquina sem dispositivo de protecção.

Não bloquear a cobertura de protecção giratória.

Não use folhas de serra danificadas ou deformadas.

Substitua a inserção de mesa desgastada.

É inadmissível a utilização de discos de serra que não correspondam às características especificadas nestas instruções de serviço.

Resguardo de protecção só deve ser aberto quando a máquina estiver encostada à peça de trabalho.

Não utilize folhas de serra fabricadas de aço rápido.

Erros na máquina, inclusive do dispositivo de protecção ou das folhas de serra deverão ser comunicadas à pessoa responsável pela segurança, logo que forem detectados.

Selecione uma folha de serra apropriada para o material a cortar.

Nunca utilize a serra de corte para cortar materiais não indicados no manual de instruções.

Só transporte a serra de corte com dispositivo de transporte engatado no punho.

Só use a serra de aparar com uma tampa de protecção de funcionamento seguro, bem mantida. A tampa de protecção deve girar para trás automaticamente.

Mantenha o piso livre de resíduos de material, por exemplo aparas ou resíduos de serração.

Só utilize folhas de serra correctamente afiadas. Observe o número de rotações máximo, indicado na folha de serra.

Só utilize os flanges juntados e representados no manual de instruções para fixar a folha de serra.

Não remova os resíduos de serração e outras partes de materiais da área de serração quando a máquina estiver a operar e a cabeça de serra não estiver na posição de repouso.

Assegure-se que a máquina sempre esteja numa posição segura (por exemplo fixação na bancada de trabalho).

Materiais compridos deverão ser suportados apropriadamente. Não utilizar lâminas de corte fissuradas ou deformadas.

Recomenda-se a leitura atenta das instruções de serviço da máquina antes da primeira utilização. Paça para ser adestrado no uso prático da gadanheira.

A poeira gerada ao trabalhar com esta ferramenta pode ser perigosa para a saúde (por exemplo, ao trabalhar com madeira de carvalho ou faia, pedras, tinta, que possam conter chumbo ou outros químicos prejudiciais) e por isso não deve atingir o corpo. Utilize um sistema de absorção de poeiras e use uma máscara de protecção. Retire completamente a poeira depositada, por exemplo com um aspirador.

Materiais com secção transversal redonda ou irregular (por exemplo lenha) não devem ser serrados, pois não é possível segurá-los seguramente na serração. Na serração de canto de materiais planos, um encosto auxiliar apropriado deve ser usado para guiar o material seguramente.

UTILIZAÇÃO AUTORIZADA

A serra de aparar pode ser utilizada para serrar madeira maciça, madeira colada, materiais similares com madeira e materiais plásticos.

Não use este produto de outra maneira sem ser a normal para o qual foi concebido.

DECLARAÇÃO DE CONFORMIDADE CE

Declaramos, sob nossa exclusiva responsabilidade, que este produto cumpre as seguintes normas ou documentos normativos:

EN 61029-1:2009 + A11:2010;
EN 61029-2-9:2009
EN 55014-1:2006 + A1:2009 + A2:2011
EN 55014-2:1997 + A1:2001 + A2:2008
EN 61000-3-2:2006 + A1:2009 + A2:2009
EN 61000-3-3:2008
conforme as disposições das directivas
2011/65/EU (RoHS)
2006/42/CE
2006/95/CE
2004/108/CE



Winnenden, 2012-09-06

Rainer Kumpf
Director Product Development

Autorizado a reunir a documentação técnica.

LIGAÇÃO À REDE

Só conectar à corrente alternada monofásica e só à tensão de rede indicada na placa de potência. A conexão às tomadas de rede sem contacto de segurana também é possível, pois trata-se duma construção da classe de protecção II.

MANUTENÇÃO

Manter desobstruídos os rasgos de ventilação na carcaça da máquina.

Utilizar unicamente acessórios e peças sobressalentes da AEG. Sempre que a substituição de um componente não tenha sido descrita nas instruções, será de toda a conveniência mandar executar esse trabalho a um Serviço de Assistência AEG (veja o folheto Garantia/Endereços de Serviços de Assistência).

A pedido e mediante indicação da referência de dez números que consta da chapa de características da máquina, pode requerer-se um desenho explosivo da ferramenta eléctrica a: AEG Electric Tools GmbH, Max-Eyth-Straße 10, D-71364 Winnenden, Germany.

SYMBOLE

Leia atentamente o manual de instruções antes de colocar a máquina em funcionamento.



Antes de efectuar qualquer intervenção na máquina, tirar a ficha da tomada.



Use protectores auriculares!



Usar sempre óculos de protecção ao trabalhar com a máquina.



Nunca coloque as mãos na área da folha de serra.



Não exponha a máquina à chuva.



Perigo



Não deite ferramentas eléctricas no lixo doméstico! De acordo com a directiva europeia 2002/96/CE sobre ferramentas eléctricas e electrónicas usadas e a transposição para as leis nacionais, as ferramentas eléctricas usadas devem ser recolhidas em separado e encaminhadas a uma instalação de reciclagem dos materiais ecológica.



Classe de protecção II, ferramenta eléctrica, na qual a protecção contra choque eléctrico não só depende de um isolamento básico, mas na qual medidas de segurança suplementares, como isolamento duplo ou isolamento reforçado, são aplicadas.

DESCRIÇÃO

1. Protector da lâmina superior
2. Protector da lâmina inferior
3. Cobertura lateral amovível
4. Parafuso da cobertura lateral amovível
5. Batente auxiliar corredeço
6. Mesa
7. Base
8. Indicador de escala de esquadria
9. Dispositivo de bloqueio da inclinação
10. Pega de transporte superior
11. Corredeça(s)
12. Botão de paragem da translação
13. Dispositivo de bloqueio do batente auxiliar corredeço
14. Chave mista
15. Manipulo de bloqueio de esquadria
16. Marcação para repetir um corte
17. Came de ajuste de profundidade e bloqueio do bloco-motor
18. Dispositivo de bloqueio da árvore
19. Dispositivo de bloqueio do protector de lâmina inferior
20. Gatilho
21. Pino de pré-ajuste de inclinação
22. Pega de transporte frente
23. Dispositivo de aperto da peça
24. Indicador de inclinação
25. Suportes do cabo de alimentação
26. Lâmina de serra
27. Parafuso da árvore (rosca à esquerda)
30. Flanges da lâmina
31. Anilha da árvore
32. Eixo do dispositivo de aperto
33. Botão de ajuste rápido
34. Roda de pré-ajuste de esquadria
35. Dispositivo de bloqueio de profundidade de corte
36. Corredeça
37. Braço oscilante
38. Parafuso sem cabeça
39. Batente traseiro
40. Escala de inclinação
41. Contra-porcãs de bloqueio
42. Contra-porca sextavada
43. Escala de esquadria
44. Espaçador
45. Rolete
46. Mola de tensão (interior)
47. Árvore oscilante do bloco-motor
48. Saco do pó
49. Adaptador do saco do pó
50. Curva do saco do pó

ACESSÓRIOS STANDARD

Chave mista hexagonal em "L" 6,35 mm
Dispositivo de aperto da peça
Saco do pó
Manual de utilização
Adaptador do saco do pó
Curva do saco do pó

DESEMBALAGEM

-  **ADVERTÊNCIA**
Para reduzir os riscos de ferimentos causados por um arranque repentino da ferramenta ou um choque eléctrico, não ligue a ferramenta à corrente durante a desembalagem e a montagem. O cabo de alimentação deve permanecer desligado durante qualquer intervenção na serra.

A serra circular angular é fornecida completa numa única caixa.

-  **ADVERTÊNCIA**
Apesar do seu pequeno tamanho, esta serra é pesada. Para evitar as dores nas costas, peça ajuda quando tiver de levantar a serra.

- Antes de retirar a serra circular angular da caixa de embalagem, aperte o dispositivo de paragem da translação para evitar qualquer movimento repentino da serra.
- Retire a serra circular angular da caixa de embalagem levantando-a pela pega de transporte.
- Coloque-a numa superfície estável e examine-a com atenção.

-  **ADVERTÊNCIA**
Se faltar uma peça ou estiver danificada, não ligue a serra à corrente antes de obter essa peça ou mandar reparar a serra. Para evitar os riscos de choque eléctrico, utilize unicamente peças sobresselentes de origem no caso de intervenção em ferramentas de duplo isolamento.

INSTALAÇÃO E REMOÇÃO DA LÂMINA

INSTALAR E RETIRAR A LÂMINA (FIG. 1 e 2)

-  **ADVERTÊNCIA**
Para evitar os riscos de ferimentos devidos a uma projecção da peça trabalhada ou de pedaços de lâmina, utilize sempre uma lâmina de 305 mm de diâmetro.

-  **ADVERTÊNCIA**
Para evitar os riscos de ferimentos devidos a um arranque repentino, desligue a serra da corrente quando retira ou instala uma lâmina.

- Desligue a serra da corrente. Levante a cabeça de corte.
- Rode o protector de lâmina inferior (2) à mão. Desaperte o parafuso de encosto da cobertura lateral amovível (4), sem o retirar, por meio de uma chave mista Phillips.
- Levante o protector de lâmina inferior e incline-o para trás de modo a tornar visível o parafuso da árvore (27).
- Utilize uma chave mista hexagonal de 6,35 mm ou uma

chave poligonal de 12,7 mm para o parafuso da árvore

Nota: O parafuso da árvore (27) tem uma rosca à esquerda. Isso permite evitar que o parafuso da árvore se desaperte subitamente durante a utilização normal da serra.

INSTALAÇÃO E REMOÇÃO DA LÂMINA

- Retire o parafuso da árvore, a anilha da árvore (31), o flange de lâmina exterior (30) e a lâmina.

Nota: Preste atenção às peças retiradas anotando a respectiva posição e direcção (ver Fig. 2). Retire a serradura acumulada nos flanges da lâmina antes de instalar a nova lâmina.

-  **AVISO**
Para reduzir os riscos de cortes pelos dentes de lâmina muito afiados, use luvas quando instalar ou retirar as lâminas de serra.

- Instale a nova lâmina de 305 mm de diâmetro. Certifique-se de que a seta que indica o sentido de rotação na lâmina corresponde à seta de rotação para a direita que se encontra no protector de lâmina superior. Verifique se os dentes da lâmina estão orientados para baixo, na frente da serra.
- Instale o flange da lâmina exterior, a anilha da árvore e o parafuso da árvore. Carregue no dispositivo de bloqueio da árvore e rode a chave mista ou a chave de 12,7 mm para a esquerda para bloquear a lâmina. Aperte o parafuso da árvore moderadamente, sem apertar demais.
- Baixe o protector de lâmina inferior até que as fendas da cobertura lateral amovível assentem no parafuso batente. Aperte o parafuso batente por meio da chave mista Phillips.

-  **PERIGO**
Nunca utilize a serra se a cobertura lateral amovível não estiver instalada correctamente. A cobertura impede o parafuso da árvore de cair, se este se desapertar acidentalmente e evita que a lâmina em rotação se solte.

- Certifique-se de que o dispositivo de bloqueio da árvore está solto de modo que a lâmina rode livremente.

Nota: O dispositivo de bloqueio da árvore pode ficar danificado por uma má utilização. Se o dispositivo de bloqueio da árvore não se mantiver, baixe a lâmina sobre um resto de madeira colocado contra o batente. Isso servirá como dispositivo de bloqueio de substituição.

-  **ADVERTÊNCIA**
Certifique-se de que os flanges da lâmina estão limpos e montados correctamente. Depois de instalar uma lâmina nova, certifique-se de que a lâmina passa na ranhura da mesa quando está posicionada a 0° e 45°.

Baixe a lâmina na ranhura da mesa e verifique se não choca contra a base ou a mesa. Se a lâmina tocar na mesa, contacte um centro de serviço homologado Ryobi.

Se a lâmina tocar nas placas de inserção na mesa, consulte a secção "Alinhamento" para efectuar o ajuste da folga de descida da lâmina.

UTILIZAÇÃO DO DISPOSITIVO DE APERTO DA PEÇA (FIG. 3)

O dispositivo de aperto da peça (23) permite manter a peça a trabalhar numa posição de corte adaptada. Este dispositivo de aperto pode ser instalado do lado direito ou esquerdo da serra circular angular. Antes de pôr a serra em funcionamento, verifique se o dispositivo de aperto da peça não impede a passagem da lâmina na peça a trabalhar.

- Alinhe o eixo do dispositivo de aperto (32) com o furo situado na base da serra e em seguida insira o eixo.

QUATRO AJUSTES DE BASE DA SERRA

Para ajustar e alinhar correctamente as peças da serra radial de corte de esquadria, é necessário dominar quatro ajustes de base.

- **O manipulo de bloqueio de esquadria e a roda de pré-ajuste de esquadria (Fig. 4) permitem modificar os ajustes de esquadria da lâmina:**
 - Levante o manipulo de bloqueio de esquadria (15).
 - Rode parcialmente a roda de pré-ajuste de esquadria (34) para baixo para passar do pré-ajuste actual para outro pré-ajuste.
 - Rode completamente a roda de pré-ajuste de esquadria para baixo para fazer avançar todos os pré-ajustes de esquadria.
 - Rode a mesa (6) para a colocar na posição de esquadria desejada e trave o manipulo de bloqueio de esquadria.
- **O dispositivo de bloqueio da inclinação e o pino de pré-ajuste de inclinação permitem modificar a inclinação da lâmina (Fig. 6):**
 - Puxe o dispositivo de bloqueio de inclinação para si. Empurre o pino de pré-ajuste de inclinação para baixo. Isso permite inclinar a lâmina enquanto se fazem avançar os pré-ajustes de inclinação.
 - Para colocar o pino de pré-ajuste de inclinação num pré-ajuste de inclinação, empurre-o para cima.
 - Bloqueie o dispositivo de bloqueio de inclinação antes de começar a cortar.

QUATRO AJUSTES DE BASE DA SERRA

- **A came de ajuste de profundidade e o bloqueio do bloco-motor (Fig. 7 e 8) permitem ajustar a lâmina:**
 - Exercendo uma ligeira pressão para baixo na pega, faça rodar a came de ajuste de profundidade (17) para a direita e levante a lâmina.
 - Nota:** Não é necessário desapertar o dispositivo de bloqueio de profundidade de corte (35).
 - A parte plana da came de ajuste de profundidade deve estar dirigida para cima.
 - Nota:** O bloco-motor deve ser mantido para baixo somente para o transporte e para arrumar a ferramenta. Não efectue nenhuma operação de corte se o bloco-motor estiver bloqueado para baixo.
 - Siga as seguintes instruções para bloquear a lâmina na posição baixa:
 - Faça rodar a came de ajuste de profundidade para a direita e baixe a lâmina para a mesa.
 - O pino do protector de lâmina superior deve poder ser inserido no furo da came.
- **Botão de paragem da translação:**
 - Rode o botão de paragem de translação para a esquerda para desapertá-lo, e para a direita para o apertar. Ao desapertar o botão de paragem de translação, isso permite deslocar o bloco-motor para a frente e para trás. Ao apertá-lo, isso bloqueia o bloco-motor.

ALINHAMENTO



ADVERTÊNCIA

Para reduzir os riscos de ferimentos causados por um arranque repentino da ferramenta ou um choque eléctrico, desligue o cabo de alimentação quando quiser fazer intervenções na serra.

PRIMEIRA ETAPA: AJUSTE DA FOLGA DE DESCIDA DA LÂMINA (FIG. 9)

Deve ajustar a folga de descida da lâmina para que as duas placas de inserção não fiquem no eixo da lâmina quando se alinha a lâmina. As placas de inserção devem ser postas no sítio depois de alinhar a lâmina.

- Desaperte os três parafusos que seguram uma das duas placas de inserção.
- Deslize a placa de inserção o mais longe possível da lâmina.

- Aperte os três parafusos.
- Repita estas três etapas para a outra placa de inserção.

SEGUNDA ETAPA: AJUSTE DA CORREDIÇA (FIG. 10 – 11)

- Coloque o bloco-motor nos pré-ajustes de esquadria / de inclinação 0° e bloqueie o bloco-motor na posição baixa.
- Verifique se a lâmina está mais ou menos centrada entre as duas placas de inserção. Verifique também se há folga entre a corrediça direita (36) e o braço oscilante (37).
- Se forem necessários ajustes, desaperte as contra-porcas de bloqueio situadas nos quatro calços ajustáveis (38), tal como indicado na figura 11.
- Desaperte os dois parafusos sem cabeça superiores.
- Aperte ou desaperte os dois calços ajustáveis inferiores para que a lâmina fique centrada entre as duas placas de inserção.
- Aperte as duas contra-porcas de bloqueio inferiores.
- Para obter menos folga entre as corrediças (11), aperte progressivamente os dois calços ajustáveis superiores enquanto se faz deslizar o bloco-motor para a frente e para trás. Aperte as duas contra-porcas de bloqueio superiores.

TERCEIRA ETAPA: COLOCAÇÃO EM ESQUADRIA DA LÂMINA E DO BATENTE (FIG. 12 – 13)

- Coloque a lâmina no pré-ajuste de esquadria 0° e trave o manípulo de bloqueio de esquadria.
- Para verificar se a lâmina está bem perpendicular ao batente, bloqueie o bloco-motor na posição baixa. Coloque um esquadro contra o batente e depois ao longo da lâmina, como indicado na figura 12. Posicione correctamente o esquadro de modo que não toque nos dentes da lâmina e que a colocação em esquadria não seja errada. O corpo da lâmina deve tocar todo o comprimento do esquadro.
- Se a lâmina tocar bem em todo o comprimento do esquadro, não é necessário nenhum alinhamento. Se a lâmina não estiver perpendicular ao batente, siga as seguintes instruções para a alinhar:
 - Retire os batentes auxiliares corrediços desapertando os parafusos que os seguram. Avance os batentes para a lâmina e levante a cabeça de corte para os retirar.
 - Desaperte os três parafusos de bloqueio do batente.

ALINHAMENTO

- Coloque um esquadro contra a lâmina e ajuste o batente de modo que fique perpendicular à lâmina.
- Aperte os pernos de bloqueio do batente.
- Reponha os batentes auxiliares corrediços nos seus devidos lugares e aperte os parafusos.

AJUSTE DO INDICADOR DE ESCALA DE ESQUADRIA (FIG. 14)

- Desaperte o parafuso Phillips que segura o indicador de escala de esquadria (8) no sítio.
- Coloque o indicador de modo a alinhá-lo com o pré-ajuste 0° e aperte o parafuso.

QUARTA ETAPA: COLOCAÇÃO EM ESQUADRIA DA LÂMINA E DA MESA (AJUSTE DA INCLINAÇÃO) (FIG. 15)

- Coloque a serra no pré-ajuste de inclinação 0° e verifique se o dispositivo de bloqueio da inclinação está desapertado.
- Baixe a lâmina e coloque o bloco-motor na posição baixa.
- Utilize um esquadro para verificar se a lâmina está perpendicular à mesa. Se a lâmina não tocar todo o comprimento do esquadro, siga as seguintes instruções:
 - a. Levante o dispositivo de bloqueio de inclinação.
 - b. Desaperte os dois parafusos de cabeça oca que mantêm a escala de inclinação.
 - c. Agarre o protector de lâmina superior e desloque o bloco-motor para a esquerda ou para a direita até que a lâmina toque todo o comprimento do esquadro.
 - d. Desaperte os dois parafusos de cabeça oca que seguram a escala de inclinação.

AJUSTE DO INDICADOR DE ESCALA DE INCLINAÇÃO (FIG. 16)

- Desaperte o parafuso Phillips que segura o indicador de escala de inclinação no sítio.
- Coloque o indicador de modo a alinhá-lo com o pré-ajuste 0° e aperte o parafuso.

QUINTA ETAPA: AJUSTE DA FOLGA DE DESCIDA DA LÂMINA (para ter o mínimo possível de folga) (FIG. 17)

- Desaperte os três parafusos que seguram uma das duas placas de inserção.

- Faça avançar a placa de inserção para a lâmina de modo a obter o mínimo possível de folga entre a placa e a lâmina (a placa não deve tocar na lâmina).
- Aperte os três parafusos.
- Repita estas três etapas para a outra placa de inserção.

AJUSTE DO MANÍPULO DE BLOQUEIO DE ESQUADRIA

Quando a lâmina está colocada numa posição de esquadria que não é pré-ajustada (isto é, diferente de 0°, 15°, 22,5°, 31,6°, 45° e 60°) e se o manípulo de bloqueio de esquadria está bloqueado, tem a certeza de que o ângulo de esquadria está correctamente apertado. Deve então ser muito difícil fazer rodar a mesa (a lâmina). É sempre possível forçar a mesa mas não deve ser possível rodá-la se exercer uma força moderada.

Siga as seguintes instruções para verificar se o manípulo de bloqueio de esquadria funciona correctamente:

- Desaperte o manípulo de bloqueio de esquadria e coloque a lâmina numa posição que não é pré-ajustada. Trave o manípulo de bloqueio de esquadria.
- Tente rodar a mesa. Se a mesa rodar facilmente:
 - Desaperte o manípulo de bloqueio de esquadria. Localize o parafuso de bloqueio situado debaixo do manípulo de bloqueio de esquadria.
 - Aperte o parafuso de bloqueio por meio de uma chave hexagonal de 4 mm.
 - Trave o manípulo de bloqueio de esquadria e tente de novo fazer rodar a mesa. Efectue se necessário outros ajustes.

AJUSTE DO DISPOSITIVO DE BLOQUEIO DE INCLINAÇÃO

Quando a lâmina está colocada numa posição de inclinação que não é pré-ajustada (isto é, diferente de 0°, 22,5°, 33,875° e 45°) e se o dispositivo de bloqueio de inclinação está travado, tem a certeza de que o ângulo de inclinação está correctamente apertado. Deve ser então muito difícil inclinar a lâmina. É sempre possível forçar a lâmina mas não deve poder incliná-la se exercer uma força moderada.

Se a lâmina se inclinar facilmente:

- Desaperte o dispositivo de bloqueio de inclinação.
- Localize as duas contra-porcas de bloqueio de 12 mm (41) situadas atrás do dispositivo de bloqueio de inclinação.

ALINHAMENTO

- Desaperte a contra-porca de bloqueio superior.
- Para apertar o dispositivo de bloqueio de inclinação, rode a contra-porca de bloqueio inferior para a direita. Para desapertar, rode para a esquerda.
- Trave o dispositivo de bloqueio de inclinação e tente inclinar de novo a lâmina. Efectue se necessário outros ajustes. Nota: Quando está desbloqueado, o dispositivo de bloqueio de inclinação deve poder oscilar livremente. Se o dispositivo de bloqueio de inclinação chiar, é necessário desapertá-lo ligeiramente.

AJUSTE DO BLOQUEIO DE INCLINAÇÃO (FIG. 5)

Verifique se a serra circular angular se inclina facilmente ao liberar o dispositivo de bloqueio de inclinação e inclinando a lâmina.

Nota: O parafuso deve sair da porca de bloqueio hexagonal (42) de pelo menos um filete.

Se a serra se inclinar com dificuldade ou se houver folga demais ao nível do pivô, efectuar os ajustes seguintes:

- Desaperte o dispositivo de bloqueio de inclinação.
- Rode a porca sextavada de bloqueio por meio de uma chave de caixa de 19 mm.
- Verifique de novo o movimento de inclinação e se necessário efectue outros ajustes.

INSTALAÇÃO DA SERRA CIRCULAR ANGULAR (FIG. 18)



ADVERTÊNCIA

Siga as seguintes instruções para reduzir os riscos de ferimentos causados por um movimento inesperado da serra:

- Antes de deslocar a serra, desligue o cabo de alimentação. Trave o manípulo de bloqueio de esquadria e o dispositivo de bloqueio de inclinação. Bloqueie o bloco-motor na posição baixa.
- Para não ter dores nas costas, mantenha a ferramenta contra si quando a levantar. Dobre os joelhos e levante a ferramenta fazendo suportar o esforço pelas pernas e não pelas costas. Levante a serra pegando-lhe pelas zonas previstas situadas debaixo da base, pela pega de transporte ou pelas pegas situadas à frente da base.
- Nunca segure a serra circular angular pelo cabo de alimentação ou pelo gatilho da pega em plástico. Isso pode danificar o isolamento dos cabos ou das conexões e provocar um choque eléctrico ou um incêndio.

- Instale a serra de modo que ninguém possa ficar por trás. Os detritos projectados durante a passagem da lâmina podem causar ferimentos graves.
- Coloque a serra circular angular sobre uma superfície plana e sólida, suficientemente grande para poder manipular ou manter correctamente a peça a trabalhar.
- Verifique se a mesa da serra está nivelada para que a serra esteja estável.
- Fixe a serra ao suporte por meio de parafusos ou de um torno.

Instale a serra no local desejado, em cima de uma bancada ou qualquer outro suporte adequado. A base da serra comporta oito furos para a fixação da serra circular angular. Os quatro pequenos furos (A) permitem uma fixação com pequenos parafusos enquanto que os quatro furos maiores (B) permitem uma fixação com grande parafusos. Se tiver a intenção de utilizar a serra num único local, fixe-a à bancada.

Nota: Quando a serra está instalada sobre uma grande superfície plana, a sua altura é de 114,3 mm.

UTILIZAÇÃO DA SERRA EM DIVERSOS LUGARES

Monte a serra numa tábua de contraplacado de 19 mm de espessura utilizando os quatro furos destinados aos parafusos de 6,35 mm (1/4") ou os quatro furos destinados aos pequenos parafusos. A tábua pode ser fixada em seguida, para evitar que se incline. A tábua também evita que a serra se use demasiado quando é manipulada e utilizada em diversos lugares.

UTILIZAÇÃO DA SERRA NUMA BANCADA

Monte a serra numa bancada da mesma maneira que numa tábua de contraplacado. Verifique se os espaços livres que ficam à esquerda e à direita da serra para a peça a trabalhar são suficientes.

INSTRUÇÕES DE SEGURANÇA ESPECÍFICAS PARA OS CORTES DE BASE

VERIFIQUE O ESTADO DA SUA SERRA ANTES DE CADA UTILIZAÇÃO. DESLIGUE DA CORRENTE A SERRA CIRCULAR ANGULAR.

Para reduzir os riscos de ferimentos causados por um arranque repentino da ferramenta, desligue a serra da corrente antes de modificar os ajustes da serra, substituir a lâmina ou afinar qualquer outro elemento.

INSTRUÇÕES DE SEGURANÇA ESPECÍFICAS PARA OS CORTES DE BASE

Verifique se a seta que indica o sentido de rotação no protector de lâmina corresponde à seta que indica o sentido de rotação na lâmina. Verifique se os dentes da lâmina estão dirigidos para baixo, na frente da serra. Verifique o estado do parafuso da lâmina e da cobertura lateral amovível para trabalhar com toda a segurança.

VERIFIQUE SE NENHUMA PEÇA ESTÁ DANIFICADA

Certifique-se de que:

- as peças móveis estão correctamente alinhadas,
- os cabos eléctricos estão em bom estado,
- as peças móveis estão fixadas correctamente,
- nenhuma peça está partida,
- depois de montada, a serra está estável,
- o protector de lâmina inferior e a mola de chamada do braço funcionam correctamente: para tal, empurre completamente o braço para baixo e deixe-o subir até parar sozinho. Verifique o protector de lâmina inferior para confirmar que está no sítio. Senão, consulte as instruções da secção "Resolução dos problemas".
- as peças corrediças deslizam facilmente e sem esticões.
- **Verifique as outras condições que podem afectar o funcionamento da serra circular angular.** Se faltar uma peça da serra circular angular, se estiver torcida ou danificada seja de que modo for, ou se certos componentes eléctricos não funcionarem, pare a serra e desligue-a da corrente. Mandê substituir as peças danificadas, que faltam ou estão gastas antes de utilizar de novo a serra.
- **Verifique se os protectores de lâmina estão sempre no sítio**, em bom estado de funcionamento e correctamente instalados.
- **Trate as ferramentas com cuidado.** A sua serra circular angular deve estar sempre limpa para ser mais eficiente e poder ser utilizada com toda a segurança. Lubrifique as peças segundo as instruções. Não aplique lubrificante na lâmina quando esta estiver em rotação.
- **Retire as chaves de aperto antes de ligar a sua ferramenta.**

PARA REDUZIR OS RISCOS DE FERIMENTOS PROVOCADOS POR PEÇAS BLOQUEADAS OU PROJECTADAS, SIGA AS SEGUINTE INSTRUÇÕES

- Utilize unicamente os acessórios recomendados. A utilização de acessórios inadaptados pode provocar riscos de ferimentos.
- Utilize uma lâmina de serra de 305 mm de diâmetro adaptada ao material que deseja cortar.
- Certifique-se de que a lâmina está afiada, não está danificada e está alinhada correctamente. Depois de se ter certificado que a serra não está ligada, baixe completamente o bloco-motor. Rode a lâmina à mão para verificar se nenhum obstáculo impede a rotação. Incline o bloco-motor a 45° e em seguida verifique outra vez se a lâmina gira correctamente. Se a lâmina bloquear num elemento, ajuste-a segundo as instruções da secção "Alinhamento".
- Verifique se os flanges da lâmina e da árvore estão limpos.
- Certifique-se de que os ressalto dos flanges estão orientados face à lâmina.
- Verifique, por meio da chave mista hexagonal de 6,35 mm fornecida se o parafuso da árvore (rosca à esquerda) está apertado correctamente.
- Certifique-se de que todos os dispositivos de aperto ou de bloqueio estão bem apertados e se não há folga demais ao nível de certas peças.
- Mantenha a sua área de trabalho limpa. Os espaços ou bancadas atulhados são propícios aos acidentes. O piso não deve estar escorregadio. Para evitar os riscos de queimaduras ou de danos causados por um incêndio, nunca utilize a serra próximo de líquidos, vapores ou gases inflamáveis.

PREVER PROTECÇÕES PARA OS OLHOS, AS MÃOS, O ROSTO E OS OUVIDOS

- Aprenda a conhecer a sua serra circular angular. Leia e compreenda, por favor, este manual de utilização e as etiquetas coladas na ferramenta. Tome conhecimento das aplicações da sua ferramenta e dos respectivos limites, assim como dos riscos potenciais específicos a este aparelho. Não instale acessórios nem efectue ajustes na sua serra circular angular quando as peças ainda estão em rotação, para evitar os riscos de ferimentos corporais.
- Para reduzir os riscos de arranque repentino da ferramenta, certifique-se de que o interruptor está na posição "desliga" antes de ligar a serra circular angular à corrente.

INSTRUÇÕES DE SEGURANÇA ESPECÍFICAS PARA OS CORTES DE BASE

- Prepare o seu trabalho. Utilize a ferramenta apropriada. Não force a sua ferramenta ou um acessório para realizar trabalhos para os quais não foi concebida. Não utilize esta serra se a peça a trabalhar não pode ser mantida firmemente.



AVISO

Devido à acção de translação, a serra circular angular não é concebida para o corte de metais. Utilize a serra circular angular unicamente para cortar madeira e produtos do mesmo tipo. Os outros materiais podem quebrar ou torcer a lâmina, dar origem a um incêndio ou provocar outros acidentes.

PREPARAÇÃO DO CORTE

- Observe a peça a trabalhar. Verifique se a parte da peça que deve ser cortada não tem pregos ou outros objectos.
- Prepare o corte para evitar que a peça seja projectada, se torça contra a lâmina ou lhe escape das mãos.
- Prever a maneira como vai efectuar o corte.

É sempre necessário:

- verificar se a lâmina não está em rotação,
- levantar a lâmina,
- fazer deslizar a serra por cima do bordo dianteiro da peça a trabalhar antes de começar a cortar,
- empurrar o dispositivo de bloqueio do protector de lâmina inferior (19) para desapertá-lo, empurrar depois a lâmina para baixo para atingir a parte superior da peça de madeira e depois para trás da serra para realizar o corte.



PERIGO

NUNCA puxe a serra para si ao efectuar um corte. A lâmina pode subir de repente sobre a parte superior da peça e ficar orientada para si.

- Prever a maneira como vai segurar a peça a trabalhar do início até ao fim do corte.

CORTES MAIS CORRENTES

CORTE EM ESQUADRIA RADIAL

A serra radial de corte de esquadria permite realizar dois tipos de corte:

o corte radial:

- Desaperte o botão de paragem de translação, puxe a cabeça de corte para si, baixe a lâmina para a fazer penetrar na peça a trabalhar e empurre depois a cabeça de corte para trás para terminar o corte.
- O corte radial serve para cortar peças largas.

o corte simples (fig. 21):

- Aperte o botão de paragem de translação e baixe a lâmina para poder cortar a peça a trabalhar.
- O corte simples serve sobretudo para cortar peças estreitas.



ADVERTÊNCIA

Para maior comodidade e segurança, a serra está equipada com um travão de lâmina. O travão não é um dispositivo de segurança. Não o considere como um elemento que possa substituir os protectores de lâmina da serra. Se a lâmina não parar no fim de 6 segundos, desligue a serra da corrente e siga as instruções da secção "Resolução dos problemas" relativa à montagem do travão da lâmina antes de utilizar de novo a serra.



PERIGO

Nunca baixe completamente a lâmina diante da peça a trabalhar para cortá-la empurrando a lâmina para a frente. A parte traseira da lâmina ao subir pode arrancar a peça das suas mãos.

Siga as seguintes instruções para cortar as peças a trabalhar com o máximo de 342,9 mm de largura e 88,9 mm de espessura.

- Coloque a peça de madeira contra o batente e fixe-a com um dispositivo de aperto, se necessário.
- Desaperte o botão de paragem de translação.
- Segure a serra pela pega e coloque-a de modo que a árvore (centro da lâmina) fique por cima do bordo dianteiro da peça a trabalhar.
- Ligue a serra e deixe atingir a velocidade máxima.
- Exercer uma pressão na pega para baixar completamente o bloco-motor e efectue o corte ao longo do perfil da peça a trabalhar.
- Empurre lentamente a pega da serra para o batente para terminar o corte.
- Levante o bloco-motor depois de cada corte.
- Pare o motor e aguarde que a lâmina deixe de girar antes de mudar as mãos de posição.

CORTES MAIS CORRENTES

CORTE SIMPLES (FIG. 20)

- Empurre a cabeça de corte o máximo possível para trás.
- Bloqueie o botão de paragem de translação.
- Coloque a peça na mesa, contra o batente, e mantenha-a com um dispositivo de aperto, se necessário.
- Ligue a serra e baixe a lâmina para a fazer penetrar na peça a trabalhar.
- Depois de terminar o corte, pare a serra, aguarde que a lâmina pare antes de subir a cabeça de corte.

POSIÇÃO DO CORPO E DAS MÃOS

- Nunca ponha as mãos perto da zona de corte. Mantenha as mãos a pelo menos 100 mm da passagem da lâmina.
- Mantenha firmemente a peça a trabalhar contra o batente para evitar qualquer movimento para a lâmina.
- Utilize a mão esquerda para manter uma peça a trabalhar colocada à esquerda da lâmina, e a mão direita para segurar uma peça que se encontra à direita da lâmina.
- Antes de efectuar um corte, faça um "ensaio em branco" certificando-se de que a alimentação está cortada. Poderá assim ver a passagem da lâmina.
- Mantenha as mãos em posição até que o gatilho seja solto e a lâmina esteja completamente parada.



ADVERTÊNCIA

Não tente cortar peças pequenas. Essas peças não podem ser fixadas correctamente. As suas mãos devem estar sempre a uma boa distância da lâmina.

CORTE DE ESQUADRIA (FIG. 21)

Quando quiser realizar um corte de esquadria, posicione a serra segundo o ângulo desejado. Desloque o bloco-motor segurando a pega para atingir o ângulo de esquadria desejado. Aparecem pré-ajustes na escala de esquadria para pôr a serra no ângulo desejado (em graus) ou para efectuar molduras em coroa.

Nota: Não esqueça de desbloquear o manípulo de bloqueio de esquadria antes de mudar o ângulo de esquadria.

CORTE EM BISEL (FIG. 22)

Quando deseja realizar um corte em bisel, incline a lâmina segundo o ângulo de inclinação desejado. Coloque-se do lado esquerdo da pega para efectuar o corte.

BATENTE AUXILIAR CORREDIÇO

Quando inclina a lâmina para a esquerda ou para a direita, o batente deve ser reposicionado. Desaperte o dispositivo de fixação do batente e avance o batente para a esquerda ou para a direita, conforme a direcção de inclinação da lâmina. Coloque o batente o mais próximo possível do protector de lâmina, para que a peça fique mantida o melhor possível. Fixe o dispositivo de bloqueio apertando-o e faça um "ensaio em branco" certificando-se que a alimentação está cortada. Pode assim verificar o espaço entre o batente e o protector de lâmina. Para certos cortes de esquadria duplos, pode ser necessário retirar o batente auxiliar corrediço para que não perturbe o corte. Depois de terminar o corte de esquadria, não esqueça de pôr no sítio e/ou fazer avançar o batente auxiliar corrediço.

UTILIZAÇÃO DA ESCALA GRADUADA DE ESQUADRIA

A escala graduada de esquadria permite ajustar rápida e precisamente a serra com uma aproximação de meio grau (Fig. 26).

CORTE DE ESQUADRIA DUPLA

Quando deseja realizar um corte de esquadria dupla, seleccione as posições de inclinação e de esquadria adequadas.

CORTE DE MADEIRA ABULADA (FIG. 23)

Antes de serrar uma peça, verifique se não está abaulada. Se a peça estiver abaulada, deve ser posicionada e cortada como ilustrado na figura 23. Não efectue o corte se a peça não estiver posicionada correctamente ou se o suporte do batente não estiver instalado. Isso pode entalar a peça na lâmina. A peça poderia saltar de repente ou mexer, ficando então a mão exposta à lâmina.

UTILIZAÇÃO DO DISPOSITIVO DE APERTO DA PEÇA (FIG. 24)



ADVERTÊNCIA

Evite que a peça a trabalhar seja projectada. Siga as seguintes instruções para evitar que a peça se torça contra a lâmina:

- Mantenha sempre a peça, quer seja à mão ou por meio de um dispositivo de aperto, por baixo da lâmina.
- Segure a peça a trabalhar unicamente de um lado da lâmina. A lâmina pode projectar uma peça cortada se fixar a peça a trabalhar dos dois lados da lâmina.
- Queira ler e respeitar as instruções do presente manual de utilização.

CORTES MAIS CORRENTES

- Esta serra foi concebida de modo que as operações de corte sejam fáceis de realizar. Leia e compreenda, por favor, todas as instruções antes de utilizar a serra.
- Faça sempre um ensaio em branco antes de efectuar um corte, verificando se a serra está desligada da corrente. Efectue previamente todos os ajustes da serra. Verifique se a lâmina e o bloco-motor podem ser colocados em todas as posições possíveis sem qualquer obstáculo. O dispositivo de aperto da peça pode ser instalado à direita ou à esquerda da lâmina. Certifique-se de que o dispositivo de aperto não impede a passagem da lâmina ou não bloqueia o protector de lâmina ou o motor. Senão, mude-o de posição.
- Fixe bem o dispositivo de aperto de modo que a peça a trabalhar fique mantida correctamente entre o dispositivo e o batente, o suporte ou a base. Não deve haver nenhum espaço livre entre a serra e a peça a trabalhar.
- O dispositivo de aperto deve ser utilizado unicamente na posição vertical.
- Coloque a peça a trabalhar sobre mesa da serra. Fixe a peça a trabalhar contra o batente e a mesa por meio do dispositivo de aperto. No entanto, não aperte demais. O dispositivo de aperto deve manter apenas a peça de madeira contra o batente e a mesa mas não bloqueá-la.
- Faça um ensaio em branco verificando se a serra está desligada da corrente. Depois de efectuar os ajustes da serra, baixe o bloco-motor como para efectuar um corte. Verifique se nenhum elemento irá impedir o corte ou criar situações perigosas. Se necessário, efectue novos ajustes de modo a realizar um corte com toda a segurança.
- Efectue o corte segundo as instruções do presente manual de utilização.



IMPORTANTE

Para efectuar um corte de esquadria exacto e com toda a segurança, realize o corte e em seguida solte o gatilho. Mantenha o bloco-motor para baixo e não mude as suas mãos de posição antes que a lâmina tenha parado de girar. Levante em seguida o bloco-motor e retire a peça a trabalhar da mesa.

MANUTENÇÃO



PERIGO

Não aplique lubrificante na lâmina enquanto estiver em rotação.



ADVERTÊNCIA

Para reduzir os riscos de ferimentos causados por um arranque repentino da ferramenta ou um choque eléctrico, desligue o cabo de alimentação antes de qualquer intervenção na serra.



ADVERTÊNCIA

Para a sua segurança, a serra está equipada com um duplo isolamento. Para evitar os riscos de choque eléctrico, de incêndio ou de ferimentos graves, utilize unicamente as peças indicadas na lista dos acessórios. Monte sempre a sua ferramenta de acordo com a montagem de origem para evitar os riscos de choques eléctricos.

PROTECTOR DA LÂMINA INFERIOR

Não utilize a serra se o protector de lâmina inferior não estiver instalado. O protector de lâmina inferior é um dispositivo de segurança. Se estiver danificado, mande-o substituir antes de utilizar de novo a serra. Habitue-se a controlar regularmente o estado do protector da lâmina. Limpe-o com um pano húmido.



AVISO

Não utilize solventes para limpar o protector da lâmina. Os solventes podem alterar o plástico.



ADVERTÊNCIA

Quando limpar o protector de lâmina inferior, desligue a serra da corrente para evitar qualquer arranque repentino da ferramenta.

Depois de um certo tempo de utilização da serra, a serradura acumulada debaixo da mesa e da base impede a mesa de rodar correctamente para efectuar os ajustes para um corte de esquadria. Retirar regularmente a serradura acumulada soprando nos pontos sujos ou aspirando a serradura.



ADVERTÊNCIA

Quando retirar a serradura acumulada, use óculos de protecção para evitar que a serradura entre em contacto com os olhos.

LUBRIFICAÇÃO (FIG. 25)

ROLAMENTOS DE ESFERAS

Todos os rolamentos desta ferramenta foram lubrificados com uma quantidade de lubrificante de alto índice de lubrificação, suficiente para toda a vida da ferramenta em condições normais de utilização. Não é necessário lubrificar estes elementos.

MANUTENÇÃO

Se for necessário lubrificar ocasionalmente uma peça, siga as seguintes instruções:

- Aplique um lubrificante para motor directamente nas corrediças. As chumaceiras em feltro integradas nas corrediças permitem distribuir o lubrificante.
- Aplique óleo leve ou óleo leve de pulverizar na árvore oscilante do bloco-motor (47).
- Aplique óleo leve ou óleo leve de pulverizar na mola de torção interior (46).
- Aplique óleo leve ou óleo leve de pulverizar no espaçador (44) do protector de lâmina inferior, no rolete (45) e na cobertura lateral amovível (3).

TENSÃO DA CORREIA DO MOTOR (FIG. 26)

A tensão da correia do motor foi ajustada na fábrica. Siga, porém, as seguintes instruções para verificar a tensão da correia:

- Retire os cinco parafusos que mantêm a cobertura da correia por meio de uma chave de fenda Phillips e retire a cobertura.

- Verifique a tensão da correia por meio de um apoio directo. Com uma ligeira pressão, a correia deve baixar cerca de 25,4 mm.
 - Para ajustar a tensão da correia, siga as seguintes instruções:
 - Desaperte sem retirá-los os seis parafusos da cobertura do motor por meio de uma chave de fenda Phillips.
 - Para aumentar a tensão da correia, rode o parafuso de ajuste para a direita. Para reduzir a tensão, rode o parafuso de ajuste para a esquerda.
- Nota:** uma tensão excessiva da correia pode provocar avarias prematuras do motor.
- Aperte firmemente os seis parafusos da cobertura do motor.
 - Reponha a cobertura da correia.

OVERZICHT

1. Bovenste zaagbladbeschermkap
2. Onderste zaagbladbeschermkap
3. Uitneembare zijplaat
4. Schroef van de uitneembare zijplaat
5. Verschuifbare hulpaanslag
6. Tafel
7. Voetplaat
8. Aanwijzer van de verstekhoek
9. Blokkeerhendel van de afschuinhoek
10. Bovenste transporthandgreep
11. Looparmgeleider(s)
12. Looparmblokkeerknop
13. Vergrendeling van de verschuifbare hulpaanslag
14. Combinatiesleutel
15. Verstekvergrendeling
16. Merkteken om een zaagsnede te herhalen
17. Excentriek voor zaagdiepteafstelling en zaagkopblokkering
18. Zaagasvergrendeling
19. Vergrendeling van de onderste zaagbladbeschermer
20. Aan/uit-drukschakelaar
21. Afschuinhoekblokkeerpen
22. Voorste transporthandgreep
23. Werkstukkleem
24. Afschuinaanwijzer
25. Beugels voor netsnoer
26. Zaagblad
27. Opspannschroef (linkse schroefdraad)
30. Zaagbladflenzen
31. Borgschijfje van de as
32. As van de werkstukkleem
33. Snelinstelknop
34. Verstekregelknop
35. Blokkeerknop van de zaagdiepteafstelling
36. Geleiderail
37. Steunkolom
38. Stiftschroef
39. Achteraanslag
40. Afschuinschaalverdeling
41. Contramoeien
42. Zeskante contraoer
43. Verstekschaalverdeling
44. Opvulstuk
45. Wielje
46. Wringveer (ingebouwd)
47. Scharnieras van zaagkop
48. Stofzak
49. Steunring van de stofzak
50. Bochtpijp van de stofzak

STANDAARD ACCESSOIRES

6,35 mm L-vormige combinatiesleutel
Werkstukkleem
Stofzak
Gebruikershandleiding
Steunring van de stofzak
Bochtpijp van de stofzak

UITPAKKEN



WAARSCHUWING

Steek de stekker niet in het stopcontact als u het apparaat uitpakt en in elkaar zet, om zo het risico van lichamelijk letsel te beperken door het ongewild in werking treden van het apparaat of door een elektrische schok. De stekker mag nooit in het stopcontact zitten als u werkzaamheden aan de zaagmachine verricht.

De verstekzaag wordt compleet geleverd in één enkele doos.



WAARSCHUWING

Ondanks de compacte afmetingen is deze zaagmachine zwaar. Om uw rug niet te bezeren wordt aangeraden u te laten helpen als u de zaagmachine wilt optillen.

- Voordat u de verstekzaag uit de doos haalt, dient u eerst de looparmblokkeerknop vast te zetten om te voorkomen dat de zaag onverwachts beweegt.
- Haal de verstekzaag uit de doos door hem op te tillen aan de transporthandgrepen.
- Plaats de zaag vervolgens op een stabiele ondergrond en inspecteer het apparaat zorgvuldig.



WAARSCHUWING

Als er iets mist of beschadigd is, mag u de zaag niet aanzetten voordat het bewuste onderdeel vervangen of gerepareerd is. Gebruik uitsluitend originele reserveonderdelen als u iets vervangt bij apparaten met dubbele isolatie om het risico van elektrische schokken te vermijden.

HET ZAAGBLAD INZETTEN EN UITNEMEN

ZAAGBLAD INZETTEN EN UITNEMEN (afb. 1 en 2)



WAARSCHUWING

Gebruik uitsluitend zaagbladen met een diameter van 305 mm om de kans op lichamelijk letsel te beperken vanwege het wegslingeren van het werkstuk of afgebroken stukken van het zaagblad.



WAARSCHUWING

Trek de stekker uit het stopcontact wanneer u een zaagblad uitneemt of inzet om zo het risico van lichamelijk letsel te vermijden dat ontstaat door het ongewild starten van de machine.

HET ZAAGBLAD INZETTEN EN UITNEMEN

- Trek de stekker van de zaagmachine uit het stopcontact. De zaagkop staat in de hoge stand.
- Draai met de hand de onderste zaagbladbeschermer (2) naar binnen. Draai met behulp van het kruisvormige uiteinde van de combinatiesleutel de borgschroef van de uitneembare zijplaat (4) los, zonder de schroef er helemaal uit te nemen.
- Til de onderste zaagbladbeschermer omhoog en kantel hem naar achteren om de opspannschroef (27) zichtbaar te maken.
- Gebruik het 6,35 mm uiteinde van de combinatiesleutel of een 12,7 mm ringsleutel om de opspannschroef los te draaien.

Opmerking: De opspannschroef (27) heeft een linkse schroefdraad. Daarom draait deze schroef niet plotseling los tijdens het normale gebruik van de zaagmachine.

- Verwijder de opspannschroef, de borgplaat (31), de buitenflens (30) en het zaagblad.

Opmerking: Let bij het demonteren op de plaats en de stand van de verschillende onderdelen (zie afb. 2). Verwijder het zaagsel dat zich op de flenzen heeft opgehoopt voordat u een ander zaagblad inzet.



LET OP

Draag handschoenen als u een zaagblad inzet of uitneemt om het risico te beperken dat u snijwonden oploopt door de zeer scherpe tanden van het zaagblad.

- Plaats een nieuw zaagblad met een diameter van 305 mm. Let op dat het pijltje op het zaagblad dat de draairichting aanduidt, overeenkomt met het pijltje op de bovenste zaagbladbeschermer dat rechtsom wijst. Controleer of de tanden van het zaagblad naar beneden zijn gericht aan de voorkant van de zaag.
- Monteer de buitenflens, de borgplaat en de opspannschroef. Druk op de zaagasvergrendeling en draai de sleutel linksom om het zaagblad vast te zetten. Zet de opspannschroef matig vast, zonder te overdrijven.
- Klap de onderste zaagbladbeschermer zover omlaag tot de gleuven van de uitneembare zijplaat op de borgschroef rusten. Draai de borgschroef vast met het kruisvormige uiteinde van de combinatiesleutel.



GEVAAR

Gebruik de zaag nooit wanneer de uitneembare zijplaat niet goed is gemonteerd. Deze zijplaat verhindert dat de opspannschroef eruit valt na per ongeluk te zijn losgedraaid en voorkomt op die manier dat het draaiende zaagblad losraakt.

- Controleer of de zaagasvergrendeling los staat, zodat het zaagblad vrij kan draaien.



Opmerking: De zaagasvergrendeling kan beschadigd worden door verkeerd gebruik. Als de zaagasvergrendeling niet goed werkt, zet het zaagblad dan omlaag op een stuk afvalhout dat tegen de aanslag is geplaatst. Dit doet dienst als vervangend blokkeersysteem.



WAARSCHUWING

Zorg dat de flenzen niet bevuild zijn en op de juiste manier zijn gemonteerd. Controleer na installatie van een nieuw zaagblad of het blad goed door de gleuf past in de tafel als het in de 0° en 45° stand staat. Breng het zaagblad omlaag in de sleuf van de tafel en kijk of het blad de voetplaat of de tafel niet aanraakt. Neem contact met een erkend Ryobi servicecentrum als het blad de tafel raakt.

Als het zaagblad de inlegplaten op de tafel raakt, raadpleegt u het hoofdstuk "Uitlijning" om de speling bij de indaling van het zaagblad af te stellen.

WERKSTUKKLEM GEBRUIKEN (afb. 3)

Dankzij de werkstukkleem (23) kan het werkstuk in de juiste zaagpositie worden gehouden. Deze werkstukkleem kan aan de linker of aan de rechterkant van de verstekzaag worden geïnstalleerd. Controleer voordat u de zaag aanzet of de werkstukkleem niet hindert als het zaagblad door het werkstuk zaagt.

- Breng de as van de werkstukkleem (32) in één lijn met het gat dat zich op de voetplaat van de zaagmachine bevindt en steek de as er daarna in.

VIER BASISAFSTELLINGEN VAN DE ZAAG

Om de componenten van de radiale verstekzaag op de juiste wijze te kunnen afstellen en uitlijnen, moet u de exacte functies kennen van de volgende vier basisinstellingen.

- **Met de verstekvergrendeling en de verstekregelknop (afb. 4) kunt u de verstekhoek van het zaagblad regelen:**

- Til de verstekvergrendeling (15) op.

- Draai de verstekregelknop (34) een beetje naar beneden om van de huidige voorinstelling naar de volgende voorinstelling over te gaan.

- Draai de verstekregelknop helemaal naar beneden om alle bestaande voorinstellingen voor de verstekhoek te kunnen passeren.

- Draai de werktafel (6) naar de gewenste verstekhoek en blokkeer de tafel in die stand met de verstekvergrendeling.

■ **Met de blokkeerhendel en blokkeerpen van de afschuinhoek kunt u de schuinstand van het zaagblad wijzigen (afb. 6):**

- Trek de blokkeerhendel van de afschuinhoek naar u toe. Duw de afschuinhoekblokkeerpen naar beneden. Nu kan het zaagblad naar alle voorinstellingen voor de schuine stand worden gekanteld.

- Druk de pen omhoog om de afschuinhoekblokkeerpen op een bepaalde voorinstelling te kunnen plaatsen.

- Zet de blokkeerhendel van de afschuinhoek vast voordat u begint te zagen.

■ **Met het excentriek voor zaagdiepte-instelling en zaagkopblokkering (afb. 7 en 8) kunt u het zaagblad instellen:**

- Terwijl u de handgreep licht naar beneden drukt, draait u het excentriek van de diepte-instelling (17) naar rechts en zet u het zaagblad omhoog.

Opmerking: het is niet nodig om de blokkeerknop van de zaagdiepte-afstelling (35) los te zetten.

- De platte zijde van het excentriek van de diepteafstelling moet naar boven zijn gericht.

Opmerking: De zaagkop moet uitsluitend neergedrukt worden vastgezet als u het apparaat gaat vervoeren of opbergen. Voer geen enkele zaagbewerking uit als de zaagkop in de lage stand is vastgezet.

- Volg onderstaande aanwijzingen om het zaagblad in de lage stand te blokkeren:

- Draai het excentriek van de diepteafstelling naar rechts en breng de zaag omlaag naar de tafel.

- De blokkeerpen van de bovenste zaagbladbeschermer moet nu in het gat van het excentriek kunnen worden gestoken.

■ **Looparmblokkeerknop**

- Draai de looparmblokkeerknop linksom om hem los te zetten en rechtsom om hem vast te zetten. Wanneer de looparmblokkeerknop los staat, kunt u de zaagkop naar voren en naar achteren schuiven. Als u hem vastzet, is het verschuiven van de zaagkop geblokkeerd.



WAARSCHUWING

Trek de stekker uit het stopcontact als u iets wilt veranderen aan de zaag, om zo het risico van lichamelijk letsel door het ongewild in werking treden van het apparaat of het risico van elektrische schokken te beperken.

EERSTE ETAPPE: DE SPELING AFSTELLEN BIJ DE INDALING VAN HET ZAAGBLAD (afb. 9)

U moet de speling bij de indaling van het zaagblad eerst zodanig ruim afstellen dat de twee inlegplaten niet in de weg zitten als u bezig bent bij de volgende etappes van de uitlijnprocedure.

■ Zet de 3 schroeven los waarmee een van de twee inlegplaten wordt vastgehouden.

■ Schuif de inlegplaat zo ver mogelijk weg van het zaagblad.

■ Draai de 3 schroeven weer vast.

■ Herhaal deze drie stappen voor de andere inlegplaat.

TWEDE ETAPPE: DE LOOPARMGELEIDER AFSTELLEN (afb. 10 en 11)

■ Plaats de zaag op de 0° voorinstellingen voor de verstekhoek en de afschuinhoek en blokkeer de zaagkop in de lage stand.

■ Controleer of het zaagblad zich ongeveer in het midden tussen de twee inlegplaten bevindt. Kijk eveneens na of er speling bestaat tussen de rechter looparmgeleider (36) en de steunkolom (37).

■ Als het noodzakelijk is om iets te verstellen, draait u de borgmoeren los die zich op de 4 stiftschroeven (38) bevinden, zoals getoond in afbeelding 11.

■ Draai de bovenste stiftschroeven losser.

■ Zet de onderste stiftschroeven zoveel vaster of losser dat het zaagblad midden tussen de twee inlegplaten komt.

■ Draai de twee onderste borgmoeren vast.

■ Draai de twee bovenste stiftschroeven geleidelijk steeds vaster, terwijl u de zaagkop naar voren en naar achteren verschuift, om zo weinig mogelijk speling over te laten bij de looparmgeleiders (11). Draai de twee bovenste borgmoeren vast.

DERDE ETAPPE: HET ZAAGBLAD HAAKS OP DE AANSLAG STELLEN (VERSTEKUITLIJNING) (afb. 12-13)

■ Plaats het zaagblad op de 0° verstekinstelling en blokkeer de verstekvergrendeling.

■ Om te controleren of het zaagblad loodrecht op de aanslag gericht is, blokkeert u de zaagkop in de lage stand. Plaats een winkelhaak tegen de aanslag en langs de zijkant van het zaagblad, zoals getoond in afbeelding 12. Let er bij de plaatsing van de winkelhaak op dat deze niet de tanden van het zaagblad aanraakt waardoor de aflezing van de hoek onjuist wordt. Het zaagblad moet de winkelhaak over de hele lengte aanraken.

■ Als het zaagblad de winkelhaak overal raakt is, hoeft u niets te verstellen. Volg onderstaande aanwijzingen om de uitlijning te verstellen, als het zaagblad niet loodrecht op de aanslag staat.

- Verwijder de verschuifbare hulpaanslagen door de schroeven los te draaien waarmee ze vastzitten. Schuif de aanslagen naar het zaagblad en til ze op om ze te verwijderen.

- Draai de blokkeerbouten van de aanslag los.

- Plaats een winkelhaak tegen het zaagblad en stel de aanslag zo af dat deze loodrecht op het zaagblad komt te staan.

- Draai de blokkeerbouten van de aanslag vast.

- Zet de verschuifbare hulpaanslagen weer op hun plaats en draai de schroeven van de verschuifbare hulpaanslagen vast.

VERSTEKSCHAALWIJZER AFSTELLEN (afb. 14)

■ Draai de kruiskopschroef los die de verstek-schaalaanwijzer (8) op zijn plaats houdt.

■ Verplaats de wijzer zodanig dat hij precies de 0° voorinstelling aanwijst en zet de schroef weer vast.

VIERDE ETAPPE: HET ZAAGBLAD HAAKS OP DE TAFEL STELLEN (AFSCHUINING INSTELLEN) (afb. 15)

■ Plaats de zaag op de 0° afschuinvoorstelling en zorg dat de blokkeerhendel van de afschuinhoek los staat.

■ Breng de zaag omlaag en plaats de zaagkop in de lage stand.

■ Gebruik een winkelhaak om te controleren of het zaagblad goed haaks op het tafelblad staat. Volg onderstaande aanwijzingen als het zaagblad de winkelhaak niet over de gehele lengte aanraakt:

a. Zet de blokkeerhendel van de afschuinhoek naar boven.

b. Draai de 2 schroeven met verzonken kop los, die de afschuinhoek-schaalverdeling op zijn plaats houden.

c. Pak de bovenste zaagbladbeschermer vast en verplaats de zaagkop zodanig naar links of naar rechts dat het zaagblad de winkelhaak over de volle lengte aanraakt.

d. Draai de 2 schroeven met verzonken kop vast om afschuinhoek-schaalverdeling te blokkeren.

AFSCHUINAANWIJZER AFSTELLEN (afb. 16)

■ Draai de kruiskopschroef los die de afschuinaanwijzer op zijn plaats houdt.

■ Verplaats de wijzer zodanig dat hij precies de 0° voorinstelling aanwijst en zet de schroef weer vast.

VIJFDE ETAPPE: DE SPELING AFSTELLEN BIJ DE INDALING VAN HET ZAAGBLAD (voor zo min mogelijk speling) (afb. 17)

■ Zet de 3 schroeven los waarmee een van de twee inlegplaten wordt vastgehouden.

■ Schuif de inlegplaat naar het zaagblad toe zodat er zo min mogelijk speling overblijft tussen de plaat en het zaagblad (de plaat mag het zaagblad niet raken).

■ Draai de 3 schroeven weer vast.

■ Herhaal deze drie stappen voor de andere inlegplaat.

VERSTEKVERGRENDING AFSTELLEN

Als de zaag op een andere verstekhoek wordt gezet dan de vooringestelde hoeken (dat wil zeggen niet op 0°, 15°, 22,5°, 31,6°, 45° en 60°) en als de verstekvergrendeling is geblokkeerd, moet u zeker kunnen zijn dat de verstekhoek goed is vergrendeld. Het moet zeer moeilijk zijn om de tafel (met de zaag erop) te verdraaien. Het blijft altijd mogelijk om de draaischijf te forceren, maar door een normale kracht uit te oefenen moet u de tafel niet kunnen draaien.

Volg onderstaande aanwijzingen om te controleren of de verstekvergrendeling goed werkt:

■ Zet de verstekvergrendeling los en plaats de zaag op een niet-vooringestelde stand. Blokkeer de verstekvergrendeling.

UITLIJNING

- Probeer de tafel te verdraaien. Ga als volgt te werk als de tafel te gemakkelijk draait:
 - Zet de verstekvergrendeling los. Zoek naar de borgschroef die zich onder de verstekvergrendeling bevindt.
 - Draai de borgschroef vast met behulp van een 4 mm inbussleutel.
 - Blokkeer de verstekvergrendeling en probeer opnieuw of u de tafel kunt verdraaien. Stel zonodig de afstelling nogmaals bij.

DE HENDEL VAN DE AFSCHUINVERGRENDING AFSTELLEN

Als de zaag op een andere afschuinhoek wordt gezet dan de vooringestelde hoeken (dat wil zeggen niet op 0°, 33,875° en 45°) en als de afschuinvergrendeling is geblokkeerd, moet u zeker kunnen zijn dat de afschuinhoek goed is vergrendeld. Het moet zeer moeilijk zijn om het zaagblad te kantelen. Het blijft altijd mogelijk om de zaagkop te forceren, maar door een normale kracht uit te oefenen moet u de zaagkop niet kunnen kantelen.

Ga als volgt te werk als het zaagblad gemakkelijk kan worden gekanteld:

- Zet de blokkeerhendel van de afschuinhoek omhoog.
 - Zoek de twee 12 mm contraemoeren (41) op die zich achter de blokkeerhendel van de afschuinhoek bevinden.
 - Draai de bovenste contraemoer los.
 - Als u de afschuinvergrendeling vaster wilt afstellen, draait u de onderste contraemoer iets rechtsom. Als u deze juist losser wilt afstellen, draait u hem linksom.
 - Duw de blokkeerhendel van de afschuinhoek omlaag en probeer opnieuw of u het zaagblad kunt kantelen. Stel zonodig de afstelling nogmaals bij.
- Opmerking:** als de blokkeerhendel omhoog staat, moet het kantelmechanisme vrij kunnen bewegen. Als de blokkeerinrichting een schurend geluid geeft, moet de blokkering wat losser worden afgesteld.

AFSCHUINVERGRENDING AFSTELLEN (afb. 5)

Controleer of de zaagkop gemakkelijk kan kantelen als u de blokkeerhendel van de afschuinhoek omhoog zet en het zaagblad kantelt.

Opmerking: de schroef moet minstens één schroefgang uit de zeskantige contraemoer (42) steken.

Voer de volgende afstellingen uit als de zaag moeilijk kantelt of als er teveel speling overblijft bij de draaien:

- Zet de blokkeerhendel van de afschuinhoek omhoog.
- Draai de zeskantborgmoer met behulp van een 19 mm dopsleutel.
- Controleer opnieuw de kantelbeweging en ga zonodig door met bijstellen.

VERSTEKZAAGMACHINE INSTALLEREN (AFB. 18)



WAARSCHUWING

Volg onderstaande aanwijzingen om het risico van lichamelijk letsel te beperken door onverwachte verplaatsingen van de zaagmachine:

- Trek de stekker van het netsnoer uit het stopcontact voordat u de zaag gaat verplaatsen. Blokkeer de verstekvergrendeling en de kantelvergrendeling. Blokkeer de zaagkop in de lage stand.
- Om uw rug niet te bezeren dient u de zaagmachine tegen u aan te houden als u hem wilt optillen. Buig uw knieën en til het apparaat op door kracht uit te oefenen met uw benen en niet met uw rug. Til de zaagmachine op aan de grijpzones onder de voetplaat, aan de transporthandgreep of aan de handgrepen die voor aan de voetplaat zitten.
- Houd de verstekzaag nooit aan het netsnoer of aan de drukschakelaar van de kunststof handgreep vast. Dit zou de isolatie van de snoeren of hun aansluitingen kunnen beschadigen en een elektrische schok of brand kunnen veroorzaken.
- Plaats de zaagmachine zo dat niemand erachter kan gaan staan. De brokstukken die bij het zagen worden uitgeworpen kunnen ernstig lichamelijk letsel veroorzaken.
- Plaats de verstekzaagmachine op een vlakke en stabiele ondergrond die ruim genoeg is om het werkstuk op de juiste manier te kunnen manipuleren en vastzetten.
- Zorg dat de tafel van de zaagmachine goed vlak staat en dat de zaagmachine stabiel is.
- Schroef of klem de zaagmachine vast aan de ondergrond.

UITLIJNING

Plaats de zaagmachine op de gewenste plaats, op een werkbank of een ander aanbevolen onderstel. De voetplaat van de zaagmachine heeft 8 gaten die dienen om de verstekzaagmachine vast te zetten. Door middel van de vier kleine gaten (A) kunt u het apparaat met kleine schroeven vastzetten, terwijl u de vier grotere gaten (B) kunt gebruiken voor grote schroeven. Bevestig de machine aan de werktafel als u van plan bent om de zaagmachine steeds op dezelfde plaats te gebruiken.

Opmerking: Als de zaagmachine wordt geïnstalleerd op een groot plat vlak, is de hoogte 114,3 mm.

DE MACHINE OP VERSCHILLENDE LOCATIES GEBRUIKEN

Monteer de zaagmachine op een stuk meubelplaat van 19 mm met behulp van de vier gaten die bestemd zijn voor 6,35 mm (1/4") schroeven of de vier gaten die bestemd zijn voor kleine schroeven. De plaat zelf kan vervolgens ergens anders aan worden vastgeklemd om te voorkomen dat de zaag omvalt. Door de montage op een houten plaat is de zaagmachine ook beter beschermd als hij van de ene plaats naar de andere wordt vervoerd.

DE ZAAGMACHINE OP EEN WERKBANK BEVESTIGEN

Monteer de zaagmachine op dezelfde manier als voor een stuk meubelplaat. Zorg ervoor dat u links en rechts van de zaag voldoende ruimte overhoudt voor het werkstuk.

SPECIEFIEKE VOORSCHRIFTEN VOOR GEWONE ZAAGBEWERKINGEN

CONTROLEER DE GOEDE STAAT VAN DE ZAAG VOOR ELK GEBRUIK. TREK DE STEKKER VAN DE VERSTEKZAAG UIT HET STOPCONTACT.

Trek eerst de stekker van de verstekzaag uit het stopcontact voordat u instellingen van de zaag gaat wijzigen, het zaagblad gaat vervangen of een onderdeel gaat aandraaien, om zo het risico van verwonding te beperken door het ongewild in werking treden van het apparaat. Zorg dat de pijl die de draairichting aangeeft op de zaagbladbeschermer overeenkomt met de pijl die de draairichting aangeeft op het zaagblad. Controleer of de tanden van het zaagblad naar beneden zijn gericht aan de voorkant van de zaag. Controleer de goede staat van de opspanschroef en van de schroef van de uitneembare zijplaat om het apparaat veilig te kunnen gebruiken.

CONTROLEER OF GEEN ENKEL ONDERDEEL BESCHADIGD IS

Zorg ervoor dat:

- alle bewegende delen goed zijn uitgelijnd,
- alle elektrische snoeren in goede staat zijn,
- alle bewegende delen goed zijn vastgezet,
- geen enkel onderdeel gebroken is,
- de machine stabiel staat opgesteld,
- de onderste zaagbladbeschermer en de terugloopveer van de arm op de juiste manier werken: om dit te controleren drukt u de arm geheel naar beneden en laat u hem omhoog komen tot hij uit zichzelf stopt. Controleer of de onderste zaagbladbeschermer geheel dichtklapt. Raadpleeg eventueel de aanwijzingen in het hoofdstuk "Problemen oplossen".
- alle schuivende onderdelen gemakkelijk en zonder schokken kunnen glijden.
- **er geen andere omstandigheden bestaan die de goede werking van de verstekzaag kunnen verhinderen.** Zet de zaag uit en trek de stekker uit het stopcontact als er een onderdeel van de verstekzaag mist, verbogen of op enige andere manier beschadigd is, of als de elektrische componenten niet goed werken. Laat eerst de eventueel beschadigde, ontbrekende of versleten onderdelen vervangen voordat u de zaag opnieuw gebruikt.
- **Zorg dat de zaagbladbeschermers altijd aanwezig zijn,** goed functioneren en op de juiste wijze zijn geïnstalleerd.
- **Houd uw apparaat in goede staat van werking.** Zorg ervoor dat uw verstekzaag altijd schoon is zodat hij goed en veilig kan werken. Smeer de onderdelen volgens de aanwijzingen. Breng geen smeermiddelen aan op het zaagblad als dit nog draait.
- **Verwijder de stelsleutels voordat u het apparaat in werking zet.**

VOLG ONDERSTAANDE AANWIJZINGEN OM DE KANS OP LICHAAMELIJK LETSEL VEROORZAAKT DOOR GEBLOKKEERDE OF WEGGESLINGERDE STUKKEN TE BEPERKEN

- Gebruik uitsluitend de aanbevolen accessoires. Het gebruik van ongeschikte accessoires kan gevaar voor letsel met zich meebrengen.

SPECIFIEKE VOORSCHRIFTEN VOOR GEWONE ZAAGBEWERKINGEN

- Gebruik een zaagblad met een diameter van 305 mm dat geschikt is voor het materiaal dat u wilt zagen.
- Controleer of het zaagblad scherp en niet beschadigd is en dat het goed is uitgelijnd. Controleer of de stekker van de machine uit het stopcontact is getrokken en duw de zaagkop geheel omlaag. Draai het zaagblad met de hand rond om te controleren of het tijdens het ronddraaien nergens door wordt gehinderd. Kantel de zaagkop 45° en controleer opnieuw of het zaagblad goed kan ronddraaien. Als het zaagblad ergens door wordt geblokkeerd, stel dit onderdeel dan af volgens de aanwijzingen uit het hoofdstuk "Uitlijning".
- Controleer of de flenzen van het zaagblad en van de zaagas niet bevuild zijn.
- Zorg dat de opsluitranden van de flenzen tegen het zaagblad aan zijn gedrukt.
- Controleer met behulp van de bijgeleverde 6,35 mm inbussleutel of de opspanschroef (linkse schroefdraad) goed is vastgezet.
- Controleer of alle klemmen en vergrendelingen goed vast zijn aangedraaid en of er nergens te veel speling bestaat.
- Zorg dat uw werkrimte goed schoon is. Rommelige werkrimtes of werkbanken werken ongelukken in de hand. Zorg dat de grond niet zo glad is dat u daarop kunt slippen. Gebruik de zaagmachine nooit in de nabijheid van ontvlambare vloeistoffen, dampen of gassen om het risico van verbranding of brandschade te voorkomen.

ZORG DAT UW OGEN, HANDEN, GEZICHT EN OREN BESCHERMD ZIJN

- Maak uzelf vertrouwd met uw verstekzaag. Lees deze gebruikershandleiding en de etiketten op het apparaat en zorg dat alle aanwijzingen u goed duidelijk zijn. Zo weet u voor welke toepassingen het apparaat geschikt is en wat de beperkingen en ook de specifieke potentiële gevaren ervan zijn. Monteer geen accessoires en verander geen instellingen van de verstekzaag zolang er nog onderdelen in beweging zijn om gevaar voor verwondingen te voorkomen.
- Zorg dat de schakelaar op UIT staat voordat u de stekker van de verstekzaag in het stopcontact steekt om te voorkomen dat het apparaat ongewild begint te draaien.

- Bereid uw werk voor. Gebruik het juiste gereedschap. Forceer uw machine of hulpstukken niet om werkzaamheden te verrichten waarvoor ze niet bestemd zijn. Gebruik deze zaag niet als het werkstuk niet stevig vastgehouden kan worden.



LET OP

Vanwege de zijdelingse loopbeweging is deze verstekzaag niet geschikt om metalen te zagen. Gebruik deze verstekzaag uitsluitend om hout en vergelijkbare materiaal door te zagen. Andersoortig materiaal zou het zaagblad kunnen breken of verbuigen, of kan brand veroorzaken of andere ongelukken teweegbrengen.

VOORBEREIDINGEN VOOR HET ZAGEN

- Bekijk het werkstuk nauwkeurig. Controleer of het gedeelte van het werkstuk waar de zaag door heen gaat geen spijkers of andere voorwerpen bevat.
- Tref zodanige voorbereidingen dat het werkstuk niet tegen het zaagblad kan ombuigen of uit uw handen kan worden gerukt.
- Denk na over de manier waarop u de zaagsnede gaat uitvoeren.

Het is altijd noodzakelijk om:

- te controleren of het zaagblad niet draait,
- het zaagblad omhoog te zetten,
- de zaag tot boven de voorste rand van het werkstuk te verschuiven voordat u aanzagt,
- de vergrendeling in te drukken van de onderste zaagbladbeschermer (19) om deze los te zetten, vervolgens de zaag naar beneden te drukken om de bovenkant van het werkstuk te bereiken en daarna naar achteren om de eigenlijke zaagsnede te maken.



GEVAAR

Trek de zaagkop NOOIT naar u toe om een zaagsnede te maken. Het zaagblad zou plotseling bovenop het werkstuk kunnen klimmen en recht op u af komen.

- Bedenk van tevoren hoe u het werkstuk zult vasthouden van het begin tot het einde van de zaagsnede.

MEEST VOORKOMENDE ZAAGSNEDEN

VERSTEK MET RADIAALBEWEGING

Met de radiaal-verstekzaag kunt u op twee manieren zagen:

MEEST VOORKOMENDE ZAAGSNEDEN

radiaal zagen:

- Zet de looparmblokkeerknop los, trek de zaagkop naar u toe, beweeg het zaagblad naar beneden om het werkstuk aan te zagen en duw de zaagkop naar achteren om de zaagsnede te voltooien.
- Dankzij de radiaalbeweging kunt u brede werkstukken doorzagen.

normaal zagen (afb. 21):

- Zet de looparmblokkeerknop vast en beweeg het zaagblad naar beneden om het werkstuk door te zagen.
- De normale zaagbeweging dient hoofdzakelijk om kleine werkstukken door te zagen.



WAARSCHUWING

De zaag is uitgerust met een zaagbladrem voor gemakkelijker en veiliger gebruik. Deze rem is geen veiligheidsvoorziening. Beschouw de rem niet als iets dat de zaagbladbeschermer van uw zaag kan vervangen. Als het zaagblad na 6 seconden nog niet stilstaat, haalt u de stekker van de zaagmachine uit het stopcontact en volgt u de aanwijzingen over de zaagbladrem uit het hoofdstuk "Problemen oplossen" voordat u de zaag opnieuw gaat gebruiken.



GEVAAR

Klap de zaag nooit eerst helemaal naar beneden voor het werkstuk om dan pas te beginnen met zagen door de zaag naar voren te duwen. Het achterste deel van het zaagblad met opgaande tanden zou het werkstuk uit uw handen kunnen rukken.

Volg onderstaande aanwijzingen om werkstukken door te zagen met maximale afmetingen van 342,9 mm breed en 88,9 mm dik.

- Plaats het werkstuk tegen de aanslag en zet het zonnodig vast met een klem.
- Zet de looparmblokkeerknop los.
- Pak de zaagkop vast bij de handgreep en verplaats hem zodanig dat de zaagas (midden van het zaagblad) zich boven de voorste rand van het werkstuk bevindt.
- Zet de zaagmachine aan en wacht tot het zaagblad zijn maximumsnelheid heeft bereikt.
- Druk op de handgreep om de zaagkop helemaal naar beneden te brengen en maak een zaagsnede langs het profiel van het werkstuk.

- Duw de zaaghandgreep zachtjes in de richting van de aanslag om de zaagsnede te voltooien.
- Til de zaagkop op na elke zaagsnede.
- Zet de motor uit en laat het zaagblad volledig tot stilstand komen voordat u uw handen van positie verandert.

NORMAAL ZAGEN (Afb. 20)

- Schuif de zaagkop zover mogelijk naar achteren op de looparm.
- Zet de looparmblokkeerknop vast.
- Plaats het werkstuk op de tafel tegen de aanslag en zet het zonnodig vast met een klem.
- Zet de zaagmachine aan en zaag het werkstuk aan door de zaagkop omlaag te drukken.
- Nadat de zaagsnede klaar is, zet u de zaag uit en wacht u tot het zaagblad tot stilstand is gekomen voordat u de zaagkop omhoog laat komen.

POSITIE VAN LICHAAM EN HANDEN

- Plaats uw handen nooit in de nabijheid van het zaaggebied. Houd uw handen minstens 100 mm verwijderd van de doorgang van het zaagblad.
- Houd het werkstuk stevig tegen de aanslag aan, om elke beweging in de richting van het zaagblad te voorkomen.
- Gebruik uw linkerhand om een werkstuk vast te houden dat aan de linkerkant van het zaagblad is geplaatst en uw rechterhand voor een werkstuk dat aan de rechterkant van het zaagblad is geplaatst.
- Probeer alles uit zonder motor voordat u begint te zagen; zorg dat de stekker uit het stopcontact is terwijl u dat doet. Zo kunt u de baan van het zaagblad zien.
- Houd uw handen in dezelfde positie totdat u de aan/uit-drukschakelaar hebt losgelaten en het zaagblad geheel tot stilstand is gekomen.



WAARSCHUWING

Probeer geen korte werkstukken te zagen. Dergelijke werkstukken kunnen niet goed worden vastgehouden. Zorg altijd dat uw handen op een behoorlijke afstand van het zaagblad blijven.

VERSTEKZAGEN (Afb. 21)

Wanneer u in verstek wilt zagen, zet u de zaag onder de gewenste hoek. Verdraai de zaag naar de gewenste verstekhoek met behulp van de handgreep. Op de verstekschaalwijzer zijn voorinstellingen te zien om de verstekzaag onder de gewenste hoek (in graden) te plaatsen of om kroonlijsten te bewerken.

MEEST VOORKOMENDE ZAAGSNEDEN

Opmerking: Vergeet niet om eerst de verstekvergrendeling los te zetten voordat u probeert om de verstekhoek te verstellen.

SCHUIN ZAGEN (Afb. 22)

Wanneer u wilt afschuinen, kantelt u het zaagblad onder de gewenste afschuinhoek. Ga links van de handgreep staan om de zaagsnede uit te voeren.

VERSCHUIFBARE HULPAANSLAG

Als u het zaagblad naar links kantelt moet achteraan slag worden verplaatst. Zet de vergrendeling van de aanslag los en schuif de aanslag naar links of naar rechts, al naar gelang de schuinstand van het zaagblad. Plaats de aanslag zo dicht mogelijk bij de zaagbladbeschermer zodat het werkstuk zo goed mogelijk wordt vastgehouden. Blokkeer de vergrendeling door deze vast te draaien en probeer alles uit zonder motor; zorg dat de stekker uit het stopcontact is terwijl u dat doet. Zodoende kunt u de speling controleren tussen de aanslag en de zaagbladbeschermer. Voor bepaalde ingewikkelde dubbel-verstekzaagsneden kan het noodzakelijk blijken om de verschuifbare hulpaanslag geheel weg te nemen zodat deze niet hindert bij het zagen. Vergeet niet om de hulpaanslag weer opnieuw te installeren of terug op zijn plaats te schuiven nadat de versteksneede klaar is.

VERSTEKSCHAAL GEBRUIKEN

Met de verstekschaal kunt u de zaagmachine snel instellen met een nauwkeurigheid van 1/2° (afb. 16).

GECOMBINEERD VERSTEKZAGEN EN AFSCHUINEN

Wanneer u een gecombineerde verstek- en schuinsnede wilt maken, stelt u de juiste afschui- en verstekhoeken in.

KROMGETROKKEN HOUT ZAGEN (afb. 23)

Kijk voordat u een werkstuk gaat zagen of dit niet kromgetrokken is. Als het werkstuk is kromgetrokken, dient het met de bolle kant tegen de aanslag te plaatsen en aan te zagen, zoals getoond in afbeelding 23. Maak geen zaagsnede als het werkstuk niet behoorlijk is geplaatst of als de steun van de verschuifbare hulpaanslag niet op zijn plaats zit. Zo zou u het zaagblad kunnen afklemmen. Het werkstuk zou plotseling kunnen terugslaan of bewegen, waardoor u met uw hand tegen het zaagblad zou kunnen komen.

WERKSTUKKLEM GEBRUIKEN (afb. 24)



WAARSCHUWING

Neem alle voorzorgsmaatregelen om te voorkomen dat het werkstuk wordt weggeslingerd. Volg onderstaande aanwijzingen om te vermijden dat het werkstuk tegen het zaagblad aanbuigt.

- Houd het werkstuk altijd op de zaagmachine vast, ongeacht of u dat met de hand of met een klem doet.
- Houd het werkstuk slechts aan één kant van het zaagblad vast. Het zaagblad kan een afgezaagd stuk wegslingeren als u het werkstuk aan beide zijden van het zaagblad vastzet.
- Lees deze gebruikershandleiding door en houd u aan de aanwijzingen.
- Deze zaagmachine is zo ontworpen dat zaagbewerkingen eenvoudig zijn uit te voeren. Lees alle aanwijzingen en zorg dat u ze goed begrijpt, voordat u zaag gaat gebruiken.
- Probeer eerst alles uit zonder motor voordat u begint te zagen; zorg dat de stekker uit het stopcontact is terwijl u dat doet. Regel eerst alle instellingen van de zaagmachine. Controleer of het zaagblad en de zaagkop ongehinderd in alle mogelijke standen kunnen worden geplaatst. De werkstukkleem kan aan de linkerkant of aan de rechterkant van het zaagblad worden geïnstalleerd. Kijk of de werkstukkleem niet hindert bij de doorgang van het zaagblad over het werkstuk. Wijzig zonnodig de positie ervan.
- Zet de werkstukkleem zodanig vast dat het werkstuk goed wordt vastgehouden tussen de klem en de aanslag, de steun of de voetplaat. Er mag geen enkele ruimte overblijven tussen de zaag en het werkstuk.
- De werkstukkleem mag uitsluitend in de verticale stand worden gebruikt.
- Plaats het werkstuk op de werktafel van de zaagmachine. Zet het werkstuk met behulp van de klem vast tegen de aanslag en de tafel. Draai de klem echter niet al te vast. De werkstukkleem moet eenvoudigweg het houtstuk tegen de aanslag of de tafel houden, maar mag het niet blokkeren.
- Probeer eerst alles uit zonder de motor aan te doen; zorg dat de stekker uit het stopcontact is terwijl u dat doet. Nadat u de instellingen aan de zaagmachine hebt geregeld, duwt u de zaagkop naar beneden alsof u wilt gaan zagen. Controleer of er niets in de weg komt of een gevaarlijke situatie kan opleveren. Verander zonnodig de instellingen zodat u daarna veilig kunt gaan zagen.

MEEST VOORKOMENDE ZAAGSNEDEN

- Voer nu de werkelijke zaagbewerking uit en houd u daarbij aan de aanwijzingen van deze gebruikershandleiding.



WAARSCHUWING

Ga als volgt te werk om veilig een mooie en precieze verstekzaagsnede te maken. Laat aan het einde van de zaagsnede de aan/uitdrukschakelaar los. Blijf de zaagkop omlaag houden en laat uw handen in dezelfde positie totdat het zaagblad volledig tot stilstand is gekomen. Zet daarna de zaagkop omhoog en haal dan pas het werkstuk van de tafel.

ONDERHOUD



WAARSCHUWING

Breng geen smeermiddelen aan op het zaagblad als dit nog draait.



WAARSCHUWING

Trek de stekker uit het stopcontact voordat u iets doet aan de zaag, om zo het risico van lichamelijk letsel door het ongewild in werking treden van het apparaat of het risico van elektrische schokken te beperken.



WAARSCHUWING

De zaagmachine is uitgerust met een dubbele isolatie voor uw veiligheid. Gebruik uitsluitend de onderdelen die vermeld staan op de lijst van accessoires om gevaar voor brand, elektrische schokken of lichamelijke letsel te beperken. Zet uw apparaat altijd weer net zo in elkaar als het oorspronkelijk was gemonteerd om het risico van elektrische schokken te vermijden.

ONDERSTE ZAAGBLADBESCHERMER

Gebruik de zaagmachine niet als de onderste zaagbladbeschermer niet is geïnstalleerd. De onderste zaagbladbeschermer is een veiligheidsvoorziening. Bij beschadiging moet u hem vervangen voordat u de zaag opnieuw gaat gebruiken. Maak er een gewoonte van om regelmatig de goede staat van de zaagbladbeschermer te controleren. Reinig de beschermer met een vochtige doek.



LET OP

Gebruik geen oplosmiddelen om de zaagbladbeschermer te reinigen. Oplosmiddelen kunnen de kunststof beschadigen.



WAARSCHUWING

Trek de stekker van de zaagmachine uit het stopcontact als u de onderste zaagbladbeschermer gaat reinigen om te voorkomen dat het gereedschap ongewild in werking treedt.

Nadat u de zaagmachine een aantal malen hebt gebruikt, kan het onder de tafel en de voetplaat opgehoopte zaagsel verhinderen dat de werktafel goed kan draaien om een bepaalde verstekhoek in te stellen. Verwijder dus regelmatig het opgehoopte zaagsel door het uit de betreffende plaatsen weg te blazen of op te zuigen.



WAARSCHUWING

Draag een veiligheidsbril als u opgehoopt zaagsel verwijdert om te voorkomen dat er zaagsel in uw ogen komt.

SMERING (afb. 25)

KOGELLAGERS

Alle lagers van deze machine zijn gesmeerd met een hoeveelheid hoogwaardig smeermiddel die bij normaal gebruik voldoende is voor de hele levensduur van deze machine. Smeren van deze elementen is dus overbodig.

Volg onderstaande aanwijzingen als u incidenteel een bepaald onderdeel moet smeren:

- Smeer de looparmgeleiders direct met een smeermiddel van het type motorolie. De viltkussens die in de looparmgeleiders zijn ingebouwd zullen het smeermiddel helpen verspreiden.
- Smeer de scharnieras van de zaagkop (47) met een lichte olie of een lichte spuitolie.
- Smeer de ingebouwde wringveer (46) met een lichte olie of een lichte spuitolie.
- Smeer het opvulstuk (44) van de onderste zaagbladbeschermer, het wieltje (45) of de uitneembare zijplaat (3) met een lichte olie of een lichte spuitolie.

SPANNING VAN DE DRIJFRIEM (afb. 26)

De spanning van de drijfriem is fabrieksmatig afgesteld. Ga als volgt te werk als u toch de riemspanning moet controleren:

- Verwijder met behulp van een kruiskopschroevendraaier de 5 schroeven waarmee het snaardeksel vastzit en haal het deksel eraf.
 - Controleer de riemspanning door op de riem te drukken. Met een lichte druk moet de riem ongeveer 25,4 mm meegeven.
 - Volg onderstaande aanwijzingen om de riemspanning af te stellen:
 - Draai met behulp van een kruiskopschroevendraaier de 6 schroeven van de motorbehuizing los zonder de schroeven uit te nemen.
 - Om de riemspanning te vergroten draait u de stelschroef rechtsom. Om de riemspanning te verminderen draait u de stelschroef linksom.
- Opmerking:** een te grote riemspanning kan tot voortijdige beschadiging van de motor leiden.
- Draai de 6 schroeven van de motorbehuizing stevig vast.
 - Zet het snaardeksel terug op zijn plaats.

BESKRIVELSE

1. Øverste klingskærm
2. Nederste klingskærm
3. Løs sideskærm
4. Skrue i løs sideskærm
5. Ekstra glideanslag
6. Bord
7. Bundplade
8. Geringsskalaviser
9. Hældningslåseanordning
10. Øverste transporthåndtag
11. Skinne(r)
12. Forskydningsstopknop
13. Låseanordning for ekstra glideanslag
14. Kombinationsnøgle
15. Geringslåsegreb
16. Mærke til gentagne snit
17. Knast for dybdeindstilling og låsning af motorblok
18. Aksellåsning
19. Låseanordning for nederste klingskærm
20. Start-stopknop
21. Stift til forhåndsindstillet hældningsvinkel
22. Forreste transporthåndtag
23. Emnespændeordenning
24. Hældningsviser
25. Ledningsholder
26. Savklinge
27. Akselskrue (venstregevind)
30. Klingeflanger
31. Akselskive
32. Spændeordeningsbolt
33. Lynindstillingsknop
34. Drejeknap for geringforhåndsindstilling
35. Låseanordning for savedybde
36. Skinne
37. Svingarm
38. Skrue uden hoved
39. Bagerste anslag
40. Hældningsskala
41. Låsekontramøtrikker
42. Sekskantet kontramøtrik
43. Geringsskala
44. Mellemstykke
45. Hjul
46. Drejefjeder (indvendig)
47. Motorblokkens drejaksel
48. Støvpøse
49. Støvposering
50. Støvpøseknærør

STANDARDTILBEHØR

"L" formet 6,35 mm sekskantkombinationsnøgle
Emnespændeordenning
Støvpøse
Brugervejledning
Støvposering
Støvpøseknærør

UDPAKNING

-  **ADVARSEL**
For at forebygge personskader på grund af utilsigtet igangsætning og elektrisk stød må stikket ikke sidde i stikkontakten, mens maskinen pakkes ud og monteres. Fødeledningen skal være trukket ud af stikkontakten under indgreb på saven.

Geringssaven leveres samlet i én karton.

-  **ADVARSEL**
Saven er tung, selv om den er lille. Tilkald hjælp til at løfte saven for at undgå rygskader.

- Inden geringssaven tages ud af emballagen, strammes forskydningspærreanordningen for at forhindre saven i pludselige bevægelser.
- Tag geringssaven ud af emballagen, og løft den op i transporthåndtaget.
- Sæt saven på et stabilt underlag, og undersøg den omhyggeligt.

UDPAKNING

-  **ADVARSEL**
Hvis der mangler dele eller er beskadiget noget, må savens stik ikke sættes i stikkontakten, før den eller de pågældende dele er anskaffet eller repareret. For at forebygge elektrisk stød må der kun anvendes originale reservedele ved udskiftning på dobbeltisolerede værktøjer.

MONTERING OG AFMONTERING AF SAVKLINGE

MONTERING OG AFMONTERING AF SAVKLINGE (FIG. 1 & 2)

-  **ADVARSEL**
Brug udelukkende $\varnothing 350$ mm klinger for at formindske risikoen for at komme til skade på grund af udslængede emner eller klingestykker.

-  **ADVARSEL**
For ikke at komme til skade på grund af utilsigtet igangsætning skal savens stik trækkes ud af stikkontakten, inden savklingen afmonteres eller monteres.

- Træk stikket ud af stikkontakten. Løft savehovedet op.
- Drej den nederste klingskærm (2) med hånden. Slæk den løse sideskærms (4) stopskruer ved hjælp af en stjernekombinationsnøgle, men uden at tage den ud.
- Løft den nederste klingskærm op, og vip den bagud for at få adgang til akselskruen (27).
- Anvend en 6,35 mm sekskantkombinationsnøgle eller en 12,7 mm stjernnøgle til at løsne akselskruen.

Bemærk: Akselskruen (27) har venstregevind. Derved undgås, at akselskruen pludselig går løs under normal drift.

- Tag akselskruen, akselskiven (31), den yderste klingeflange (30) og klingens af.

Bemærk: Vær opmærksom på de afmonterede deles indbyrdes stilling og monteringsretning (se Fig. 2). Fjern savsmuldsansamlinger på klingeflangerne, før den nye klinge monteres.

-  **PAS PÅ**
Brug handsker ved montering eller afmontering af savklinger for ikke at få snitsår fra de skarpe savtænder.

- Sæt en ny $\varnothing 305$ mm savklinge på. Vær opmærksom på, om pilen, som viser omdrejningsretningen på klingens, nu også passer med pilen med højredrejning på den øverste klingskærm. Kontroller, at klingens tænder peger nedad foran på saven.
- Sæt den yderste klingeflange, akselskiven og akselskruen på. Drej kombinationsnøglen eller 12,7 mm nøglen mod venstre for at spænde klingens fast. Stram akselskruen moderat, ikke for meget.
- Sænk den nederste klingskærm, til sliderne i den løse sideskærm hviler på stopskruen. Spænd stopskruen fast ved hjælp af stjernekombinationsnøglen.

-  **FARE**
Brug aldrig saven, hvis den løse sideskærm ikke er monteret rigtigt. Skærmen forhindrer akselskruen i at falde af, hvis den går løs af sig selv, så den roterende klinge ikke springer af.

- Se efter, at aksellåsen er udløst, så klingens kan dreje frit.

Bemærk: Aksellåsen kan blive beskadiget ved forkert anvendelse. Hvis aksellåseanordningen ikke kan holde saven, føres klingens ned over et stykke affaldstræ placeret op mod anslaget. Denne metode kan anvendes som alternativ låsning.

-  **ADVARSEL**
Se efter, om klingeflangerne er rene og monteret rigtigt. Efter den nye klinge er monteret, sikres at klingens går ned i spalten i bordet, når den er indstillet til 0° og 45° . Før klingens ned i bordspalten, og kontroller, at den ikke rammer bundpladen eller bordet. Hvis klingens rører ved bordet, kontaktes et autoriseret Ryobi serviceværksted.

Hvis klingens er i berøring med bordets indsatsplader, henvises til afsnittet "Opretning" for indstilling af klingens spillerum ved neddykning.

ANVENDELSE AF EMNESPÆNDEANORDNING (FIG. 3)

Emnespændeordenningen (23) anvendes til at holde arbejdsstykket fast i den rigtige savestilling. Spændeordenningen kan monteres i højre eller venstre side af geringssaven. Inden savens sættes i gang, sikres at emnespændeordenningen ikke sidder i vejen for klingens gennemløb i emnet.

- Spændeordenningens (32) aksel sættes ud for hullet i savens bundplade, og akslen skubbes ind.

For at indstille og rette radialgeringslavens dele rigtigt ind er det nødvendigt at kende de fire grundindstillinger.

■ **Geringslåseregret og drejeknappen for geringsforhåndsindstilling (Fig 4) anvendes til at ændre klingens geringsindstillinger:**

- Træk geringslåseregret op (15).
- Drej forhåndsindstillingsknappen (34) nedad for at skifte fra den aktuelle forhåndsindstilling til den næste forhåndsindstillede vinkel.
- Drej forhåndsindstillingsknappen hele vejen ned for at se alle geringsforhåndsindstillingerne.
- Drej bordet (6) til den ønskede geringsstilling, og spænd geringslåseregret.

■ **HældningslåsEANordningen og stiften til forhåndsindstillede hældningsvinkler anvendes til at ændre klingens hældning (Fig. 6):**

- Træk hældningslåsEANordningen fremad. Skub forhåndsindstillingsstiften nedad. Derefter kan klingens vippe, og de forhåndsindstillede hældningsvinkler gennemløbes.
- Skub stiften opad for at sætte den på en forhåndsindstillet hældningsvinkel.
- Lås hældningslåsEANordningen, inden saven sættes i gang.

■ **Knasten til dybdeindstilling og låsning af motorblokken (Fig. 7 & 8) anvendes til at justere klingens:**

- Drej dybdeindstillingsknasten (17) mod højre, mens der trykkes let på håndtaget, og løft klingens op.
- Bemærk:** det er ikke nødvendigt at løsne låsEANordningen for savedybde (35).
- Dybdeindstillingsknastens rodflade skal vende opad.
- Bemærk:** Motorblokken skal kun holdes i bundstilling, når værktøjet skal transporteres eller pakkes væk. Der må aldrig udføres savearbejder med motorblokken låst i bundstilling.
- Klingens låses i bundstilling på følgende måde:
- Drej dybdeindstillingsknasten mod højre, og før klingens ned mod bordet.
- Stiften i den øverste klingseskærm skal kunne gå ind i knasthullet.

■ **Forskydningsstopknapp**

- Drej forskydningsstopknappen mod venstre for at løsne den og mod højre for at stramme den. Når forskydningsstopknappen løsnes, kan motorblokken forskydes fremad og bagud. Når knappen strammes, låses motorblokken.



ADVARSEL

For at undgå personskader på grund af utilsigtet igangsætning eller elektrisk stød skal stikket trækkes ud af stikkontakten inden indgreb på saven.

FØRSTE TRIN: INDSTILLING AF KLINGENS SPILLERUM VED NEDDYKNING (FIG. 9)

Klingens spillerum ved neddykning skal indstilles således, at de to indsatsplader ikke befinder sig i klingens akse, når klingens rettes op. Indsatspladerne sættes på plads igen, når klingens er rettet op.

- Slæk de tre skruer i den ene indsatsplade.
- Skub indsatspladen så langt væk fra klingens som muligt.
- Stram de tre skruer.
- Gentag de tre trin for den anden indsatsplade.

ANDET TRIN: INDSTILLING AF SKINNEN (FIG. 10-11)

- Sæt motorblokken på forhåndsindstillingerne for 0° gering og hældning, og lås motorblokken i bundstilling.
- Se efter, om klingens er nogenlunde centreret mellem de to indsatsplader. Kontroller også, at der er spillerum mellem højre skinne (36) og svingarmen (37).
- Hvis der skal justeres, løsnes låsekontramøtrikkerne på de fire skruer uden hoved (38) som vist på figur 11.
- Slæk de to øverste skruer uden hoved.
- Stram eller slæk de to nederste skruer uden hoved, så klingens sidder centreret mellem de to indsatsplader.
- Stram de to nederste kontramøtrikker.
- For at få mindre spillerum mellem skinnerne (11) strammes de to øverste skruer uden hoved lidt efter lidt, samtidig med at motorblokken skubbes frem og tilbage. Stram de to øverste kontramøtrikker.

TREDIE TRIN: VINKELOPRETNING AF KLINGE OG ANSLAG (GERINGSOPRETNING) (FIG. 12-13)

- Sæt klingens på forhåndsindstilling 0° gering, og spænd geringslåseregret.
- Lås motorblokken i bundstilling for at kontrollere, om klingens sidder vinkelret på anslaget. Anbring en målevinkel op mod anslaget og langs klingens som vist på figur 12. Sæt vinklen rigtigt, så den ikke rører ved savtænderne, for at få en nøjagtig vinkelopretning. Klingefladsen skal være i berøring med vinklen i hele længden.

- Hvis klingens er i berøring med vinklen over hele længden, er der ikke behov for opretning. Hvis klingens ikke sidder vinkelret på anslaget, skal den rettes op på følgende måde:
 - Fjern de ekstra glideanslag, efter holdeskrueerne er løsnet. Skub anslagene mod klingens, løft savehovedet op, og fjern anslagene.
 - Slæk anslagetets låsebolte.
 - Anbring en målevinkel op mod klingens, og indstil anslaget vinkelret på klingens.
 - Stram anslagetets låsebolte.
 - Sæt de ekstra glideanslag på plads, og spænd anslagenes skruer fast.

INDSTILLING AF GERINGSSKALAENS VISER (FIG. 14)

- Slæk stjerneskruen i geringsskalaviseren (8).
- Sæt viseren på forhåndsindstilling 0°, og stram skruen igen.

FJERDE TRIN: VINKELOPRETNING AF KLINGE OG BORD (HÆLDNINGSPRETNING) (FIG. 15)

- Sæt savens på forhåndsindstilling 0° hældning, og se efter, om hældningslåsEANordningen er løsnet.
- Sænk klingens, og sæt motorblokken i bundstilling.
- Brug en målevinkel til at kontrollere, om klingens sidder vinkelret på bordet. Hvis klingens ikke er i berøring med vinklen over hele længden, justeres på følgende måde:
 - a. Løft hældningslåsEANordningen op.
 - b. Slæk de to hulskruer i hældningsskalaen.
 - c. Tag fat i den øverste klingseskærm, og forskyd motorblokken mod venstre eller mod højre, til klingens er i berøring med vinklen over hele længden.
 - b. Stram de to hulskruer for at spænde hældningsskalaen fast.

INDSTILLING AF HÆLDNINGSSKALAENS VISER (FIG. 16)

- Slæk stjerneskruen i hældningsskalaviseren (8).
- Sæt viseren på forhåndsindstilling 0°, og stram skruen igen.

FEMTE TRIN: INDSTILLING AF KLINGENS SPILLERUM VED NEDDYKNING (for at få så lidt spillerum som muligt) (FIG. 17)

- Slæk de tre skruer i den ene indsatsplade.
- Skub indsatspladen mod klingens, til der er mindst muligt spillerum mellem pladen og klingens (pladen må ikke røre klingens).
- Stram de tre skruer.
- Gentag de tre trin for den anden indsatsplade.

INDSTILLING AF GERINGSLÅSEGREB

Når klingens sidder i en geringsstilling, som ikke er forhåndsindstillet (dvs. i anden vinkel end 0°, 15°, 22,5°, 31,6°, 45° og 60°), og geringslåseregret er spændt, er man sikker på, at geringsvinklen er låst fast. Det skal så være meget svært at dreje bordet (klingens). Bordet kan dog stadig presses, men det må ikke kunne drejes med moderat kraft.

Følg nedenstående anvisninger for at kontrollere, om geringslåseregret fungerer korrekt:

- Slæk geringslåseregret, og sæt klingens i en ikke forhåndsindstillet vinkel. Spænd geringslåseregret.
- Prøv at dreje bordet. Hvis bordet let kan drejes:
 - Slæk geringslåseregret. Find låseskruen, som sidder under geringslåseregret.
 - Stram låseskruen med en 4 mm sekskantnøgle.
 - Spænd geringslåseregret, og forsøg igen at dreje bordet. Indstil igen om nødvendigt.

INDSTILLING AF HÆLDNINGSLÅSEGREB

Når klingens sidder i en hældningsstilling, som ikke er forhåndsindstillet (dvs. i anden vinkel end 0°, 22,5°, 33,875° og 45°), og hældningslåsEANordningen er spændt, er man sikker på, at hældningsvinklen er låst. Det skal så være meget svært at vippe klingens. Klingens kan dog stadig presses, men den må ikke kunne vippe med moderat kraft.

Hvis klingens er let at vippe:

- Slæk hældningslåsEANordningen.
- Find de to 12 mm låsekontramøtrikker (41), som sidder bag på hældningslåsEANordningen.
- Slæk den øverste kontramøtrik.
- For at stramme hældningslåsEANordningen drejes den nederste kontramøtrik mod højre. For at løsne den drejes den mod venstre.

OPRETNING

- Spænd hældningslåseanordningen fast, og prøv igen at vippe klingen. Indstil igen om nødvendigt.
Bemærk: Når hældningslåseanordningen er løsnet, skal den kunne dreje frit. Hvis hældningslåseanordningen knirker, skal den slækkes lidt.

INDSTILLING AF HÆLDNINGSLÅSNING (FIG. 5)

Prøv, om geringssaven er let at vippe, når hældningslåseanordningen er gjort fri, for at sætte klingen på skrå.

Bemærk: skruen skal stikke mindst en gænge ud af den sekskantede låsemøtrik (42).

Hvis saven er svær at vippe, eller hvis der er for meget slør ved drejebolten, indstilles på følgende måde:

- Slæk hældningslåseanordningen.
- Drej den sekskantede låsemøtrik med en 19 mm topnøgle.
- Afprøv hældningsbevægelsen igen, og indstil yderligere om nødvendigt.

MONTERING AF GERINGSSAVEN (FIG. 18)



ADVARSEL

Følg nedenstående anvisninger for at formindske risikoen for at komme til skade på grund af uventede bevægelser fra saven:

- Træk stikket ud af stikkontakten, før saven flyttes. Spænd geringslåsegrebet og hældningslåseanordningen. Lås motorblokken i bundstilling.
- Hold værktøjet ind mod kroppen, når det løftes op, for at undgå rygskader. Bøj ned i knæene, og løft værktøjet, så det er benene der bærer vægten og ikke ryggen. Løft saven med hænderne placeret de dertil indrettede steder under bundpladen, ved hjælp af transporthåndtaget eller håndtagene foran på bundpladen.
- Bær aldrig geringssaven i ledningen eller med hænderne på start-stopknappen på plastichåndtaget. Ellers kan ledningens isolering og forbindelser blive ødelagt, med deraf følgende fare for elektrisk stød eller brand.
- Anbring saven, således at ingen kan stå bag den. Udslyngede stumper fra klingens gennemløb kan forårsage alvorlige personskader.
- Anbring geringssaven på et plant stabilt underlag, der er tilstrækkelig stort til, at arbejdsstykket kan håndteres og fastholdes forsvarligt.

- Savebordet skal være vandret, og saven må ikke røkke.
- Spænd saven fast til underlaget med bolte eller skruetvinger.

Anbring saven det ønskede sted på et arbejdsbord eller et andet anbefalet underlag. Bundpladen har otte huller til fastspænding af geringssaven. De fire små huller (A) anvendes til fastspænding med små skruer, og de fire store huller (B) anvendes til fastspænding med store skruer. Hvis saven altid skal bruges samme sted, skrues den fast i arbejdsbordet.

Bemærk: Når saven er monteret på en stor plan flade, har den en højde på 114,3 mm.

ANVENDELSE AF SAVEN FORSKELLIGE STEDER

Saven monteres på en 19 mm krydsfinnerplade ved hjælp af de fire huller til 6,35 mm skruer (1/4") eller de fire huller til små skruer. Pladen kan derefter spændes fast, så den ikke vipper. Samtidig undgås unødigt slid af saven, når den skal håndteres og monteres forskellige steder.

ANVENDELSE AF SAVEN PÅ ET ARBEJDSBORD

Saven monteres på arbejdsbordet på samme måde som ved krydsfinnerpladen. Der skal være tilstrækkelig fri plads til arbejdsstykket på savens højre og venstre side.

SÆRLIGE SIKKERHEDSREGLER FOR GRUNDSNIT

SE ALTID SAVEN EFTER, INDE DEN TAGES I BRUG. AFBRYD GERINGSSAVENS STIKFORBINDELSE.

Træk stikket ud af stikkontakten, inden savens indstillinger ændres, klingens skiftes eller dele spændes fast, for at formindske faren for at komme til skade på grund af utilsigtet igangsætning. Se efter, om pilen for omdrejningsretning på klingskærmen passer med pilen for omdrejningsretning på klingens. Kontroller, at klingens tænder peger nedad foran på saven. Se klingskruen og den løse sideskærm efter for at kunne arbejde sikkert.

UNDERSØG ALLE DELE FOR BESKADIGELSER

Se efter om:

- de bevægelige dele er rettet rigtigt ind,
- de elektriske ledninger er i god stand,
- de bevægelige dele er fastgjort forsvarligt,

SÆRLIGE SIKKERHEDSREGLER FOR GRUNDSNIT

- ingen dele ikke udviser brud,
- saven ikke røkker efter montering,
- den nederste klingskærm og armens tilbagetræksfjeder fungerer efter hensigten: skub armen helt ned, og lad den gå op igen, til den stopper af sig selv. Undersøg, om den nederste klingskærm nu også sidder rigtigt på plads. Ellers henvises til anvisningerne i afsnittet "Fejlfinding og afhjælpning".
- glidedelene glider let og ikke i stød.
- **Undersøg alle øvrige forhold**, som kan have indflydelse på geringssavens funktion. Stands saven, og træk stikket ud af stikkontakten, hvis der mangler dele i geringssaven, hvis de er skæve eller beskadiget på nogen måde, eller hvis de elektriske komponenter ikke virker. Beskadigede, manglende eller slidte dele skal erstattes, inden saven bruges igen.
- **Se altid efter, om klingskærmene sidder på plads**, er i god driftssikker stand og monteret rigtigt.
- **Vedligehold værktøjet omhyggeligt**. Hold altid geringssaven ren, så den kan arbejde effektivt og bruges med fuld sikkerhed. Smør delene efter anvisningerne. Smør ikke klingens, mens den drejer rundt.
- **Tag spændnøglerne ud, inden værktøjet sættes i gang**.

FØLG NEDENSTÅENDE ANVISNINGER FOR AT FORMINDSKE FAREN FOR AT KOMME TIL SKADE PÅ GRUND AF BLOKEREDE ELLER UDSLYNGEDE DELE

- Brug udelukkende det anbefalede tilbehør. Det kan være farligt at bruge uegnet tilbehør.
- Anvend en ø305 mm savklinge, som egner sig til det forarbejdede materiale.
- Kontroller, at klingens er skarp, fri for skader og rettet rigtigt op. Se efter, at stikket er trukket ud af stikkontakten, og sænk motor-klingebløkken helt. Drej klingens rundt med hånden for at kontrollere, at den ikke møder forhindringer under rotationen. Vip motorblokken 45°, og kontroller igen, at klingens kan dreje frit. Hvis klingens støder på et eller andet element, skal den indstilles efter anvisningerne i afsnittet "Opretning".
- Hold klinge- og akselflangerne rene.
- Se efter, om flangeansatserne vender mod klingens.

- Afprøv med den medleverede 6,35 mm sekskantkombinationsnøgle, om akselskruen (venstregevind) er spændt ordentligt.
- Kontroller, at alle spænde- eller låseanordninger er strammet godt, og at der ikke er for meget spillerum eller slør ved nogen dele.
- Sørg for at holde arbejdsstedet rent og ryddeligt. Rodede overfyldte arbejdssteder eller arbejdsborde er kilde til uheld og ulykker. Pas på, gulvet ikke er glat. Brug aldrig saven i nærheden af brændbare væsker, dampe eller gasser for at undgå fare for forbrændinger eller brand.

BESKYT ØJNE, HÆNDER, ANSIGT OG ØRER

- Lær at bruge geringssaven rigtigt. Læs denne brugervejledning og mærkaterne på værktøjet, og vær sikker på at have forstået anvisningerne. Vær opmærksom på værktøjets anvendelsesområder og begrænsninger samt særlige risici i forbindelse med dette apparat. Vent med at montere tilbehør eller udføre indstillinger på geringssaven, til delene er holdt op med at dreje rundt, for ikke at komme til skade.
- Se efter, om start-stopknappen nu også er i "stop" stilling, inden stikket sættes i stikkontakten, for at formindske risikoen for utilsigtet igangsætning.
- Forbered arbejdet omhyggeligt. Anvend det rigtige værktøj. Pres ikke værktøjet eller tilbehøret til at udføre opgaver, det ikke er beregnet til. Lad være med at bruge denne sav, hvis arbejdsstykket ikke kan fastholdes forsvarligt.



PAS PÅ

Geringssaven har forskydningsfunktioner og er ikke konstrueret til metalsavning. Brug kun geringssaven til at save træ og lignende produkter. Andre materialer kan få klingens til at knække eller vride sig, forårsage brand eller andre ulykker.

KLARGØRING INDE SAVNING

- Se arbejdsstykket efter. Kontroller, at den del af emnet, der skal saves i, ikke indeholder søm o.l.
- Tilrettelæg savningen således, at emnet ikke slynges ud, hvis det bliver vredet mod klingens eller revet ud af hænderne.
- Planlæg, hvordan snittet skal lægges.

Arbejdsgangen omfatter altid følgende trin:

- se efter, at klingens ikke drejer rundt,
- løft klingens op,
- skub saven hen over arbejdsstykkets forkant, inden savningen påbegyndes,

SÆRLIGE SIKKERHEDSREGLER FOR GRUNDSNIT

- forskyd den nederste klingskærms (19) låseanordning for at gøre skærmen fri, tryk klingens ned mod arbejdsstykkets overside og derefter mod savens bagende for at udføre snittet.



FARE

Træk ALDRIG saven fremad for at lave et snit. Klingens kan pludselig bevæge sig op på emnets overside og vende mod brugeren.

- Planlæg hvordan arbejdsstykket skal holdes og føres fra start til afslutning.

DE MEST ALMINDELIGE SNIT

RADIAL GERINGSSKÆRING

Med radialgeringssaven kan der udføres to typer snit:

- **radialt snit:**
 - Slæk forskydningsstopknappen, træk savehovedet fremad, før klingens ned i arbejdsstykket, og skub savehovedet bagud for at afslutte snittet.
 - Det radiale snit anvendes til brede emner.
- **enkelt snit (Fig. 21):**
 - Slæk forskydningsstopknappen, og sænk klingens ned at save arbejdsstykket.
 - Det enkle snit anvendes til smalle emner.



ADVARSEL

Saven er for bekvemmelighedens og sikkerhedens skyld udstyret med en klingebræmme. Bremsen er ikke en sikkerhedsanordning. Den må ikke betragtes som erstatning for savens klingskærm. Hvis klingens ikke stopper efter 6 sekunder, trækkes stikket ud af stikkontakten, og anvisningerne om klingebræmsen i afsnittet "Fejlfinding og afhjælpning" følges, inden savens tages i brug igen.



FARE

Sæt aldrig klingens ned foran emnet for at save det, mens klingens skubbes fremad. Klingens bagerste del, som går opad, kan rive emnet ud af hænderne.

Følg nedenstående anvisninger for at save arbejdsstykker med max. 342,9 mm bredde og max. 88,9 mm tykkelse.

- Anbring træemnet op mod anslaget, og spænd det eventuelt fast med en spændeanordning.
- Slæk forskydningsstopknappen.
- Hold i håndtaget, og sæt savens således, at akslen (klingens midte) befinder sig over arbejdsstykkets forkant.
- Start savens, og lad klingens komme op på fuld hastighed.
- Tryk på håndtaget for at sænke motorblokken, og udfør snittet langs arbejdsstykkets profil.
- Skub forsigtigt savhåndtaget mod anslaget for at afslutte snittet.
- Løft motorblokken op efter hvert snit.
- Stands motoren, og vent til klingens er holdt op med at dreje rundt, inden hænderne flyttes.

ENKELT SNIT (FIG. 20)

- Skub savehovedet så langt bagud som muligt.
- Stram forskydningsstopknappen.
- Læg arbejdsstykket på bordet op mod anslaget, og fasthold det om nødvendigt med en spændeanordning.
- Start savens, sænk savehovedet, og før klingens ned i arbejdsstykket.
- Stands savens, når snittet er afsluttet, og vent til klingens er holdt op med at dreje rundt, inden savehovedet løftes op.

KROPPENS OG HÆNDERNES STILLING

- Sæt aldrig hænderne i nærheden af saveområdet. Hold hænderne mindst 100 mm fra klingebanen.
- Tryk emnet godt op mod anslaget for at forhindre det i at bevæge sig mod savklingens.
- Brug venstre hånd til at holde et arbejdsstykke placeret til venstre for klingens og højre hånd til at holde et arbejdsstykke placeret til højre for klingens.
- Inden savningen påbegyndes, afprøves forløbet "ubelastet" uden elektrisk strøm. Man kan således se, hvor og hvordan savklingens løber.
- Lad hænderne bliver i stillingen, indtil start-stopknappen er sluppet, og klingens står helt stille.



ADVARSEL

Forsøg ikke at save små emner. De kan nemlig ikke fastholdes forsvarligt. Hold altid hænderne i sikker afstand fra klingens.

DE MEST ALMINDELIGE SNIT

GERINGSSKÆRING (FIG. 21)

Når der skal skæres gering, sættes savens i den ønskede vinkel. Hold i håndtaget for at forskyde motorblokken til den ønskede vinkel. Geringsskalaen har nogle forhåndsindstillinger til forskellige savevinkler (i grader) eller loftsprofilister.

Bemærk: Husk at løsne geringslåsegrebet, inden geringsvinklen ændres.

SKRÅSNIT (FIG. 22)

Når der skal saves på skrå, vippes klingens til den ønskede hældningsvinkel. Stå til venstre for håndtaget for at udføre snittet.

EKSTRA GLIDEANSLAG

Når klingens sættes på skrå mod venstre, skal det bagerste anslag flyttes til en anden stilling. Slæk anslagets låseanordning, og skub det mod venstre eller højre alt efter klingens hældningsretning. Anbring anslaget så tæt ved klingskærmen som muligt for at kunne fastholde emnet bedst muligt. Spænd låseanordningen, og afprøv forløbet "ubelastet" uden elektrisk strøm. Man kan således kontrollere afstanden mellem anslaget og klingskærmen. Til visse dobbelte komplicerede geringsskæringer kan det være nødvendigt at fjerne det ekstra glideanslag, så det ikke sidder i vejen under savningen. Når snittet er afsluttet, skal det ekstra glideanslag sættes på plads igen eller forskydes.

ANVENDELSE AF GERINGSSKALA

Med geringsskalaen kan savens indstilles hurtigt og præcist med 1/2° nøjagtighed (Fig. 16).

DOBBELT GERINGSSKÆRING

Når der skal skæres dobbelt gering, vælges den ønskede hældnings- og geringsvinkel.

SAVNING AF KRUMME TRÆEMNER (FIG. 23)

Inden emnet saves, kontrolleres, om det har slået sig. Hvis emnet har slået sig, skal det lægges med den udadvælvende side op mod anslaget som vist på figur 23. Emnet må ikke saves, hvis det ikke ligger rigtigt, eller hvis de ekstra glideanslags holder ikke er monteret. Ellers risikerer emnet at klemme klingens. Emnet kan pludselig springe tilbage eller flytte sig, så hånden rammer klingens.

ANVENDELSE AF EMNESPÆNDEANORDNING (FIG. 24)



ADVARSEL

Pas på, emnet ikke bliver slynget ud. Følg nedenstående anvisninger for at forhindre emnet i at vride sig mod klingens:

- Fasthold altid emnet enten med hånden eller med en spændeanordning på savens.
 - Fasthold kun emnet på den ene side af klingens. Klingens kan slynge et afsavet emne ud, hvis arbejdsstykket fastspændes på begge sider af klingens.
 - Læs og overhold anvisningerne i denne brugervejledning.
 - Denne sav er konstrueret til at gøre savearbejdet lettere. Læs alle anvisningerne, inden savens tages i brug, og vær sikker på at have forstået dem.
 - Afprøv altid forløbet ubelastet uden elektrisk strøm, dvs. med stikforbindelsen afbrudt, inden snittet udføres. Indstil og juster savens først. Undersøg om klingens og motorblokken kan sættes i alle mulige stillinger uden at møde forhindring. Emnespændeanordningen kan monteres til højre eller til venstre for klingens. Sørg for, at spændeanordningen ikke sidder i vejen for klingens gennemløb eller spærrer for klingskærmen eller motoren. Ellers flyttes den til en anden position.
 - Stram spændeanordningen godt, så emnet er forsvarligt fastholdt mellem anordningen og anslaget, holderen eller bundpladen. Der må ikke være noget mellemrum mellem savens og arbejdsstykket.
 - Spændeanordningen må kun anvendes i lodret stilling.
 - Anbring arbejdsstykket på savebordet. Spænd arbejdsstykket fast mod anslaget og bordet ved hjælp af spændeanordningen. Men lad være med at spænde det for hårdt. Spændeanordningen skal blot holde emnet mod anslaget og bordet, ikke låse det fast.
 - Afprøv forløbet ubelastet uden elektrisk strøm. Når savens er indstillet, sænkes motorblokken, som om snittet skulle udføres. Se efter, at der ikke sidder noget i vejen for snittet, og at der ikke kan opstå farlige situationer. Eventuelt indstilles og justeres igen for at kunne save med fuld sikkerhed.
 - Udfør snittet efter anvisningerne i denne brugervejledning.
- ! VIGTIGT**
For at save nøjagtig gering på betryggende måde udføres snittet, hvorefter start-stopknappen slippes. Hold motorblokken i bund og hænderne i samme stilling, indtil klingens er holdt op med at dreje rundt. Løft derefter motorblokken op, og fjern arbejdsstykket fra bordet.

**FARE**

Smør ikke klingen, mens den drejer rundt.

**ADVARSEL**

For at undgå personskader på grund af utilsigtet igangsætning eller elektrisk stød skal stikket trækkes ud af stikkontakten inden indgreb på saven.

**ADVARSEL**

Saven har dobbelt isolering af hensyn til brugerens sikkerhed. For at undgå fare for elektrisk stød, brand eller alvorlige personskader må der kun anvendes de i tilbehørslisten anførte dele. Værktøjet skal altid samles igen som oprindeligt for at forebygge elektrisk stød.

NEDERSTE KLINGESKÆRM

Brug aldrig saven, hvis den nederste klingskærm ikke er monteret. Den nederste klingskærm er en sikkerhedsanordning. Hvis den er beskadiget, skal den skiftes, inden saven bruges igen. Gør det til en vane at se klingskærmen efter med jævne mellemrum. Rens den med en fugtig klud.

**PAS PÅ**

Brug ikke opløsningsmidler til at rense klingskærmen. Opløsningsmidler kan ødelægge plasticmaterialet.

**ADVARSEL**

Træk stikket ud af stikkontakten, inden den nederste klingskærm renses, for at undgå utilsigtet igangsætning.

Når saven har været brugt nogle gange, kan savsmuldsansamlinger under bordet og bundpladen forhindre bordet i at dreje rundt ved indstilling til geringsskæring. Husk at fjerne savsmuldsansamlingerne jævnlgt, de kan enten blæses eller suges væk.

**ADVARSEL**

Brug beskyttelsesbriller, når savsmuldsansamlinger fjernes, for at ikke at få savsmuld i øjnene.

SMØRING (FIG. 25)**KUGLELEJER**

Alle lejerne i dette værktøj er smurt med en tilstrækkelig mængde smøremiddel med høj smørevirkning til hele værktøjets levetid under normale anvendelsesforhold. De kræver derfor ikke yderligere smøring.

Følg nedenstående anvisninger, hvis en af savens dele skal smøres af og til:

- Smør skinnerne direkte med motorolie. Filtpuderne i skinnerne fordeler smøremidlet.
- Smør motorblokkens drejeaksel (47) med tynd olie eller tynd sprayolie.
- Smør den indvendige spændfjeder (46) med tynd olie eller tynd sprayolie.
- Smør den nederste klingskærms mellemstykke (44), hjulet (45) og den løse sideskærm (3) med tynd olie eller tynd sprayolie.

MOTORREMMENS SPÆNDING (FIG. 26)

Motorremmens spænding er justeret på fabrikken. Remmens spænding kan dog om nødvendigt kontrolleres på følgende måde:

- Fjern de fem skruer i remdækslet ved hjælp af en stjerneskruetrækker, og tag dækslet af.
- Afprøv spændingen ved tryk på remmen. Ved et let tryk skal remmen bøje ca. 25,4 mm ned.
- For at justere remspændingen anvendes følgende fremgangsmåde:
 - Slæk de seks skruer i motorhuset med en stjerneskruetrækker, men uden at tage dem ud.
 - Drej stilleskruen mod højre for at stramme remmen. Drej stilleskruen mod venstre for at slække remmen.
 - Bemærk:** hvis remmen er spændt for kraftigt, kan der hurtigt opstå motorstop og -skader.
 - Spænd de seks skruer i motorhuset godt fast igen.
- Sæt remdækslet på plads.

BESKRIVELSE

1. Øvre bladbeskytter
2. Nedre bladbeskytter
3. Avtagbart sidedeksel
4. Skruer til det avtagbare sidedekselet
5. Ekstra glideanlegg
6. Bord
7. Fotplate
8. Gjæringsskalaens indikator
9. Låsehendel for skråstilling
10. Øvre transporthåndtak
11. Gliderør
12. Glidestoppbryter
13. Låsanordning til det ekstra glideanlegget
14. Kombinasjonsnøkkel
15. Låsehendel for gjæring
16. Merke til gjentagelse av et kutt
17. Dybdeinnstillingskam og fastlåsing av motorenheten
18. Spindelens låseinneinretning
19. Låseinneinretning for nedre bladbeskytter
20. Av/på bryter
21. Stift til forhåndsinnstilling av skråstillingen
22. Fremre transporthåndtak
23. Arbeidsstykkets fastspenningsinneinretning
24. Skråstillingskalaens indikator
25. Kabelholdere
26. Sagblad
27. Spindeliskrue (venstregjengen)
30. Bladets underlagsskiver
31. Spindelbrikke
32. Fastspenningsinneinretnings aksel
33. Hurtiginneinstillingsknapp
34. Hjul til forhåndsinnstilling av gjæring
35. Låseinneinretning for sagedybde
36. Glideskinne
37. Vippearmer
38. Snittskrue
39. Bakre anlegg
40. Skråstillingskala
41. Låsekontramuttere
42. Sekskantmutter
43. Gjæringsskala
44. Avstandsstykke
45. Rulle
46. Torsjonsfjær (innvendig)
47. Motorenhetens leddbolt
48. Oppsamlerpose
49. Adapter til oppsamlerpose
50. Knestykke til oppsamlerpose

STANDARD TILBEHØR

Sekskantet L-formet kombinasjonsnøkkel 6,35 mm
Arbeidsstykkets fastspenningsinneinretning
Oppsamlerpose
Bruksanvisning
Adapter til oppsamlerpose
Knestykke til oppsamlerpose

UTPAKKING



ADVARSEL

For å redusere faren for kroppsskader pga. utilsiktet start av verktøyet eller elektrisk støt, må du ikke kople verktøyet til strømmen når du pakker det ut og monterer det. Kabelen skal være koplek fra strømmettet hver gang du foretar noe på sagen.

Gjærsagen leveres med alle delene i én pappkartong.



ADVARSEL

Selv om sagen er liten, er den tung. Be noen hjelpe deg når du må løfte sagen, slik at du ikke får vondt i ryggen.

- Før du tar gjærsagen ut av pappkartongen, må du skru fast glidestoppbryteren for å unngå at sagen plutselig beveger seg.
- Ta gjærsagen opp av pappkartongen ved å løfte den i transporthåndtaket.
- Plasser deretter sagen på et stabilt underlag og kontroller den nøye.



ADVARSEL

Hvis en del mangler eller er skadet, må du ikke kople sagen til strømmen før du har skaffet deg delen eller fått den reparert. For å unngå faren for elektrisk støt, bruk kun originale reservedeler ved vedlikehold av dobbelt isolerte verktøy.

AV- OG PÅMONTERING AV BLADET

AV- OG PÅMONTERING AV SAGBLADET (FIG. 1 & 2)



ADVARSEL

For å redusere faren for kroppsskader som skyldes utsløynging av arbeidsstykket eller bladbiter, må du kun bruke blad med en diameter på 305 mm.



ADVARSEL

For å unngå kroppsskader som skyldes utilsiktet start av verktøyet, må du kople sagen fra strømmettet når du fjerner eller installerer et blad.

- Kople sagen fra strømmettet. Saghodet er oppe.
- Drei den nedre bladbeskytteren (2) for hånd. Løsne stoppeskrue til det avtagbare sidedekselet (4), uten å ta den ut, ved hjelp av en kryssporet kombinasjonsnøkkel.

- Løft opp den nedre bladbeskytteren og skråstill den bakover slik at spindeliskruen (27) blir synlig.
- Bruk en sekskantet kombinasjonsnøkkel på 6,35 mm eller en ringnøkkel på 12,7 mm til å løsne spindeliskruen.

Merke: Spindeliskruen (27) er venstregjengen. Det hindrer at spindeliskruen plutselig løsner under normal bruk av sagen.

- Ta ut spindeliskruen, spindelbrikken (31), bladets ytre underlagsskive (30) og bladet.

Merke: Vær forsiktig med delene som du tar ut og noter deres stilling og retning (se Fig. 2). Ta bort spon som har samlet seg opp på bladets underlagsskiver før du setter inn et nytt blad.



FORSIKTIGHETSREGEL

For å redusere faren for kutt på grunn av de meget skarpe bladtennene, bruk hansker når du monterer eller fjerner sagblad.

- Installer et nytt blad på 305 mm i diameter. Sjekk at pilen som viser rotasjonsretningen på bladet svarer til pilen som står på den øvre bladbeskytteren og som viser rotasjon til høyre. Sjekk at bladtennene peker nedover på sagens forside.
- Sett inn bladets ytre underlagsskive, spindelbrikken og spindeliskruen. Trykk på spindelens låseinneinretning og drei kombinasjonsnøkkelen eller skrunøkkelen på 12,7 mm mot venstre for å låse bladet. Skru fast spindeliskruen forsiktig, uten å stramme for mye.
- Senk den nedre bladbeskytteren helt til slissene i det avtagbare sidedekselet hviler på stoppeskrue. Skru fast stoppeskrue med den kryssporede kombinasjonsnøkkelen.



FARE

Bruk aldri sagen hvis det avtagbare sidedekselet ikke er riktig påmontert. Dekselet hindrer spindeliskruen i å falle dersom den tilfeldigvis skulle løsne og unngår at det roterende bladet løsner.

- Sjekk at spindelens låseinneinretning er løsnet slik at bladet går fritt rundt.

Merke: Spindelens låseinneinretning kan skades hvis den brukes galt. Dersom spindelens låseinneinretning ikke holder, senk bladet på en trerest som plasseres mot anlegget. Det vil tjene som erstatningslåseinneinretning.

AV- OG PÅMONTERING AV BLADET



ADVARSEL

Påse at bladets underlagsskiver er rene og riktig montert. Når du har installert et nytt blad, se etter at dette går inn i bordsprekken når det er stilt i 0° eller 45° vinkel. Senk bladet ned i bordsprekken og sjekk at det ikke kommer bort i fotplaten eller i bordet. Hvis bladet kommer i kontakt med bordet, ta kontakt med et godkjent Ryobi serviceverksted.

Hvis bladet kommer i kontakt med innleggsdelene på bordet, les avsnittet "Oppstilling" for å stille inn bladets bevegelse nedover.

BRUK AV ARBEIDSSTYKKETS FASTSPENNINGINNRETNING (FIG. 3)

Arbeidsstykkets fastspenningsinnretning (23) gjør det mulig å holde arbeidsstykket i en passende arbeidsstilling. Fastspenningsinnretningen kan monteres på høyre eller venstre side av gjærsagen. Før du starter saken, se etter at arbeidsstykkets fastspenningsinnretning ikke vil hindre bladets skjæring av arbeidsstykket.

- Still fastspenningsinnretningens aksel (32) i linje med hullet på sagens fotplate og for akselen inn.

FIRE GRUNNJUSTERINGER PÅ SAGEN

For å justere og oppstille delene på den radiale gjærsagen din riktig, må du beherske fire grunnjusteringer.

- **Låsehendelen for gjæring og hjulet til forhåndsinnstilling av gjæring (Fig. 4) gjør det mulig å endre bladets gjæringsinnstillinger:**

- Løft opp låsehendelen for gjæring (15).
- Drei hjulet til forhåndsinnstilling av gjæring (34) delvis nedover for å skifte fra nåværende forhåndsinnstilling til neste forhåndsinnstilling.
- Drei hjulet til forhåndsinnstilling av gjæring helt ned for å komme forbi alle gjæringsforhåndsinnstillingene.
- Drei bordet (6) for å plassere det i ønsket gjæringsinnstilling og lås låsehendelen for gjæring.

- **Låsehendelen for skråstilling og stiften til forhåndstinnstilling av skråstillingen gjør det mulig å endre bladets skråstilling (Fig. 6):**

- Dra låsehendelen for skråstilling mot deg. Skyv stiften til forhåndsinnstilling av skråstillingen nedover. Dermed kan bladet skråstilles samtidig som du kommer forbi forhåndsinnstillingene for skråstilling.

- For å plassere stiften til forhåndsinnstilling av skråstillingen på en forhåndsinnstilling, skyv den oppover.

- Lås fast låsehendelen for skråstilling før du begynner å skjære.

- **Dybdeinnstillingskammen og motorenhetens låsing (Fig. 7 & 8) gjør det mulig å stille inn bladet.**

- Samtidig som du øver et lett trykk nedover på håndtaket, drei dybdeinnstillingskammen (17) til høyre og løft bladet.

Merk: Det er ikke nødvendig å løse låseinnretningen for sagedybde (35).

- Dybdeinnstillingskammens flate parti skal vende oppover.

Merk: Motorenheten skal bare holdes ned under transporten og når du rydder bort verktøyet. Ikke foreta noe sagsnitt hvis motorenheten er låst ned.

- Følg instruksene nedenfor for å låse bladet i lav stilling:

- Drei dybdeinnstillingskammen til høyre og senk bladet mot bordet.

- Stiften i den nedre bladbeskytteren skal kunne settes inn i kammens hull.

- **Glidestoppbryter**

- Drei glidestoppbryteren mot venstre for å løse den, og mot høyre for å stramme den til. Når du løsner på glidestoppbryteren kan du flytte motorenheten forover og bakover. Når du strammer den til, låses motorenheten.

OPPSTILLING



ADVARSEL

For å redusere faren for kroppsskader pga. utilsiktet start av verktøyet eller faren for elektroshokk, må du kople kabelen fra strømmen når du vil foreta noe på saken.

FØRSTE TRINN: INNSTILLING AV BLADETS BEVEGELSE NEDOVER (FIG. 9)

Du må stille inn bladets bevegelse nedover slik at de to innleggsplatene ikke ligger på bladets akse når du oppstiller dette. Innleggsplatene skal legges på plass igjen når bladet er oppstilt.

- Løsne de tre skruene som holder den ene innleggsplaten på plass.
- Skyv innleggsplaten så langt fra bladet som mulig.
- Skru fast de tre skruene igjen.
- Gjenta disse tre punktene med den andre innleggsplaten.

OPPSTILLING

ANDRE TRINN: INNSTILLING AV GLIDERØRET (FIG. 10-11)

- Plasser motorenheten på 0° gjærings- og skråstillingsforhåndsinnstillingene og lås motorenheten i lav stilling.
- Sjekk at bladet befinner seg omtrent midt mellom de to innleggsplatene. Sjekk dessuten at det er noe klaring mellom den høyre glideskinnen (36) og vippearmen (37).
- Dersom innstillinger er påkrevet, løsne låsekontramutterne som sitter på de fire snittskruene (38), som vist i figur 11.
- Løsne de to øverste snittskruene.
- Skru fast eller løsne de to nederste snittskruene slik at bladet befinner seg midt mellom de to innleggsplatene.
- Skru fast de to nederste låsekontramutterne.
- For at det skal være mindre klaring mellom de to gliderørene (11), stram gradvis til de to øverste snittskruene samtidig som du skyver motorenheten forover og bakover. Skru fast de to øverste låsekontramutterne.

TREDJE TRINN: INNSTILLING AV RETTVINKELN MELLOM SAGBLADET OG ANLEGGET (GJÆRINGSOPPSTILLING°) (FIG. 12-13)

- Still bladet på 0° gjæringsforhåndsinnstillingen og lås låsehendelen for gjæring.
- For å sjekke at bladet er vinkelrett i forhold til anlegget, lås motorenheten i lav stilling. Plasser et vinkeljern mot anlegget og langs bladet, som vist i figur 12. Still vinkeljernet riktig så det ikke kommer i kontakt med bladtennene og vurderingen blir riktig. Bladlegemet skal være i kontakt med hele vinkeljernets lengde.
- Hvis bladet er i kontakt med hele vinkeljernets lengde, er det ikke nødvendig med noen oppstilling av bladet. Hvis bladet ikke er vinkelrett i forhold til anlegget, følg instruksene nedenfor for å stille det opp riktig:
 - Fjern de ekstra glideanleggene ved å løsne skruene som holder dem på plass. Skyv glideanleggene mot bladet og løft saghodet for å ta dem ut.
 - Løsne de tre låseboltene til glideanlegget.
 - Plasser et vinkeljern mot bladet og plasser anlegget slik at det er vinkelrett i forhold til bladet.
 - Skru fast de tre låseboltene til glideanlegget.
 - Legg de ekstra glideanleggene på plass igjen og stram til skruene deres.

INNSTILLING AV GJÆRINGSSKALAENS INDIKATOR (FIG. 14)

- Løsne kryssporskruen som holder gjæringssskalaens indikator (8) på plass.
- Legg indikatoren på plass igjen slik at den ligger i linje med 0° forhåndsinnstillingen og stram til skruen igjen.

FJERDE TRINN: INNSTILLING AV RETTVINKELN MELLOM SAGBLADET OG BORDET (INNSTILLING AV SKRÅSTILLINGEN) (FIG. 15)

- Still saken på 0° skråstillingsforhåndsinnstillingen og sjekk at låsehendelen for skråstilling er løsnet.
- Senk bladet og plasser motorenheten i lav stilling.
- Bruk et vinkeljern for å sjekke om bladet er rettvinklet i forhold til bordet. Hvis bladet ikke er i kontakt med hele vinkeljernets lengde, følg instruksene nedenfor:
 - a. Løft opp låsehendelen for skråstilling.
 - b. Løsne de to skruene med innvendig sekskant som holder skråstillingsskalaen.
 - c. Grip den øvre bladbeskytteren og flytt motorenheten til venstre eller høyre helt til bladet er i kontakt med hele vinkeljernets lengde.
 - d. Stram til de to skruene med innvendig sekskant for å låse skråstillingsskalaen.

INNSTILLING AV SKRÅSTILLINGSSKALAENS INDIKATOR (FIG. 16)

- Løsne kryssporskruen som holder skråstillingsskalaens indikator på plass.
- Legg indikatoren på plass igjen slik at den ligger i linje med 0° forhåndsinnstillingen og stram til skruen igjen.

FEMTE TRINN: INNSTILLING AV BLADETS BEVEGELSE NEDOVER (for å få minst mulig klaring) (FIG. 17)

- Løsne de tre skruene som holder den ene innleggsplaten på plass.
- Skyv innleggsplaten mot bladet slik at det er minst mulig klaring mellom innleggsplaten og bladet (innleggsplaten må ikke berøre bladet).
- Skru fast de tre skruene igjen.
- Gjenta disse tre punktene med den andre innleggsplaten.

INNSTILLING AV LÅSEHENDELEN FOR GJÆRING

Når bladet er stilt i en gjæringsposisjon som ikke er forhåndsinnstilt (dvs. en annen innstilling enn 0°, 15°, 22,5°, 31,6°, 45° og 60°) og låsehendelen for gjæring er låst, er du sikker på at gjæringsvinkelen er riktig låst. Det skal da være meget vanskelig å dreie bordet (bladet). Du kan selvsagt bruke makt på bordet men du skal ikke kunne dreie det hvis du bruker lite makt.

Følg instruksene nedenfor for å sjekke at låsehendelen for gjæring fungerer riktig:

- Løsne låsehendelen for gjæring og plasser bordet i en posisjon som ikke er forhåndsinnstilt. Lås låsehendelen for gjæring.
- Forsøk å dreie bordet. Hvis bordet dreies uten vanskeligheter:
 - Løsne låsehendelen for gjæring. Finn låseskruen som sitter under låsehendelen for gjæring.
 - Skru fast låseskruen ved hjelp av en sekskantnøkkel på 4 mm.
 - Lås låsehendelen for gjæring og forsøk å dreie bordet igjen. Foreta nye innstillinger om nødvendig.

INNSTILLING AV LÅSEHENDELEN FOR SKRÅSTILLING

Når bladet er stilt i en skråstillingsposisjon som ikke er forhåndsinnstilt (dvs. en annen innstilling enn 0°, 22,5°, 33,875° og 45°) og låsehendelen for skråstilling er låst, er du sikker på at skråstillingsvinkelen er låst riktig. Det skal da være meget vanskelig å skråstille bladet. Du kan selvsagt bruke makt på bladet men du skal ikke kunne skråstille det hvis du bruker lite makt.

Hvis bladet skråstilles uten vanskeligheter:

- Løsne låsehendelen for skråstilling.
 - Finn de to låsekontramutterne på 12 mm (41) som sitter bak låsehendelen for skråstilling.
 - Løsne den øverste låsekontramutteren.
 - For å skru fast låsehendelen for skråstilling, dreier du den nederste låsekontramutteren til høyre. For å løsne den, dreier du den til venstre.
 - Lås låsehendelen for skråstilling og forsøk å skråstille bladet igjen. Foreta nye innstillinger om nødvendig.
- Merk:** Når låsehendelen for skråstilling ikke er låst, skal den kunne rotere fritt. Hvis låsehendelen for skråstilling knirker, må den løsnes litt.

INNSTILLING AV SKRÅSTILLINGSBEVEGELSEN (FIG. 5)

Sjekk at gjærsagen skråstilles uten vanskeligheter ved å låse opp låsehendelen for skråstilling og skråstille bladet.

Merk: Minst én skruvegjønge skal stikke ut av den sekskantede låsemutteren (42).

Dersom det er vanskelig å skråstille sagen eller hvis det er for mye slark i akseltappen, foreta følgende innstillinger:

- Løsne låsehendelen for skråstilling.
- Drei den sekskantede låsemutteren ved hjelp av en røpipenøkkel på 19 mm.
- Sjekk skråstillingsbevegelsen en gang til og foreta nye innstillinger om nødvendig.

MONTERING AV GJÆRSAGEN (FIG. 18)



ADVARSEL

Følg instruksene nedenfor for å redusere faren for kroppsskader pga. en uventet bevegelse av sagen:

- Før du flytter på sagen, skal kabelen koples fra strømmen. Lås låsehendelen for gjæring og låsehendelen for skråstilling. Lås motorenheten i lav stilling.
- Hold verktøyet tett inntil deg når du må løfte sagen, slik at du ikke får vondt i ryggen. Bøy knærne og løft verktøyet opp med leggene, ikke med ryggen. Når du løfter sagen skal du holde den i gripeområdene under fotplaten, i transporthåndtaket eller i håndtakene som sitter foran på fotplaten.
- Bær aldri gjærsagen i kabelen eller i plasthåndtakets strømbryter. Det kan skade kablenes isolering eller koplinger, og medføre elektroshokk eller brann.
- Plasser sagen slik at ingen kan stå bak den. Avfall som slynges ut når bladet sager kan forårsake alvorlige kroppsskader.
- Plasser gjærsagen på et plant og stabilt underlag, som er stort nok til at du kan håndtere og holde arbeidsstykket riktig.
- Pass på at sagbordet er vannrett og at sagen står støtt.
- Fest sagen til underlaget ved hjelp av bolter eller en skruetvinge.

Plasser sagen på ønsket sted, enten på en arbeidsbenk eller på et annet anbefalt underlag. Sagens fotplate har åtte hull til å feste gjærsagen. De fire små hullene (A) er til små skruer og de fire større hullene (B) er til store skruer. Hvis du har tenkt å bruke sagen på samme sted bestandig, fest den til arbeidsbenken.

MONTERING AV GJÆRSAGEN (FIG. 18)

Merk: Når sagen installeres på en stor, plan overflate, er den 114,3 mm høy.

BRUK AV SAGEN PÅ FORSKJELLIGE STEDER

Monter sagen på en 19 mm tykk finérplate ved hjelp av de fire hullene til 6,35 mm (1/4") skruer eller de fire hullene til små skruer. Platen kan deretter festes så den ikke vipper. Platen hindrer dessuten at sagen slites for mye når den håndteres og brukes på forskjellige steder.

BRUK AV SAGEN PÅ EN ARBEIDSBENK

Monter sagen på en arbeidsbenk på samme måte som på en finérplate. Se etter at det er tilstrekkelig plass til arbeidsstykket både til venstre og til høyre for sagen.

SPEIELLE SIKKERHETSFORSKRIFTER FOR DE VANLIGSTE SNITTENE

SJEKK SAGENS TILSTAND FØR HVER BRUK. KOPLE GJÆRSAGEN FRA STRØMMEN.

For å redusere faren for skader som skyldes utilsiktet start av verktøyet, må du kople sagen fra strømmen før du endrer sagens innstillinger, skifter ut bladet eller skrur fast et element. Se etter at pilen som viser rotasjonsretningen på bladbeskytteren svarer til pilen som viser bladets rotasjonsretning på bladet. Sjekk at bladtennene peker nedover på sagens forside. Sjekk tilstanden til bladskruen og til det avtagbare sidedekselets skruer for å arbeide i sikre forhold.

SJEKK AT INGEN DELER ER SKADET

Se etter at:

- bevegelige deler er riktig oppstilt,
- elektriske kabler er i god stand,
- bevegelige deler er riktig festet,
- ingen deler er ødelagt,
- sagen er stabil når den er ferdigmontert,
- den nedre bladbeskytteren og armens retur fjær fungerer riktig: for å sjekke dette, trykk armen helt ned og la den komme opp igjen helt til den stopper av seg selv. Sjekk den nedre bladbeskytteren for å forsikre deg at den sitter godt på plass. Hvis ikke, les instruksene i avsnittet "Feilsøking".
- glidedeler glir lett og uten rykk.

- **Sjekk andre tilstander som kan svekke gjærsagens drift.** Hvis en av gjærsagens deler mangler, hvis en del er vridd eller på en eller annen måte skadet, eller hvis elektriske komponenter ikke virker, stopp sagen og kople den fra strømmen. Skadde, manglende eller slitte deler skal skiftes ut før sagen brukes på nytt.
- **Påse at bladbeskyttelsene alltid er på plass,** at de er i god driftsstand og riktig installert.
- **Vedlikehold verktøyet omhyggelig.** Sørg for at gjærsagen alltid er ren slik at den yter sitt beste og kan brukes i sikre forhold. Smør delene ifølge instruksene. Ikke påfør smøremiddel på bladet når dette roterer.
- **Ta ut skrunøkklene før du starter verktøyet.**

FOR Å REDUSERE FAREN FOR KROPPSSKADER SOM SKYLDES FASTKLEMTE ELLER UTSLYNGEDE DELER, FØLG INSTRUKSENE NEDENFOR

- Bruk utelukkende anbefalte tilbehør. Bruken av uegnede tilbehør kan medføre fare for kroppsskader.
- Bruk et sagblad med en diameter på 305 mm som egner seg til materialet som skal skjæres.
- Se etter at sagbladet er skjerpet, uskadd og riktig oppstilt. Når du har sjekket at sagen ikke er koplet til strømmen, senk motorenheten helt ned. Drei bladet for hånd for å sjekke at ingenting hindrer dets rotasjon. Skråstill motorenheten i 45°, og sjekk igjen at bladet roterer riktig. Hvis bladet støter mot noe, skal det justeres ifølge instruksene i avsnittet "Oppstilling".
- Se etter at bladets og spindelens underlagsskiver er rene.
- Se etter at underlagsskivenes forsenkede sider vender mot bladet.
- Ved hjelp av medfølgende sekskantede kombinasjonsnøkkel på 6,35 mm, sjekk at spindelens skruen (venstregjenget) er godt skrudd fast.
- Se etter at alle fastspennings- eller låseanordninger er godt skrudd fast og at det ikke er for mye slark i enkelte deler.
- Hold arbeidsområdet rent. Overfylte områder eller arbeidsbenker kan ofte forårsake ulykker. Påse at gulvet ikke er glatt. For å unngå fare for brannskader eller skader pga. brann, bruk aldri sagen i nærheten av brennbar væske, damp eller gass.

**BESKYTT ØYNE, HENDENE, ANSIKTET OG
ØRENE DINE**

- Bli kjent med gjærsagen din. Vennligst les og forstå denne bruksanvisningen og etikettene som er klistret på verktøyet. Bli kjent med verktøyets bruksområder og begrensninger, og med apparatets spesielle faremomenter. Ikke monter tilbehør eller foreta innstillinger på gjærsagen mens deler fremdeles roterer for å unngå kroppsskader.
- For å redusere faren for utilsiktet start av verktøyet, sjekk at strømbryteren står på "av" før du kople gjærsagen til strømmen.
- Forbered arbeidet. Bruk riktig verktøy. Ikke overanstreng verktøyet eller et tilbehør for å utføre arbeidsoppgaver som det ikke er konstruert for. Bruk ikke sagen hvis arbeidsstykket ikke kan holdes godt fast.

**FORSIKTIGHETSREGEL**

På grunn av sin glidebevegelse egner ikke gjærsagen seg til saging i metall. Bruk gjærsagen kun til å skjære i treemner eller lignende produkter. Andre materialer kan knuse eller vri bladet, forårsake brann eller andre ulykker.

FORBEREDELSE AV SAGSNITTET

- Undersøk arbeidsstykket. Påse at den delen av arbeidsstykket som skal sages ikke inneholder spikre eller andre gjenstander.
- Forbered sagsnittet for å unngå at arbeidsstykket utslunges hvis det vrir mot bladet eller hvis det rives ut av hendene dine.
- Planlegg hvordan du skal foreta sagsnittet.

Du må alltid:

- sjekke at bladet ikke roterer,
- løfte bladet,
- skyve saken over arbeidsstykkets forkant før du begynner å skjære,
- skyve låseinnretningen for nedre bladbeskytter (19) for å løsne den, og skyve bladet nedover til toppen på arbeidsstykket og så mot baksiden av saken for å foreta snittet.

**FARE**

Dra ALDRI saken mot deg når du foretar et sagsnitt. Bladet kan plutselig stige oppover til toppen på arbeidsstykket og vende mot deg.

- Tenk på hvordan du skal holde arbeidsstykket fra begynnelsen til slutten av sagsnittet.

RADIALE GJÆRINGSSNITT

Med den radiale gjærsagen kan du lage to typer sagsnitt:

- **Det radiale snittet:**
 - Løsne glidestoppbryteren, dra saghodet mot deg, senk bladet ned i arbeidsstykket og skyv saghodet mot baksiden av saken for å avslutte snittet.
 - Det radiale snittet utføres når en skjærer brede emner.
- **Det vanlige sagsnittet (Fig. 21):**
 - Skru fast glidestoppbryteren og senk bladet for å skjære arbeidsstykket.
 - Det vanlige sagsnittet utføres særlig når en skjærer smale emner.

**ADVARSEL**

For at det skal være lettere og tryggere å bruke saken, er den utstyrt med en bladbrems. Bremsen er ikke en sikkerhetsinnretning. Du skal ikke tro at den kan erstatte sagens bladbeskytter. Hvis sagbladet ikke stopper etter 6 sekunder, kople saken fra strømmen og følg instruksene angående bladbremsen i avsnittet "Feilsøking" før du bruker saken igjen.

**FARE**

Senk aldri bladet helt ned foran arbeidsstykket for å sage det ved å skyve bladet forover. Bladets bakdel som stiger oppover kan da tvinge trestykket ut av hendene dine.

Følg instruksene nedenfor for å skjære arbeidsstykker som er maks. 342,9 mm brede og maks. 88,9 mm tykke.

- Plasser trestykket mot anlegget og fest det ved hjelp av en fastspenningsinnretning hvis det er nødvendig.
- Løsne glidestoppbryteren.
- Hold saken i håndtaket og still den slik at spindelen (midten av sagbladet) er over arbeidsemnets forkant.
- Start saken og la bladet komme opp i full hastighet.
- Øv et trykk på håndtaket for å senke motorenheten helt ned og foreta snittet langs arbeidsstykkets profil.
- Skyv sagens håndtak forsiktig mot anlegget for å avslutte snittet.
- Løft motorenheten etter hvert snitt.
- Stopp motoren og la bladet slutte å rotere før du flytter på hendene dine.

VANLIG SAGSNITT (FIG. 20)

- Skyv saghodet så langt som mulig bakover.
- Lås glidestoppbryteren.
- Plasser arbeidsstykket på bordet, mot anlegget, og hold det på plass ved hjelp av en fastspenningsinnretning hvis det er nødvendig.
- Start saken og før bladet inn i arbeidsstykket ved å senke saghodet.
- Når snittet er ferdig, stopp saken og la bladet slutte å rotere før du løfter saghodet igjen.

KROPP- OG HÅNDSTILLING

- Legg aldri hendene dine nær sageområdet. Hold hendene dine minst 100 mm fra sagsporet.
- Hold arbeidsstykket godt mot anlegget for å unngå enhver bevegelse mot sagbladet.
- Bruk venstre hånd til å holde et arbeidsstykke som er plassert til venstre for bladet, og høyre hånd til å holde et arbeidsstykke som er plassert til høyre for bladet.
- Før du foretar et sagsnitt, ta en "tørrprøving" mens saken er slått av. Da kan du se hvor sagbladet går.
- Hold hendene dine på plass helt til strømbryteren er sluppet og bladet har stoppet helt.

**ADVARSEL**

Forsøk ikke å sage små arbeidsstykker. Slike arbeidsstykker kan ikke fastholdes ordentlig. Pass alltid på at hendene er på god avstand fra bladet.

GJÆRSAGING (FIG. 21)

Når du ønsker å foreta gjærsaging, må du stille saken i ønsket vinkel. Hold i håndtaket når du flytter på motorenheten for å komme til ønsket gjæringsvinkel. Det er forhåndsinnstillinger på gjæringskalaen slik at du kan stille saken i ønsket vinkel (i grader) eller lage profilerte lister.

Merk: Glem ikke å frigjøre låsehendelen for gjæring før du endrer gjæringsvinkelen.

SKRÅSAGING (FIG. 22)

Når du ønsker å utføre et skråsnitt, må du stille saken i ønsket skråstillingsvinkel. Stå på venstre side av håndtaket for å utføre sagingen.

EKSTRA GLIDEANLEGG

Når du skråstiller bladet til venstre må det bakre anleggets stilling endres. Løsne glideanleggets låsanordning og skyv anlegget til venstre eller til høyre, alt etter hvilken retning bladet er skråstilt i.

Plasser anlegget så nær bladbeskytteren som mulig slik at arbeidsstykket får best mulig støtte. Lås låsanordningen ved å skru den fast og ta en "tørrprøving" mens saken er koplet fra strømmen. Du kan dermed sjekke avstanden mellom anlegget og bladbeskytteren. For enkelte kompliserte doble gjæringsnitt kan det være påkrevet å fjerne det ekstra glideanlegget slik at det ikke hindrer sagingen. Når gjæringsnittet er ferdig, må du ikke glemme å legge det ekstra glideanlegget på plass igjen og/eller skyve det.

BRUK AV GJÆRINGSSKALAEN

Gjæringskalaen gjør det mulig å innstille saken raskt og med 1/2° presisjon (Fig. 16).

DOBBEL GJÆRING

Når du ønsker å foreta et dobbelt gjæringsnitt, må du velge passende skråstillings- og gjæringsvinkler.

SAGING I SKJEVT TREVERK (FIG. 23)

Før du sager i et trestykke, må du sjekke at det ikke er skjevt. Hvis det er skjevt, må du plassere den buede siden mot anlegget, som vist i figur 23. Ikke lag snittet hvis emnet ikke er riktig plassert eller hvis de ekstra glideanleggenes støtte ikke er installert. Ellers kan arbeidsstykket klemmes på bladet. Arbeidsstykket kan plutselig hoppe eller bevege seg og hånden din kan komme bort i bladet.

**BRUK AV ARBEIDSSTYKKETS FAST-
SPENNINGINNRETNING (FIG. 24)****ADVARSEL**

Pass på at arbeidsstykket ikke slynges ut. Følg instruksene nedenfor for å unngå at arbeidsstykket klemmes mot bladet:

- Hold alltid arbeidsstykket på saken, enten med hånden eller med en fastspenningsinnretning.
- Hold arbeidsstykket kun på én side av bladet. Bladet kan slynge ut et avsagd arbeidsemne hvis du fester dette på begge sider av bladet.
- Vennligst les og overhold instruksene i denne bruksanvisningen.
- Denne saken er konstruert for at sageoperasjonene skal være lette å utføre. Vennligst les og forstå alle instruksene før du bruker saken.

DE MEST ALMINNELIGE SAGSNITT

- Ta alltid en "tørrprøving" før du lager et snitt, mens sagen er koplet fra strømmen. Foreta alle innstillingene på sagen på forhånd. Sjekk at bladet og motorenheten kan plasseres i alle mulige stillinger uten hinder. Arbeidsstykkets fastspenningsinnretning kan installeres på høyre eller venstre side av bladet. Påse at fastspenningsinnretningen ikke hindrer bladets bevegelse, eller ligger i veien for bladbeskytteren eller motoren. Gjør den det, må du endre dens stilling.
- Fest fastspenningsinnretningen godt, slik at arbeidsstykket er godt fastholdt mellom innretningen og anlegget, støtten eller underlaget. Det skal ikke være noe mellomrom mellom sagen og arbeidsstykket.
- Fastspenningsinnretningen skal kun brukes i vertikal stilling.
- Plasser arbeidsstykket på sagbordet. Fest arbeidsstykket mot anlegget og bordet ved hjelp av fastspenningsinnretningen. Det skal imidlertid ikke spennes fast for mye. Fastspenningsinnretningen skal bare holde trestykket mot anlegget og bordet, det skal ikke låse det fast.
- Ta en "tørrprøving" mens sagen er koplet fra strømmen. Når innstillingene på sagen er fullført, senk motorenheten som om du skulle lage et snitt. Sjekk at ingen del vil hindre skjæringen eller medføre farlige situasjoner. Hvis det er nødvendig, foreta nye innstillinger for å lage snittet i sikre forhold.
- Foreta sagingen i henhold til instruksene i denne bruksanvisningen.



VIKTIG

For å foreta et presist gjæringsnitt i sikre forhold, lag snittet og slipp deretter strømbryteren. Hold motorenheten nede og ikke flytt på hendene dine før bladet har sluttet å rotere. Løft deretter motorenheten og ta arbeidsstykket vekk fra bordet.

VEDLIKEHOLD



FARE

Ikke påfør smøremiddel på bladet når dette roterer.



ADVARSEL

For å redusere faren for kroppsskader pga. utilsiktet start av verktøyet eller faren for elektroshokk, skal kabelen koples fra strømmen før det foretas noe på sagen.



ADVARSEL

For din egen sikkerhet er sagen utstyrt med en dobbel isolering. For å unngå faren for elektroshokk, brann eller alvorlige kroppsskader, bruk kun delene som står i listen over tilbehør. Monter alltid verktøyet igjen i henhold til den originale monteringen for å unngå fare for elektroshokk.

NEDRE BLADBESKYTTER

Bruk ikke sagen hvis den nedre bladbeskytteren ikke er installert. Den nedre bladbeskytteren er en sikkerhetsinnretning. Hvis den er skadet, få den skiftet ut før sagen brukes på nytt. Venn deg til å kontrollere bladbeskytterens tilstand regelmessig. Gjør den ren med en fuktig klut.



FORSIKTIGHETSREGEL

Bruk ikke løsningsmidler til å rengjøre bladbeskytteren. Løsningsmidler kan skade platen.



ADVARSEL

Når du gjør ren den nedre bladbeskytteren, må du kople sagen fra strømmen for å unngå utilsiktet start av verktøyet.

Etter at sagen har vært brukt en del ganger, vil sponen som har samlet seg opp under bordet og fotplaten hindre bordet i å rotere skikkelig når du skal foreta innstillinger til gjæringsnitt. Sørg for å fjerne sponen som har samlet seg opp ved å blåse på de tilskittede områdene eller sugе opp sponen.



ADVARSEL

Når du fjerner oppsamlet spon, bruk vernebriller så du ikke får spon i øynene.

SMØRING (FIG. 25)

KULELAGRE

Alle lagre på dette verktøyet er smurt inn med tilstrekkelig første sorts smøremiddel for hele verktøyets levetid i normale bruksforhold. Det er derfor unødvendig å smøre disse delene.

Hvis du en gang trenger å smøre en del, følg instruksene nedenfor:

- Påfør et smøremiddel direkte på gliderørene. Filtvekene som er innebygget i gliderørene vil spre smøremidlet.
- Påfør lettølje eller lett sprayølje på motorenhetens leddbolt (47).
- Påfør lettølje eller lett sprayølje på den innvendige torsjonsfjæren (46).

VEDLIKEHOLD

- Påfør lettølje eller en lett sprayølje på den nedre bladbeskytterens avstandsstykke (44), på rullen (45) og på det avtagbare sidedekselet (3).

MOTORREMMENS STRAMMING (FIG. 26)

Motorremmens stramming er forhåndsjustert på fabrikk. Følg imidlertid instruksene nedenfor hvis du må sjekke remstrammingen:

- Ta ut de fem skruene som holder remdekselet ved hjelp av en kryssporskrutrekker og ta ut dekselet.
- Kontroller remstrammingen ved å trykke på remmen. Et lett trykk skal få remmen til å bøye seg ca. 25,4 mm ned.
- For å stille inn remstrammingen, gjør slik:
 - Løsne motorhusets seks skruer ved hjelp av en kryssporskrutrekker uten å ta dem ut.
 - For å øke remstrammingen, drei justerings-skruen til høyre. For å minske strammingen, drei justerings-skruen til venstre.**Merk:** Hvis remmen er for stram, kan det forårsake for tidlige motorstopp.
- Skru motorhusets seks skruer godt fast.
- Sett remdekselet på igjen.

TEKNISKA DATA	Kap-/geringssåg	220-240 V	110 V
Nominell upptagen effekt.....	1800 W	1800 W	1800 W
Ampere.....	8 A	15,5 A	15,5 A
Obelastat varvtal.....	4400 min ⁻¹	4000 min ⁻¹	4000 min ⁻¹
Sågklinga-ø x hål-ø.....	305 x 30 mm	305 x 30 mm	305 x 30 mm
Sågklingans tjocklek.....	2,4 mm	2,4 mm	2,4 mm
Skärbredd			
horisontellt / vertikalt			
90° / 90°.....	111 / 342 mm	111 / 342 mm	111 / 342 mm
45° / 90°.....	111 / 241 mm	111 / 241 mm	111 / 241 mm
90° / 45°.....	63 / 241 mm	63 / 241 mm	63 / 241 mm
90° / 45°.....	41 / 241 mm	41 / 241 mm	41 / 241 mm
45° / 45°.....	63 / 241 mm	63 / 241 mm	63 / 241 mm
45° / 45°.....	41 / 241 mm	41 / 241 mm	41 / 241 mm
Max skärdjup vid 90° / 90°.....	166 / 53 mm	166 / 53 mm	166 / 53 mm
Max skärdjup vid 45° / 90°.....	166 / 10 mm	166 / 10 mm	166 / 10 mm
Vikt enligt EPTA 01/2003.....	31 kg	31 kg	31 kg

Bullerinformation

Mätvärdena har tagits fram baserade på EN 61 029.

A-värdet av maskinens ljudnivå utgör:

Ljudtrycksnivå (K=3dB(A)).....	95 dB (A)	95 dB (A)
Ljudeffektsnivå (K=3dB(A)).....	108 dB (A)	108 dB (A)

Använd hörselskydd!

Vibrationsdata

Totala vibrationsvärden (vektorsumma ur tre riktningar) framtaget enligt EN 61 029.

Vibrationsemissionsvärde a _n	4 m/s ²	5 m/s ²
Onoggrannhet K =.....	1,5 m/s ²	1,5 m/s ²

VARNING

Den i de här anvisningarna angivna vibrationsnivån har uppmätts enligt ett i EN 61 029 normerat mätförfarande och kan användas vid jämförelse mellan olika elverktyg. Nivån är även lämplig att använda vid en preliminär bedömning av vibrationsbelastningen.

Den angivna vibrationsnivån representerar den huvudsakliga användningen av det aktuella elverktøget. Men om elverktøget ska användas i andra användningsområden, tillsammans med avvikande insatsverktyg eller efter otillräckligt underhåll, kan vibrationsnivån skilja sig. Det kan öka vibrationsbelastningen betydligt under hela arbetstiden.

För att få en exaktare bedömning av vibrationsbelastningen ska även den tid beaktas, under vilken elverktøget är avstängt eller är påslaget, utan att det verkligen används. Det kan reducera vibrationsbelastningen betydligt under hela arbetstiden.

Lägg som skydd för användaren fast extra säkerhetsåtgärder mot vibrationernas verkan, som till exempel: underhåll av elverktøget och insatsverktyg, varmhållning av händer och organisering av arbetsförlopp.

⚠ VARNING! Läs alla säkerhetsanvisningar och andra tillhörande anvisningar, även de i den medföljande broschyren. Fel som uppstår till följd av att anvisningarna nedan inte följs kan orsaka elstöt, brand och/eller allvarliga kroppsskador.

Förvara alla varningar och anvisningar för framtida bruk.

SÄKERHETSUTRUSTNING

Bär hörselskydd. Bullerbelastning kan orsaka hörselskador.

Håll fast sågen endast vid de isolerade handtagen när sågning utförs på ställen där sågklingan kan skada dolda elledningar eller egen nätsladd. Om sågen kommer i kontakt med en spänningsförande ledning sätts sågens metalldelar under spänning som sedan kan leda till elektriskt slag.

Anslut alltid verktyget till via en felströmbrytare (FI, RCD, PRCD) vid användning utomhus.

Använd alltid skyddsglasögon, skyddshandskar och hörselskydd.

Drag alltid ur kontakten när du utför arbeten på maskinen.

Maskinen skall vara fränkopplad innan den anslutes till väggurtag.

Nätkabeln skall alltid hållas ifrån arbetsområdet. Lägg kabeln bakåt i förhållande till arbetsriktningen.

Avlägsna aldrig spån eller flisor när maskinen är igång.

Lakttag största försiktighet när maskinen är igång.

Bryt alltid strömmen vid ombyggnads- och servicearbeten.

Använd alltid maskinens skyddsanordningar.

Sågens pendelskyddskåpa får ej fastslås.

Använd inga sågblad som har tagit skada eller är defomerade.

Byt ut bordsinlägget om det är slitet.

Sågklinga, vars värden inte överensstämmer med data i denna bruksanvisning, får ej användas.

Pendelskyddskåpan får endast öppnas automatiskt vid nedsvängning av sågen.

Använd inga sågklingor som är tillverkade av high-speed stål.

Fel på maskinen, inklusive skyddsanordningen, ska omgående meddelas säkerhetsansvarig.

Välj en sågklinga som lämpar sig för materialet som ska sågas.

Använd sågen aldrig för andra material än de som anges i bruksanvisningen.

Transportera kapsågen endast med hjälp av handtaget - transportsäkring måste ha gått i lås.

Använd kapsågen endast om skyddshuven fungerar felfritt och om den har skötts på föreskrivet sätt. Skyddshuven måste svänga tillbaka automatiskt.

Se till att golvet alltid är fritt från materialrester t.ex. spån och sågrester.

Använd endast sågklingor som har skärpts på föreskrivet sätt. Det maximala varvtalet som står på sågklingan får inte överskridas.

Använd endast de flänsar som bifogas och som visas i bruksanvisningen för att fästa sågklingan.

Avlägsna ej några sågningsrester eller andra delar av arbetsstycket från sågens arbetsområde, när maskinen är i gång och såghuvudet inte är i viloläge.

Se till att maskinen alltid står stadigt (t.ex. genom att fästa den på arbetsbänken).

Stötta långa arbetsstycken på lämpligt sätt.

Spruckna sågklingor eller sådana som förändrat form får ej användas!

Vi rekommenderar att inför första användningen läsa bruksanvisningen och sätta sig in i redskapets funktionssätt.

Damm som uppkommer vid arbeten med denna maskin kan vara skadligt för hälsan (t.ex. vid bearbetning av ek eller bok, sten, färg, som kan innehålla bly eller andra skadliga kemikalier) om de når kroppen. Använd ett utslagningsssystem och bär skyddsmask. Avlägsna kvarblivande damm med t.ex. en dammsugare.

Arbetsstycken med runt eller oregelbundet tvärsnitt (t.ex. ved) får ej sågas, eftersom dessa inte kan fixeras på ett säkert sätt. För att såga plana arbetsstycken vertikalt, skall användas lämpligt stödanslag för säker styrning av arbetsstycket.

ANVÄND MASKINEN ENLIGT ANVISNINGARNA

Kapsågen kan användas för att såga massivt trä, limmat trä, träliknande material och plast.

Maskinen får endast användas för angiven tillämpning.

CE-FÖRSÄKRAN

Vi intygar och ansvarar för, att denna produkt överensstämmer med följande norm och dokument

EN 61029-1:2009 + A11:2010;

EN 61029-2-9:2009

EN 55014-1:2006 + A1:2009 + A2:2011

EN 55014-2:1997 + A1:2001 + A2:2008

EN 61000-3-2:2006 + A1:2009 + A2:2009

EN 61000-3-3:2008

enl. bestämmelser och riktlinjerna

2011/65/EU (RoHS)

2006/42/EG

2006/95/EG

2004/108/EG



Winnenden, 2012-09-06

Rainer Kumpf
Director Product Development

Befullmäktigad att sammanställa teknisk dokumentation.

NÄTANSLUTNING

Får endast anslutas till 1-fas växelström och till den spänning som anges på dataskylten. Anslutning kan även ske till eluttag utan skyddskontakt, eftersom konstruktionen motsvarar skyddsklass II.

SKÖTSEL

Se till att motorhöljets luftslitsar är rena.

Använd endast AEG tillbehör och reservdelar. Reservdelar vars utbyte ej beskrivs bytes bäst av AEG auktoriserad serviceverkstad (se broschyr Garantii/Kundtjänstadresser).

Vid behov av sprängskiss, kan en sådan, genom att uppge maskinens art. nr. (som finns på typskylten) erhållas från: AEG Electric Tools GmbH, Max-Eyth-Straße 10, D-71364 Winnenden, Germany.

SYMBOLER



Läs instruktionen noga innan du startar maskinen.



Drag alltid ur kontakten när du utför arbeten på maskinen.



Använd hörselskydd!



Använd alltid skyddsglasögon.



Se till att du aldrig kommer med händerna i närheten av sågbladet.



Utsätt sågen inte för regn.



Fara



Elektriska verktyg får inte kastas i hushållssoptorna! Enligt direktivet 2002/96/EG som avser äldre elektrisk och elektronisk utrustning och dess tillämpning enligt nationell lagstiftning ska uttjänta elektriska verktyg sorteras separat och lämnas till miljövänlig återvinning.



Skyddsklass II, elverktøget där skyddet mot elektriska stötar inte bara hänför sig till en basisolering, utan som också har extra skyddsanordningar, som t.ex. en dubbel isolering eller en förstärkt isolering.

BESKRIVNING

1. Övre skyddskåpa
2. Nedre skyddskåpa
3. Avtagbar sidokåpa
4. Skruv för avtagbar sidokåpa
5. Extra glidstopp
6. Bord
7. Fot
8. Indikator för geringsskala
9. Lutningslås
10. Övre transporthandtag
11. Glidskena (-skenor)
12. Knapp för förflyttningsstopp
13. Lås för det extra glidstoppet
14. Kombinationsnyckel
15. Geringens låshandtag
16. Märke för att upprepa ett snitt
17. Kam för djupinställning och låsning av motorblocket
18. Axelns låsanordning
19. Lås för den nedre skyddskåpan
20. Säkerhetsströmbrytare
21. Pinne för förinställning av lutningen
22. Framre transporthandtag
23. Hållare för arbetsstycket
24. Lutningsindikator
25. Stöd för nåttsladden
26. Sågklinga
27. Axelskruv (vänstergångad)
30. Klingflänsar
31. Axelbricka
32. Hållarens axel
33. Knapp för snabb inställning
34. Ratt för geringsinställning
35. Låsknapp för sågdjup
36. Glidskena
37. Svängarm
38. Skruv utan huvud
39. Bakre anslag
40. Lutningsskala
41. Låsmuttrar
42. Sexkantig låsmutter
43. Geringsskala
44. Mellanlägg
45. Hjul
46. Torsionsfjäder (inre)
47. Svängande axel för motorblocket
48. Dampmpåse
49. Ring för dampmpåsen
50. Dammrör

STANDARDTILLBEHÖR

L-formig sexkantig kombinationsnyckel, 6,35 mm
Hållare för arbetsstycket
Dampmpåse
Bruksanvisning
Ring för dampmpåsen
Dammrör

UPPACKNING

 **VARNING**
För att minska riskerna för skador som kan förorsakas av en oavsiktlig igångsättning av verktyget eller en elstöt, anslut inte verktyget när du packar upp och monterar det. Matarsladden skall vara urkopplad vid varje underhållsinslag i sågen.

Geringssågen levereras komplett i en enda kartong.

 **VARNING**
Sågen är tung, trots att den inte är så stor. Be om hjälp då du måste lyfta upp sågen, för att inte skada ryggen.

- Innan du tar ut geringssågen ur dess emballage bör du dra åt knappen för stopp av glidrörelsen, för att undvika att sågen rör sig plötsligt.
- Ta ut geringssågen ur dess emballage genom att lyfta upp den med hjälp av transporthandtaget.
- Placera sedan sågen på en stadig yta och inspektera den noggrant.

 **VARNING**
Om en del saknas eller är skadad, anslut inte sågen innan du skaffat delen i fråga eller låtit reparera den. Använd endast originaldelar vid ingrepp på verktyg med dubbel isolering, för att undvika risker för elstöt.

MONTERING OCH BORTTAGNING AV SÅGKLINGAN

MONTERING OCH BORTTAGNING AV SÅGKLINGAN (FIG. 1 2)

 **VARNING**
Använd endast sågklingor med en diameter om 305 mm, för att undvika risker för skador som kan förorsakas av ett arbetsstycke eller bitar av sågklingan som slungas ut.

 **VARNING**
För att undvika olyckstillbud till följd av en ofrivillig start, koppla ur sågen när du tar bort eller monterar en sågklinga.

- Koppla ur sågen. Skärhuvudet är höjt.
- Vrid den nedre skyddskåpan (2) för hand. Lossa ställskruven för den avtagbara sidokåpan (4), utan att ta bort den, med hjälp av en kombinationsnyckel för skruvar med krysspår.
- Lyft upp den nedre skyddskåpan och luta den bakåt så att axelskruven (27) blir synlig.
- Använd en sexkantig 6,35 mm kombinationsnyckel eller en polygonformig 12,7 mm nyckel för axelskruven.

Anmärkning: Axelskruven (27) är vänstergångad. Man kan på detta sätt förhindra att axelskruven lossnar plötsligt under normal användning av sågen.

- Ta ut axelskruven, axelbrickan (31), den yttre klingflänsen (30) och sågklingan.

Anmärkning: Ge akt på de borttagna delarna och lägg märke till deras läge och riktning (se fig. 2). Ta bort sågspånet som anhopats på klingflänsarna innan du monterar en ny sågklinga.

 **PÅMINNELSE**
Använd handskar då du monterar eller tar bort sågklingor, för att undvika risker för att skära dig på sågklingans vassa tänder.

- Montera den nya sågklingan med 305 mm diameter. Försäkra dig om att pilen som anger rotationsriktningen på sågklingan stämmer med pilen som visar rotationsriktning mot höger på övre skyddskåpan. Kontrollera att tänderna på sågklingan är riktade nedåt, på framsidan av sågen.

- Montera sågklingans ytterfläns, axelbrickan och axelskruven. Tryck på axellåset och vrid kombinationsnyckeln eller 12,7 mm nyckeln mot vänster för att blockera sågklingan. Dra måttligt åt axelskruven, utan att spänna åt för mycket.

- Sänk ned den nedre skyddskåpan ända tills urtagen i den avtagbara sidokåpan vilar på ställskruven. Dra åt ställskruven med hjälp av kombinationsnyckeln för skruvar med krysspår.

 **FARA**
Använd aldrig sågen om den avtagbara sidokåpan inte är ordentligt monterad. Kåpan hindrar axelskruven från att falla om den råkar lossna samt den roterande klingan från att komma loss.

- Försäkra dig om att axelns låsanordning har ett spelrum som ger klingan möjlighet att rotera obehindrat.

Anmärkning: Axelns låsanordning kan skadas om den används på fel sätt. Om axelns låsanordning inte håller, sänk klingan på en träbit placerad mot anslaget. Detta kommer att tjäna som alternativt låsanordning.

MONTERING OCH BORTTAGNING AV SÅGKLINGAN



VARNING

Försäkra dig om klingflänsarna är rena och rätt monterade. Efter montering av en ny sågklinga, försäkra dig om att den sistnämnda förs genom spåret i bordet då den är inställd på 0° och 45°. Sänk ner sågklingan i spåret i bordet och försäkra dig om att den inte stöter till foten eller bordet. Om sågklingan rör vid bordet, kontakta ett servicecenter som godkänts av Ryobi.

Om sågklingan rör vid plattorna för instickning som finns på bordet, slå upp avsnittet "Riktning" för att ställa in spelet för instickning av sågklingan.

MONTERING AV HÅLLAREN FÖR ARBETSSTYCKET (FIG. 3)

Hållaren för arbetsstycket (23) används för att hålla arbetsstycket i ett lämpligt skäriläge. Denna hållare kan monteras på den högra eller den vänstra sidan om geringssågen. Innan du sätter i gång sågen bör du försäkra dig om att hållaren för arbetsstycket inte hindrar sågklingans rörelse på arbetsstycket.

- Placera hållarens axel (32) mitt för hålet i sågens sockel och för sedan in axeln.

FYRA GRUNDINSTÄLLNINGAR AV SÅGEN

För att ställa in och rikta rätt delarna på din kap- och geringsåg måste man behärska de fyra grundinställningarna.

- **Geringsens låshandtag och ratten för geringsinställning (Fig. 4) används för att ändra sågklingans geringsinställningar:**
 - För geringsens låshandtag (15) uppåt.
 - Vrid delvis ratten för geringsinställning (34) nedåt, för att övergå från den aktuella förinställningen till en annan förinställning.
 - Vrid helt ratten för geringsinställning nedåt, för att bläddra fram alla förinställningar av geringsvinkel.
 - Vrid bordet (6) till önskad geringsvinkel och lås sedan låshandtaget.
- **Med lutningslåset och pinnen för lutningsinställning går det att ändra sågklingans lutning (Fig. 6):**
 - Dra lutningslåset mot dig. Tryck pinnen för lutningsinställning nedåt. Det går då att luta sågklingan och bläddra fram de olika förinställningarna.

- Tryck pinnen för lutningsinställning uppåt ända till ett förinställningsläge.

- Lås lutningslåset innan du börjar såga.

- **Kammen för djupinställning och låsning av motorblocket (Fig. 7 & 8) kan användas för att ställa in sågklingan:**

- Tryck lätt handtaget nedåt, vrid kammen för djupinställning (17) mot höger och lyft sågklingan.

Anmärkning: Det är inte nödvändigt att lossa anordningen för låsning av sågdjupet (35).

- Avfasningen på kammen för djupinställning skall vara uppåtriktad.

Anmärkning: Motorblocket ska hållas nedåtriktat endast vid transport och vid förvaring av verktyget. Utför inget sågningsarbete om motorblocket är låst i nedåtriktat läge.

- Följ nedanstående anvisningar för blockering av sågklingan i nedre läge:

- Vrid kammen för djupinställning mot höger och sänk ned sågklingan mot bordet.

- Låsspinnen för den övre skyddskåpan skall föras in i kammhålet.

- **Knapp för förflytningsstopp**

- Vrid knappen för förflytningsstopp mot vänster för att lossa den och mot höger för att dra åt den. Då du lossar knappen för stopp av glidrörelsen blir det möjligt att flytta motorblocket framåt och bakåt. Då du drar fast knappen, spärras motorblocket fast.

RIKTNING



VARNING

För att minska riskerna för skador som kan förorsakas av en oavsiktlig igångsättning av verktyget eller en elstöt, koppla ur nätsladden när du vill göra ett ingrepp i sågen.

STEG ETT: INSTÄLLNING AV SPELET FÖR INSTICKNING AV SÅGKLINGAN (FIG. 9)

Spelet för instickning av sågklingan måste ställas in så att de två plattorna för instickning inte befinner sig sågklingans linje när den sistnämnda riktas in. Plattorna ska sättas tillbaka när sågklingan har ställts in.

- Lossa de tre skruvarna som håller en av de två plattorna för instickning på plats.
- Skjut plattan så långt bort från sågklingan som möjligt.
- Dra åter fast de tre skruvarna.
- Upprepa dessa tre steg för den andra plattan.

RIKTNING

STEG TVÅ: INSTÄLLNING AV GLIDSKENAN (FIG. 10-11)

- Placera motorblocket på förinställningarna för gerings-/lutningsvinkel 0° och spärra motorblocket i nedre läge.
- Försäkra dig om att sågklingan är någorlunda mitt emellan de två plattorna för instickning. Kontrollera även att det finns ett spel mellan den högra glidskenan (36) och svängarmen (37).
- Om inställningar behöver göras, lossa låsmutterarna som finns på de fyra skruvarna utan huvud (38), såsom visas i figur 11.
- Lossa de två övre skruvarna utan huvud.
- Dra åt eller lossa de två nedre inställbara skruvarna utan huvud, så att sågklingan befinner sig mitt emellan de två plattorna för instickning.
- Dra åt de två nedre låsmutterarna.
- För att uppnå mindre spel mellan glidskenorna (11), dra gradvis åt de två övre skruvarna utan huvud och skjut samtidigt motorblocket framåt och bakåt. Dra åt de två övre låsmutterarna.

STEG TRE: VINKELRÄT PLACERING AV SÅGKLINGAN OCH ANSLAGET (GERINGSINSTÄLLNING) (FIG. 12 – 13)

- Placera sågklingan på den förinställda geringsvinkeln 0° och lås geringsens låshandtag.
- Kontrollera att sågklingan är vinkelrät mot stoppet genom att låsa motorblocket i nedre läge. Placera en vinkel mot stoppet och brevid sågklingan, såsom visas i figur 12. Vinkeln bör placeras så att den inte rör vid sågklingans tänder och så att vinkelrätheten inte rubbas. Sågklingans kropp måste röra vid vinkelns hela längd.
- Om sågklingan rör vid vinkelns hela längd, behöver ingen riktning göras. Om sågklingan inte är vinkelrät mot stoppet, följ nedanstående anvisningar för att rikta in den:
 - Ta bort de extra glidstoppen genom att lossa deras fästskruvar. Skjut stoppen mot sågklingan och lyft upp skärhuvudet för att ta bort dem.
 - Lossa de tre låsbultarna för anslaget.
 - Placera en vinkel mot sågklingan och ställ in anslaget så att det är vinkelrätt mot sågklingan.
 - Lossa de tre låsbultarna för anslaget.
 - Sätt tillbaka de extra glidstoppen och dra åt deras skruvar.

INSTÄLLNING AV GERINGSKALANS INDIKATOR (FIG. 14)

- Lossa skruven med krysspår som håller geringskalkalans indikator (8) på plats.
- Flytta på indikatorn så att den kommer i linje med förinställningen 0° och dra åt skruven på nytt.

STEG FYRA: VINKELRÄT PLACERING AV SÅGKLINGAN OCH SÅGBORDET (INSTÄLLNING AV LUTNINGEN) (FIG. 15)

- Placera sågen på förinställningen av 0° lutning och försäkra dig om att lutningslåset är lossat.
- Sänk ned sågklingan och placera motorblocket i nedre läge.
- Använd en vinkel för att kontrollera att sågklingan är vinkelrät mot bordet. Om sågklingan inte rör vid vinkelns hela längd, följ nedanstående anvisningar:
 - a. Lyft upp lutningslåset.
 - b. Lossa de två skruvarna med ihåligt huvud som håller lutningsskalan på plats.
 - c. Greppa den övre skyddskåpan och flytta motorblocket mot vänster eller mot höger ända till sågklingan rör vid hela längden av vinkeln.
 - b. Lossa de två skruvarna med ihåligt huvud som håller lutningsskalan på plats.

INSTÄLLNING AV GERINGSKALANS INDIKATOR (FIG. 16)

- Lossa skruven med krysspår som håller geringskalkalans indikator på plats.
- Flytta på indikatorn så att den kommer i linje med förinställningen 0° och dra åt skruven på nytt.

STEG FEM: INSTÄLLNING AV SPELET VID INSTICKNING AV SÅGKLINGAN (för att uppnå minsta möjliga spel) (FIG. 17)

- Lossa de tre skruvarna som håller en av de två plattorna för instickning på plats.
- Skjut plattan mot sågklingan så att det blir så litet spelrum som möjligt mellan plattan och sågklingan (plattan får inte röra vid sågklingan).
- Dra åter fast de tre skruvarna.
- Upprepa dessa tre steg för den andra plattan.

INSTÄLLNING AV GERINGENS LÅSHANDTAG

Då sågklingan är placerad i ett geringsläge som inte är förinställt (det vill säga en annan vinkel än 0°, 15°, 22,5°, 31,6°, 45° och 60°) och låshandtaget för geringsvinkeln är låst, kan du vara säker på att geringsvinkeln är stadigt låst. Det måste då vara ytterst svårt att vrida på bordet (sågklingan). Visst är det alltid möjligt att tvinga bordet att röra sig, men det bör inte gå att få det att rotera med en måttlig kraft.

Följ nedanstående anvisningar för att kontrollera att geringsens låshandtag fungerar normalt:

- Lossa geringsens låshandtag och placera sågklingan i ett läge som inte är förinställt. Lås fast geringsens låshandtag
- Försök få bordet att rotera. Om bordet roterar utan svårighet:
 - Lossa geringsens låshandtag Lokalisera klämskruven som finns nedanför låshandtaget.
 - Dra åt klämskruven med hjälp av en 4 mm sexkantnyckel.
 - Lås geringsens låshandtag och försök på nytt få bordet att rotera. Utför nya inställningar vid behov.

INSTÄLLNING AV LUTNINGSLÅSET

Då sågklingan är placerad i ett lutningsläge som inte är förinställt (det vill säga en annan vinkel än 0°, 22,5°, 33,875 och 45°) och lutningslåset är låst, kan du vara säker på att lutningsvinkeln är stadigt låst. Det måste då vara ytterst svårt att luta på sågklingan. Visst är det alltid möjligt att tvinga sågklingan att röra sig, men det bör inte gå att luta på den med en måttlig kraft.

Om sågklingan kan lutas utan svårighet:

- Lossa lutningslåset
 - Lokalisera de två 12 mm låsmutterarna (41) som finns bakom lutningslåset.
 - Lossa den övre låsmuttern.
 - För att dra åt lutningslåset vrider du den nedre låsmuttern mot höger. För att lossa den vrider du den mot vänster.
 - Lås fast lutningslåset och försök på nytt att luta på sågklingan. Utför nya inställningar vid behov.
- Anmärkning:** När lutningslåset inte är låst, borde det kunna svänga fritt. Om låsanordningen gnisslar, måste den lossas en aning.

INSTALLNING AV LUTNINGSLÅSET (FIG. 5)

Kontrollera att geringssågen lätt kan lutas genom att låsa upp lutningslåset och luta på sågklingan.

Anmärkning: Skruven ska skjuta ut ur den sexkantiga låsmuttern (42) med minst en gänga.

Om det är svårt att luta på sågen eller om det finns för stort spel vid svängtapen måste följande justeringar göras:

- Lossa lutningslåset
- Vrid den sexkantiga låsmuttern med hjälp av en 19 mm hylsa.
- Kontrollera på nytt lutningsrörelsen och utför nya inställningar vid behov.

MONTERING AV GERINGSSÅGEN (FIG. 18)



VARNING

Följ nedanstående anvisningar för att minska riskerna för skador som kan förorsakas genom en oväntad rörelse av sågen:

- Koppla ur nätsladden innan du flyttar på sågen. Lås geringsens låshandtag och lutningslåset. Spärra fast motorblocket i nedre läge.
- Be om hjälp då du måste lyfta upp sågen, för att inte skada ryggen. Böj knäna och lyft upp verktyget så att det är benen som gör ansträngningen och inte ryggen. Lyft upp sågen genom att antingen greppa den under foten eller med hjälp av transporthandtaget eller handtagen som sitter på framsidan av foten.
- Håll aldrig i geringssågen i nätsladden eller säkerhetsströmbrytaren som finns på plashandtaget. Det skulle kunna skada isoleringen på sladdarna eller anslutningarna och leda till elstöt eller brand.
- Placera sågen så att ingen kan ställa sig bakom den. Avfall som slungas ut vid sågklingans passage kan förorsaka allvarliga kroppsskador.
- Placera geringssågen på en vågrät och stadigt yta, som är tillräckligt stor för att arbetsstycket skall kunna hanteras och spännas fast ordentligt.
- Se till att sågbordet är nivåjusterat så att sågen hålls i jämvikt.
- Fäst sågen på dess stöd med hjälp av bultar eller ett skruvstycke.

Placera sågen på önskat ställe, på en arbetsbänk eller något annat lämpligt underlag. Sågens fot omfattar åtta hål som är avsedda för festsättning av geringssågen. De fyra små hålen (A) möjliggör festsättning med små skruvar, medan fyra större hål (B) möjliggör festsättning med stora skruvar. Skruva fast sågen vid en arbetsbänk om du tänker använda den hela tiden på samma ställe.

MONTERING AV GERINGSSÅGEN (FIG. 18)

Anmärkning: Då sågen är monterad på en stor plan yta är dess höjd 114,3 mm.

ANVÄNDNING AV SÅGEN PÅ OLIKA STÄLLEN

Montera sågen på en 19 mm tjock fanerskiva och använd de fyra hålen som är avsedda för 6,35 mm (1/4") skruvar eller de fyra hålen avsedda för små skruvar. Skivan kan sedan fästas, så att den inte vippar. Tack vare skivan undviker man även att sågen slits extremt då den hanteras och används på olika ställen.

ANVÄNDNING AV SÅGEN PÅ EN ARBETSBÄNK

Montera sågen på en arbetsbänk på samma sätt som på en fanerskiva. Kontrollera att de fria utrymmen som lämnas för arbetsstycket till vänster och höger om sågen är tillräckliga.

SÄKERHETSFÖRESKRIFTER FÖR GRUNDLÄGGANDE SÅGARBETEN

KONTROLLERA SÅGENS SKICK FÖRE VARJE ANVÄNDNING. KOPPLA UR GERINGSSÅGEN.

För att minska riskerna för skador som kan förorsakas av en oavsiktlig start av verktyget bör du koppla ur sågen innan du utför ändringar på sågen, byter sågklinga eller ställer in en annan komponent. Försäkra dig om att pilen som anger rotationsriktningen på skyddskåpan motsvarar pilen som anger rotationsriktningen på sågklingan. Kontrollera att tänderna på sågklingan är riktade nedåt, på framsidan av sågen. Granska skruven för sågklingan och den avtagbara sidokåpan, för att kunna arbeta i all trygghet.

KONTROLLERA ATT INGEN DEL ÄR SKADAD

Försäkra dig om att:

- de rörliga delarna är rätt inställda,
- nätsladdarna är i gott skick,
- de rörliga delarna är korrekt festsatta,
- ingen del är skadad,
- sågen är stadigt när den monterats,
- den nedre skyddskåpan och returfjädersystemet för armen fungerar normalt : gör så här: tryck armen helt ned och låt den röra sig uppåt tills den stannar av sig själv. Kontrollera den nedre skyddskåpan för att vara säker på att den är på sin plats. Se annars anvisningarna i avsnittet "Problemlösning".

- gliddelarna rör sig lätt och regelbundet.
- Kontrollera de andra omständigheterna som kan påverka geringssågens normala funktion.** Om en del på geringssågen saknas, om en del vridits eller skadats på något sätt, eller om elektriska komponenter inte fungerar, stanna sågen och koppla ur den. Låt skadade, saknade eller slitna delar bytas ut innan du använder sågen på nytt.
- Försäkra dig om att skyddskåporna alltid är påsatta**, i gott funktionskick och att de monterats rätt.
- Sköt väl om verktyget.** Se till att geringssågen alltid är ren, så att den ger goda prestanda och kan användas absolut tryggt. Smörj delarna enligt anvisningarna. Stryk inte smörjmedel på sågklingan när den håller på att rotera.
- Plocka bort spännycklarna innan du sätter i gång verktyget.**

FÖLJ NEDANSTÅENDE ANVISNINGAR FÖR ATT MINSKA RISKERNA FÖR SKADOR SOM KAN FÖRORSAKAS AV DELAR SOM KILATS FAST ELLER SLUNGAS UT

- Använd endast de tillbehör som rekommenderas. Användning av olämpliga tillbehör kan medföra risk för kroppsskador.
- Använd en sågklinga med 305 mm i diameter, som anpassats till det material som du vill såga.
- Försäkra dig om att sågklingan är vass, att den inte är skadad och att den är rätt inställd. Då du har kontrollerat att sågen inte är ansluten kan du sänka motorblocket helt ned. Vrid sågklingan för hand, för att vara säker på att ingenting hindrar dess rotation. Luta motorblocket 45° och kontrollera sedan på nytt att sågklingan roterar normalt. Om sågklingan kilas fast mot en del, ställ in den enligt anvisningarna i avsnittet "Riktning".
- Kontrollera att sågklingans och axelns flänsar är rena.
- Försäkra dig om att ansatserna på flänsarna är riktade mot sågklingan.
- Kontrollera med hjälp av den bifogade kombinerade 6,35 mm sexkantnyckeln att axelskruven (vänstergängad) är väl åtdragen.
- Försäkra dig om att alla anordningar för åtdragning eller låsning är väl åtdragna och att det inte finns för mycket spelrum vid vissa komponenter.
- Se till att arbetsplatsen är städad. Belamrade ytor eller arbetsbänkar gynnar olyckor. Se till att golvet inte är halt. Använd aldrig sågen i närheten av lättantändliga vätskor, ångor eller gaser, för att undvika risker för brännskador eller andra skador som kan förorsakas av en eventuell brand.

SÄKERHETSFORESKRIFTER FÖR GRUNDLÄGGANDE SÅARBETEN

TÄNK PÅ ATT SKYDDA ÖGONEN, HÄNDERNA, ANSIKTET OCH ÖRONEN

- Lär känna geringssågen. Läs och tänk igenom det som står i denna bruksanvisning och på dekalerna som limmats på verktyget. Ta reda på verktygets tillämpningar och gränser samt specifika risker som kan vara förknippade med det. Montera inte tillbehör och utför inga inställningar på geringssågen medan delarna fortfarande roterar, för att undvika risker för kroppsskador.
- Försäkra dig om att strömbrytaren är i avstängt läge innan du ansluter geringssågen, för att minska riskerna för oavsiktlig igångsättning av verktyget.
- Förbered ditt arbete. Använd lämpligt verktyg. Kör inte för hårt med små verktyg och tillbehör för att utföra arbeten avsedda för verktyg av högre kapacitet. Använd inte sågen om arbetsstycket inte kan spännas fast stadigt.



PÅMINNELSE

På grund av sin glid rörelse är geringssågen inte avsedd för metallsågning. Använd geringssågen endast för att såga trä och ämnen av samma typ. Andra material kan bryta av eller deformera sågklingan, förorsaka brand eller andra olyckor.

FÖRBEREDNING AV SÅARBETET

- Granska arbetsstycket. Försäkra dig om att den del av arbetsstycket som ska sågas inte innehåller spikar eller andra föremål.
- Förbered arbetet, för att hindra att arbetsstycket slungas ut om det vrids mot sågklingan eller om det rycks ur dina händer.
- Planera hur du ska utföra sågningen.

Du måste alltid:

- se till att sågklingan inte roterar,
- lyfta upp sågklingan,
- skjuta sågen ovanpå framkanten av arbetsstycket innan du börjar såga,
- trycka på låset för den nedre skyddskåpan (19), för att lossa den sistnämnda och trycka sågklingan nedåt för att nå den övre delen av trästycket och sedan mot den bakre delen av sågen för att utföra sågningen.



FARA

Dra ALDRIG sågen mot dig medan du arbetar. Sågklingan kan plötsligt röra sig upp på den övre delen av arbetsstycket och vara riktad mot dig.

- Planera hur du ska hålla i arbetsstycket från början till slutet av arbetet.

DE VANLIGASTE SNITTEN

RADIELLA GERINGSSNITT

Kap- och geringssågen kan användas för två typer av sågning:

■ radiell sågning:

- Lossa knappen för stopp av glid rörelsen, dra skärhuvudet mot dig, sänk sågklingan för att få den att tränga in i arbetsstycket och tryck skärhuvudet mot baksidan av sågen, för att avsluta sågningen.
- Radiell sågning är avsedd för att såga stora arbetsstycken.

■ enkelt snitt (Fig. 21):

- Dra åt knappen för stopp av glid rörelsen och sänk ned sågklingan för att kunna såga arbetsstycket.
- Enkelt snitt är avsett för att såga smala arbetsstycken.



VARNING

För att underlätta användningen har sågen utrustats med en klingbroms. Bromsen är inte en säkerhetsanordning. Beträkta den inte som en komponent som kan ersätta skyddskåporna på sågen. Om sågklingan inte stannar om 6 sekunder, koppla ur sågen och följ anvisningarna i avsnittet "Problemlösning" om klingbromsen, innan du använder sågen på nytt.



FARA

Sänk aldrig ned sågklingan helt framför arbetsstycket för att såga det genom att trycka sågklingan framåt. Den bakre delen av sågklingan som rör sig uppåt kunde rycka bort arbetsstycket ur dina händer.

Följ nedanstående anvisningar för att såga arbetsstycken som är högst 342,9 mm breda och 88,9 mm tjocka.

- Placera trästycket mot stoppet och spänn fast det vid behov.
- Lossa knappen för stopp av glid rörelsen.
- Håll sågen i handtaget och placera den så att axeln (sågklingans mitt) är ovanför arbetsstyckets framkant.
- Sätt i gång sågen och låt sågklingan nå sin maximi hastighet.
- Tryck på handtaget för att sänka ned motorblocket helt och såga längs arbetsstyckets profil.
- Tryck sakta såghandtaget mot stoppet för att avsluta sågningen.

DE VANLIGASTE SNITTEN

- Lyft upp motorblocket efter varje snitt.
- Stanna motorn och låt sågklingan stanna helt innan du ändrar händernas ställning.

ENKELT SNITT (FIG. 20)

- Låt skärhuvudet glida så långt bakåt som möjligt.
- Lås knappen för stopp av glid rörelsen.
- Placera arbetsstycket på bordet mot stoppet och spänn fast det med en hållare vid behov.
- Sätt i gång sågen och sänk ned skärhuvudet så att sågklingan tränger in i arbetsstycket.
- Stanna sågen när arbetet är klart och låt sågklingan stanna helt innan skärhuvudet förs upp tillbaka.

ANSIKTETS OCH HÄNDERNAS LÄGE

- Håll aldrig händerna i närheten av skärområdet. Håll händerna på minst 100 mm avstånd från sågklingans bana.
- Håll arbetsstycket stadigt mot stoppet för att undvika att det rör sig mot sågklingan.
- Använd vänstra handen för att hålla fast ett arbetsstycke som är placerat till vänster om sågklingan och högra handen för ett arbetsstycke som är placerat till höger om sågklingan.
- Innan en sågning genomförs, se till att apparaten är strömlös och gör ett "provsnitt" utan arbetsstycke. På så sätt kan du ta reda på sågklingans spår.
- Håll händerna i samma ställning ända tills säkerhetsströmbrytaren har släppts upp och sågklingan har stannat helt.



VARNING

Försök inte såga små arbetsstycken. Dylåka arbetsstycken kan inte spännas fast ordentligt. Se till att du alltid håller händerna på behörigt avstånd från sågklingan.

GERINGSSNITT (FIG. 21)

När du vill utföra ett geringssnitt, placera sågen i önskad vinkel. Håll i handtaget och flytta på motorblocket tills du når önskad geringsvinkel. Förinställningar visas på geringsskalan, så att man kan placera sågen i önskad vinkel (i grader) eller utföra kronlister.

Anmärkning: Glöm inte att låsa upp geringens låshandtag innan du ändrar geringsvinkel.

DIAGONALSNITT (FIG. 22)

När du vill utföra ett diagonalsnitt skall du luta sågklingan i önskad vinkel. Ställ dig vid handtagets vänstersida för att utföra snittet.

EXTRA GLIDSTOPP

Då du lutar sågklingan mot vänster skall det bakre anslaget omläggas. Lossa låsanordningen för anslaget och för detta mot vänster eller höger, enligt sågklingans lutningsriktning. Placera stoppet så nära skyddskåpan som möjligt, så att arbetsstycket hålls bra på plats. Dra åt låsanordningen och gör ett prov utan att strömförsörjningen är påslagen. Du kan då kontrollera mellanrummet mellan stoppet och skyddskåpan. Vid vissa dubbla geringssnitt kan det hända att det extra glidstoppet måste tas bort så att det inte stör sågningen. När geringssnittet är avslutat ska du inte glömma att sätta tillbaka och/eller flytta på glidstoppet.

ANVÄNDNING AV GERINGSSKALAN

Med geringsskalan kan du ställa in snabbt och noggrant sågen på 1/2° när (Fig. 16).

DUBBELT GERINGSSNITT

När du önskar utföra ett dubbelt geringssnitt, välj ett lämpliga lutnings- och geringsvinklar.

SNITT I KRÖKT TRÄ (FIG. 23)

Innan du sågar arbetsstycket, försäkra dig om att det inte är krökt. Om arbetsstycket är krökt måste du placera det och såga det på det sätt som visas i figur 23. Såga inte om arbetsstycket inte är rätt placerat eller om stödet för de extra glidstoppen inte har monterats. Det kan klämma arbetsstycket mot sågklingan. Arbetsstycket kan då plötsligt studsas upp eller röra sig och utsätta handen för sågklingan.

MONTERING AV HÅLLAREN FÖR ARBETS- STYCKET (FIG. 24)



VARNING

Se till att arbetsstycket inte kan slungas ut. Följ nedanstående anvisningar för att undvika att arbetsstycket vrids mot sågklingan:

- Håll alltid arbetsstycket antingen med handen eller en hållare, på sågen.
- Håll arbetsstycket bara på en sida om sågklingan. Sågklingan kan slunga ut ett sågat stycke om du fäster arbetsstycket på båda sidorna om sågklingan.
- Läs igenom och följ instruktionerna i denna bruksanvisning.

DE VANLIGASTE SNITTEN

- Denna såg har konstruerats för att underlätta sågningen. Läs och tänk igenom alla anvisningar innan du börjar använda sågen.
- Gör alltid ett provsnitt utan arbetsstycke innan du börjar såga och försäkra dig om att sågen är urkopplad. Gör dessförinnan alla inställningar på sågen. Kontrollera att sågklingan och motorblocket kan placeras i alla tänkbara lägen utan att de stöter på några hinder. Hållaren för arbetsstycket kan monteras till höger eller till vänster om sågklingan. Försäkra dig om att hållaren inte hindrar sågklingans rörelse eller blockerar skyddskåpan eller motorn. I annat fall måste läget ändras.
- Fäst hållaren stadigt, så att arbetsstycket spänns fast ordentligt mellan hållaren och stoppet, stödet eller foten. Det får inte finnas något mellanrum mellan sågen och arbetsstycket.
- Hållaren får användas endast i vertikalt läge.
- Placera arbetsstycket på sågbordet. Fäst arbetsstycket mot stoppet och bordet med hjälp av hållaren. Dra ändå inte åt för spänt. Hållaren skall endast hålla kvar trästycket mot stoppet och bordet, men inte blockera det.
- Gör ett provsnitt utan arbetsstycke och försäkra dig om att sågen är urkopplad. Då alla inställningar gjorts på sågen sänker du ned motorblocket som om du ämnade såga. Kontrollera att ingenting stör sågningen eller kan leda till farliga situationer. Utför vid behov nya inställningar för att kunna såga alldeles tryggt.
- Såga enligt instruktionerna i denna bruksanvisning.



VIKTIGT

För att utföra ett noggrant geringssnitt i trygghet, såga och släpp sedan säkerhetsströmbrytaren. Håll motorblocket nedåtriktat och ändra inte händernas ställning innan sågklingan helt har slutat att rotera. Hög sedan åter motorblocket och ta bort arbetsstycket från bordet.

UNDERHÅLL



FARA

Stryk inte smörjmedel på sågklingan när den håller på att rotera.



VARNING

För att minska riskerna för skador som kan förorsakas av en oavsiktlig igångsättning av verktyget eller en elstöt, koppla ur nätsladden när du vill göra ett ingrepp i sågen.



VARNING

Med tanke på din säkerhet har sågen försetts med en dubbel isolering. Använd endast delar som anges i tillbehörslistan, för att undvika risker för elstöt, brand eller allvarliga skador. Montera alltid ihop verktyget som det ursprungligen var, för att undvika risker för elstöt.

NEDRE SKYDDSKÅPA

Använd inte sågen, om den nedre skyddskåpan inte är monterad. Den nedre skyddskåpan är en säkerhetsanordning. Om den är skadad, låt den bytas ut innan du använder sågen på nytt. Ta för vana att regelbundet kontrollera skyddskåpens skick. Rengör den med en fuktig tygtrasa.



PÅMINNELSE

Använd inte lösningsmedel för att rengöra skyddskåpan. Lösningsmedel kan skada plasten.



VARNING

Koppla ur sågen när du rengör den nedre skyddskåpan, för att undvika oavsiktlig igångsättning av verktyget.

När sågen har använts ett antal gånger hindrar sågspånet som anhopats under bordet och foten att vrida på bordet normalt för att utföra inställningarna som behövs för ett geringssnitt. Kom ihåga att avlägsna sågspånet regelbundet genom att blåsa på de nedsmutsade ställena eller genom att suga upp det.



VARNING

Använd skyddsglasögon när du avlägsnar sågspånet, för att undvika att det kommer i kontakt med ögonen.

SMÖRJNING (FIG. 25)

KULLAGER

Alla lager i detta verktyg har smörjts med en sådan mängd smörjmedel med högt smörjindex att det är tillräckligt för verktygets hela livslängd under normala användningsförhållanden. Därför behöver dessa komponenter inte smörjas.

Om du ändå skulle behöva smörja en komponent, följ nedanstående anvisningar:

- Stryk ett smörjmedel för motorer direkt på glidskenorna. Lagerskålarna i filttyg som integrerats i glidskenorna ser till att smörjmedlet fördelas.
- Stryk en lätt olja eller en lätt sprayolja på motorblockets svängaxel (47).

UNDERHÅLL

- Stryk en lätt olja eller en lätt sprayolja på den inre torsionsfjädern (46).
- Stryk en lätt olja eller en lätt sprayolja på mellanlagget (44) för den nedre skyddskåpan, på hjulet (45) eller på den avtagbara sidokåpan (3).

MOTORREMMENS SPÄNNING (FIG. 26)

Motorremmens spänning är fabriksinställd. Följ i alla fall nedanstående anvisningar för att kontrollera remmens spänning:

- Ta bort de fem fästskruvarna för remkåpan med hjälp av en skruvmejsel för skruvar med krysspår och ta bort kåpan.
 - Kontrollera remmens spänning genom att trycka på den. Vid en lätt tryckning ska remmen sjunka in ca 25,4 mm.
 - Följ nedanstående anvisningar vid inställning av remmens spänning:
 - Lossa de sex skruvarna för motorhuset utan att ta bort dem, med en skruvmejsel för skruvar med krysspår.
 - För att öka remmens spänning vrider du justerskruven mot höger. För att minska spänningen vrider du justerskruven mot vänster.
- Anmärkning:** en extrem remspänning kan leda till motorstopp i förtid.
- Dra stadigt åt de sex skruvarna för motorhuset.
- Sätt tillbaka remkåpan.

KUVAUS

1. Ylempi teränsuojus
2. Alempi teränsuojus
3. Irrotettava sivusuojus
4. Irrotettavan sivusuojuksen kiinnitysruuvi
5. Liukuva lisävaste
6. Pöytä
7. Pohja
8. Kulma-asteikko
9. Kaltevuuden lukintavipu
10. Yläkantokahva
11. Kisko(t)
12. Siirron lukintanappi
13. Liukuvan lisävasteen lukintalaite
14. Monitoimivain
15. Kulman lukintavipu
16. Toistoleikkausmerkki
17. Syvyyden säätönokka ja moottorilohkon lukinta
18. Akselin lukko
19. Alemman teränsuojuksen lukko
20. Liipaisin
21. Kaltevuuden esisäätösokka
22. Etukantokahva
23. Kappaleen lukituslaite
24. Kaltevuusasteikko
25. Liitäntäjohdon pidin
26. Sahanterä
27. Akselin ruuvi (vasenkätinen kierre)
30. Terän laipat
31. Akselin aluslaatta
32. Lukituslaitteen tappi
33. Pikasäätönappi
34. Kulman esisäätömoletti
35. Leikkausyvyyden lukintalaite
36. Kisko
37. Kääntövarsi
38. Kannaton ruuvi
39. Takaohjain
40. Kaltevuusasteikko
41. Lukitusmutteri
42. Kuusiolukitusmutteri
43. Kulma-asteikko
44. Välike
45. Rulla
46. Vääntäjousi (sisä-)
47. Moottorilohkon kääntöakseli
48. Pölypussi
49. Pölypussin rengas
50. Pölypussin mutkakappale

VAKIOLISÄVARUSTEET

"L"-kuusioavain 6,35 mm
Kappaleen lukituslaite
Pölypussi
Käyttöohje
Pölypussin rengas
Pölypussin mutkakappale

PAKKAUksesta Purkaminen



MUISTUTUS

Epähuomiossa tapahtuvan käynnistyksen aiheuttaman loukkaantumisvaaran tai sähköiskun välttämiseksi, älä kytke työkalua verkkovirtaan kun purat ja asennat sitä. Voimakkaapelia ei saa kytkeä verkkovirtaan kun sahaa käsitellään.

Viistekulmasaha toimitetaan yhdessä laatikossa.

PAKKAUksesta Purkaminen



MUISTUTUS

Pienestä koostaan huolimatta, saha on painava. Selkävammojen välttämiseksi, pyydä apua kun joudut nostamaan sahaa.

- Ennen kuin poistat kulmaussahan pakkauksesta, kiristä siirron lukintalaitetta, ettei saha pääse epähuomiossa liikkumaan.
- Tartu kantokahvaan ja nosta kulmaussaha pois pakkauksesta.
- Aseta saha tukevalle pinnalle ja tutki se huolellisesti.



MUISTUTUS

Mikäli joku osa puuttuu tai on viallinen, älä kytke sahaa ennen kuin olet hankkinut tilalle uuden osan tai korjauttanut työkalun. Sähköiskuvaaran ehkäisemiseksi, käytä kaskoiseristettyjen työkalujen huollon yhteydessä yksinomaan alkuperäisiä varaosia.

TERÄN ASENTAMINEN JA IRROTTAMINEN

TERÄN IRROTTAMINEN JA ASENTAMINEN (KUVAT. 1 & 2)



MUISTUTUS

Työstettävän kappaleen tai teränsirpaleiden sinkoutumisesta johtuvan loukkaantumisvaaran välttämiseksi, käytä yksinomaan halkaisijaltaan 305 mm sahanterää.



MUISTUTUS

Epähuomiossa tapahtuvan työkalun käynnistyksen aiheuttamien vammojen ehkäisemiseksi, irroita saha verkkovirrasta kun irroitat tai asennat terää.

- Irroita saha verkkovirrasta. Leikkuupää nostettuna.
- Käännä alemmaa teränsuojusta (2) käsin. Löysää irroitettavan sivusuojuksen pidätinruuvia (4) ristikanta-avaimella, mutta älä poista sitä.
- Nosta alemmaa teränsuojusta ja kallista se taaksepäin niin, että akselin ruuvi (27) tulee näkyviin.
- Käytä akselin ruuvien löysämisessä kuusioavainta 6,35 mm tai monikulma-avainta 12,7 mm.

Huomautus: Akselin ruuvissa (27) on vasenkätinen kierre. Tämän ansiosta akselin ruuvi ei löydy sahan normaalin käytön aikana.

- Irroita akselin ruuvi, akselin aluslaatta (31), terän ulkolaippa (30) ja terä.

Huomautus: Huomioi irroitettujen osien asema ja suunta (katso kuvasta 2). Poista terän laipoille kerääntynyt sahajauho ennen kuin asennat uuden terän.



VAROITUS

Terävän hampaiston aiheuttamien leikkuuhaavojen välttämiseksi, käytä käsineitä kun asennat ja irroitat sahanterää.

- Asenna uusi 305 mm:n terä. Varmista, että terässä oleva pyörimissuuntaa osoittava nuoli osoittaa ylempimmässä teränsuojuksessa olevan nuolen mukaisesti oikealle. Tarkista, että terän hampaisto osoittaa alaspäin, sahan etupäätä kohti.
- Asenna terän ulkolaippa, akselin aluslaatta ja akselin ruuvi paikoilleen. Paina akselin lukkoa ja käännä monitoimivainta tai 12,7 mm:n avainta vasemmalle terän lukitsemiseksi paikalleen. Kiristä akselin ruuvia, mutta älä kiristä liikaa.
- Laske alemmaa teränsuojusta alas kunnes irroitettavan sivusuojuksen lovet ovat pidätinruuvilla. Kiristä pidätinruuvi ristikanta-avaimella.



VAARA

Älä koskaan käytä sahaa, jos irroitettava sivusuojus ei ole oikein asennettuna. Suojus estää akselin ruuvien putoamisen, mikäli se löystyy satunnaisesti ja ehkäisee pyörivän terän irtoamisen.

- Varmista, että akselin lukko on vapautunut niin, että terä pyörii vapaasti.

Huomautus: Akselin lukko voi vioittua huonossa käytössä. Jos akselin lukko ei pidä, laske terä ohjainta vasten sijoitetulle hukkapuulle. Tämä tulee toimimaan väliaikaisena lukkolaitteena.



MUISTUTUS

Varmista, että terän laipat ovat puhtaat ja oikein asennettuina. Kun olet asentanut uuden terän paikalleen varmista, että se kulkee pöydässä olevan uran läpi kun se on asetettu 0°-45° kulmaan. Laske terä pöydässä olevaan uraan ja varmista, ettei se osu jalustaan tai pöytään. Jos terä koskettaa pöytään, ota yhteys valtuutettuun Ryöbi-huoltamoon.

Jos terä koskettaa pöydällä oleviin siselaattoihin, tee terän upotusvälyksen asetus kappaleessa "Linjaus" annettujen ohjeiden mukaisesti.

TERÄN ASENTAMINEN JA IRROTTAMINEN

KAPPALEEN LUKITUSLAITTEEN ASENTAMINEN (KUVA 3)

Kappaleen lukituslaite (23) pitää työkappaleen sopivassa asennossa sahausajan aikana. Tämä lukituslaite voidaan asentaa joko kulmaussahan vasemmalle tai oikealle sivulle. Ennen kuin käynnistät sahan varmista, ettei lukintalaite häiritse terän kulkureittiä työkappaleella.

- Linjaa lukituslaitteen tappi (32) sahan pohjassa olevalle reiälle ja upota tappi siihen.

SAHAN NELJÄ PERUSSÄÄTÖÄ

Kulmausliukusahan osien säätöä ja oikeaa linjausta varten tarvitaan neljä perussäätöä.

- Kulman lukintavipu ja esisäätömoletti (Kuva 4) mahdollistavat terän asetuksen:**

- Nosta kulman lukintavipua (15).
- Käännä kulman esisäätömolettiä (34) hieman alaspäin, jolloin siiryt edellisestä asetuksesta seuraavaan esisäätöön.
- Käännä kulman esisäätömoletti kokonaan alas vierittäaksesi kaikkia kulman esisäätömahdollisuuksia.
- Käännä pöytä (6) toivottuun kulmaan ja lukitse kulman lukintavipu.

- Kaltevyyden lukintavipu ja kaltevyyden esisäätösokka sallivat teräkaltevyyden muuttamisen (Kuva 6):**

- Vedä kaltevyyden lukintalaitetta kohti itseäsi. Työnnä kaltevyyden esisäätösokka alaspäin. Nyt terää voidaan kääntää vierittämällä kaltevyyden esisäätömahdollisuuksia.
- Aseta kaltevyyden esisäätösokka toivottuun kaltevuuskulmaan painamalla se ylöspäin.
- Lukitse kaltevyyden lukintalaite ennen kuin aloitat sahausksen.

- Syvyyden säätönokka ja moottorilohkon lukinta (Kuvat 7 & 8) sallivat terän säädön:**

- Paina kahvaa kevyesti alaspäin ja käännä samalla syvyyden säätönokkaa (17) oikealle ja nosta terää.

Huomautus: Leikkuusyvyyden lukintalaitetta (35) ei tarvitse välttämättä vapauttaa.

- Syvyyden säätönokan puolillaakean pinnan on oltava ylöspäin.

Huomautus: Moottorilohko on pidettävä alhaalla vain työkalun kuljetuksen ja varastoinnin yhteydessä. Älä tee mitään leikkuutöitä moottorilohkon ollessa alas lukittuna.

- Noudata seuraavia ohjeita terän lukitsemiseksi alasentoon:

- Käännä syvyyden säätönokkaa oikealle ja laske terää pöytää kohti.

- Ylemmän teränsuojuksen sokka on pystyttävä viemään nokassa olevaan reikään.

- Siirron lukintanappi:**

- Löysää siirron lukintanappia vasemmalle ja kiristä sitä oikealle. Kun löysäät siirron lukintanappia voit siirtää moottorilohkoa eteen- tai taaksepäin. Kun kiristät sitä, moottorilohko lukkiutuu paikalleen.

LINJAUS

⚠️ MUISTUTUS

Kun haluat puuttua työkaluun, irroita liitäntäjohto verkkovirrasta epähuomiossa tapahtuvan käynnistyksen aiheuttaman loukkaantumisvaaran tai sähköiskun välttämiseksi.

ENSIMMÄINEN VAIHE: TERÄN UPOTUSVÄLYKSEN ASETUS (KUVA 9)

Terää linjattaessa terän upotusväly on asetettava, etteivät siselaatat ole terän keskilinjalla. Siselaatat on asetettava paikoilleen terän linjauksen jälkeen.

- Löysää toisen siselaatan kolme kiinnitysruuvia.
- Aseta siselaatta mahdollisimman kauas terästä.
- Kiristä kolme ruuvia.
- Toimi samaan tapaan toisen siselaatan kanssa.

TOINEN VAIHE: KISKON ASETUS (KUVAT 10-11)

- Aseta moottorilohko tekemällä kulman ja kaltevyyden esisäädöksi 0° ja lukitse moottorilohko alas.
- Varmista, että terä on siselaattojen välissä keskellä. Tarkista myös, että oikean kiskon (36) ja kääntövarren (37) välissä on vällystä.
- Jos säätöjä tarvitaan, löysää neljässä kannattomassa ruuvissa (38) olevia lukitusmuttereita kuvan 11 osoittamalla tavalla.
- Löysää kahta ylempää kannatonta ruuvia.
- Kiristä tai löysää kahta alemmaa kannatonta ruuvia, kunnes terä on siselaattojen välissä keskellä.
- Kiristä molemmat alalukitusmutterit.

LINJAUS

- Jotta kiskojen (11) vällys pienenesi, kiristä asteittaisesti kahta ylempää ruuvia ja liu'uta samalla moottorilohkoa eteen- tai taaksepäin. Kiristä molemmat ylälukitusmutterit.

KOLMAS VAIHE: TERÄN JA VASTEEN SUORAKULMAISUUS (VIISTEKULMAN LINJAUS) (KUVAT 12-13)

- Aseta terä kulman esisäätöasentoon 0° ja lukitse kulman lukintavipu.
- Tarkista terän kohtisuoruus vasteeseen lukitsemalla moottorilohko ala-asentoon. Aseta kulmamitta tavalla. Asennoi kulmamitta oikein niin, ettei se kosketa terän hampaisiin, ettei suorakulmaisuus vääristy. Terän runko-osan on kosketettava kulmamittaan koko pituudelta.
- Jos terä koskettaa kulmamittaan koko pituudelta, linjaus ei ole tarpeen. Jos terä ei ole kohtisuorasti vasteeseen, tee linjaustoimenpiteet seuraavasti:
 - Irroita liukuvat lisävasteet löysäämällä niiden kiinnitysruuveja. Liu'uta vasteita terää kohti ja nosta leikkuupäätä niiden poistamiseksi.
 - Löysää vasteen lukintapultteja.
 - Aseta kulmamitta terää vasten ja säädä vaste niin, että se on kohtisuorasti terälle.
 - Kiristä vasteen lukintapultit.
 - Laite liukuvat lisävasteet takaisin paikoilleen ja kiristä liukuvien lisävasteiden ruuvit.

KULMA-ASTEIKON ASETUS (KUVA 14)

- Löysää kulma-asteikon (8) kiinnitysruuvia.
- Asennoi asteikko niin, että se linjautuu esisäädön 0°:lle ja kiristä ruuvi.

NELJÄS VAIHE: TERÄN JA PÖYDÄN SUORAKULMAISUUS (KALTEVUUDEN SÄÄTÖ) (KUVA 15)

- Aseta saha kaltevyyden esisäätöasentoon 0° ja varmista, että kaltevyyden lukintavipu on löysätty.
- Laske terää alas ja aseta moottorilohko ala-asentoon.
- Käytä kulmamittainta tarkistaaksesi, että terä on varmasti kohtisuorasti pöytänsä. Jos terä ei kosketa kulmamittainta koko pituudelta, toimi seuraavasti:
 - Nosta kaltevyyden lukintavipua.

- Löysää kahta ontokantaruuvia, jotka pitävät kaltevuusasteikkoa paikallaan.

- Tartu ylempään teränsuojukseen ja siirrä moottorilohkoa vasemmalle ja oikealle kunnes terä koskettaa kulmamittaan koko pituudelta.

- Kiristä molemmat ontokantaruuvit kaltevuusasteikon lukitsemiseksi paikalleen.

KALTEVUUSASTEIKON ASETUS (KUVA 16)

- Löysää ristikantaruuvia, joka pitää kaltevuusasteikon paikallaan.
- Asennoi asteikko niin, että se linjautuu esisäädön 0°:lle ja kiristä ruuvi.

VIIDES VAIHE: TERÄN UPOTUSVÄLYKSEN SÄÄTÄMINEN (mahdollisimman pienen välyksen saaminen) (KUVA 17)

- Löysää toisen siselaatan kolme kiinnitysruuvia.
- Liu'uta siselaattaa terää kohti niin, että laatan ja terän väliin jää mahdollisimman pieni väli (laatta ei saa koskettaa terään).
- Kiristä kolme ruuvia.
- Toimi samaan tapaan toisen siselaatan kanssa.

KULMAN LUKINTAVIVUN ASETUS

Kun terä on asetettu kulma-asentoon, jota ei ole esisäädetty (ts. muu kuin 0°, 15°, 22,5°, 31,6°, 45° ja 60°) ja kun kulman lukintavipu on lukossa voit olla varma, että kulman lukinta on oikein. Tässä tapauksessa pöydän (terän) kääntäminen on vaikeaa. Tietysti pöydän pakkokääntäminen onnistuu, mutta kääntäminen normaalivoimalla ei ole mahdollista.

Noudata seuraavia ohjeita tarkistaaksesi, että kulman lukintavipu toimii oikein:

- Vapauta kulman lukintavipua ja aseta terä asentoon, joka poikkeaa esisäätöasunnoista. Lukitse kulman lukintavipu.
- Yritä kääntää pöytää. Jos pöytä kääntyy helposti:
 - Vapauta kulman lukintavipua. Etsi kulman lukintavivun alla olevat pidätinruuvit.
 - Kiristä pidätinruuveja 4 mm:n kuusiokoloavaimella.
 - Lukitse kulman lukintavipu ja yritä kääntää pöytää uudelleen. Tee uusi säätö tarvittaessa.

KALTEVUUDEN LUKINTAVIVUN ASETUS

Kun terä on asetettu kaltevuusasentoon, jota ei ole esisäädetty (ts. muu kuin 0°, 22,5°, 33,875° ja 45°) ja kun kaltevuuden lukintavipu on lukossa voit olla varma, että kaltevuuskulman ukinta on oikein. Tässä tapauksessa terän kallistaminen on vaikeaa. Tietysti terän pakottaminen onnistuu, mutta kallistaminen normaalivoimalla ei ole mahdollista.

Jos terä kallistuu helposti:

- Vapauta kaltevuuden lukintavipu.
 - Etsi kaltevuuden lukintavivun takana olevat 12 mm:n lukitusmutterit (41).
 - Löysää ylälukitusmutteria.
 - Kiristä kaltevuuden lukintavipu kääntämällä alalukitusmutteria oikealle. Löysää sitä kääntämällä mutteria vasemmalle.
 - Lukitse kaltevuuden lukintavipu ja yritä kallistaa terää uudelleen. Tee uusi säätö tarvittaessa.
- Huomautus:** Kaltevuuden lukintavivun on pystyttävä kääntymään vapaasti kun se on vapautettuna. Jos kaltevuuden lukintavipu narisee, sitä on löysättävä hieman.

KALTEVUUDEN LUKINNAN ASETUS (KUVA 5)

Tarkista, että kulmaussaha kallistuu helposti kun kaltevuuden lukintavipu vapautetaan ja terää kallistetaan.

Huomautus: Ruuvien on tultava kuusiolukitusmutterin (42) yli ainakin yhden kierteen verran.

Jos saha kallistuu vaikeasti tai mikäli laakeritapissa on liikaa vällystä, tee seuraavat säädöt:

- Vapauta kaltevuuden lukintavipu.
- Käännä kuusiolukitusmutteria 16 mm:n hylsyn avulla.
- Tarkista kallistumisliike uudelleen ja tee tarvittaessa uusia säätöjä.

KULMAUSSAHAN ASENTAMINEN (KUVA 18)



MUISTUTUS

Noudata seuraavia ohjeita sahan arvaamattomien liikkeiden aiheuttamien loukkaantumisriskien välttämiseksi:

- Ennen kuin siirät sahaa, irroita liitäntäjohto verkkovirrasta. Lukitse kulman ja kaltevuuden lukintavivut. Lukitse moottori ala-asentoon.
- Selkävammojen välttämiseksi pidä työkalua itseäsi vasten kun nostat sitä. Koukista polvet ja nosta työkalua niin, että painopiste pysyy jalkojen (ei selän) varassa.

Nosta sahaa tarttumalla jaluksessa oleviin tartuntapaikkoihin, kantokahvaan tai jalustan etuosassa oleviin kahvoihin.

- Älä koskaan kannu kulmaussahaa jatkojohdosta tai muovikahvassa olevasta liipaisimesta. Tämä voi vaurioittaa liitäntäjohtoa eristystä tai kytkentöjä ja aiheuttaa sähköiskun.
- Sijoita saha siten, ettei kukaan pääse sen taakse. Lentävät sirpaleet voivat aiheuttaa vakavia ruumiinvammoja.
- Aseta kulmaussaha tasaiselle ja tukevalle pinnalle, joka on riittävän tilava ja tukeva sahan vaivattoman käsittelyn ja työkalun oikean paikallaanpidon sallimiseksi.
- Valvo, että sahan pöytä on vaakatasossa ja että saha pysyy tasapainossa.
- Kiinnitä saha tukialustaansa pulteilla tai kiristysleuoilla.

Aseta saha toivottuun paikkaan työpöydälle tai muulle suositusten mukaiselle tukialustalle. Sahan jalustassa on kahdeksan reikää, joiden avulla kulmaussaha voidaan kiinnittää tukialustalleen. Neljä pientä reikää (A) mahdollistavat kiinnityksen pienillä ruuveilla ja isommat reiät (B) mahdollistavat kiinnityksen suurilla ruuveilla. Mikäli sinulla on tarkoitus käyttää sahaa aina samassa paikassa, kiinnitä se työpöydälle.

Huomautus: Kun saha on asennettu tasaiselle pinnalle sen korkeus on 114,3 mm.

SAHAN KÄYTTÖ ERI PAIKOISSA

Asenna saha 19 mm:n ristivanerille 6,35 mm:n (1/4") ruuveille tai pienille ruuveille tarkoitettujen reikien (4 kpl) kautta. Sitten ristivanerilevy voidaan kiinnittää niin, ettei se pääse kallistumaan. Tämä ehkäisee myös paikasta toiseen käsittelystä ja liikuttelusta aiheutuvan sahan ennenaikaisen kulumisen.

SAHAN KÄYTTÖ TYÖPÖYDÄLLÄ

Asenna saha työpöytänsä ristivanerille kiinnityksestä annettujen ohjeiden mukaisesti. Varmista, että sahan oikealle ja vasemmalle sivulle jätetty vapaa tila on riittävä työkalun käsittelylle.

PERUSLEIKKAUKSIA KOSKEVAT ERIKOISTURVALLISUUSMÄÄRÄYKSET

TARKISTA SAHAN KUNTO AINA ENNEN KÄYTTÖÄ IRROITA KULMAUSSAHA VERKKOVIRRASTA.

Irtikytke saha verkkovirrasta ennen säätöjen muuttamista, terän vaihtamista tai osien kiristystä epähuomiossa tapahtuvan työkalun käynnistyksen aiheuttaman loukkaantumisvaaran välttämiseksi.

PERUSLEIKKAUKSIA KOSKEVAT ERIKOISTURVALLISUUSMÄÄRÄYKSET

Varmista, että terän suojuksessa oleva pyörimissuuntaa osoittava nuoli on terässä olevan pyörimissuuntaa osoittavan nuolen mukaisesti. Tarkista, että terän hampaisto osoittaa alaspäin, sahan etupäätä kohti. Tarkista terän ja irrottavan sivusuojuksen kiinnitysruuvien kunto turvallisen työskentelyn takaamiseksi.

TARKISTA, ETTEI YKSIKÄÄN OSA OLE VIOITTUNUT

Varmista, että:

- liikkuvat osat ovat oikein linjattuina,
- sähköjohdot ovat hyväkuntoiset,
- liikkuvat osat ovat oikein kiinnitettyinä,
- osat ovat ehjiä,
- saha on stabiili, kun se on asennettu paikalleen,
- alempi teränsuojus ja palautinjousi toimivat oikein: tätä varten, työnnä varsi kokonaan alas ja anna sen sitten nousta ylös kunnes se pysähtyy itse. Tarkista, että alempi teränsuojus on varmasti oikein paikallaan. Mikäli näin ei ole, katso lisäohjeita kohdasta "Vianhaku".
- liukuvat osa liikkuvat vaivattomasti ja joustavasti.
- **Tarkista kulmaussahan moitteetonta toimintaa mahdollisesti haittaavat muut olosuhteet.** Sammuta kulmaussaha ja irroita se verkkovirrasta, mikäli siitä puuttuu osa tai jos joku osa on vääntynyt tai vahingoittunut tai jos sähkökomponentit eivät toimi. Anna huoltoliikkeen asentaa uudet osat puuttuvien, viallisten tai kuluneiden osien tilalle ennen kuin käytät sahaa uudelleen.
- **Varmista, että teränsuojukset ovat aina paikoillaan, hyvässä käyttökunnossa ja oikein asennettuina.**
- **Pidä työkalusta hyvää huolta.** Pidä kulmaussaha aina puhtaana, että sen käyttö säilyisi tehokkaana ja turvallisenä. Voitele osat ohjeiden mukaisesti. Älä levitä voiteluainetta terälle sen pyöriessä.
- **Poista kiristysavaimet ennen kuin käynnistät työkalun.**

NOUDATA SEURAAVIA OHJEITA JUUTTUVIEN TAI ULOS SINKOUTUVIEN OSIEN AIHEUTTAMAN LOUKKAANTUMISVAARAN EHKÄISEMISEKSI

- Käytä vain suositeltuja lisävarusteita. Sopimattomien lisävarusteiden käyttö voi aiheuttaa loukkaantumisvaaraa.
- Käytä sahattavalle materiaalille sopivaa, halkaisijaltaan 305 mm sahanterää.

- Varmista, että terä on terävä, oikein linjattu ja ettei se ole viallinen. Kun olet varmistanut, ettei saha ole kytkettyä verkkovirtaan, laske moottoriloikko kokonaan alas. Käännä terää käsin tarkistaaksesi, ettei sen pyörintää estä mikään. Käännä moottoriloikko 45° ja tarkista sitten uudelleen, että terä pyörii oikein. Jos terä osuu johonkin osaan, säädä se kohdassa "Linjaus" annettujen ohjeiden mukaisesti.
- Tarkista, että terän ja akselin laipat ovat puhtaat.
- Varmista, että laippojen reunakkeet ovat kohdistettuina nään.
- Tarkista mukana toimitetulla 6,33 mm:n kuusioavaimella, että akselin ruuvi (vasenkätinen kierre) on oikein kiristettyinä.
- Varmista, että kaikki lukituslaitteet ja lukot ovat kireällä ja ettei määrätyissä osissa ole liikaa vällystä.
- Pidä työskentelyalue puhtaana. Epäjärjestyksessä oleva työympäristö ja työpöytä ovat onnettomuuksille alttiita. Valvo, ettei lattia ole liukas. Tulipalon aiheuttamien palovammojen ja vahinkojen välttämiseksi, älä koskaan käytä sahaa tulenarkojen nesteiden, höyryjen tai kaasujen läheisyydessä.

KÄYTÄ SUOJALASEJA, SUOJAKÄSINEITÄ, KASVONSUOJUSTA JA KUULONSUOJAIMIA

- Opi tuntemaan kulmaussaha. Lue ja ole varma, että ymmärrät tämän käsikirjan ja työkaluun liimattujen etikettien sisällön. Tutustu työkalun sovelluksiin ja sen rajoituksiin sekä mahdollisiin, tälle laitteelle ominaisiin vaaratekijöihin. Ruumiinvammojen välttämiseksi, älä asenna lisävarusteita tai tee säätöjä kulmaussahaan kun osia on vielä liikkeessä.
- Työkalun epähuomiossa tapahtuvan käynnistyksen aiheuttaman loukkaantumisvaaran välttämiseksi varmista, että käyttökytkin on "seis"-asennossa ennen kuin kytket kulmaussahan verkkovirtaan.
- Valmistele tehtävä työ hyvin. Käytä sopivaa työkalua. Älä pakota työkalua ja lisävarustetta töihin, joille niitä ei ole tarkoitettu. Älä käytä tätä sahaa, jos työkalua ei voida pitää tukevasti paikallaan.



VAROITUS

Siirtoliikkeensä johdosta kulmaussahaa ei ole tarkoitettu metallin leikkaukseen. Käytä kulmaussahaa yksinomaan puun tai muun samantyyppisen materiaalin sahaukseen. Muut materiaalit voivat murtaa tai vääntää terän, aiheuttaa tulipalon tai muita onnettomuuksia.

PERUSLEIKKAUKSIA KOSKEVAT ERIKOISTURVALLISUUSMÄÄRÄYKSET

LEIKKAUKSEN VALMISTELU

- Tarkasta työkappale huolellisesti. Varmista, ettei työkappaleen leikattavassa osassa ole nauvoja tai muita esineitä.
- Valmistele leikkaus, ettei työkappale pääse sinkoutumaan pois sen taipuessa terälle tai kun se vetäytyy pois käsistä.
- Suunnittele leikkaustapa ennakoon.

Aina on toimittava seuraavasti:

- varmistettava, ettei terä pyöri,
- nostettava terä ylös,
- liu'utettava saha työkappaleen etureunalle ennen sahauksen aloitusta,
- työnnettävä alemman teränsuojuksen lukkoa (19) teränsuojuksen vapauttamiseksi, työnnettävä sitten terä alas työkappaleen yläosan korkeudelle ja sitten taaksepäin sahauksen toteuttamiseksi.



VAARA

Älä KOSKAAN vedä sahaa itseesi päin sahauksen aikana. Terä saattaa nousta äkkiä ylös työkappaleen yläosalle ja on näin ollen kohti käyttäjä.

- Ennakoi työkappaleen kiinnipitotapa sahauksen alusta loppuun asti.

YLEISIMMÄT SAHAUSTEKNIIKAT

KULMAUSLIUKUSAHAUS

Kulmausliukusahalla voidaan tehdä:

- **liukusahausta:**
 - Löysää siirron lukintanappia, vedä leikkuupäätä itseäsi kohti, laske terää alas niin että se uppoutuu työkappaleeseen ja työnnä sitten leikkuupäätä sahan takapäätä kohti leikkauksen lopettamiseksi.
 - Liukusahauksella voidaan leikata leveitä työkappaleita.
- **halkisahaus (Kuva 21):**
 - Kiristä siirron lukintanappia ja laske terä alas kappaleen leikkaamista varten.
 - Halkisahausta käytetään kapeiden työkappaleiden sahaukseen.



MUISTUTUS

Mukavuustason ja turvallisuuden parantamiseksi sahassa on terän jarrujärjestelmä. Terän jarrujärjestelmä ei ole turvalaite. Älä pidä sitä sahan teränsuojuksen korvikkeena. Jos terä ei pysähdy kuuden sekunnin kuluttua, irroita saha verkkovirrasta ja katso terän jarruasennuksesta annetut ohjeet kappaleesta "Vianhaku" ennen kuin käytät sahaa uudelleen.



VAARA

Älä koskaan laske terää kokonaan työkappaleen eteen sahataksesi sen työntämällä terää eteenpäin. Ylös nouseva terän takaosa voi tempaista työkappaleen käsistäsi.

Noudata seuraavia ohjeita 342,9 mm leveiden ja enintään 88,9 mm paksuisten kappaleiden sahauksessa.

- Aseta työkappale vastetta vasten ja kiinnitä se tarvittaessa kiristysleuoilla.
- Löysää siirron lukintanappia.
- Pidä sahaa kahvasta ja aseta se niin, että akseli (terän keskikohta) on työkappaleen etureunan yläpuolella.
- Käynnistä saha ja anna terän saavuttaa maksiminopeutensa.
- Laske moottorilohko alas kahvasta painamalla ja sahaa työkappaleen profiiliin mukaisesti.
- Lopeta leikkaus työntämällä hitaasti sahaa kahvasta vastetta kohti.
- Nosta moottorilohko ylös kunkin sahauskerran päätyttyä.
- Sammuta moottori ja anna terän lopettaa pyörintä ennen kuin muutat käsien asentoa.

HALKISAHAUS (Kuva 20)

- Liu'uta leikkuupäätä mahdollisimman taakse.
- Lukitse siirron lukintanappi.
- Aseta työkappale pöydälle, vastetta vasten ja pidä se paikallaan tarvittaessa kiristysleuoilla.
- Käynnistä saha ja upota terä työkappaleeseen laskemalla leikkuupäätä alas.
- Kun leikkaus on päättynyt, sammuta saha ja anna terän pysähtyä ennen kuin nostat leikkuupään ylös.

KEHON JA KÄSIEN ASENTO

- Älä koskaan aseta käsiä leikkuualueen läheisyyteen. Pidä kädet vähintään 100 mm etäisyydessä terän kulkureitistä.
- Pidä työkappale tukevasti vastetta vasten terään kohdistuvien liikkeiden ehkäisemiseksi.

YLEISIMMÄT SAHAUSTEKNIIKAT

- Käytä vasenta kättä kappaleen pitämiseksi paikallaan terän vasemmalla puolella ja oikeaa kättä kun kappale on terän oikealla puolella.
- Ennen kuin aloitat leikkauksen, tee nk. "kuivakäynti" virran ollessa katkaistuna. Jolloin voit tarkistaa terän kulkureitin
- Pidä kädet paikoillaan kunnes liipaisin vapautetaan ja terä on kokonaan pysähtynyt.



MUISTUTUS

Älä yritä sahata pieniä kappaleita. Pieniä kappaleita ei voida pitää paikoillaan oikealla tavalla. Pidä kädet aina riittävän kaukana terästä.

VIISTOTUS (KUVA 21)

Kun toteutat viistotuksen, aseta saha toivottuun kulmaan. Siirrä moottorilohkoa kahvalla kunnes saat toivotun kulman. Kulma-asteikolla olevat esisäätkulmat tulevat näkyviin sahan asettamiseksi toivottuun kulmaan (asteina) tai kruunukoristelistojen toteuttamista varten.

Huomautus: Muista vapauttaa kulman lukintavipu ennen kuin vaihdat viistotuskulmaa.

VINOLEIKKAUS (KUVA 22)

Kun haluat toteuttaa vinoleikkauksen, kallista terä toivotun kulman mukaisesti. Asetu kahvan vasemmalle puolelle.

LIUKUVA LISÄVASTE

Takaohjain on sijoitettava uudelleen kun kallistat terää vasemmalle tai oikealle. Löysää vasteen lukintalaite ja liu'uta vastetta vasemmalle tai oikealle terän kallistussuunnan mukaisesti. Aseta vaste mahdollisimman lähelle teränsuojusta, jotta kappale pysyy paikallaan mahdollisimman hyvin. Lukitse lukintalaite kiristämällä ja tee "kuivakäynti" varmistaen, että virta on katkaistu. Voit nyt tarkistaa vasteen ja teränsuojuksen välin. Joissakin monimutkaisissa yhdistelmäleikkauksissa liukuva lisävyö on poistettava, ettei se häiritse leikkausta. Kun leikkaus on päättynyt, muista asettaa ja/tai liu'uttaa liukuva lisävyö paikalleen.

KULMAN MITTA-ASTEIKON KÄYTTÖ

Kulman mitta-asteikko mahdollistaa nopean ja täsmällisen sahan asetuksen 0,5° tarkkuudella (Kuva 16).

YHDISTELMÄLEIKKAUS

Kun haluat toteuttaa yhdistelmäleikkauksen, valitse sopiva kaltevuus- ja kulma-asento.

KÄYRIEN KAPPALEIDEN LEIKKAUS (Kuva 23)

Ennen kappaleen sahausta varmista, ettei se ole käyrä. Jos kappale on käyrä, aseta kupera puoli vastetta vasten kuvan 23 osoittamalla tavalla. Älä sahaa kappaleita, jos se on huonosti asetettu tai jos liukuva lisävyö ei ole paikallaan. Vaarana on työkappaleen tarttuminen terälle. Kappale saattaa yltä äkkiä liikkua tai ponnahtaa, jolloin kädet jäävät terälle alttiiksi.

KAPPALEEN LUKITUSLAITTEEN ASENTAMINEN (KUVA 24)



MUISTUTUS

Ehkäise työkappaleen pois sinkoaminen. Noudata seuraavia ohjeita, ettei työkappale pääse vääntymään terää vasten:

- Pidä työkappale aina paikallaan joko käsin tai lukituslaitteen avulla.
- Pidä työkappaleesta vain terän yhdeltä puolelta. Terä voi singota leikatun kappaleen pois, jos kiinnität sen terän molemmilta puolilta.
- Lue tämä käsikirja ja noudata siinä annettuja ohjeita.
- Tämä saha on suunniteltu niin, että sahaus on helppoa. Lue kaikki ohjeet huolellisesti ja yritä ymmärtää ne ennen sahan käyttöä.
- Tee aina kuivakäyttö ennen sahaustyön aloitusta varmistaen, että virta on katkaistu. Tee ensin sahan säädöt. Tarkista, että terä ja moottorilohko voidaan siirtää kaikkiin mahdollisiin asentoihin esteettömästi. Kappaleen lukituslaite voidaan asentaa joko terän oikealle tai vasemmalle puolelle. Varmista, ettei lukituslaite häiritse terää tai jarruta teränsuojusta tai moottoria. Vaihda asentoa tarvittaessa.
- Kiinnitä lukituslaite niin, että työkappale pysyy hyvin paikallaan laitteen ja vasteen, pitimen tai jalustan välissä. Sahan ja työkappaleen välissä ei saa olla vapaata tilaa.
- Lukituslaitetta tulee käyttää yksinomaan pystysuorassa asennossa.
- Aseta työkappale sahan pöydälle. Kiinnitä työkappale vastetta ja pöytä vasten lukituslaitteen avulla. Älä kuitenkaan kiristä liikaa. Lukituslaitteen tarkoituksena ei ole lukita työkappaleita vaan pitää sitä vastetta ja pöytä vasten.
- Tee "kuivakäynti" virran ollessa katkaistuna. Kun sahan säädöt on tehty, laske moottorilohko alas samaan tapaan kuin sahausta aloittaessasi. Tarkista, ettei mikään häiritse sahausta tai aiheuta vaaratilanteita. Tee uusi säätö tarvittaessa, jotta voit sahata täysin turvallisesti.

- Sahaa tässä käsikirjassa annettujen ohjeiden mukaisesti.



TÄRKEÄÄ

Tarkan viistoleikkauksen toteuttamiseksi täysin turvallisesti, tee sahaus ja vapauta liipaisin. Pidä moottorilohko alhaalla ja älä muuta käsien asentoa ennen kuin terä on kokonaan pysähtynyt. Nosta sitten moottorilohko ylös ja poista työkappale pöydältä.

HUOLTO



VAARA

Älä levitä voiteluainetta terälle sen pyöriessä.



MUISTUTUS

Irroita liitäntäjohto verkkovirrasta epähuomiossa tapahtuvan käynnistyksen aiheuttaman loukkaantumisvaaran tai sähköiskun välttämiseksi ennen kuin huollat sahaa.



MUISTUTUS

Turvallisuutesi takeeksi sahassa on kaksoiseristys. Käytä yksinomaan lisävarusteluettelossa osoitettuja osia sähköisku, tulipalo- ja vakavan loukkaantumisvaaran välttämiseksi. Tee työkalun kokoonpano aina alkuperäisten kokoonpano-ohjeiden mukaisesti sähköiskuvaaran välttämiseksi.

ALEMPI TERÄNSUOJUS

Älä käytä sahaa ilman alempaa teränsuojusta. Alempi teränsuojus on turvalaite. Anna huoltoliikkeen asentaa uusi teränsuojus viallisen tilalle ennen kuin käytät sahaa. Ota tavaksi tarkastaa teränsuojuksen kunto. Puhdista se kostealla rievulla.



VAROITUS

Älä käytä liuotteita teränsuojuksen puhdistukseen. Liuoteaineet voivat vahingoittaa muovia.



MUISTUTUS

Kun puhdistat alempaa teränsuojusta, irroita saha verkkovirrasta epähuomiossa tapahtuvan käynnistyksen ehkäisemiseksi.

Kun sahaa on käytetty useita kertoja, pöydän ja jalustan alle kerääntynyt sahajauho haittaa pöydän moitteetonta kääntymistä kulmasäättöjen moitteetonta toteutusta varten. Poista kerääntynyt sahajauho säännöllisin väliajoin ilmapuhaltimella likaisista paikoista tai imuroidalla.



MUISTUTUS

Käytä suojalaseja kun poistat kerääntynyttä sahajauhoa, ettei sahajauho pääse silmiin.

VOITELU (KUVA 25)

KUULALAAKERIT

Kaikkissa tämän työkalun kuulalaaakereissa on riittävä määrä korkealaatuista voiteluainetta, joka kestää koko työkalun kestoiän normaaleissa käyttöolosuhteissa. Näitä osia ei tarvitse voidella.

Jos joku osa kaipaa voitelua, noudata seuraavia ohjeita:

- Levitä moottoriöljyä suoraan kiskoille. Kiskoissa olevat huovat levittävät voiteluainetta tasaisesti.
- Levitä tai suihkuta kevytöljyä moottorilohkon kääntöakselille (47).
- Levitä tai suihkuta kevytöljyä sisävääntöjouselle (46).
- Levitä tai suihkuta kevytöljyä alemman teränsuojuksen väliskelelle (44), rullalle (45) ja irroitettavalle sivusujukselle (3).

MOOTTORIN KÄYTTÖHIHNNAN KIREYS (KUVA 26)

Moottorin käyttöhihnan kireys on sovitettu tehtaalla. Noudata seuraavia ohjeita kireyden tarkastamiseksi:

- Irroita viisi hihnan suojuksen kiinnitysruuvia ristikantaruuvitalalla ja poista suojuksen.
- Tarkista hihnan kireys painamalla sitä. Kun hihnaa painetaan kevyesti se taipuu noin 25,4 mm.
- Noudata seuraavia ohjeita kireyden sovitamiseksi:
 - Löysää (irrottamatta) moottorin suojakotelon kuusi kiinnitysruuvia ristikantaruuvitalalla.
 - Käännä säätöruuvia oikealle hihnan kiristämiseksi. Käännä säätöruuvia vasemmalle hihnan löysäämiseksi.
- **Huomautus:** mikäli hihna on liian kireällä on seurauksena moottorin ennenaikaisia toimintahäiriöitä.
 - Kiristä moottorin suojakotelon kuusi kiinnitysruuvia hyvin.
- Aseta hihnan suojuksen paikalleen.

ΤΕΧΝΙΚΑ ΣΤΟΙΧΕΙΑ	ΣΤΑΘΕΡΟ ΔΙΣΚΟΠΡΙΟΝΟ	220-240 V	110 V
Ονομαστική ισχύς.....	1800 W	1800 W	
Αμπερ.....	8 A	15,5 A	
Αριθμός στροφών χωρίς φορτίο.....	4400 min ⁻¹	4000 min ⁻¹	
Διάμετρος Λεπίδας πριονιού x διάμετρος διάτρησης.....	305 x 30 mm	305 x 30 mm	
Πάχος πριονοδίσκου.....	2,4 mm	2,4 mm	
Πλάτος τομής οριζόντια / κάθετα			
90° 90°.....	111 / 342 mm	111 / 342 mm	
45° 90°.....	111 / 241 mm	111 / 241 mm	
90° 45°.....	63 / 241 mm	63 / 241 mm	
90° 45°.....	41 / 241 mm	41 / 241 mm	
45° 45°.....	63 / 241 mm	63 / 241 mm	
45° 45°.....	41 / 241 mm	41 / 241 mm	
Μέγ. βάθος κοπής 90° / 90°.....	166 / 53 mm	166 / 53 mm	
Μέγ. βάθος κοπής 45° / 90°.....	166 / 10 mm	166 / 10 mm	
Βάρος σύμφωνα με τη διαδικασία ΕΡΤΑ 01/2003.....	31 kg	31 kg	

Πληροφορίες θορύβου
 Τιμές μέτρησης εξακριβωμένες κατά EN 61 029.
 Η σύφωνα με την καμπύλη A εκτιμηθείσα στάθμη θορύβου του μηχανήματος αναφέρεται σε:
 Στάθμη ηχητικής πίεσης (K=3 dB(A))..... 95 dB (A)..... 95 dB (A)
 Στάθμη ηχητικής ισχύος (K=3 dB(A))..... 108 dB (A)..... 108 dB (A)
Φοράτε προστασία ακοής (ωτασπίδες)!

Πληροφορίες δονήσεων
 Ολικές τιμές κραδασμών (άθροισμα διανυσμάτων τριών διευθύνσεων) εξακριβώθηκαν σύμφωνα με τα πρότυπα του EN 61 029.
 Τιμή εκπομπής δονήσεων a_h..... 4 m/s²..... 5 m/s²
 Ανασφάλεια K = 1,5 m/s²..... 1,5 m/s²

ΠΡΟΕΙΔΟΠΟΙΗΣΗ
 Το αναφερόμενο σ' αυτές τις οδηγίες επίπεδο δονήσεων έχει μετρηθεί με μια τυποποιημένη σύμφωνα με το EN 61 029 μέθοδο μέτρησης και μπορεί να χρησιμοποιηθεί για τη σύγκριση των ηλεκτρικών εργαλείων μεταξύ τους. Αυτό είναι επίσης κατάλληλο για μια προσωρινή εκτίμηση της επιβάρυνση των δονήσεων.
 Το αναφερόμενο επίπεδο δονήσεων αντιπροσωπεύει τις κύριες χρήσεις του ηλεκτρικού εργαλείου. Εάν όμως το ηλεκτρικό χρησιμοποιείται σε άλλες χρήσεις, με διαφορετικά εργαλεία εφαρμογής ή ανεπαρκή συντήρηση, μπορεί να υπάρξει απόκλιση του επιπέδου δονήσεων. Αυτό μπορεί να αυξήσει σημαντικά την επιβάρυνση των δονήσεων για τη συνολική διάρκεια της εργασίας.
 Για μια ακριβή εκτίμηση της επιβάρυνσης των δονήσεων οφείλουν επίσης να λαμβάνονται υπόψη οι χρόνοι, στους οποίους η συσκευή είναι απενεργοποιημένη ή είναι μεν ενεργοποιημένη αλλά δεν χρησιμοποιείται πραγματικά. Αυτό μπορεί να μειώσει σημαντικά την επιβάρυνση των δονήσεων για τη συνολική διάρκεια της εργασίας.
 Καθορίστε πρόσθετα μέτρα ασφαλείας για την προστασία του χειριστή από την επίδραση των δονήσεων όπως για παράδειγμα: Συντήρηση του ηλεκτρικού εργαλείου και των εργαλείων εφαρμογής, διατηρείτε ζεστά τα χέρια, οργάνωση των διαδικασιών εργασίας.

Δ ΠΡΟΕΙΔΟΠΟΙΗΣΗ! Διαβάστε όλες τις Υποδεξιές ασφαλείας και τις Οδηγίες, και αυτές στο επισυναπτόμενο φυλλάδιο.
 Αμέλειες κατά την τήρηση των προειδοποιητικών υποδείξεων μπορεί να προκαλέσουν ηλεκτροπληξία, κίνδυνο πυρκαγιάς ή/και σοβαρούς τραυματισμούς.
Φυλάξτε όλες τις προειδοποιητικές υποδείξεις και οδηγίες για κάθε μελλοντική χρήση.

ΕΙΔΙΚΕΣ ΥΠΟΔΕΙΞΕΙΣ ΑΣΦΑΛΕΙΑΣ

Φοράτε ωτασπίδες. Η επίδραση θορύβου μπορεί να προκαλέσει απώλεια ακοής.
Πιάνετε το μηχανήμα μόνο από τις μονωμένες επιφάνειές του όταν κατά την εργασία σας υπάρχει κίνδυνος το εργαλείο κοπής να „χτυπήσει“ ηλεκτρικές γραμμές ή το ηλεκτρικό καλώδιο του ίδιου του μηχανήματος. Η επαφή του πριονοδίσκου με μια υπό τάση ευρισκόμενη ηλεκτρική γραμμή θέτει επίσης και τα μεταλλικά τμήματα του μηχανήματος υπό τάση κι έτσι μπορεί να οδηγήσει σε ηλεκτροπληξία.
 Οι μπρίζες στους εξωτερικούς χώρους πρέπει να είναι εξοπλισμένες με μικροαυτόματους διακόπτες προστασίας (FI, RCD, PRCD). Αυτό απαιτεί ο σχετικός κανονισμός από την ηλεκτρική σας εγκατάσταση. Προσεξτε παρακαλώ αυτό το σημείο κατά τη χρήση της συσκευής μας.
 Στις εργασίες με τη μηχανή φοράτε πάντοτε προστατευτικά γυαλιά. Συνιστανται τα προστατευτικά γάντια, τα σταθερά και αντιολισθητικά παπούτσια και η ποδιά.
 Πριν από κάθε εργασία στη μηχανή τραβάτε το φως από την πρίζα. Συνδέετε τη μηχανή στην πρίζα μόνο, εφόσον βρίσκεται απενεργοποιημένη.

Κρατάτε το καλώδιο σύνδεσης πάντοτε μακριά από την περιοχή δράσης της μηχανής. Περνάτε το καλώδιο πάντοτε πίσω από τη μηχανή.
 Τα γρέζια ή τα σκληθρες δεν επιτρέπεται να απομακρύνονται με κινούμενη τη μηχανή.
 Μην απλώνετε τα χέρια σας στην επικίνδυνη περιοχή της κινούμενης μηχανής.
 Πριν από κάθε χρήση ελέγχετε τη συσκευή, το καλώδιο σύνδεσης, το καλώδιο επέκτασης (μπαλαντζά), το πακέτο των μπαταριών και το φως για τυχόν ζημιά ή βλάβη. Αναθέστε την επισκευή των κατεστραμμένων εξαρτημάτων μόνο σ' έναν ειδικευμένο τεχνίτη.
 Χρησιμοποιείτε οπωσδήποτε τη διάταξη προστασίας της μηχανής.
 Το κινητό προστατευτικό κάλυμμα δεν επιτρέπεται να ασφαλιστεί στην ανοιχτή κατάσταση.
 Μη χρησιμοποιείτε ελαττωματικές ή στρεβλωμένες πριονολάμες. Να αντικαθίσταται το φθαρμένο ένθετο του πάγκου.
 Οι λεπίδες πριονιού, που δεν αντιστοιχούν με τα χαρακτηριστικά στοιχεία σε αυτές τις οδηγίες χρήσης, δεν επιτρέπεται να χρησιμοποιούνται.
 Το αιωρούμενο προστατευτικό κάλυμμα επιτρέπεται να ανοίγει μόνο αυτόματα κατά τη στροφή του πριονιού προς τα κάτω.
 Δεν χρησιμοποιείτε πριονοδίσκους κατασκευασμένους από ταχυάλυβα.
 Σφάλματα στη μηχανή, συμπεριλαμβανομένης της προστατευτικής διάταξης ή των πριονοδίσκων, πρέπει μόλις αυτά γίνουν αντιληπτά, να δηλωθούν στον υπεύθυνο ασφαλείας.
 Επιλέγεται ένα κατάλληλο πριονοδίσκο για το υλικό που θέλετε να κόψετε.

Δεν χρησιμοποιείτε το φαλτσοπρίο για την κοπή διαφορετικών υλικών, από αυτά που αναφέρονται στις οδηγίες χειρισμού.
 Εκτελείτε τη μεταφορά του φαλτσοπριονίου μόνο με τοποθετημένη την ασφάλεια μεταφοράς στη χειρολαβή.
 Να χρησιμοποιείτε το φαλτσοπρίο μόνο με καλά λειτουργούν και καλά συντηρημένο προστατευτικό κάλυμμα. Το προστατευτικό κάλυμμα πρέπει να πηγαίνει αυτόματα προς τα πίσω.
 Το δάπεδο να διατηρείται ελεύθερο από κατάλοιπα υλικών, π.χ. ροκανίδια κλπ..
 Χρησιμοποιείτε μόνο κανονικά ακονισμένους πριονοδίσκους. Πρέπει να τηρείται ο αναφερόμενος επάνω στον πριονοδίσκο μέγιστος αριθμός στροφών.
 Χρησιμοποιείτε μόνο τις εμπεριεχόμενες και τις απεικονιζόμενες στις οδηγίες χειρισμού φλάντζες για τη στερέωση του πριονοδίσκου.
 Μην απομακρύνετε υπολείμματα πριονίσματος ή άλλα τμήματα του καταργαθέντος αντικείμενου από την περιοχή πριονίσματος όταν λειτουργεί η μηχανή και δεν έχει ακινητοποιηθεί η κεφαλή του πριονιού.
 Να σιγουρεύεστε πως η μηχανή είναι σταθερή (π.χ. στερέωση στον πάγκο εργασίας).

Τεμάχια καταργασίας μεγάλου μήκους πρέπει να στηρίζονται κατάλληλα.
 Οι ραγιαμένες πριονολάμες (πριονοδίσκοι) ή αυτές που έχουν παραμορφωθεί δεν επιτρέπεται να χρησιμοποιηθούν!
 Πριν τη χρήση της συσκευής για πρώτη φορά συνιστάται να διαβάσετε προσεκτικά τις οδηγίες χρήσης και να εξοικειωθείτε με τον πρακτικό χειρισμό της συσκευής.
 Η δημιουργούμενη κατά την εργασία σκόνη είναι συχνά επιβλαβής για την υγεία (π.χ. κατά την επεξεργασία ξύλου δρυός και οξιάς, πετρωμάτων, χρωμάτων που μπορεί να εμπεριέχουν μόλυβδο ή άλλες βλαβερές ουσίες) και δεν πρέπει να έρχεται σε επαφή με το σώμα. Χρησιμοποιείτε μια διάταξη αναρρόφηση της σκόνης και φοράτε επιπλέον μια κατάλληλη προσοπίδα προστασίας από τη σκόνη. Απομακρύνετε επιμελώς τη μαζεμένη σκόνη, π.χ. με αναρρόφηση.
 Δεν επιτρέπεται το κόψιμο αντικείμενων με στρουγγυλή ή όχι ομοιόμορφη δαιτομή (π.χ. καυσόξυλα), διότι δεν συγκρατούνται καλά κατά το πριόνισμα. Όταν κόβετε όρθια αντικείμενα που είναι σχετικά λεπτά, να υπάρχει βοηθητικός οδηγός για ασφαλή καθοδήγηση.

ΧΡΗΣΗ ΣΥΜΦΩΝΑ ΜΕ ΤΟ ΣΚΟΠΟ ΠΡΟΟΡΙΣΜΟΥ

Το φαλτσοπρίο προορίζεται για ξύλα μασσίφ, για κολλημένα ξύλα, για υλικά παρόμοια με ξύλο και για πλαστικά.
 Αυτή η συσκευή επιτρέπεται να χρησιμοποιηθεί μόνο σύμφωνα με τον αναφερόμενο σκοπό προορισμού.

ΔΗΛΩΣΗ ΠΙΣΤΟΤΗΤΑΣ ΕΚ

Δηλώνουμε με αποκλειστική μας ευθύνη, ότι αυτό το προϊόν ανταποκρίνεται στα ακόλουθα πρότυπα ή έγγραφα τυποποίησης.
 EN 61029-1:2009 + A11:2010;
 EN 61029-2-9:2009
 EN 55014-1:2006 + A1:2009 + A2:2011
 EN 55014-2:1997 + A1:2001 + A2:2008
 EN 61000-3-2:2006 + A1:2009 + A2:2009
 EN 61000-3-3:2008
 σύμφωνα με τις διατάξεις των οδηγιών 2011/65/EU (RoHS) 2006/42/EK 2006/95/EK 2004/108/EK



Winnenden, 2012-09-06

 Rainer Kumpf
 Director Product Development
 Εξουσιοδοτημένος να συντάξει τον τεχνικό φάκελο.

ΣΥΝΔΕΣΗ ΣΤΟ ΗΛΕΚΤΡΙΚΟ ΔΙΚΤΥΟ

Συνδέετε μόνο σε μονοφασικό εναλλασσόμενο ρεύμα και μόνο σε τάση δικτύου όπως αναφέρεται στην πινακίδα τεχνικών χαρακτηριστικών. Η σύνδεση είναι επίσης εφικτή σε πρίζες χωρίς προστασία επαφής, διότι υπάρχει μια δομή της κατηγορίας προστασίας II.

ΣΥΝΤΗΡΗΣΗ

Διατηρείτε πάντοτε τις σχισμές εξαερισμού στη μηχανή καθαρές. Χρησιμοποιείτε μόνο εξαρτήματα και ανταλλακτικά της AEG. Αναθέστε την αλλαγή των εξαρτημάτων, των οποίων η αντικατάσταση δεν έχει περιγραφεί, σ' ένα κέντρο σέρβις της AEG (προσέξτε το εγχειρίδιο Εγγύηση/Διευθύνσεις εξυπηρέτησης πελατών).
 Όταν χρειάζεται, μπορείτε να ζητήσετε ένα σχέδιο συναρμολόγησης της συσκευής, δίνοντας τον τύπο της μηχανής και το δεκαψήφιο αριθμό στην πινακίδα ισχύος, από το κέντρο σέρβις ή απευθείας από τη φίρμα AEG Electric Tools GmbH, Max-Eyth-Straie 10, D-71364 Winnenden, Germany.

ΣΥΜΒΟΛΑ

- Παρακαλώ διαβάστε σχολαστικά τις οδηγίες χρήσης πριν από την έναρξη λειτουργίας.
- Πριν από κάθε εργασία στη μηχανή τραβάτε το φως από την πρίζα.
- Φοράτε προστασία ακοής (ωτασπίδες)!
- Στις εργασίες με τη μηχανή φοράτε πάντοτε προστατευτικά γυαλιά.
- Ποτέ μη βάζετε τα χέρια σας στην περιοχή της πριονολάμας.
- Η μηχανή να μην εκτίθεται σε βροχή.
- Κίνδυνος
- Μην πετάτε τα ηλεκτρικά εργαλεία στον κάδο οικιακών απορριμμάτων! Σύμφωνα με την ευρωπαϊκή οδηγία 2002/96/EK περί ηλεκτρικών και ηλεκτρονικών συσκευών και την ενσωμάτωση της στο εθνικό δίκαιο, τα ηλεκτρικά εργαλεία πρέπει να συλλέγονται ξεχωριστά και να πισιτρφέρονται για ανακύκλωση με τρόπο φιλικό προς το περιβάλλον.

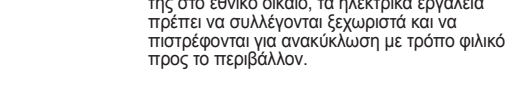

Κατηγορία προστασίας II, ηλεκτρικό εργαλείο, στο οποίο η προστασία έναντι ηλεκτροπληξίας δεν εξαρτάται μόνο από τη βασική μόνωση, αλλά από την εφαρμογή πρόσθετων προστατευτικών μέτρων όπως διπλή μόνωση ή ενισχυμένη μόνωση.

ΠΕΡΙΓΡΑΦΗ

1. Άνω προστατευτικό λάμας
2. Κάτω προστατευτικό λάμας
3. Πλαϊνό αφαιρέσιμο κάρτερ
4. Βίδα του πλαϊνού αφαιρέσιμου κάρτερ
5. Ολισθαίνων βοηθητικό στοπ
6. Πλάκα
7. Βάση
8. Ένδειξη κλίμακας φалтσογωνίας
9. Διάταξη ασφάλισης της κλίσης
10. Άνω λαβή μεταφοράς
11. Ολισθητήρας(ες)
12. Διακόπτης διακοπής μετάθεσης
13. Διάταξη ακινητοποίησης του ολισθαίνοντος βοηθητικού στοπ
14. Μικτό κλειδί
15. Μοχλός ασφάλισης φалтσογωνίας
16. Ένδειξη για επανάληψη κοπής
17. Κνώδακας ρύθμισης βάθους και ακινητοποίησης κινητήριας μονάδας
18. Διάταξη ακινητοποίησης του άξονα.
19. Διάταξη ασφάλισης του κάτω προστατευτικού λάμας
20. Διακόπτης με σκανδάλη
21. Κοπίλια προρύθμισης κλίσης
22. Μπροστινή λαβή μεταφοράς
23. Διάταξη συγκράτησης του αντικειμένου
24. Ένδειξη κλίσης
25. Στήριγματα του καλωδίου παροχής ρεύματος
26. Λάμα πριονιού
27. Βίδα του άξονα (αριστερό σπειρώμα)
30. Φλάντζες της λάμας
31. Ροδέλα του άξονα
32. Άξονας της διάταξης συγκράτησης
33. Πλήκτρο ταχυρύθμισης
34. Τροχίσκος προρύθμισης φалтσογωνίας
35. Διάταξη ασφάλισης βάθους κοπής
36. Ολισθητήρας
37. Περιστρεφόμενος βραχίονας
38. Ακέφαλη βίδα
39. Πίσω στοπ
40. Κλίμακα κλίσης
41. Κόντρα παξιμάδια ακινητοποίησης
42. Εξάγωνο κόντρα παξιμάδι
43. Κλίμακα φалтσογωνίας
44. Αποστάτης
45. Τροχίσκος
46. Ελατήριο στρέψης (εσωτερικό)
47. Περιστρεφόμενος άξονας της κινητήριας μονάδας
48. Σάκος συλλογής σκόνης
49. Δακτύλιος του σάκου συλλογής σκόνης
50. Γωνιακός αγωγός του σάκου συλλογής σκόνης

ΣΤΑΝΤΑΡ ΕΞΑΡΤΗΜΑΤΑ

Εξάγωνο μικτό κλειδί σε σχήμα "L" 6,35 mm
Διάταξη συγκράτησης του αντικειμένου
Σάκος συλλογής σκόνης
Οδηγίες χρήσης

ΣΤΑΝΤΑΡ ΕΞΑΡΤΗΜΑΤΑ

Δακτύλιος του σάκου συλλογής σκόνης
Γωνιακός αγωγός του σάκου συλλογής σκόνης

ΑΠΟΣΥΣΚΕΥΑΣΙΑ

ΠΡΟΕΙΔΟΠΟΙΗΣΗ

Για να μειώσετε τον κίνδυνο τραυματισμού λόγω ακούσιου ξεκινήματος του εργαλείου ή ηλεκτροπληξίας, μην συνδέετε το εργαλείο σας όταν το αποσυσκευάζετε και το συναρμολογείτε. Το καλώδιο παροχής ρεύματος πρέπει οπωσδήποτε να παραμένει αποσυνδεδεμένο κατά τις επεμβάσεις επί του πριονιού.

Το φалтσοπρίονο παραδίδεται πλήρες σε μια μοναδική κούτα.

ΠΡΟΕΙΔΟΠΟΙΗΣΗ

Παρά το μικρό του μέγεθος, το πριόνι αυτό είναι βαρύ. Για να μην κακοποιήσετε τη μέση σας, ζητήστε βοήθεια όταν πρέπει να σηκώσετε το πριόνι.

- Πριν βγάλετε το φалтσοπρίονο από τη συσκευασία του, σφίξτε τη διάταξη διακοπής μετάθεσης ώστε να αποφύγετε κάθε απότομη κίνηση του πριονιού.
- Βγάλτε το φалтσοπρίονο από τη συσκευασία του ανασηκώνοντάς το από τη λαβή μεταφοράς.
- Στη συνέχεια τοποθετήστε το πριόνι σε κάποια σταθερή επιφάνεια και εξετάστε το προσεκτικά.

ΠΡΟΕΙΔΟΠΟΙΗΣΗ

Αν κάποιο τμήμα λείπει ή έχει υποστεί ζημιά, μην συνδέσετε το πριόνι πριν προμηθευτείτε ή επιδιορθώσετε το τμήμα αυτό. Για να αποφύγετε τον κίνδυνο ηλεκτροπληξίας σε περίπτωση επέμβασης σε εργαλεία διπλής μόνωσης, χρησιμοποιήστε αποκλειστικά γνήσια ανταλλακτικά.

ΤΟΠΟΘΕΤΗΣΗ ΚΑΙ ΑΦΑΙΡΕΣΗ ΤΗΣ ΛΑΜΑΣ

ΤΟΠΟΘΕΤΗΣΗ ΚΑΙ ΑΦΑΙΡΕΣΗ ΤΗΣ ΛΑΜΑΣ (Σχ. 1 & 2)

ΠΡΟΕΙΔΟΠΟΙΗΣΗ

Προς αποφυγή του κινδύνου τραυματισμού λόγω εκτόξευσης κάποιου προς επεξεργασία αντικειμένου ή κομματιών λάμας, χρησιμοποιείτε αποκλειστικά λάμες διαμέτρου 305 mm.

ΠΡΟΕΙΔΟΠΟΙΗΣΗ

Προς αποφυγή του κινδύνου τραυματισμού λόγω ακούσιου ξεκινήματος, αποσυνδέετε το πριόνι όταν αφαιρείτε ή τοποθετείτε μια λάμα.

■ Αποσυνδέστε το πριόνι. Η κεφαλή κοπής είναι ανασηκωμένη.

■ Περιστρέψτε το κάτω προστατευτικό λάμας (2) με το χέρι. Ξεσφίξτε τη βίδα ακινητοποίησης του πλαϊνού αφαιρέσιμου κάρτερ (4), χωρίς να την βγάλετε, με τη βοήθεια ενός μικτού σταυροειδούς κλειδιού.

■ Ανασηκώστε το κάτω προστατευτικό λάμας και γείρετέ το προς τα πίσω έτσι ώστε να εμφανιστεί η βίδα του άξονα (27).

■ Χρησιμοποιήστε ένα μικτό εξάγωνο κλειδί 6,35 mm ή ένα πολυγωνικό κλειδί 12,7 mm για να ξεσφίξετε τη βίδα του άξονα.

Παρατήρηση: Η βίδα του άξονα (27) έχει αριστερό σπειρώμα. Αυτό σας επιτρέπει να αποφύγετε το ξαφνικό χαλάρωμα της βίδας του άξονα κατά τη φυσιολογική χρήση του πριονιού.

■ Αφαιρέστε τη βίδα του άξονα, τη ροδέλα του άξονα (31), την εξωτερική φλάντζα λάμας (30) και τη λάμα.

Παρατήρηση: Δώστε προσοχή στα τμήματα που αφαιρείτε, σημειώστε τη θέση και την διεύθυνσή τους (βλέπε Σχ. 2). Απομακρύνετε το πριονίδι που συσσωρεύεται στις φλάντζες της λάμας πριν τοποθετήσετε καινούρια λάμα.

ΣΥΣΤΑΣΗ

Για να μειώσετε τον κίνδυνο κοψίματος από τα πολύ ακονισμένα δόντια της λάμας, να φοράτε γάντια όταν τοποθετείτε ή αφαιρείτε λάμες από το πριόνι.

■ Τοποθετήστε μια καινούρια λάμα διαμέτρου 305 mm. Βεβαιωθείτε πως το τόξο ένδειξης της διεύθυνσης περιστροφής επάνω στη λάμα αντιστοιχεί στο τόξο περιστροφής προς τα δεξιά που φέρει το άνω προστατευτικό λάμας. Βεβαιωθείτε πως τα δόντια της λάμας είναι στραμμένα προς τα κάτω, στο μπροστινό μέρος του πριονιού.

■ Τοποθετήστε την εξωτερική φλάντζα της λάμας, τη ροδέλα του άξονα και τη βίδα του άξονα. Πιέστε τη διάταξη ακινητοποίησης του άξονα και περιστρέψτε το μικτό κλειδί ή το κλειδί 12,7 mm προς τα αριστερά για να ακινητοποιηθεί η λάμα. Σφίξτε τη βίδα του άξονα με μέτρια δύναμη, χωρίς να σφίξετε πολύ.

ΤΟΠΟΘΕΤΗΣΗ ΚΑΙ ΑΦΑΙΡΕΣΗ ΤΗΣ ΛΑΜΑΣ

■ Κατεβάστε το κάτω προστατευτικό λάμας μέχρι οι οσχισμές του πλαϊνού αφαιρέσιμου κάρτερ να ακουμπούν επάνω στη βίδα ακινητοποίησης. Σφίξτε τη βίδα ακινητοποίησης με το μικτό σταυροειδές κλειδί.



ΚΙΝΔΥΝΟΣ

Μη χρησιμοποιείτε ποτέ το πριόνι αν το πλαϊνό αφαιρέσιμο κάρτερ δεν είναι σωστά τοποθετημένο. Το κάρτερ εμποδίζει τη βίδα του άξονα να πέσει αν χαλαρώσει τυχαία και εμποδίζει την περιστρεφόμενη λάμα από το να αποσπαστεί.

■ Βεβαιωθείτε ότι η διάταξη ακινητοποίησης του άξονα είναι απελευθερωμένη έτσι ώστε η λάμα να περιστρέφεται ελεύθερα.

Παρατήρηση: Η διάταξη ακινητοποίησης του άξονα μπορεί να φθαρεί από λάθος χρησιμοποίηση. Αν η διάταξη ακινητοποίησης του άξονα δεν μένει στη θέση της, κατεβάστε τη λάμα επάνω σε ένα άχρηστο κομμάτι ξύλο που θα ακουμπά επάνω στο στοπ. Αυτό θα χρησιμεύσει ως αναπληρωματική διάταξη ακινητοποίησης.



ΠΡΟΕΙΔΟΠΟΙΗΣΗ

Βεβαιωθείτε πως οι φλάντζες της λάμας είναι καθαρές και σωστά συναρμολογημένες. Αφού τοποθετήσετε μια καινούρια λάμα, βεβαιωθείτε πως περνά μέσα στην εγκοπή της πλάκας όταν είναι τοποθετημένη σε γωνία 0° και 45°. Κατεβάστε τη λάμα μέσα στην εγκοπή της πλάκας και βεβαιωθείτε πως δεν βρίσκεται στη βάση ή στην πλάκα. Αν η λάμα αγγίζει την πλάκα, επικοινωνήστε με κάποιο εξουσιοδοτημένο κέντρο τεχνικής εξυπηρέτησης Ryobi.

Αν η λάμα αγγίζει τα ελάσματα εισαγωγής επάνω στην πλάκα, ανατρέξτε στο τμήμα "Ευθυγράμμιση" για να πραγματοποιήσετε τη ρύθμιση του κενού διεύθυνσης της λάμας.

ΧΡΗΣΗ ΤΗΣ ΔΙΑΤΑΞΗΣ ΣΥΓΚΡΑΤΗΣΗΣ ΤΟΥ ΑΝΤΙΚΕΙΜΕΝΟΥ (ΣΧ. 3)

Η διάταξη συγκράτησης του αντικειμένου (23) επιτρέπει τη διατήρηση του προς επεξεργασία αντικειμένου σε κάποια κατάλληλη θέση κοπής. Αυτή η διάταξη συγκράτησης μπορεί να τοποθετηθεί από τη δεξιά ή από την αριστερή πλευρά του φалтσοπριονιού.

Πριν θέσετε το πριόνι σε λειτουργία, βεβαιωθείτε πως η διάταξη συγκράτησης του αντικειμένου δεν θα εμποδίζει το πέρασμα της λάμας επάνω στο προς επεξεργασία αντικείμενο.

■ Ευθυγραμμίστε τον άξονα της διάταξης συγκράτησης (32) με την οπή που βρίσκεται επάνω στη βάση του πριονιού και τοποθετήστε τον άξονα.

ΤΕΣΣΕΡΙΣ ΒΑΣΙΚΕΣ ΡΥΘΜΙΣΕΙΣ ΤΟΥ ΠΡΙΟΝΙΟΥ

Για να ρυθμίσετε και να ευθυγραμμίσετε σωστά τα τμήματα του ακτινικού φάλτσοπριονίου σας, είναι απαραίτητο να κατέχετε τέσσερις βασικές ρυθμίσεις.

■ Ο μοχλός ασφάλισης φάλτσογωνίας και ο τροχίσκος προρύθμισης φάλτσογωνίας (Σχ. 4) σας επιτρέπουν να τροποποιήσετε τις ρυθμίσεις φάλτσογωνίας της λάμας:

- Ανασηκώστε το μοχλό ασφάλισης φάλτσογωνίας (15).
- Περιστρέψτε μερικώς τον τροχίσκο προρύθμισης φάλτσογωνίας (34) προς τα κάτω για να περάσετε από την υπάρχουσα προρύθμιση στην επόμενη προρύθμιση.
- Περιστρέψτε εντελώς τον τροχίσκο προρύθμισης φάλτσογωνίας προς τα κάτω για να περάσετε απ' όλες τις προρυθμίσεις φάλτσογωνίας.
- Περιστρέψτε την πλάκα (6) για να την τοποθετήσετε στην επιθυμητή θέση φάλτσογωνίας και ακινητοποιήστε το μοχλό ασφάλισης φάλτσογωνίας.

■ Η διάταξη ασφάλισης της κλίσης και η κοπίλα προρύθμισης της κλίσης επιτρέπουν την τροποποίηση της κλίσης της λάμας (Σχ. 6):

- Τραβήξτε τη διάταξη ασφάλισης της κλίσης προς το μέρος σας. Σπρώξτε την κοπίλα προρύθμισης κλίσης προς τα κάτω. Αυτό σας επιτρέπει να δώσετε κλίση στη λάμα ενώ διατρέχετε όλες τις προρυθμίσεις κλίσης.
- Για να τοποθετήσετε την κοπίλα προρύθμισης κλίσης σε μια προρύθμιση, σπρώξτε την προς τα επάνω.
- Ακινητοποιήστε τη διάταξη ασφάλισης της κλίσης πριν αρχίσετε να κόβετε.

ΤΕΣΣΕΡΙΣ ΒΑΣΙΚΕΣ ΡΥΘΜΙΣΕΙΣ ΤΟΥ ΠΡΙΟΝΙΟΥ

■ Ο κνώδακας ρύθμισης βάθους και η ακινητοποίηση της κινητήριας μονάδας (Σχ. 7 & 8) επιτρέπουν τη ρύθμιση της λάμας:

- Ασκώντας μια ελαφριά πίεση της λαβής προς τα κάτω, περιστρέψτε τον κνώδακα ρύθμισης βάθους (17) προς τα δεξιά και ανασηκώστε τη λάμα.
- Παρατήρηση:** δεν είναι απαραίτητο να ξεσφίξετε τη διάταξη ασφάλισης βάθους κοπής (35).

- Το πλατύ άκρο του κνώδακα ρύθμισης βάθους πρέπει να στραφεί προς τα επάνω.

Παρατήρηση: Η κινητήρια μονάδα πρέπει να διατηρείται προς τα κάτω μόνο για τη μεταφορά και την τακτοποίηση του εργαλείου σας. Μην πραγματοποιήσετε καμία ενέργεια κοπής αν η κινητήρια μονάδα είναι ακινητοποιημένη προς τα κάτω.

- Ακολουθήστε τις παρακάτω οδηγίες για να ακινητοποιήσετε τη λάμα στη χαμηλή θέση:
- Περιστρέψτε τον κνώδακα ρύθμισης του βάθους προς τα δεξιά και κατεβάστε τη λάμα προς την πλάκα.
- Η κοπίλα του άνω προστατευτικού λάμας πρέπει να μπορεί να τοποθετηθεί μέσα στην οπή του κνώδακα.

■ Διακόπτης διακοπής μετάθεσης:

- Περιστρέψτε το διακόπτη διακοπής μετάθεσης προς τα αριστερά για να τον ξεσφίξετε και προς τα δεξιά για να τον σφίξετε. Όταν ξεσφίγγετε το διακόπτη διακοπής μετάθεσης, μπορείτε να μετακινήσετε την κινητήρια μονάδα προς τα μπροστά ή προς τα πίσω. Όταν τον σφίγγετε, η κινητήρια μονάδα ακινητοποιείται.

ΕΥΘΥΓΡΑΜΜΙΣΗ



ΠΡΟΕΙΔΟΠΟΙΗΣΗ

Για να μειώσετε τον κίνδυνο τραυματισμού λόγω ακούσιου ξεκινήματος του εργαλείου ή τον κίνδυνο ηλεκτροπληξίας, αποσυνδέστε το καλώδιο παροχής ρεύματος όταν θέλετε να πραγματοποιήσετε κάποια επέμβαση στο πριόνι.

ΠΡΩΤΟ ΣΤΑΔΙΟ: ΡΥΘΜΙΣΗ ΤΟΥ ΚΕΝΟΥ ΔΙΕΙΣΔΥΣΗΣ ΤΗΣ ΛΑΜΑΣ (ΣΧ. 9)

Πρέπει να ρυθμίσετε το κενό διείσδυσης της λάμας ώστε τα δύο ελάσματα εισαγωγής να μην βρίσκονται στον άξονα της λάμας όταν την ευθυγραμμίζετε. Τα ελάσματα εισαγωγής πρέπει να επανατοποθετηθούν στη θέση τους αφού ευθυγραμμιστεί η λάμα.

- Ξεσφίξτε τις τρεις βίδες που συγκρατούν το ένα από τα δύο ελάσματα εισαγωγής
- Σπρώξτε το έλασμα εισαγωγής όσο πιο μακριά γίνεται από τη λάμα
- Ξανασφίξτε τις τρεις βίδες.
- Επαναλάβετε τα τρία αυτά βήματα για το άλλο έλασμα εισαγωγής.

ΔΕΥΤΕΡΟ ΣΤΑΔΙΟ: ΡΥΘΜΙΣΗ ΤΟΥ ΟΛΙΣΘΗΤΗΡΑ (ΣΧ. 10-11)

- Τοποθετήστε την κινητήρια μονάδα στις προρυθμίσεις φάλτσογωνίας και κλίσης 0° και ακινητοποιήστε την κινητήρια μονάδα στη χαμηλή θέση.
- Βεβαιωθείτε πως η λάμα είναι περίπου στο κέντρο ανάμεσα στα δύο ελάσματα εισαγωγής. Ελέγξτε επίσης πως υπάρχει τζόγος ανάμεσα στον δεξιό ολισθητήρα (36) και τον περιστρεφόμενο βραχίονα (37).
- Αν χρειάζονται ρυθμίσεις, ξεσφίξτε τα κόντρα παξιμάδια ακινητοποίησης που βρίσκονται επάνω στις τέσσερις ακέφαλες βίδες (38), όπως απεικονίζεται στο σχέδιο 11.
- Ξεσφίξτε τις δυο επάνω ακέφαλες βίδες.
- Σφίξτε ή ξεσφίξτε τις δύο κάτω ακέφαλες βίδες ώστε η λάμα να κεντραριστεί ανάμεσα στα δύο ελάσματα εισαγωγής.
- Σφίξτε τα δύο κάτω κόντρα παξιμάδια ακινητοποίησης.
- Για να υπάρχει λιγότερος τζόγος ανάμεσα στους ολισθητήρες (11), σφίξτε προσδευτικά τις δύο επάνω ακέφαλες βίδες σπρώχνοντας ταυτόχρονα την κινητήρια μονάδα προς τα μπροστά και προς τα πίσω. Σφίξτε τα δύο επάνω κόντρα παξιμάδια ακινητοποίησης.

ΤΡΙΤΟ ΣΤΑΔΙΟ: ΚΑΘΕΤΗ ΘΕΣΗ ΤΗΣ ΛΑΜΑΣ ΣΕ ΣΧΕΣΗ ΜΕ ΤΟ ΣΤΟΠ (ΕΥΘΥΓΡΑΜΜΙΣΗ ΦΑΛΤΣΟΓΩΝΙΑΣ) (ΣΧ. 12 -13)

- Τοποθετήστε τη λάμα στην προρύθμιση φάλτσογωνίας 0° και ακινητοποιήστε το μοχλό ασφάλισης φάλτσογωνίας.

ΕΥΘΥΓΡΑΜΜΙΣΗ

- Για να βεβαιωθείτε πως η λάμα είναι πράγματι κάθετη προς το στοπ, ακινητοποιήστε την κινητήρια μονάδα στην χαμηλή θέση. Τοποθετήστε ένα ορθογώνιο έτσι ώστε να ακουμπά επάνω στο στοπ και στη συνέχεια κατά μήκος της λάμας όπως απεικονίζεται στο σχέδιο 12. Τοποθετήστε σωστά το ορθογώνιο ώστε να μην ακουμπά στα δόντια της λάμας και να είναι σωστή η κάθετη θέση. Το σώμα της λάμας πρέπει να ακουμπά σε όλο το μήκος του ορθογωνίου.
- Αν η λάμα ακουμπά πράγματι σε όλο το μήκος του ορθογωνίου, δεν χρειάζεται καμία ευθυγράμμιση. Αν η λάμα δεν είναι κάθετη σε σχέση με το στοπ, ακολουθήστε τις παρακάτω οδηγίες για να την ευθυγραμμίσετε.
 - Αφαιρέστε τα ολισθαίνοντα βοηθητικά στοπ ξεσφίγγοντας τις βίδες που τα συγκρατούν. Σπρώξτε τα στοπ προς τη λάμα και ανασηκώστε την κεφαλή κοπής για να τα αφαιρέσετε.

- Ξεσφίξτε τα μπουλόνια ασφάλισης του στοπ.
- Τοποθετήστε ένα ορθογώνιο έτσι ώστε να ακουμπά στη λάμα και ρυθμίστε το στοπ έτσι ώστε να είναι κάθετο προς τη λάμα.
- Ξεσφίξτε τα μπουλόνια ασφάλισης του στοπ.
- Επανατοποθετήστε τα ολισθαίνοντα βοηθητικά στοπ και σφίξτε τις βίδες των ολισθαίνοντων βοηθητικών στοπ.

ΡΥΘΜΙΣΗ ΤΟΥ ΔΕΙΚΤΗ ΚΛΙΜΑΚΑΣ ΦΑΛΤΣΟΓΩΝΙΑΣ (ΣΧ. 14)

- Ξεσφίξτε τη σταυρόβίδα που συγκρατεί το δείκτη κλίμακας φάλτσογωνίας (8) στη θέση του.
- Επανατοποθετήστε το δείκτη έτσι ώστε να ευθυγραμμιστεί με τη προρύθμιση 0° και ξανασφίξτε τη βίδα.

ΤΕΤΑΡΤΟ ΣΤΑΔΙΟ: ΚΑΘΕΤΗ ΘΕΣΗ ΤΗΣ ΛΑΜΑΣ ΣΕ ΣΧΕΣΗ ΜΕ ΤΗΝ ΠΛΑΚΑ (ΡΥΘΜΙΣΗ ΚΛΙΣΗΣ) (ΣΧ. 15)

- Τοποθετήστε το πριόνι στην προρύθμιση κλίσης 0° και βεβαιωθείτε πως η διάταξη ασφάλισης της κλίσης είναι χαλαρωμένη.
- Κατεβάστε τη λάμα και τοποθετήστε την κινητήρια μονάδα στη χαμηλή θέση.
- Χρησιμοποιήστε ένα ορθογώνιο για να ελέγξετε αν η λάμα είναι κάθετη σε σχέση με την πλάκα. Αν η λάμα δεν αγγίζει το ορθογώνιο σε όλο του το μήκος, ακολουθήστε τις παρακάτω οδηγίες:
 - a. Ανασηκώστε τη διάταξη ασφάλισης της κλίσης.
 - b. Ξεσφίξτε τις δύο βίδες Allen που συγκρατούν την κλίμακα κλίσης.
 - c. Πιάστε το άνω προστατευτικό λάμας και μετακινήστε την κινητήρια μονάδα προς τα αριστερά ή προς τα δεξιά μέχρι η λάμα να ακουμπά στο ορθογώνιο καθ' όλο του το μήκος.
 - d. Σφίξτε τις δύο βίδες Allen για να ακινητοποιήσετε την κλίμακα κλίσης.

ΡΥΘΜΙΣΗ ΤΟΥ ΔΕΙΚΤΗ ΚΛΙΜΑΚΑΣ ΚΛΙΣΗΣ (ΣΧ. 16)

- Ξεσφίξτε τη σταυρόβίδα που συγκρατεί το δείκτη κλίμακας κλίσης στη θέση του.
- Επανατοποθετήστε το δείκτη έτσι ώστε να ευθυγραμμιστεί με τη προρύθμιση 0° και ξανασφίξτε τη βίδα.

ΠΕΜΠΤΟ ΣΤΑΔΙΟ: ΡΥΘΜΙΣΗ ΤΟΥ ΚΕΝΟΥ ΔΙΕΙΣΔΥΣΗΣ ΤΗΣ ΛΑΜΑΣ (ώστε να υπάρχει όσο λιγότερος τζόγος γίνεται) (ΣΧ. 17)

- Ξεσφίξτε τις τρεις βίδες που συγκρατούν το ένα από τα δύο ελάσματα εισαγωγής.
- Σπρώξτε το έλασμα εισαγωγής προς τη λάμα ώστε να υπάρχει όσο το δυνατόν λιγότερος τζόγος ανάμεσα στο έλασμα εισαγωγής και τη λάμα (το έλασμα δεν πρέπει να αγγίζει τη λάμα).

- Ξανασιφίξτε τις τρεις βίδες.
- Επαναλάβετε τα τρία αυτά βήματα για το άλλο το έλασμα εισαγωγής.

ΡΥΘΜΙΣΗ ΤΟΥ ΜΟΧΛΟΥ ΑΣΦΑΛΙΣΗΣ ΦΑΛΤΣΟΓΩΝΙΑΣ

Όταν η λάμα τοποθετείται σε μια μη προρυθμισμένη θέση φαλτσογωνίας (δηλαδή άλλη από τις 0°, 15°, 22,5°, 31,6°, 45° και 60°) και ο μοχλός ασφάλισης φαλτσογωνίας είναι ακινητοποιημένος, εξασφαλίζετε τη σωστή ασφάλιση της φαλτσογωνίας. Τότε πρέπει να είναι πολύ δύσκολο να περιστρέψετε την πλάκα (τη λάμα). Είναι βέβαια πάντα δυνατόν να ζορίσετε την πλάκα αλλά δεν πρέπει να μπορείτε να την περιστρέψετε με μέτρια δύναμη.

Ακολουθήστε τις παρακάτω οδηγίες για να βεβαιωθείτε πως ο μοχλός ασφάλισης φαλτσογωνίας λειτουργεί σωστά:

- Ξεσιφίξτε το μοχλό ασφάλισης φαλτσογωνίας και τοποθετήστε τη λάμα σε μια μη προρυθμισμένη θέση. Ακινητοποιήστε το μοχλό ασφάλισης φαλτσογωνίας.

ΕΥΘΥΓΡΑΜΜΙΣΗ

- Προσπαθήστε να περιστρέψετε την πλάκα. Αν η πλάκα περιστρέφεται εύκολα:
 - Ξεσιφίξτε το μοχλό ασφάλισης φαλτσογωνίας. Εντοπίστε τη βίδα ακινητοποίησης που βρίσκεται κάτω από το μοχλό ασφάλισης φαλτσογωνίας.
 - Σφιξτε τη βίδα ακινητοποίησης με ένα εξάγωνο κλειδί 4 mm.
 - Ακινητοποιήστε το μοχλό ασφάλισης φαλτσογωνίας και προσπαθήστε πάλι να περιστρέψετε την πλάκα. Πραγματοποιήστε νέες ρυθμίσεις αν χρειάζεται.

ΡΥΘΜΙΣΗ ΤΗΣ ΔΙΑΤΑΞΗΣ ΑΣΦΑΛΙΣΗΣ ΚΛΙΣΗΣ

Όταν η λάμα τοποθετείται σε μια μη προρυθμισμένη θέση κλίσης (δηλαδή άλλη από τις 0°, 22,5°, 33,875° και 45°) και η διάταξη ασφάλισης κλίσης είναι ακινητοποιημένη, εξασφαλίζετε τη σωστή ασφάλιση της γωνίας κλίσης. Τότε πρέπει να είναι πολύ δύσκολο να δώσετε κλίση στη λάμα. Είναι βέβαια πάντα δυνατόν να ζορίσετε την λάμα αλλά δεν πρέπει να μπορείτε να την γείρετε εφαρμόζοντας μέτρια δύναμη.

Αν η λάμα παίρνει εύκολα κλίση:

- Ξεσιφίξτε τη διάταξη ασφάλισης κλίσης.
- Εντοπίστε τα δύο κόντρα παξιμάδια ακινητοποίησης 12 mm (41) που βρίσκονται πίσω από τη διάταξη ασφάλισης κλίσης.
- Ξεσιφίξτε το άνω κόντρα παξιμάδι ακινητοποίησης.

- Για να σφιξτε τη διάταξη ασφάλισης κλίσης, γυρίστε το κάτω κόντρα παξιμάδι ακινητοποίησης προς τα δεξιά. Για να την ξεσιφίξετε, γυρίστε το προς τα αριστερά.
- Ακινητοποιήστε τη διάταξη ασφάλισης κλίσης και προσπαθήστε πάλι να γείρετε την λάμα. Πραγματοποιήστε νέες ρυθμίσεις αν χρειάζεται.

Παρατήρηση: όταν είναι απελευθερωμένη, η διάταξη ασφάλισης κλίσης πρέπει να μπορεί περιστρέφεται ελεύθερα. Αν η διάταξη ασφάλισης κλίσης τρίζει, πρέπει να την χαλαρώσετε λίγο.

ΡΥΘΜΙΣΗ ΤΗΣ ΑΣΦΑΛΙΣΗΣ ΚΛΙΣΗΣ (ΣΧ. 5)

Ελέγξτε πως το φαλτσοπρίονο γέρνει με ευκολία απελευθερώνοντας τη διάταξη ασφάλισης της κλίσης και γέρνοντας τη λάμα.

Παρατήρηση: η βίδα πρέπει να προεξέχει από το εξάγωνο παξιμάδι ακινητοποίησης (42) τουλάχιστον κατά μια βόλτα.

Αν η κλίση του πριονιού γίνεται με δυσκολία ή αν υπάρχει υπερβολικός τζόγος στο επίπεδο του στροφείου, προβείτε στις ακόλουθες ρυθμίσεις:

- Ξεσιφίξτε τη διάταξη ασφάλισης κλίσης.
- Γυρίστε το εξάγωνο παξιμάδι ακινητοποίησης με ένα κλειδί 19 mm.
- Ελέγξτε πάλι την κίνηση κλίσης και πραγματοποιήστε νέες ρυθμίσεις αν είναι απαραίτητο.

ΕΓΚΑΤΑΣΤΑΣΗ ΤΟΥ ΦΑΛΤΣΟΠΡΙΟΝΟΥ (ΣΧ. 18)



ΠΡΟΕΙΔΟΠΟΙΗΣΗ

Ακολουθήστε τις παρακάτω οδηγίες για να μειώσετε τον κίνδυνο τραυματισμού λόγω απρόσμενης κίνησης του πριονιού:

- Πριν μετακινήσετε το πριόνι σας, αποσυνδέστε το καλώδιο παροχής ρεύματος. Ακινητοποιήστε το μοχλό ασφάλισης φαλτσογωνίας και τη διάταξη ασφάλισης κλίσης. Ακινητοποιήστε την κινητήρια μονάδα στη χαμηλή θέση.
- Για να μην κακοποιήσετε τη μέση σας, κρατήστε το εργαλείο ακουμπισμένο επάνω σας όταν το σηκώνετε. Λυγίστε τα γόνατα και σηκώστε το εργαλείο ριχνοντας το βάρος στα πόδια σας και όχι στην μέση σας. Σηκώστε το πριόνι κρατώντας το από τις περιοχές λήψης που βρίσκονται κάτω από τη βάση, από τη λαβή μεταφοράς ή από τις λαβές που βρίσκονται στο μπροστινό μέρος της βάσης.
- Μην κρατάτε ποτέ το φαλτσοπρίονό σας από το καλώδιο παροχής ρεύματος ή από τη σκανδάλη της πλαστικής λαβής. Θα μπορούσε να βλάψει τη μόνωση των καλωδίων ή των συνδέσεων τους και να επιφέρει ηλεκτροπληξία ή πυρκαγιά.
- Τοποθετήστε το πριόνι έτσι ώστε κανείς να μην μπορεί να σταθεί πίσω του. Τα θραύσματα που πετάνονται κατά το πέρασμα της λάμας μπορούν να προκαλέσουν σοβαρό σωματικό τραυματισμό.

- Τοποθετήστε το φαλτσοπρίονο σε επίπεδη και σταθερή επιφάνεια, αρκετά μεγάλη ώστε να μπορείτε να μετακινείτε ή να συγκρατείτε σωστά το προς επεξεργασία αντικείμενο.
- Φροντίστε η πλάκα του πριονιού να είναι επίπεδη και το πριόνι να είναι σταθερό.
- Στερεώστε το πριόνι στη βάση του με μπουλόνια ή μύγγενη.

ΕΓΚΑΤΑΣΤΑΣΗ ΤΟΥ ΦΑΛΤΣΟΠΡΙΟΝΟΥ (ΣΧ. 18)

Τοποθετήστε το πριόνι στην επιθυμητή θέση, επάνω σε πάγκο εργασίας ή οποιαδήποτε άλλη συνιστώμενη βάση. Η βάση του πριονιού διαθέτει οκτώ οπές που χρησιμεύουν στη στερέωση του φαλτσοπριονιού. Οι τέσσερις μικρές οπές (Α) επιτρέπουν τη στερέωση με μικρές βίδες, ενώ τέσσερις μεγαλύτερες οπές (Β) επιτρέπουν τη στερέωση με μεγάλες βίδες. Εάν σκοπεύετε να χρησιμοποιείτε το πριόνι πάντα στο ίδιο μέρος, στερεώστε το στον πάγκο εργασίας.

Παρατήρηση: Όταν το πριόνι είναι εγκατεστημένο σε μεγάλη επίπεδη επιφάνεια, το ύψος του είναι 114,3 mm.

ΧΡΗΣΗ ΤΟΥ ΠΡΙΟΝΙΟΥ ΣΕ ΔΙΑΦΟΡΑ ΜΕΡΗ

Μοντάρτε το πριόνι σε μια σανίδα κοντραπλακέ πάχους 19 mm χρησιμοποιώντας τις τέσσερις οπές που είναι σχεδιασμένες για τις βίδες 6,35 mm (1/4") ή τις τέσσερις οπές για τις μικρές βίδες. Η σανίδα μπορεί έπειτα να στερεωθεί έτσι ώστε να αποφευχθεί η ανατροπή της. Αποφεύγεται επίσης η υπερβολική φθορά του πριονιού όταν το μετακινείτε ή το χρησιμοποιείτε σε διάφορα μέρη.

ΧΡΗΣΗ ΤΟΥ ΠΡΙΟΝΙΟΥ ΣΕ ΠΑΓΚΟ ΕΡΓΑΣΙΑΣ

Μοντάρτε το πριόνι σε πάγκο με τον ίδιο τρόπο όπως και στην σανίδα κοντραπλακέ. Βεβαιωθείτε πως ο χώρος που μένει ελεύθερος για το προς επεξεργασία αντικείμενο αριστερά και δεξιά από το πριόνι επαρκεί.

ΣΥΣΤΑΣΕΙΣ ΑΣΦΑΛΕΙΑΣ ΓΙΑ ΤΙΣ ΒΑΣΙΚΕΣ ΚΟΠΕΣ

ΕΛΕΓΧΤΕ ΤΗΝ ΚΑΤΑΣΤΑΣΗ ΤΟΥ ΠΡΙΟΝΙΟΥ ΣΑΣ ΠΡΙΝ ΑΠΟ ΚΑΘΕ ΧΡΗΣΗ. ΑΠΟΣΥΝΔΕΣΤΕ ΤΟ ΦΑΛΤΣΟΠΡΙΟΝΟ.

Για να μειώσετε τον κίνδυνο τραυματισμού λόγω τυχαίου ξεκινήματος του εργαλείου, αποσυνδέστε το πριόνι σας πριν τροποποιήσετε τις ρυθμίσεις του, αντικαταστήσετε τη λάμα ή σφιξτε κάποιο τμήμα. Βεβαιωθείτε πως το τόξο ένδειξης της διεύθυνσης περιστροφής επάνω στο προστατευτικό λάμας αντιστοιχεί στο τόξο ένδειξης της διεύθυνσης περιστροφής της λάμας. Βεβαιωθείτε πως τα δόντια της λάμας είναι στραμμένα προς τα κάτω, στο μπροστινό μέρος του πριονιού. Ελέγξτε την κατάσταση της βίδας της λάμας και του πλαϊνού αφαιρέσιμου κάρτερ για να εργαστείτε με πλήρη ασφάλεια.

Βεβαιωθείτε πως κανένα τμήμα δεν είναι φθαρμένο

Ελέγξτε πως:

- τα κινούμενα τμήματα είναι σωστά ευθυγραμμισμένα,
- τα ηλεκτρικά καλώδια είναι σε καλή κατάσταση,
- τα κινούμενα τμήματα είναι σωστά στερεωμένα,
- κανένα τμήμα δεν έχει σπάσει,
- αφού συναρμολογηθεί, το πριόνι είναι σταθερό,
- το κάτω προστατευτικό λάμας και το ελατήριο επαναφοράς του βραχίονα λειτουργούν σωστά: γι αυτό, σπρώξτε το βραχίονα προς τα κάτω μέχρι τέρμα και αφήστε τον να επανέλθει μέχρι να σταματήσει από μόνος του. Ελέγξτε το κάτω προστατευτικό λάμας για να βεβαιωθείτε πως είναι σωστά τοποθετημένο. Σε αντίθετη περίπτωση, ανατρέξτε στις οδηγίες του τμήματος "Επίλυση των προβλημάτων".
- τα ολισθαίνοντα τμήματα γλιστράνε εύκολα και χωρίς ξαφνική ώθηση.
- **Ελέγξτε τις υπόλοιπες συνθήκες που θα μπορούσαν να επηρεάσουν τη σωστή λειτουργία του φαλτσοπριονιού.** Αν κάποιο τμήμα του φαλτσοπριονιού λείπει, έχει στρεβλωθεί ή φθαρεί με οποιοδήποτε τρόπο, ή αν ηλεκτρικά στοιχεία δεν λειτουργούν, σταματήστε το πριόνι και αποσυνδέστε το. Ζητήστε την αντικατάσταση των τμημάτων τα οποία λείπουν ή έχουν υποστεί ζημιά ή πριν ξαναχρησιμοποιήσετε το πριόνι σας.
- **Βεβαιωθείτε πως τα προστατευτικά λάμας βρίσκονται πάντα στη θέση τους,** σε καλή κατάσταση λειτουργίας και πως είναι σωστά τοποθετημένα.
- **Συντηρείτε σχολαστικά το εργαλείο σας.** Φροντίστε το φαλτσοπρίονό σας να είναι πάντα καθαρό για να είναι αποτελεσματικό και να μπορεί να χρησιμοποιείται με πλήρη ασφάλεια. Λιπαίνετε τα τμήματα σύμφωνα με τις οδηγίες. Μην βάζετε λιπαντικό στη λάμα όταν αυτή περιστρέφεται.
- **Αφαιρέστε τα κλειδιά σύσφιξης πριν θέσετε το εργαλείο σας σε λειτουργία.**

ΓΙΑ ΝΑ ΜΕΙΩΣΕΤΕ ΤΟΝ ΚΙΝΔΥΝΟ ΤΡΑΥΜΑΤΙΣΜΟΥ ΑΠΟ ΤΜΗΜΑΤΑ ΠΟΥ ΑΚΙΝΗΤΟΠΟΙΟΥΝΤΑΙ Ή ΕΚΤΟΞΕΥΟΝΤΑΙ, ΑΚΟΛΟΥΘΗΣΤΕ ΤΙΣ ΠΑΡΑΚΑΤΩ ΟΔΗΓΙΕΣ

- Χρησιμοποιήστε αποκλειστικά τα συνιστώμενα εξαρτήματα. Η χρήση ακατάλληλων εξαρτημάτων μπορεί να επιφέρει κίνδυνο τραυματισμού.

ΣΥΣΤΑΣΕΙΣ ΑΣΦΑΛΕΙΑΣ ΓΙΑ ΤΙΣ ΒΑΣΙΚΕΣ ΚΟΠΕΣ

- Χρησιμοποιήστε λάμα πριονιού διαμέτρου 305 mm κατάλληλη για το υλικό που επιθυμείτε να κόψετε.
- Βεβαιωθείτε πως η λάμα είναι ακονισμένη, πως δεν έχει υποστεί ζημιά και πως είναι σωστά ευθυγραμμισμένη. Αφού βεβαιωθείτε ότι το πριόνι δεν είναι συνδεδεμένο, κατεβάστε εντελώς την κινητήρια μονάδα. Περιστρέψτε τη λάμα με το χέρι για να βεβαιωθείτε πως τίποτα δεν εμποδίζει την περιστροφή της. Γείρετε την κινητήρια μονάδα κατά 45°, και έπειτα ελέγξτε πάλι πως η λάμα περιστρέφεται σωστά. Αν η λάμα μπλοκάρει σε κάποιο στοιχείο, ρυθμίστε την ακολουθώντας τις οδηγίες του τμήματος "Ευθυγράμμιση".
- Ελέγξτε πως οι φλάντζες της λάμας και του άξονα είναι καθαρές.
- Βεβαιωθείτε πως τα πλατύτερα τμήματα των φλαντζών είναι στραμμένα προς τη λάμα.
- Ελέγξτε με το παρεχόμενο μικτό εξάγωνο κλειδί 6,35 mm πως η βίδα του άξονα (αριστερό σπείρωμα) είναι σωστά σφιγμένη.
- Βεβαιωθείτε πως όλες οι διατάξεις σύσφιξης ή ασφάλισης είναι καλά σφιγμένες και πως δεν υπάρχουν τμήματα που να παρουσιάζουν μεγάλο τζόγο.
- Φροντίστε να διατηρείτε το χώρο εργασίας σας καθαρό. Οι φορτωμένοι χώροι ή πάγκοι εργασίας ευνοούν τα ατυχήματα. Φροντίστε το έδαφος να μην γλιστρά. Για να αποφύγετε τον κίνδυνο εγκαύματος ή ζημιάς λόγω πυρκαγιάς, μη χρησιμοποιείτε ποτέ το πριόνι σας κοντά σε εύφλεκτα ρευστά, αναθυμιάσεις, ή αέρια.

ΦΡΟΝΤΙΣΤΕ ΝΑ ΠΡΟΣΤΑΤΕΥΣΕΤΕ ΤΑ ΜΑΤΙΑ ΣΑΣ, ΤΑ ΧΕΡΙΑ ΣΑΣ, ΤΟ ΠΡΟΣΩΠΟ ΣΑΣ ΚΑΙ ΤΑ ΑΥΤΙΑ ΣΑΣ

- Μάθετε να γνωρίζετε το φάλτσοπρίονο σας. Διαβάστε και κατανοήστε το παρόν εγχειρίδιο χρήσης και τις ετικέτες που είναι κολλημένες επάνω στο εργαλείο. Λάβετε γνώση των εφαρμογών του εργαλείου σας και των ορίων του, καθώς και των πιθανών κινδύνων της συγκεκριμένης συσκευής. Μη συναρμολογείτε εξαρτήματα και μην πραγματοποιείτε ρυθμίσεις στο φάλτσοπρίονό σας όταν υπάρχουν ακόμη τμήματα που περιστρέφονται για να αποφύγετε τον κίνδυνο σωματικού τραυματισμού.

- Για να μειώσετε τον κίνδυνο ακούσιου ξεκινήματος του εργαλείου, βεβαιωθείτε πως ο διακόπτης βρίσκεται στη θέση "διακοπή" πριν συνδέσετε το φάλτσοπρίονό σας.
- Προετοιμάστε την εργασία σας. Χρησιμοποιήστε το κατάλληλο εργαλείο. Μη ζορίζετε το εργαλείο σας ή κάποιο εξάρτημα για να πραγματοποιήσετε εργασίες για τις οποίες δεν προορίζεται. Μην χρησιμοποιείτε το πριόνι αυτό αν το προς επεξεργασία αντικείμενο δεν μπορεί να στερεωθεί γερά.



ΣΥΣΤΑΣΗ

Λόγω της ενέργειας μετατόπισής του, το φάλτσοπρίονό σας δεν έχει σχεδιαστεί για την κοπή των μετάλλων. Χρησιμοποιήστε το φάλτσοπρίονό σας μόνο για την κοπή ξύλου και προϊόντων του ίδιου τύπου. Άλλα υλικά θα μπορούσαν να σπάσουν ή να στρεβλώσουν τη λάμα, να προκαλέσουν πυρκαγιά ή άλλα ατυχήματα.

ΠΡΟΕΤΟΙΜΑΣΙΑ ΤΗΣ ΚΟΠΗΣ

- Εξετάστε το προς επεξεργασία αντικείμενο. Βεβαιωθείτε πως το τμήμα του αντικειμένου που πρέπει να κοπεί δεν φέρει πρόκες ή άλλα αντικείμενα.
- Προετοιμάστε την κοπή σας έτσι ώστε να αποφύγετε την εκτόξευση του αντικειμένου εάν στραβώσει επάνω στη λάμα ή αν ξεφύγει από τα χέρια σας.
- Προβλέψτε τον τρόπο με τον οποίο θα πραγματοποιήσετε την κοπή σας.

Είναι πάντα απαραίτητο να:

- βεβαιωθείτε πως η λάμα δεν περιστρέφεται,
- ανασκώσετε τη λάμα,
- σπρώξτε το πριόνι πάνω από το μπροστινό άκρο του προς επεξεργασία αντικειμένου πριν αρχίσετε να κόβετε,
- σπρώξτε τη διάταξη ασφάλισης του κάτω προστατευτικού λάμας (19) για να το ξεσφίξετε, έπειτα σπρώξτε τη λάμα προς τα κάτω για να φτάσει στο επάνω μέρος του προς επεξεργασία αντικειμένου και στη συνέχεια προς το πίσω μέρος του πριονιού για να πραγματοποιήσετε την κοπή.

ΣΥΣΤΑΣΕΙΣ ΑΣΦΑΛΕΙΑΣ ΓΙΑ ΤΙΣ ΒΑΣΙΚΕΣ ΚΟΠΕΣ



ΚΙΝΔΥΝΟΣ

Μην τραβάτε ΠΟΤΕ το πριόνι προς το μέρος σας όταν πραγματοποιείτε μια κοπή. Η λάμα μπορεί ξαφνικά να επανέλθει στο άνω τμήμα του αντικειμένου και να βρεθεί στραμμένη προς το μέρος σας.

- Προβλέψτε πως θα κρατάτε το προς επεξεργασία αντικείμενο από την αρχή μέχρι το τέλος της κοπής.

ΣΥΝΗΘΙΣΜΕΝΕΣ ΚΟΠΕΣ

ΑΚΤΙΝΙΚΕΣ ΦΑΛΤΣΟΚΟΠΕΣ

Το ακτινικό φάλτσοπρίονο σας επιτρέπει να πραγματοποιήσετε δύο ειδών κοπές:

- **ακτινική κοπή:**
 - Ξεσφίξτε το διακόπτη διακοπής μετάθεσης, τραβήξτε την κεφαλή κοπής προς το μέρος σας, κατεβάστε τη λάμα ώστε να εισέλθει στο προς επεξεργασία αντικείμενο και σπρώξτε την κεφαλή κοπής προς τα πίσω για να ολοκληρώσετε την κοπή.
 - Η ακτινική κοπή χρησιμεύει για το κόψιμο μεγάλων αντικειμένων.
- **απλή κοπή (Σχ. 21):**
 - Σφίξτε το διακόπτη διακοπής μετάθεσης και κατεβάστε τη λάμα για να μπορέσετε να κόψετε το προς επεξεργασία αντικείμενο.
 - Η απλή κοπή χρησιμεύει κυρίως για το κόψιμο στενών αντικειμένων.



ΠΡΟΕΙΔΟΠΟΙΗΣΗ

Για μεγαλύτερη ευκολία και ασφάλεια, το πριόνι σας είναι εξοπλισμένο με ένα φρένο λάμας. Το φρένο δεν αποτελεί διάταξη ασφαλείας. Μην το θεωρείτε ως στοιχείο που μπορεί να αντικαταστήσει τα προστατευτικά λάμας του πριονιού σας. Αν η λάμα δεν σταματήσει μετά από 6 δευτερόλεπτα, αποσυνδέστε το πριόνι και ακολουθήστε τις οδηγίες του τμήματος "Επίλυση των προβλημάτων" που αφορούν το φρένο λάμας πριν ξαναχρησιμοποιήσετε το πριόνι.



ΚΙΝΔΥΝΟΣ

Μην κατεβάζετε ποτέ εντελώς τη λάμα μπροστά στο προς επεξεργασία αντικείμενο για να το κόψετε σπρώχνοντας τη λάμα προς τα μπροστά. Το πίσω μέρος της λάμας που ανεβαίνει προς τα πάνω θα μπορούσε να αποσπάσει το αντικείμενο από τα χέρια σας.

Ακολουθήστε τις παρακάτω οδηγίες για την κοπή των αντικειμένων πλάτους 342,9 mm και πάχους 88,9 mm κατά το μέγιστο.

- Τοποθετήστε το ξύλινο αντικείμενο ώστε να ακουμπά στο στοπ και στερεώστε το με μια διάταξη σύσφιξης, αν χρειάζεται.
- Ξεσφίξτε το διακόπτη διακοπής μετάθεσης.
- Κρατήστε το πριόνι από τη λαβή και τοποθετήστε το έτσι ώστε ο άξονας (κέντρο της λάμας) να βρίσκεται πάνω από το μπροστινό χείλος του προς επεξεργασία αντικειμένου.
- Θέστε το πριόνι σε λειτουργία και αφήστε στη λάμα το χρόνο να φτάσει στη μέγιστη ταχύτητά της.
- Εξασκίστε μια πίεση στη λαβή για να κατεβάσετε εντελώς την κινητήρια μονάδα και πραγματοποιήστε την κοπή κατά μήκος του περιγράμματος του προς επεξεργασία αντικειμένου.
- Σπρώξτε αργά τη λαβή του πριονιού προς το στοπ για να ολοκληρώσετε την κοπή.
- Ανασηκώστε την κινητήρια μονάδα μετά από κάθε κοπή.
- Σταματήστε τον κινητήρα και αφήστε χρόνο στη λάμα για να σταματήσει να περιστρέφεται πριν αλλάξετε τα χέρια σας θέση.

ΑΠΛΗ ΚΟΠΗ (Σχ. 20)

- Σπρώξτε την κεφαλή κοπής όσο πιο πίσω μπορείτε.
- Ακινητοποιήστε το διακόπτη διακοπής μετάθεσης.
- Τοποθετήστε το αντικείμενο επάνω στην πλάκα, ακουμπισμένο στο στοπ και στερεώστε το με μια διάταξη σύσφιξης, αν χρειάζεται.
- Θέστε το πριόνι σε λειτουργία και κάντε τη λάμα να εισέλθει μέσα στο προς επεξεργασία αντικείμενο κατεβάζοντας την κεφαλή κοπής.

- Αφού ολοκληρωθεί η κοπή, σταματήστε το πριόνι, αφήστε χρόνο στη λάμα για να σταματήσει να περιστρέφεται πριν ανεβάσετε την κεφαλή κοπής.

ΘΕΣΗ ΤΟΥ ΣΩΜΑΤΟΣ ΚΑΙ ΤΩΝ ΧΕΡΙΩΝ

- Μην τοποθετείτε ποτέ τα χέρια σας κοντά στη ζώνη κοπής. Κρατάτε τα χέρια σας σε απόσταση τουλάχιστον 100 mm από το πέρασμα της λάμας.
- Κρατάτε γερά το προς επεξεργασία αντικείμενο επάνω στο στοπ για να αποφύγετε την κίνηση της λάμας.
- Χρησιμοποιήστε το αριστερό σας χέρι για να κρατήσετε ένα προς επεξεργασία αντικείμενο τοποθετημένο αριστερά από τη λάμα, και το δεξί σας χέρι για να κρατήσετε ένα προς επεξεργασία αντικείμενο τοποθετημένο δεξιά από τη λάμα.
- Πριν προβείτε σε κοπή, κάντε μια δοκιμή "στο κενό" ελέγχοντας πως η δεν υπάρχει παροχή ρεύματος. Έτσι θα μπορέσετε να δείτε το πέρασμα της λάμας.
- Κρατάτε τα χέρια σας στην ίδια θέση μέχρι να ελευθερωθεί η σκανδάλη και να σταματήσει εντελώς η λάμα.



ΠΡΟΕΙΔΟΠΟΙΗΣΗ

Μην προσπαθήσετε να κόψετε μικρά αντικείμενα. Τέτοιου είδους αντικείμενα δεν μπορούν να στερεωθούν σωστά. Φροντίστε τα χέρια σας να βρίσκονται πάντα σε επαρκή απόσταση από τη λάμα.

ΦΑΛΤΣΟΚΟΠΗ (ΣΧ. 21)

Όταν επιθυμείτε να πραγματοποιήσετε μια φάλτσοκοπή, τοποθετήστε το πριόνι σύμφωνα με την επιθυμητή γωνία. Μετακινήστε την κινητήρια μονάδα κρατώντας τη λαβή μέχρι να φτάσετε στην επιθυμητή φάλτσογωνία. Η κλίμακα φάλτσογωνίας παρουσιάζει προρρυθμίσεις για την τοποθέτηση του πριονιού στην επιθυμητή γωνία (σε μοίρες) ή για την πραγματοποίηση κυκλικών διακοσμύσεων.

Παρατήρηση: Μην ξεχάσετε να απελευθερώσετε τον μοχλό ασφάλισης φάλτσογωνίας πριν αλλάξετε τη φάλτσογωνία.

ΠΛΑΓΙΑ ΚΟΠΗ (ΣΧ. 22)

Όταν επιθυμείτε να πραγματοποιήσετε μια πλάγια κοπή, γείρετε τη λάμα σύμφωνα με την επιθυμητή γωνία κλίσης. Τοποθετήστε από την αριστερή πλευρά της λαβής για να πραγματοποιήσετε την κοπή.

ΟΛΙΣΘΑΙΝΩΝ ΒΟΗΘΗΤΙΚΟ ΣΤΟΠ

Όταν γέρνετε τη λάμα προς τα αριστερά, το πίσω στοπ πρέπει να επανατοποθετηθεί. οεσφίξετε τη διάταξη ακινητοποίησης του στοπ και σπρώξτε το στοπ προς τα αριστερά ή προς τα δεξιά, σύμφωνα με την κατεύθυνση κλίσης της λάμας. Τοποθετήστε το στοπ όσο κοντύτερα γίνεται στο προστατευτικό λάμας ώστε το αντικείμενο να συγκρατείται όσο καλύτερα γίνεται. Ασφαλίστε τη διάταξη ακινητοποίησης σφίγγοντάς την και κάντε μια δοκιμή "στο κενό" ελέγχοντας πως δεν υπάρχει παροχή ρεύματος. Θα μπορέσετε έτσι να ελέγξετε την απόσταση ανάμεσα στο στοπ και το προστατευτικό λάμας. Για ορισμένες πολύπλοκες διπλές φάλτσοκοπές, μπορεί να χρειαστεί να αφαιρεθεί το ολισθαίνων βοηθητικό στοπ ώστε να μην εμποδίζει την κοπή. Αφού ολοκληρωθεί η φάλτσοκοπή, μην ξεχάσετε να επαναφέρετε στη θέση του το ολισθαίνων βοηθητικό στοπ.

ΧΡΗΣΗ ΤΗΣ ΚΛΙΜΑΚΑΣ ΦΑΛΤΣΟΓΩΝΙΑΣ

Η κλίμακα φάλτσογωνίας σας επιτρέπει να ρυθμίζετε το πριόνι σας γρήγορα και με ακρίβεια 1/2° (Σχ. 16).

ΔΙΠΛΗ ΦΑΛΤΣΟΚΟΠΗ

Όταν επιθυμείτε να πραγματοποιήσετε μια διπλή φάλτσοκοπή, επιλέξτε τις κατάλληλες θέσεις κλίσης και φάλτσογωνίες.

ΚΟΠΗ ΑΚΑΝΟΝΙΣΤΟΥ ΞΥΛΟΥ (ΣΧ. 23)

Πριν πριονίσετε ένα αντικείμενο, βεβαιωθείτε πως δεν είναι στρεβλωμένο. Αν το αντικείμενο είναι στρεβλωμένο, τοποθετήστε το κυρτό τμήμα επάνω στο στοπ όπως απεικονίζεται στο σχέδιο 23. Μην πραγματοποιήσετε την κοπή αν το αντικείμενο δεν είναι σωστά τοποθετημένο ή αν δεν είναι τοποθετημένο το στήριγμα των βοηθητικών ολισθαίνοντων στοπ. Υπάρχει κίνδυνος το αντικείμενο να πιαστεί στη λάμα. Το αντικείμενο θα μπορούσε να αναπηδήσει ή να μετακινηθεί απότομα, εκθέτοντας έτσι το χέρι σας στη λάμα.

ΧΡΗΣΗ ΤΗΣ ΔΙΑΤΑΞΗΣ ΣΥΓΚΡΑΤΗΣΗΣ ΤΟΥ ΑΝΤΙΚΕΙΜΕΝΟΥ (ΣΧ. 24)



ΠΡΟΕΙΔΟΠΟΙΗΣΗ

Αποφύγετε την προβολή του προς επεξεργασία αντικειμένου. Ακολουθήστε τις παρακάτω οδηγίες για να αποφύγετε το στράβωμα του αντικειμένου επάνω στη λάμα:

- Κρατάτε πάντα το αντικείμενο, είτε με το χέρι είτε με μια διάταξη συγκράτησης, επάνω στη λάμα.

- Κρατάτε το προς επεξεργασία αντικείμενο μόνο από τη μια πλευρά της λάμας. Η λάμα μπορεί να εκτοξεύσει το κομμένο αντικείμενο αν στερεώσετε το προς επεξεργασία αντικείμενο και από τις δύο πλευρές της λάμας.
- Παρακαλείστε να διαβάσετε και να τηρείτε τις οδηγίες του παρόντος εγχειριδίου χρήσης.
- Το πριόνι αυτό έχει σχεδιαστεί έτσι ώστε οι ενέργειες κοπής να πραγματοποιούνται με ευκολία. Διαβάστε και κατανοήστε όλες τις οδηγίες πριν χρησιμοποιήσετε το πριόνι σας.
- Πριν προβείτε σε μια κοπή, κάντε πάντα μια δοκιμή "στο κενό" ελέγχοντας πως το πριόνι δεν είναι συνδεδεμένο. Πραγματοποιήστε εκ των προτέρων όλες τις ρυθμίσεις του πριονιού σας. Βεβαιωθείτε πως η λάμα και η κινητήρια μονάδα μπορούν να τοποθετηθούν σε όλες τις δυνατές θέσεις χωρίς να συναντούν εμπόδια. Η διάταξη συγκράτησης του αντικειμένου μπορεί να εγκατασταθεί δεξιά ή αριστερά από τη λάμα. Βεβαιωθείτε πως η διάταξη συγκράτησης δεν εμποδίζει το πέρασμα της λάμας, και δεν μπλοκάρει το προστατευτικό λάμας ή τον κινητήρα. Ειδάλλως, αλλάξτε την θέση.
- Στερεώστε καλά τη διάταξη συγκράτησης έτσι ώστε το προς επεξεργασία αντικείμενο να στερεώνεται σωστά ανάμεσα στη διάταξη και το στοπ, το στήριγμα ή τη βάση. Δεν πρέπει να υπάρχει καθόλου κενός χώρος ανάμεσα στο πριόνι και το ξύλινο αντικείμενο.
- Η διάταξη συγκράτησης πρέπει να χρησιμοποιείται αποκλειστικά σε κάθετη θέση.
- Τοποθετήστε το προς επεξεργασία αντικείμενο επάνω στην πλάκα του πριονιού. Στερεώστε το προς επεξεργασία αντικείμενο επάνω στο στοπ και την πλάκα με τη διάταξη συγκράτησης. Ωστόσο, μη σφίξετε υπερβολικά. Η διάταξη συγκράτησης πρέπει απλά να συγκρατεί το προς επεξεργασία αντικείμενο επάνω στο στοπ και την πλάκα και όχι να το μπλοκάρει.
- Κάντε μια δοκιμή στο κενό ελέγχοντας πως το πριόνι δεν είναι συνδεδεμένο. Αφού πραγματοποιηθούν οι ρυθμίσεις του πριονιού, κατεβάστε την κινητήρια μονάδα σε να πραγματοποιήσετε μια κοπή. Βεβαιωθείτε πως κανένα στοιχείο δεν θα εμποδίσει την κοπή και δεν θα δημιουργήσει επικίνδυνες καταστάσεις. Αν χρειάζεται, κάντε νέες ρυθμίσεις ώστε να πραγματοποιήσετε την κοπή με πλήρη ασφάλεια.
- Πραγματοποιήστε την κοπή σύμφωνα με τις οδηγίες του παρόντος εγχειριδίου χρήσης.



ΣΗΜΑΝΤΙΚΟ

Για να πραγματοποιήσετε μια φάλτσοκοπή ακριβείας με πλήρη ασφάλεια, πραγματοποιήστε την κοπή και έπειτα απελευθερώστε τη σκανδάλη. Διατηρήστε την κινητήρια μονάδα προς τα κάτω και μην αλλάξετε τα χέρια σας θέση πριν σταματήσει να περιστρέφεται η λάμα. Έπειτα ανασηκώστε την κινητήρια μονάδα και βγάλτε το προς επεξεργασία αντικείμενο από την πλάκα.

ΣΥΝΤΗΡΗΣΗ



ΚΙΝΔΥΝΟΣ

Μην βάζετε λιπαντικό στη λάμα όταν αυτή περιστρέφεται.



ΠΡΟΕΙΔΟΠΟΙΗΣΗ

Για να μειώσετε τον κίνδυνο τραυματισμού λόγω ακούσιου ξεκινήματος του εργαλείου ή τον κίνδυνο ηλεκτροπληξίας, αποσυνδέστε το καλώδιο παροχής ρεύματος όταν θέλετε να πραγματοποιήσετε κάποια επέμβαση στο πριόνι.



ΠΡΟΕΙΔΟΠΟΙΗΣΗ

Για μεγαλύτερη ασφάλεια, το πριόνι σας είναι εξοπλισμένο με διπλή μόνωση. Για να αποφύγετε τον κίνδυνο ηλεκτροπληξίας, πυρκαγιάς ή σοβαρού τραυματισμού, χρησιμοποιήστε αποκλειστικά τα ανταλλακτικά που αναφέρονται στον κατάλογο εξαρτημάτων. Επανασυναρμολογείτε πάντα το εργαλείο σας σύμφωνα με το αρχικό μοντάρισμα για να αποφύγετε τον κίνδυνο ηλεκτροπληξίας.

ΚΑΤΩ ΠΡΟΣΤΑΤΕΥΤΙΚΟ ΛΑΜΑΣ

Μη χρησιμοποιείτε το πριόνι αν δεν έχει τοποθετηθεί το κάτω προστατευτικό λάμας. Το κάτω προστατευτικό λάμας είναι μια διάταξη ασφαλείας. Αν υποστεί ζημιά, ζητήστε την αντικατάστασή του πριν ξαναχρησιμοποιήσετε το πριόνι σας. Αποκτήστε τη συνήθεια να ελέγχετε τακτικά την κατάσταση του προστατευτικού λάμας. Καθαρίστε το με ένα υγρό πανάκι.



ΣΥΣΤΑΣΗ

Μη χρησιμοποιείτε διαλύτες για να καθαρίσετε το προστατευτικό λάμας. Οι διαλύτες μπορούν να καταστρέψουν το πλαστικό.

**ΠΡΟΕΙΔΟΠΟΙΗΣΗ**

Όταν καθαρίζετε το κάτω προστατευτικό λάμας, αποσυνδέετε το πριόνι προς αποφυγήν ακούσιου ξεκινήματος του εργαλείου.

Μετά από έναν ορισμένο αριθμό χρήσεων του πριονιού, το πριονίδι που συσσωρεύεται κάτω από την πλάκα και τη βάση εμποδίζει τη σωστή περιστροφή της πλάκας για την πραγματοποίηση των ρυθμίσεων για φαλτσοκοπές. Φροντίστε να αφαιρείτε τακτικά το συσσωρευμένο πριονίδι φυσώντας στα λερωμένα σημεία ή αναροφώντας το πριονίδι.

**ΠΡΟΕΙΔΟΠΟΙΗΣΗ**

Όταν αφαιρείτε το συσσωρευμένο πριονίδι, φοράτε προστατευτικά γυαλιά ώστε να μην εισέλθει το πριονίδι στα μάτια σας.

ΛΙΠΑΝΣΗ (ΣΧ. 25)**ΕΝΣΦΑΙΡΟ ΡΟΥΛΕΜΑΝ**

Όλα τα ρουλεμάν του εργαλείου αυτού έχουν λιπανθεί με μια ποσότητα λιπαντικού υψηλού δείκτη λίπανσης η οποία επαρκεί για όλη τη διάρκεια ζωής του εργαλείου σε φυσιολογικές συνθήκες χρήσης. Συνεπώς δεν είναι απαραίτητο να λιπάνετε τα στοιχεία αυτά.

Αν χρειάζεται να λιπάνετε κάποιο τμήμα, ακολουθήστε τις ακόλουθες οδηγίες:

- Εφαρμόστε λιπαντικό για κινητήρες κατευθείαν επάνω στους ολισθητήρες. Τα τσόχινα κουζινέτα που είναι ενσωματωμένα στους ολισθητήρες θα επιτρέψουν την κατανομή του λιπαντικού.
- Εφαρμόστε ένα ελαφρύ έλαιο ή έλαιο ψεκασμού στον περιστρεφόμενο βραχίονα της κινητήριας μονάδας (47).
- Εφαρμόστε ένα ελαφρύ έλαιο ή έλαιο ψεκασμού στο εσωτερικό ελατήριο στρέψης (46).
- Εφαρμόστε ένα ελαφρύ έλαιο ή έλαιο ψεκασμού στον αποστάτη (44) του κάτω προστατευτικού λάμας, στον τροχίσκο (45) και στο πλαϊνό αφαιρέσιμο κάρτερ (3).

ΤΑΝΥΣΗ ΤΟΥ ΙΜΑΝΤΑ ΚΙΝΗΤΗΡΑ (ΣΧ. 26)

Η τάνυση του ιμάντα κινητήρα έχει ρυθμιστεί εργοστασιακά. Ωστόσο, ακολουθήστε τις παρακάτω οδηγίες αν πρέπει να ελέγξετε την τάνυση του ιμάντα:

- Αφαιρέστε τις πέντε βίδες συγκράτησης του καλύμματος του ιμάντα με ένα σταυροκατσάβιδο και αφαιρέστε το κάλυμμα.
 - Ελέγξτε την τάνυση του ιμάντα πιέζοντάς τον. Με μια ελαφριά πίεση, ο ιμάντας πρέπει να βουλιάζει κατά περίπου 25,4 mm.
 - Για να ρυθμίσετε την τάνυση του ιμάντα, ακολουθήστε τις παρακάτω οδηγίες:
 - Ξεσφίξτε χωρίς να τις αφαιρέσετε τις έξι βίδες του κάρτερ κινητήρα με σταυροκατσάβιδο.
 - Για να αυξήσετε την τάνυση του ιμάντα, γυρίστε τη βίδα ρύθμισης προς τα δεξιά. Για να μειώσετε την τάνυση, γυρίστε τη βίδα ρύθμισης προς τα αριστερά.
- Παρατήρηση:** η υπερβολική τάνυση του ιμάντα μπορεί να προκαλέσει πρόωρες βλάβες στον κινητήρα.
- Σφίξτε γερά τις έξι βίδες του κάρτερ του κινητήρα.
 - Επανατοποθετήστε το κάλυμμα του ιμάντα στη θέση του.

1. Horní ochranný kryt pilového kotouče
2. Dolní ochranný kryt pilového kotouče
3. Posuvný boční kryt
4. Šroub posuvného bočního krytu
5. Stavitelný pomocný doraz
6. Stůl
7. Základová deska
8. Ukazatel na stupnici pokosu
9. Blokace nastaveného sklonu
10. Horní rukojeť pro přepravu
11. Vodicí tyč(e)
12. Aretační knoflík posuvu motoru
13. Blokace pomocného stavitelného dorazu
14. Kombinovaný klíč
15. Páčka pro zablokování pokosu
16. Značka pro sériový řez
17. Vačka pro nastavení hloubky řezu a blokování ramene pily
18. Aretace vřetene
19. Blokování dolního ochranného krytu pilového kotouče
20. Spouštěč
21. Kolík pro nastavení sklonu kotouče
22. Přední rukojeť pro přepravu
23. Upnutí opracovávaného dílu
24. Indikace nastaveného sklonu
25. Držáky přívodní síťové šňůry
26. Pilový kotouč
27. Šroub vřetene (levý závit)
30. Příruby pilového kotouče
31. Kruhová podložka vřetene
32. Dvojice svěrek
33. Tlačítko rychlého nastavení
34. Otočný ovladač pro nastavení pokosu
35. Zablokování řezné hloubky
36. Vodicí tyč
37. Otočné rameno
38. Stavěcí šroub (bez hlavy)
39. Zadní doraz
40. Stupnice pro nastavení úhlu sklonu
41. Pojistná matice
42. Šestihránná pojistná matice
43. Stupnice pro pokosový řez
44. Rozpěrka
45. Vodicí rolnička
46. Pružina napnutí (vnitřní)
47. Polohovatelné vřeteno ramene pily
48. Zachycovací pytel (prachový vak)
49. Uzávěr sáčku na prach
50. Zalomení sáčku na prach ("koleno")

STANDARDNÍ PŘÍSLUŠENSTVÍ

Kombinovaný šestihránný klíč tvaru "L" 6,35 mm
 Upnutí opracovávaného dílu
 Zachycovací pytel (prachový vak)
 Návod k obsluze
 Uzávěr sáčku na prach
 Zalomení sáčku na prach ("koleno")

VYBALENÍ NÁŘADÍ

! UPOZORNĚNÍ

Abyste zamezili riziku zranění v důsledku nechtěného spuštění nářadí nebo úrazu elektrickým proudem, při vybalování a instalaci nikdy pilu nezapojte do elektrické sítě. Přívodní síťová šňůra musí zůstat odpojená při jakémkoliv zásahu na pile.

Pokosová pila je dodávána kompletní v jednom kartónovém obalu.

! UPOZORNĚNÍ

I když pila není příliš objemná, je těžká. Aby Vás nebolela záda, při zvedání pily požádejte o pomoc třetí osobu.

- Dříve než vyndáte pokosovou pilu z kartónového obalu, utáhněte aretační posuvu pily, aby pila náhle nemohla změnit svou polohu.
- Vyndejte pokosovou pilu z kartonu, vytáhněte ji za transportní rukojeť.
- Pak pilu postavte na stabilní podklad a pečlivě ji prohlédněte.

! UPOZORNĚNÍ

Pokud některý díl pily chybí nebo je poškozený, nezapojte pilu dříve, než si pořídíte nový díl nebo získáte díl opravený. Abyste se vyvarovali úrazu elektrickým proudem, u nářadí s dvojitou izolací používejte výhradně originální náhradní

NASAZENÍ A SEJMUTÍ PILOVÉHO KOTOUČE

NASAZENÍ A SEJMUTÍ PILOVÉHO KOTOUČE (obrázky 1 a 2)

! UPOZORNĚNÍ

Abyste maximálně snížili nebezpečí úrazu způsobeného vyvržením řezaného materiálu nebo rozlomeného pilového kotouče, používejte pouze pilové kotouče o průměru 305 mm.

! UPOZORNĚNÍ

Abyste se vyvarovali úrazu způsobeného nechtěným spuštěním nářadí, při snímání a nasazování pilového kotouče vždy odpojte pilu z elektrické sítě.

- Odpojte pilu z elektrické sítě. Řezací hlava je v horní poloze.
- Ručně otočte dolní ochranný kryt (2). Povolte aretační šroub bočního posuvného krytu (4) pomocí klíče na šrouby s šestihránnou šroubovou hlavou. Šroub nevyndávejte.
- Zdvihněte dolní ochranný kryt pilového kotouče a odkloňte ho dozadu, abyste zpřístupnili šroub vřetene (27).

- Kombinovaným šestihránným klíčem 6,35 mm nebo polygonálním klíčem 12,7 mm povolte šroub vřetene.

Poznámka: Šroub vřetene (27) má levý závit. Levý závit zamezuje náhlému povolení šroubu vřetene v průběhu řezání při normálním používání pily.

- Vytáhněte šroub vřetene, kruhovou podložku vřetene (31), vnější přírubu pilového kotouče (30) a pilový kotouč.

Poznámka: Dávejte pozor na demontované díly nářadí, poznamenejte si jejich umístění a směr montáže (viz obr. 2). Než nasadíte nový pilový kotouč, odstraňte pilový odpad nahromaděný na přírubách pilového kotouče.

! VAROVÁNÍ

Při nasazování a snímání pilového kotouče noste ochranné rukavice, abyste se při manipulaci s kotoučem nepořezali o ostré zuby kotouče.

- Nasadte nový pilový kotouč o průměru 305 mm. Zkontrolujte, zda šípka na pilovém kotouči označující směr otáčení je shodná se šípkou na horním ochranném krytu pilového kotouče, která musí směřovat doprava. Zkontrolujte, zda zuby pilového

NASAZENÍ A SEJMUTÍ PILOVÉHO KOTOUČE

- Nasadte vnější přírubu pilového kotouče, podložku a šroub vřetene. Stiskněte pojistku vřetene a utáhněte pilový kotouč pomocí kombinovaného klíče nebo závitového klíče 12,7 mm, utahujte směrem doleva. Při utahování šroubu neutahujte přes závit.
- Sklopte dolní kryt ochranného kotouče až do polohy, kdy se otvory v bočním krytu budou dotýkat aretačního šroubu. Utáhněte aretační šroub pomocí kombinovaného šestihránného klíče.

! NEBEZPEČÍ

Pilu nikdy nepoužívejte bez nasazeného bočního krytu. Díky ochrannému krytu šroub vřetene nemůže spadnout, pokud by došlo k jeho náhodnému povolání. Otáčející se pilový kotouč tak nemůže vypadnout.

- Ujistěte se, že je aretační pojistka vřetene uvolněná, aby se pilový kotouč mohl volně otáčet.

Poznámka: Při nesprávném používání se aretace vřetene může poškodit. Pokud aretační pojistka vřetene nedoradí, sklopte pilový kotouč na dřevěný odřezek opřený o doraz. Tento způsob může dočasně nahradit aretační vřetena.



UPOZORNĚNÍ

Zkontrolujte, zda jsou příruby pilového kotouče čisté a správně nasazené. Po nasazení nového pilového kotouče zkontrolujte, zda otáčející se pilový kotouč zapadne do zářezu ve stole, pokud je v poloze 0° a 45°. Snízte pilový kotouč, aby zajel do zářezu ve stole a zkontrolujte, zda nenarazí do podkladové desky ani do stolu. Pokud se pilový kotouč dotýká stolu, obraťte se na některé z autorizovaných servisních středisek Ryobi.

Pokud se pilový kotouč dotýká vložených destiček ve stole, přečtěte si informace o seřízení vůle hloubky záběru pilového kotouče v oddíle "Seřízení pily".

POUŽITÍ SVĚREK PRO UPNUTÍ OPRACOVÁVANÉHO DÍLU (obr. 3)

Svěrky pro upnutí opracovávaného dílu (23) drží opracovávaný díl ve vhodné poloze pro řez. Svěrky je možné instalovat po levé nebo po pravé straně pokosové pily. Před spuštěním pily zkontrolujte, že umístění svěrek není v dráze pilového kotouče a nebude vadit při řezání.

- Nastavte do přímky dvojici svěrek (32) s otvorem v

ČTYŘI ZÁKLADNÍ SEŘÍZENÍ PILY

Abyste dokázali nastavit jednotlivé součásti pokosové pily do správné polohy, je nutné zvládnout čtyři základní seřizovací úkony.

- **Páčka pro zablokování pokosu a otočný ovladač pro nastavení pokosu (obr. 4) umožňují přesné nastavení pokosu:**
 - Zdvihněte páku pro zablokování nastaveného úhlu pokosu (15).
 - Pootočte otočným ovladačem pro nastavení pokosu (34) směrem dolů, tím se změní nastavený úhel pokosu na následující přednastavenou úhlovou hodnotu.
 - Pak otočte pracovní stůl (6) na požadovanou hodnotu pokosu a zablokujte toto nastavení pomocí blokační páčky pro blokování pokosu.
- **Blokační pojistka sklonu a kolík pro nastavení sklonu umožňují změnit sklopení řezací jednotky (obr. 6):**
 - Přitáhněte blokační pojistku sklonu směrem k sobě. Přitlačte kolík pro nastavení sklonu směrem dolů. Tento postup umožní sklopit řezací jednotku a zároveň prohlížet, jaké jsou možnosti nastavení sklopení.
 - Zasuňte kolík pro nastavení sklonu směrem nahoru do odpovídajícího zářezu.
 - Zablokujte pojistku pro blokování sklonu, než začnete řezat.

■ Vačka pro nastavení hloubky řezu a blokování ramene pily (obr. 7 a 8) umožňují seřízení pilového kotouče:

- Mírně přitlačujte rukojeť směrem k podlaze, současně otáčejte vačkou pro nastavení hloubky řezu (17) doprava a zdvihněte pilový kotouč.

Poznámka: Při nastavení hloubky řezu není nutné povolit otočný knoflík pro blokování hloubky řezu (35).

- Ploška vačky pro nastavení hloubky řezu musí být otočena směrem nahoru.

Poznámka: Rameno pily musí být sklopené pouze při transportu a při uskladnění nářadí. Neprovádějte žádné řezací práce, pokud je rameno pily ve sklopené poloze.

- Pokud chcete zablokovat pilový kotouč v dolní poloze, postupujte podle následujících pokynů:

- Otáčejte vačkou pro nastavení hloubky řezu doprava a přestavte pilový kotouč do dolní polohy

ČTYŘI ZÁKLADNÍ SEŘÍZENÍ PILY

- Kolík horního ochranného krytu pilového kotouče musí jít zasunout do otvoru vačky.

■ Aretační knoflík posuvu motoru

- Otáčejte aretačním knoflíkem posuvu doleva, pokud ho chcete povolit a doprava, pokud ho chcete utáhnout. Pokud povolíte aretační knoflík posuvu, bude možné posunout rameno pily dopředu a dozadu. Jakmile knoflík povolíte, rameno pily se zablokuje v nastavené poloze.

SEŘÍZENÍ PILY



UPOZORNĚNÍ

Abyste zamezili riziku zranění v důsledku nechtěného spuštění nářadí nebo úrazu elektrickým proudem, před zásahem na pile odpojte pilu od elektrické sítě.

PRVNÍ ETAPA: SEŘÍZENÍ VŮLE HLOUBKY ZÁBĚRU PILOVÉHO KOTOUČE (obr. 9)

Je třeba upravit nastavení vůle hloubky záběru pilového kotouče, aby se zasunovací destičky na stole nenacházely v ose pilového kotouče při seřizování souběžnosti pilového kotouče. Po nastavení pilového kotouče je třeba obě dvě destičky vrátit na místo.

- Povolte všechny tři šrouby, které drží destičku.
- Posuňte destičku co možná nejdále od pilového kotouče.
- Utáhněte všechny tři šrouby.
- Zopakujte stejný postup i pro druhou destičku.

DRUHÁ ETAPA: NASTAVENÍ VODÍCÍ TYČE PILY (obr. 10-11)

- Umístěte rameno pily na přednastavené pozice pokosu a sklonu 0° a zablokuje rameno pily v dolní poloze.
- Zkontrolujte, zda je pilový kotouč zhruba uprostřed mezi dvěma destičkami. Zkontrolujte, zda existuje určitá vůle mezi pravou vodící tyčí (36) a otočným ramenem (37).
- Pokud je nezbytné seřízení, povolte pojistné matice na čtyřech stavěcích šroubech (38) tak, jak je znázorněno na obrázku č. 11.
- Povolte nejdříve dva horní stavěcí šrouby.
- Utáhněte nebo povolte oba dva dolní stavěcí šrouby tak, aby byl pilový kotouč uprostřed mezi dvěma zasunovacími destičkami.
- Utáhněte obě dvě spodní pojistné matice.
- Aby bylo méně vůle mezi vodícími plochami (11), postupně utahujte horní stavěcí šrouby a posuňte rameno pily buď dopředu nebo dozadu. Utáhněte obě dvě horní pojistné matice.

TŘETÍ ETAPA: SPRÁVNÉ NASTAVENÍ ÚHLU PILOVÉHO KOTOUČE A DORAZU (NASTAVENÍ POKOSU) (obr. 12 až 13)

- Nastavte pilový kotouč na úhel pokosu 0° a zajistěte blokační páčkou pro blokování pokosu.
- Zkontrolujte, že je pilový kotouč skutečně kolmý na doraz sklopením ramene pily do dolní polohy. Opřete úhelník o zarážku podél pilového kotouče tak, jak je znázorněno na obrázku č. 12. Úhelník umístěte tak, aby se nedotýkal zubů pilového kotouče, aby nedošlo ke zkreslení údajů. Pilový kotouč se musí dotýkat úhelníku celou svou plochou.
- Pokud pilový kotouč přiléhá k úhelníku celou svou plochou, žádné další seřízení není nutné. Pokud pilový kotouč není kolmý na doraz, je nutné provést následující seřízení:
 - Povolte příslušné upevňovací šrouby a odstraňte posuvné pomocné dorazy. Posuňte dorazy směrem k pilovému kotouči, zdvihněte řezací jednotku, abyste mohli dorazy sundat.
 - Povolte pojistné šrouby dorazu.
 - Přiložte úhelník k pilovému kotouči a nastavte doraz, aby byl kolmý k pilovému kotouči.
 - Utáhněte pojistné šrouby dorazu.
 - Nasaďte posuvné pomocné dorazy a utáhněte jejich upevňovací šrouby.

NASTAVENÍ UKAZATELE POKOSU (obr. 14)

- Povolte šroub s křížovou hlavou na ukazateli pokosu (8).
- Nastavte ukazatel pokosu na přednastavenou hodnotu 0° a utáhněte šroub.

ČTVRTÁ ETAPA: SPRÁVNÉ NASTAVENÍ ÚHLU PILOVÉHO KOTOUČE A STOLU (NASTAVENÍ SKLONU) (obr. 15)

- Nastavte pilu na přednastavenou hodnotu sklonu 0° a zkontrolujte, zda je povolena blokační pojistka pro blokování sklonu.
- Sklopte pilový kotouč a dejte rameno pily do dolní polohy.
- Použijte úhelník a zkontrolujte, zda pilový kotouč a stůl svírají pravý úhel. Pokud pilový kotouč nepřiléhá celou svou plochou k úhelníku, postupujte podle následujících pokynů:

SEŘÍZENÍ PILY

- a. Zvedněte blokační pojistku sklopení.
- b. Povolte šrouby s vnitřním vybráním, které drží stupnici sklonu.
- c. Uchopte horní ochranný kryt pilového kotouče a přemístěte rameno pily doleva nebo doprava tak, aby se pilový kotouč dotýkal úhelníku po celé své ploše.
- d. Utáhněte šrouby s vnitřním vybráním, které drží ukazatel sklonu.

NASTAVENÍ UKAZATELE NA STUPNICI ÚHLU SKLONU (obr. 16)

- Povolte šroub s křížovou hlavou na stupnici pro nastavení úhlu sklonu.
- Nastavte ukazatel na přednastavenou hodnotu 0° a utáhněte šroub.

PÁTÁ ETAPA: SEŘÍZENÍ VŮLE HLOUBKY ZÁBĚRU PILOVÉHO KOTOUČE (omezení vůle na minimum) (obr. 17)

- Povolte všechny tři šrouby, které drží destičky.
- Posuňte destičku směrem ke kotouči, aby mezi destičkou a pilovým kotoučem byla co nejmenší vůle (nicméně destička se nesmí kotouče dotýkat).
- Utáhněte všechny tři šrouby.
- Zopakujte stejný postup i pro druhou destičku.

NASTAVENÍ PÁČKY PRO ZABLOKOVÁNÍ POKOSU

Jakmile je pilový kotouč nastaven na úhel pokosu, který není přednastavený (tj. na jiné úhlové hodnoty než 0°, 15°, 22,5°, 31,6°, 45° a 60°) a pokud je úhel zajištěn páčkou pro zablokování pokosu, je nastavený pokos správně zablokován. V tom případě musí jít stolem (kotoučem) otáčet je velmi obtížně. Stůl lze otáčet násilím, nicméně při aplikaci přiměřené síly by otáčení stolu nemělo být možné.

Zkontrolujte funkčnost blokační páčky provedením následujících úkonů:

- Povolte blokační páčku pro blokování pokosu a nastavte pilový kotouč do jiné polohy, než jsou přednastavené úhly pokosu. Zablokuje páčku pro blokování pokosu.

INSTALACE POKOSOVÉ PILY (OBR. 18)



UPOZORNĚNÍ

Abyste maximálně omezili riziko zranění v důsledku nepředpokládaného pohybu pily, řiďte se následujícími pokyny:

- Před přemísťováním pily odpojte pilu od elektrické sítě. Zablokuje páčku pro blokování pokosu a pojistku pro blokování sklonu. Zablokuje rameno pily v dolní poloze.
- Aby Vás nebolela záda, při zvedání pily opřete pilu o sebe. Pokrčte kolena a zdvihněte pilu. Tím se zátěž přeneše na nohy a nikoliv na záda. Zvedněte pilu, držte ji za úchyty pod podkladovou deskou, za transportní rukojeť nebo za rukojeť umístěnou v přední části podkladové desky.
- Pokosovou pilu nikdy nedržte za přívodní síťovou šňůru ani za spouštěč plastové rukojeti. Mohlo by dojít k poškození izolace elektrických kabelů nebo jejich zapojení a následně k úrazu elektrickým proudem nebo k požáru.
- Instalujte pilu tak, aby nikdo nemohl stát za pilou. Zbývající řezaného materiálu, které mohou odskakovat při řezání, mohou být příčinou vážného úrazu.
- Pokosovou pilu umístěte na rovnou a stabilní plochu, dostatečných rozměrů, aby byly vytvořeny dobré pracovní podmínky pro manipulaci s pilou a opracovávaným materiálem.
- Dávejte pozor, aby stůl pily byl ve správné výšce a aby byla pila stabilní.
- Pilu upevněte na podkladovou deskou pomocí šroubů nebo svěráku.

Umístěte pilu na požadované místo, na pracovní stůl nebo jiný doporučený podklad. V základně pily je umístěno osm otvorů, které slouží k upevnění pokosové pily na pracovním stole. Čtyři malé otvory (A) slouží k upevnění malými šroubky a čtyři větší otvory (B) k přišroubování velkými šrouby. Pokud máte v úmyslu používat pilu stále na stejném místě, doporučujeme pilu přišroubovat na pracovní stůl.

Poznámka: Jakmile je pila upevněná na rovnou plochu, je její výška 114,3 mm.

POUŽÍVÁNÍ PILY NA RŮZNÝCH MÍSTECH

Instalujte pilu na překližkovou desku o síle 19 mm a připevněte ji pomocí čtyř připravených otvorů a šroubů 6,35 mm (1/4") nebo pomocí čtyř otvorů určených pro malé šrouby. Desku je pak možné upevnit, aby se nezvrhla. Tento postup zároveň brání opotřebování pily v důsledku časté manipulace a transportu na různá místa.

POUŽÍVÁNÍ PILY NA PRACOVNÍM STOLE

Upevněte pilu na pracovní stůl stejným způsobem jako při upevnění na překližkovou desku. Zkontrolujte, zda je dostatek volného místa po pravé i levé straně pily, aby bylo možné manipulovat s opracovávaným materiálem.

SPECIFICKÉ BEZPEČNOSTNÍ POKYNY TÝKAJÍCÍ SE PRÁCE S PILOU

NEŽ ZAČNETE PILU POUŽÍVAT, PEČLIVĚ JI PROHLÉDNĚTE. ODPOJTE PILU Z ELEKTRICKÉ SÍTĚ.

Abyste zamezili riziku zranění v důsledku nechtěného spuštění nářadí, systematicky odpojte pilu z elektrické sítě při jejím seřizování, při výměně pilového kotouče nebo při utahování dílů pily. Zkontrolujte, zda šipka na ochranném krytu kotouče označující směr otáčení je shodná se šipkou na pilovém kotouči. Zkontrolujte, zda zuby pilového kotouče směřují dolů, před pilu. Zkontrolujte stav upevňovacího šroubu pilového kotouče a bočního krytu, abyste pracovali bezpečně.

ZKONTROLUJTE, ZDA ŽÁDNÝ DÍL NÁŘADÍ NENÍ POŠKOZENÝ

Zkontrolujte:

- zda jsou pohyblivé prvky nářadí v zákrytu,
- zda jsou elektrické kabely v dobrém stavu,
- zda jsou pohyblivé díly nářadí řádně upevněny,
- zda žádný díl není zlomený,
- zda je instalovaná pila stabilní,
- zda dolní kryt ochranného kotouče a pružina ramene pily fungují správně: sklopte rameno směrem dolů až do koncové polohy a pak ho nechte, aby se samo vrátilo do horní polohy a zastavilo se samo. Zkontrolujte, zda je dolní část ochranného krytu kotouče na správném místě. Pokud není, přečtěte si příslušné pokyny v části "Problémy a jejich řešení".
- Posuvné díly se musí posouvat samy, bez nárazů.
- **Zkontrolujte, zda jsou splněny i ostatní podmínky, které mohou ovlivnit řádný provoz pokosové pily.** Pokud některý díl pily chybí, je zkroucený nebo poškozený, nebo pokud nefungují elektrické prvky nářadí, je nutné pilu vypnout a odpojit od elektrické sítě. Poškozené, chybějící nebo opotřebené díly nářadí nechte vyměnit.
- **Zkontrolujte, zda jsou nasazeny ochranné kryty pilového kotouče, zda jsou dokonale funkční a zda je jejich nasazení správné.**

SPECIFICKÉ BEZPEČNOSTNÍ POKYNY TÝKAJÍCÍ SE PRÁCE S PILOU

- **Nářadí udržujte v pořádku a čistotě. Dbejte na čistotu nářadí.** Čisté nářadí je základním předpokladem výkonnosti nářadí a bezpečnosti práce. Mazání dílů provádějte v souladu s pokyny výrobce. Pokud je pilový kotouč v pohybu, neaplikujte na něj mazivo.

- **Před zapnutím nářadí odstraňte uťahovací klíče.**

ABYSTE OMEZILI NEBEZPEČÍ ZRANĚNÍ, KE KTERÉMU BY MOHLO DOJÍT PŘI ZABLOKOVÁNÍ NEBO VYMRŠTĚNÍ DÍLŮ PILY, POSTUPOUJTE PODLE NÁSLEDUJÍCÍCH POKYNŮ

- Používejte pouze doporučené příslušenství. Používání nevhodného příslušenství může být příčinou závažného zranění.
- Používejte pilové kotouče o průměru 305 mm přizpůsobené řezanému materiálu.
- Než začnete s pilou pracovat, zkontrolujte, zda je pilový kotouč ostrý, rovný a zda není poškozený. Ujistěte se, že pila není zapojena do elektrické sítě a sklopte zcela rameno pily. Otáčejte pilovým kotoučem ručně a přesvědčte se, že žádná překážka nebrání volnému pohybu kotouče. Sklopte rameno pily na 45° a zkontrolujte ještě jednou, že se pilový kotouč správně otáčí. Pokud pilový kotouč naráží na překážku, je nutné seřizování pily podle pokynů uvedených v části "Seřizování pily".
- Zkontrolujte, že jsou příruby a vřeteno čisté.
- Zkontrolujte, že jsou opěry přírub nasměrovány na pilový kotouč.
- Dodaným šestihránným klíčem 6,35 mm zkontrolujte, že je vřeteno (levý závit) správně utaženo.
- Zkontrolujte, zda jsou díly nářadí správně utaženy a zajištěny a zda na dílech nářadí není příliš velká vůle.
- Pracovní plocha musí být čistá. Nepřehledné pracovní prostředí nebo přeplněné pracovní stoly jsou potenciálním zdrojem úrazu. Zkontrolujte, zda podlaha neklouže. Abyste si nezpůsobili materiální škody a újmu na zdraví v důsledku požáru, nikdy nepoužívejte pilu v blízkosti hořlavých látek: kapalín, výparů nebo plynů.

POUŽÍVEJTE OSOBNÍ OCHRANNÉ PROSTŘEDKY A PŘI PRÁCI SI CHRAŇTE OČI, RUCI, OBLIČEJ A SLUCH

- Seznamte se důsledně s pokosovou pilou. Seznamte se s tímto návodem k obsluze a s nálepkami přilepenými na nářadí. Důkladně si přečtěte informace týkající používání nářadí, jeho omezení a seznamte se s možným nebezpečím, kterého je nutné se vyvarovat. Na pokosovou pilu nepřidávejte žádné příslušenství, ani neprovádějte žádné seřizování, pokud je některý díl nářadí ještě v pohybu. Mohli byste se vážně zranit.
- Aby nemohlo dojít k nechtěnému spuštění nářadí, před zapojením nářadí do elektrické sítě zkontrolujte, zda je spouštěč v poloze "vypnuto".
- Na řezání se připravte. Nářadí vyberte podle povahy práce. Nepoužívejte nářadí ani příslušenství k úkonům ke kterým není přizpůsobeno. Nepoužívejte pilu, pokud nelze pevně uchytit opracovávaný díl.



VAROVÁNÍ

Vzhledem k posuvu pila není vhodná k řezání kovů. Pokosovou pilu používejte pouze k řezání dřeva a podobného materiálu. Při řezání jiného materiálu by mohlo dojít ke zlomení nebo zkroucení pilového kotouče, které může být příčinou úrazu.

PŘÍPRAVA ŘEZU

- Před zahájením práce si pečlivě prohlédněte materiál, který chcete řezat. Zkontrolujte, zda v řezaném materiálu nejsou hřebíky nebo jiné cizí předměty.
- Připravte se na řezání, aby nemohlo dojít k vyvrstvení řezaného dílu, jeho deformaci při kontaktu s pilovým kotoučem nebo aby Vám pila nevytrhla díl z rukou.
- Než začnete řezat, zamyslete se nad postupem práce.

Než se pustíte do řezání, je nutné:

- zkontrolovat, zda se pilový kotouč neotáčí,
- zdvihnout pilový kotouč,
- nastavit pilu nad úroveň přední hrany řezaného dílu,
- posunout blokační pojistku dolního ochranného krytu pilového kotouče (19) a povolit ochranný kryt, pak snížit pilový kotouč, aby se horní část opracovávaného materiálu dostala do záběru s kotoučem, nakonec posunout dozadu za pilu a provést řez.

SPECIFICKÉ BEZPEČNOSTNÍ POKYNY TÝKAJÍCÍ SE PRÁCE S PILOU



NEBEZPEČÍ

Při řezání NIKDY pilu nepřitahujte směrem k sobě. Pilový kotouč může nepředvídaně vyjet až k horní hraně řezaného materiálu a být otočený směrem k Vám.

- Než začnete řezat, zamyslete se nad způsobem upevnění opracovávaného materiálu po celou dobu realizace řezu.

NEJBĚŽNĚJŠÍ TYPY ŘEZŮ

OTOČNÝ POKOSOVÝ ŘEZ

Pokosová pila s otočným stolem umožňuje provádět dva typy řezů:

- **otočný (radiální) řez:**
 - Povolte aretační tlačítko převodu, přitáhněte řezací hlavu směrem k sobě, snízte pilový kotouč, aby se dostal do záběru s opracovávaným dílem, pak odsuňte řezací hlavu směrem dozadu za pilu a dokončete řez.
 - Otočný řez slouží k řezání širokých dílů.

- **jednoduchý řez (obr. 21):**

- Utáhněte aretační tlačítko převodu a snízte pilový kotouč tak, aby mohl přijít od záběru s řezaným dílem.
- Jednoduchý řez slouží především k řezání úzkých dílů.



UPOZORNĚNÍ

Pro zvýšení uživatelského komfortu je pila vybavena brzdou pilového kotouče. Brzda nepatří k bezpečnostním prvkům nářadí. Nepovažujte brzdu za prvek, který může nahradit ochranné kryty pilového kotouče. Pokud se pilový kotouč nezastaví do 6 sekund, odpojte pilu z elektrické sítě a postupujte podle pokynů uvedených v části "Problémy a jejich řešení", oddíl věnovaný brzdě pilového kotouče. Pak teprve můžete pilu znovu používat.



NEBEZPEČÍ

Nesnižujte pilový kotouč až do krajní dolní polohy před řezaným dílem, abyste pak při řezání netlačili na pilu. Zadní část pilového kotouče, která pak vyjede nahoru, by Vám mohla řezaný díl vytrhnout z rukou.

Šířka řezaného materiálu nesmí přesahovat 342,9 mm a jeho síla 88,9 mm. Při řezání dodržujte následující pokyny:

- Opěte dřevěný materiál o doraz a v případě potřeby ho upevněte do svěrek.
- Povolte aretační knoflík posuvu motoru.
- Pilu držte za rukojeť a umístěte ji tak, aby vřeteno (střed pilového kotouče) bylo nad předním okrajem řezaného materiálu.
- Zapněte pilu a chvíli počkejte, dokud pilový kotouč nedosáhne své maximální rychlosti.
- Zatlačte na rukojeť, aby se sklopilo rameno pily a proveďte řez podél profilu řezaného materiálu.
- Jemně posunujte rukojeť pily směrem k dorazu a dokončete řez.
- Po ukončení řezu zdvihněte rameno pily.
- Vypněte motor a počkejte, dokud se pilový kotouč nepřestane otáčet. Pak teprve můžete změnit polohu rukou při držení pily.

JEDNODUCHÝ ŘEZ (obr. 20)

- Posuňte co možná nejdál řezací hlavu.
- Zablokujte aretační knoflík posuvu motoru.
- Umístěte řezaný materiál na stůl, opěte ho o doraz a v případě potřeby upevněte do svěrek.
- Zapněte pilu, snízte pilový kotouč a přiveďte ho do záběru s řezaným materiálem sklopením řezací hlavy.
- Po ukončení řezací práce, vypněte pilu, chvíli počkejte, dokud se nezastaví pilový kotouč, pak teprve zvedněte řezací hlavu.

POLOHA TĚLA A RUKOU

- Ruce nikdy neumísťujte do blízkosti vedení řezu. Ruce ponechejte ve vzdálenosti minimálně 100 mm od průchodu pilového kotouče.
- Řezaný materiál musí být pevně opřený o doraz, aby se nemohl pohybovat oproti kotouči.
- Řezaný materiál přidržíte levou rukou, pokud je umístěn po levé straně pilového kotouče. Pokud je řezaný materiál umístěn vpravo od pilového kotouče, přidržíte jej pravou rukou.
- Než začnete řezat, zkuste řez "nanečisto", při kterém je pila odpojena z elektrické sítě. Tak můžete zkontrolovat, kudy povede dráha řezu.
- Držte obě dvě ruce v pracovní poloze, dokud neuvolníte spouštěč a dokud se pilový kotouč zcela nezastaví.



UPOZORNĚNÍ

Nepokoušejte se řezat příliš malé kusy dřeva. Malé kusy dřeva není možné správně uchytil. Dávejte pozor, aby Vaše ruce byly v bezpečné vzdálenosti od pilového kotouče.

NEJBĚŽNĚJŠÍ TYPY ŘEZŮ

POKOSOVÝ ŘEZ (obr. 21)

Pokud chcete provést pokosový řez, nastavte pilu na požadovaný úhel řezu. Posuňte rameno pily, držte přitom pilu za rukojeť, abyste dosáhli požadovaného úhlu řezu. Na stupnici jsou uvedeny přednastavené hodnoty pokosu (ve stupních), které Vám pomohou nastavit pilu do správného úhlu, zejména při provádění obvodových profilových lišt.

Poznámka: Před nastavením jiného úhlu pokosu, nezapomeňte odblokovat pojistku pro blokování úhlu pokosu.

ŠIKMÝ ŘEZ (obr. 22)

Pokud chcete provést šikmý řez, sklopte pilový kotouč do požadovaného úhlu. Postavte se vlevo od rukojeti pily a proveďte řez.

STAVITELNÝ POMOCNÝ DORAZ

Jakmile sklopte pilový kotouč doleva nebo doprava, je nutné změnit nastavení dorazu. Povolte blokační pojistku dorazu a posuňte doraz doleva nebo doprava, v závislosti na naklopení pilového kotouče. Umístěte doraz co možná nejbližší ochrannému krytu pilového kotouče, aby byl řezaný díl co nejlépe uchycen. Utáhněte blokační pojistku a zkuste řez "nanečisto", při kterém je pila odpojena z elektrické sítě. Nyní můžete zkontrolovat vzdálenost mezi dorazem a ochranným krytem pilového kotouče. U některých kombinovaných pokosových řezů je třeba sundat pomocný doraz, aby nepřekážel při řezání. Jakmile ukončíte pokosový řez, nezapomeňte vrátit na místo a/nebo zasunout stavitelný pomocný doraz.

POUŽITÍ STUPNICE POKOSOVÉHO ŘEZU

Stupnice pokosu umožňuje rychle a přesně nastavit požadované úhlové hodnoty pokosu s přesností 1/2° (obr. 16).

KOMBINOVANÝ POKOSOVÝ ŘEZ

Pokud si přejete provést kombinovaný pokosový řez, nastavte vhodné úhlové hodnoty sklonu a pokosu.

ŘEZ VE DŘEVĚ S NESOURODOU STRUKTUROU (obr. 23)

Než začnete řezat dřevěný materiál, zkontrolujte, zda jeho struktura není nesourodá. Pokud má dřevěný díl nesourodou strukturu, vypuklou část opřete o doraz a řez proveďte podle obrázku č. 23. Nezačínejte řezat, pokud materiál není správně umístěn nebo pokud držák pomocných posuvných dorazů není instalován. Mohlo by dojít k uvíznutí pilového kotouče v řezaném materiálu.

Řezaný materiál by se tak mohl nečekaně vymrštit nebo změnit polohu a Vaše ruka by mohl přijít do kontaktu s pilovým kotoučem.

POUŽITÍ SVĚREK PRO UPNUTÍ OPRACOVÁVANÉHO DÍLU (obr. 24)



NEBEZPEČÍ

Dávejte pozor, aby nedošlo k vymrštění řezaného materiálu. Aby nedošlo k deformaci řezaného dílu při řezání, dodržujte následující pokyny:

- Přidržíte vždy řezaný materiál, rukou nebo svěrkami, pod pilovým kotoučem.
- Řezaný díl upevněte pouze z jedné strany pilového kotouče. Pilový kotouč by mohl vymrštit řezaný díl, pokud by byl upevněn ze dvou stran.
- Přečtěte si a dodržujte pokyny obsažené v tomto návodu k obsluze.
- Tato pila umožňuje snadné provádění řezů. Než začnete nářadí používat, přečtěte si všechny bezpečnostní pokyny.
- Než začnete řezat, zkuste řez "nanečisto", při kterém je pila odpojena z elektrické sítě. Než začnete řezat, proveďte všechna potřebná nastavení pily. Zkontrolujte, zda lze pilový kotouč a motor nastavit do různých možných poloh, volně bez překážek. Dvojice svěrek k upevnění řezaného dílu může být umístěna vpravo nebo vlevo od pilového kotouče. Zkontrolujte, zda upevnění řezaného dílu nebrání pohybu pilového kotouče a neblokuje ochranný kryt nebo motor. Jinak je nutné svěrky umístit jinam.
- Upevnění řezaného materiálu řádně utáhněte, aby byl řezaný díl dostatečně fixován mezi svěrkami (nebo jiným systémem upevnění), dorazem, držákem a podkladovou základní deskou. Mezi pilou a řezaným dílem nesmí být volný prostor.
- Svěrky nebo jiný systém upevnění musí být umístěn pouze ve svislé poloze.

- Umístěte řezaný materiál na stůl pily. Nastavte řezaný materiál tak, aby byl opřený o doraz a o stůl a utáhněte svěrky nebo jiný systém upevnění řezaného materiálu. Neutahujte přes závit. Systém upevnění materiálu má za cíl pouze upevnit řezaný materiál na stole a na dorazu, nikoliv ho blokovat.
- Než začnete řezat, zkuste řez "nanečisto", při kterém je pila odpojena z elektrické sítě. Jakmile provedete veškerá nastavení pily, sklopte rameno pily, jako byste chtěli řezat. Zkontrolujte, zda žádný prvek nářadí ani cizí předmět nemohou zapříčinit nebezpečné situace. V případě potřeby proveďte další seřízení, abyste prováděli řezací práce bezpečně.

NEJBĚŽNĚJŠÍ TYPY ŘEZŮ

- Řezání provádějte v souladu s pokyny obsaženými v tomto návodu k obsluze.



DŮLEŽITÉ UPOZORNĚNÍ

Abyste prováděli řezací práce bezpečně, jakmile ukončíte řez, pusťte spouštěč pily. Ponechte rameno pily v dolní poloze a neměňte pozici rukou tak dlouho, dokud se pilový kotouč ještě otáčí. Pak zvedněte rameno pily a sundejte řezaný díl ze stolu nářadí.

ÚDRŽBA



NEBEZPEČÍ

Pokud je pilový kotouč v pohybu, neaplikujte na něj mazivo.



UPOZORNĚNÍ

Abyste zamezili riziku zranění v důsledku nechtěného spuštění nářadí nebo úrazu elektrickým proudem, před zásahem na pile odpojte pilu od elektrické sítě.



UPOZORNĚNÍ

Z důvodu zabezpečení maximální bezpečnosti je pila vybavena dvojitou izolací. Abyste zamezili úrazu elektrickým proudem, vzniku požáru nebo vážného zranění, používejte pouze díly uvedené na seznamu příslušenství. Pílu vždy zkompletujte stejným způsobem jako byla provedena originální montáž pily, abyste se vyvarovali nebezpečí úrazu elektrickým proudem.

DOLNÍ OCHRANNÝ KRYT PILOVÉHO KOTOUČE

Nepoužívejte pilu bez nasazeného dolního ochranného krytu. Dolní ochranný kryt pilového kotouče patří k bezpečnostním prvkům nářadí. Pokud je ochranný kryt poškozen, nechte ho vyměnit. Dokud není nářadí kompletní, pilu nepoužívejte. Zvykněte si pravidelně kontrolovat stav ochranného krytu pilového kotouče. K jeho čištění používejte vlhký hadr.



VAROVÁNÍ

K čištění ochranného krytu nepoužívejte rozpouštědla. Rozpouštědla mohou ochranný kryt poškodit.



UPOZORNĚNÍ

Před čištěním dolního ochranného krytu pilového kotouče odpojte pilu z elektrické sítě, aby nedošlo k nechtěnému spuštění nářadí.

MAZÁNÍ (obr. 25)

KULIČKOVÁ LOŽISKA

Veškerá ložiska nářadí byla výrobcem namazána dostatečným množstvím vysoce účinného maziva, které stačí na celou dobu životnosti nářadí při normálních podmínkách používání. Ložiska není nutné dále mazat.

Pokud potřebujete některý díl nářadí namazat, postupujte podle uvedených pokynů:

- Aplikujte motorové mazivo rovnou na vodící tyče. Plstěné polštářky na vodících tyčích umožňují rovnoměrné rozetření maziva.
- Na otočný čep motoru (47) aplikujte lehký olej nebo lehký olej v rozprašovači.
- Na spodní torzní pružinu (46) aplikujte lehký olej nebo lehký olej v rozprašovači.
- Na podložku (44) ochranného krytu pilového kotouče, na boční ochranný kryt (3) a na vodící rolničku aplikujte rovněž lehký olej nebo lehký olej v rozprašovači.

NAPNUTÍ PŘEVODOVÉHO ŘEMENE (obr. 26)

Napnutí řemene v motoru bylo seřízeno výrobcem. Pokud chcete zkontrolovat napnutí řemene, postupujte podle následujících pokynů:

- Vyšroubujte pět šroubů, které drží kryt převodu pomocí křížového šroubováku a kryt sejměte.
 - Rukou zkontrolujte napnutí řemene. Při vykonání mírného tlaku se řemen musí prohnut o cca 25,4 mm.
 - Pokud je nutné upravit napnutí řemene, postupujte podle uvedených pokynů:
 - Křížovým šroubovákem povolte šest šroubů krytu motoru. Šrouby nevytahujte.
 - Pokud chcete zvýšit napnutí řemene, otočte regulačním šroubem doprava. Pokud chcete snížit napnutí řemene, otočte regulačním šroubem doleva.
- Poznámka:** nadměrné vypnutí řemene může způsobit předčasné závady motoru.
- Pevně utáhněte šest šroubů krytu motoru.
 - Nasadte zpět kryt převodu.

1. Górna osłona tarczy
2. Dolna osłona tarczy
3. Zdemowalna osłona boczna
4. Śruba zdejmowalnej osłony bocznej
5. Pomocniczy ogranicznik przesuwny
6. Stół
7. Podstawa
8. Wskaźnik podziałki kątowej
9. Mechanizm blokady nachylenia
10. Górny uchwyt do transportowania
11. Prowadnica(e)
12. Przycisk zatrzymujący przesuwanie (ruch postępowy)
13. Mechanizm blokady pomocniczego ogranicznika przesuwego
14. Klucz podwójny
15. Dźwignia blokady uciosu
16. Odnośnik do powtórzenia cięcia
17. Krzywka ustalająca głębokość i blokująca głowicę (zespół silnikowy)
18. Mechanizm blokady wrzeciona
19. Mechanizm blokady wewnętrznej osłony tarczy
20. Wyłącznik-spust
21. Kołek wstępnego ustawienia nachylenia
22. Przedni uchwyt do transportowania
23. Mechanizm zaciskania obrabianego elementu
24. Wskaźnik nachylenia
25. Suport przewodu zasilającego
26. Tarcza piły
27. Śruba wrzeciona (gwint lewoskrętny)
30. Kołnierze oporowe tarczy
31. Podkładka wrzeciona
32. Sworzeń mechanizmu zaciskania
33. Przycisk szybkiego ustawiania
34. Pokrętko wstępnego ustawienia uciosu (kątowego)
35. Mechanizm blokady głębokości cięcia
36. Prowadnica
37. Ramię skręcające się
38. Wkręt bez łba
39. Tylny ogranicznik
40. Podziałka nachylenia
41. Przeciwnakrętka zaciskowa
42. Przeciwnakrętka sześciokątna
43. Podziałka kątowa (uciosu)
44. Rozpórka
45. Krążek
46. Sprężyna naciągowa (wewnętrzna)
47. Wał obrotowy głowicy
48. Worek na pył
49. Obejma worka na pył
50. Kształtka worka na pył

Klucz podwójny sześciokątny "L" 6,35 mm
 Mechanizm zaciskania obrabianego elementu
 Worek na pył
 Instrukcja obsługi
 Obejma worka na pył
 Kształtka worka na pył

ROZPAKOWANIE



OSTRZEŻENIE

W celu ograniczenia ryzyka zranienia z powodu przypadkowego uruchomienia narzędzia, czy porażenia prądem, nie włączajcie waszego narzędzia kiedy je rozpakowujecie lub montujecie. Podczas wszelkich interwencji na pilarkę, przewód zasilający musi być odłączony.

Wasza pilarka ukośna dostarczona jest kompletnie zamontowana w jednym kartonie.



OSTRZEŻENIE

Chociaż pilarka jest mała, jest ona ciężka. Aby uniknąć nadwyrężenia pleców, kiedy musicie podnieść pilarkę, poproście kogoś o pomoc.

- Zanim wyciągniecie waszą pilarkę ukośną z kartonu, należy zacisnąć mechanizm zatrzymujący przesuwanie w celu uniknięcia wszelkiego nagłego ruchu piły.
- Wyciągniecie waszą pilarkę ukośną z kartonu podnosząc ją za uchwyt do transportowania.
- Następnie ułóżcie piłę na stabilnej powierzchni i skontrolujcie ją uważnie.



OSTRZEŻENIE

Jeżeli jakaś część jest uszkodzona lub brakująca, nie podłączajcie piły zanim nie będziecie mieli nowej części lub jej nie naprawicie. W celu uniknięcia ryzyka porażenia prądem elektrycznym, w przypadku interwencji na elektronarzędziach o podwójnej izolacji używajcie jedynie oryginalnych części zamiennych.

INSTALOWANIE I ZDEJMOWANIE TARCZY

INSTALOWANIE I ZDEJMOWANIE TARCZY (RYS. 1 i 2)



OSTRZEŻENIE

W celu ograniczenia ryzyka zranienia spowodowanego odrzutem obrabianego przedmiotu lub kawałka tarczy, używajcie jedynie tarcz o średnicy 305 mm.



OSTRZEŻENIE

W celu uniknięcia ryzyka zranienia spowodowanego przypadkowym uruchomieniem narzędzia, wyłączcie pilarkę z sieci kiedy instalujecie tarczę.

- Odłączcie od sieci waszą piłę. Głowica tnąca jest podniesiona.
 - Obracajcie ręcznie wewnętrzną osłonę tarczy (2). Odkręćcie śrubę ustalającą zdejmowalnej osłony bocznej (4), bez zdejmowania jej, przy pomocy podwójnego klucza krzyżowego.
 - Podnieście wewnętrzną osłonę tarczy i pochylicie ją do tyłu, tak by śruba wrzeciona była widoczna (27).
 - Do odkręcenia śruby wrzeciona, użyjcie klucza sześciokątnego 6,35 mm lub klucza nasadowego 12,7 mm.
- Objaśnienie:** Śruba wrzeciona (27) ma gwint lewoskrętny. Pozwala to uniknąć nagłego odkręcenia się śruby wrzeciona w trakcie normalnego używania piły.
- Zdejmijcie śrubę wrzeciona, podkładkę wrzecioną(31), zewnętrzny kołnierz oporowy tarczy(30) i tarczę.



UWAGA

Aby ograniczyć ryzyko przecięcia przez zęby mocno naostrzonych tarcz, noście rękawice kiedy instalujecie lub zdejmujecie tarcze piły.

- Zainstalujcie nową tarczę o średnicy 305 mm. Upewnijcie się, że strzałka wskazująca kierunek obrotów na tarczy odpowiada strzałce obrotów w prawo, która znajduje się na zewnętrznej osłonie tarczy. Sprawdźcie na przodzie piły czy zęby tarczy są zwrócone w dół.
- Zainstalujcie zewnętrzny kołnierz oporowy tarczy, podkładkę wrzecioną, śrubę wrzecioną. Naciśnijcie na mechanizm blokady wrzeciona i obracajcie klucz podwójny 12,7 mm w lewo w celu zablokowania tarczy. Dokręćcie śrubę wrzecioną w sposób umiarkowany, nie dokręcając zbyt mocno.

- Opuśćcie wewnętrzną osłonę tarczy, tak by szczelina zdejmowalnej osłony bocznej spoczywała na śrubie ustalającej. Dokręćcie śrubę ustalającą przy pomocy podwójnego klucza krzyżowego.



NIEBEZPIECZEŃSTWO

Nigdy nie używajcie pilarki, której zdejmowalna osłona boczna nie jest poprawnie zamontowana. Osłona zapobiega upadkowi śruby wrzeciona, na wypadek gdyby odkręciła się ona przypadkowo oraz uniemożliwia odłączenie się obracającej tarczy.

- Upewnijcie się, że mechanizm blokady wrzeciona jest zwolniony, tak że tarcza może się swobodnie obracać.

Objaśnienie: Mechanizm blokady wrzeciona może ulec uszkodzeniu na skutek nieodpowiedniego użytkowania. Jeżeli mechanizm blokady wrzeciona nie przytrzyma jak trzeba, opuśćcie tarczę w drewno odpadowe dociśnięte do ogranicznika. Będzie to spełniało rolę zastępczego systemu blokady.



OSTRZEŻENIE

Upewnijcie się, czy kołnierze oporowe tarczy są czyste i odpowiednio zamontowane. Po zainstalowaniu nowej tarczy, upewnijcie się, że przechodzi ona przez wyżłobienie w stole, kiedy jest w ustawiona na 0° i 45°. Opuśćcie tarczę do wyżłobienia w stole i upewnijcie się, że nie uderza ona podstawy czy też stołu. Jeżeli tarcza dotyka stołu, skontaktujcie się z Autoryzowanym Punktem Serwisowym Ryobi.

Jeżeli tarcza dotyka płytek wprowadzających, prosimy odnieść się do rozdziału "Wyrównanie" w celu wykonania regulacji luzu zanurzenia tarczy.

UŻYWANIE MECHANIZMU ZACISKANIA OBRABIANEGO ELEMENTU (RYS. 3)

Mechanizm zaciskania obrabianego elementu (23) pozwala podtrzymać ten element w odpowiedniej pozycji cięcia. Ten mechanizm zaciskania może być zainstalowany po prawej lub lewej stronie pilarki ukośnej. Zanim uruchomicie waszą pilarkę, upewnijcie się, że mechanizm zaciskania obrabianego elementu nie przeszkadza przejściu tarczy po obrabianym przedmiocie.

- Wyrównajcie kołek sworzni mechanizmu zaciskania (32) z otworem w podstawie piły i wprowadźcie sworzeń.

CZTERY PODSTAWOWE USTAWIENIA (WYREGULOWANIE) PIŁY

W celu wyregulowania i odpowiedniego ustawienia (wyrównania) waszej promieniowej piły ukośnej, należy opanować cztery podstawowe ustawienia.

■ Dźwignia blokady kątowej (uciosu) i pokrętko wstępnego ustawienia uciosu (rys.4) pozwalają zmienić ustawienie kąta uciosu tarczy:

- Podnieście dźwignię blokady kątowej uciosu (15).
- Aby przejść z aktualnego wstępnego ustawienia na następne, obróćcie częściowo pokrętko wstępnego ustawienia uciosu (34) w dół.
- Aby przejrzeć wszystkie wstępne ustawienia, obróćcie zupełnie do dołu pokrętko wstępnego ustawienia uciosu.
- Obracajcie stół (6) w celu ustawienia go w pożądanej pozycji uciosu a następnie zablokujcie dźwignię blokady kątowej (uciosu).

■ Mechanizm blokady nachylenia i kołek wstępnego ustawienia nachylenia pozwalają zmienić nachylenie tarczy (Rys. 6):

- Pociągnijcie do siebie mechanizm blokady nachylenia. Popchnijcie w dół kołek wstępnego ustawienia nachylenia. To pozwala nachylić tarczę przy jednoczesnym przeglądaniu wstępnych ustawień nachylenia.
- Aby umieścić kołek wstępnego ustawienia nachylenia na wstępnym ustawieniu, popchnijcie go w górę.
- Zablokujcie mechanizm blokady nachylenia zanim zaczniecie ciąć.

■ Krzywka ustalająca głębokość i blokująca głowicę (Rys.7 i 8) pozwala wyregulować tarczę:

- Naciskając lekko w dół na uchwyt, obracajcie krzywkę regulacji głębokości (17) w prawo i podnieście tarczę.
Objaśnienie: nie zachodzi potrzeba odkręcenia mechanizmu blokady głębokości cięcia (35).
- Płaskownik krzywki regulowania głębokości powinien być skierowany w górę.
Objaśnienie: Głowica powinna być pochylona w dół jedynie do transportowania i składowania waszego narzędzia. Nie wykonujcie żadnego cięcia, jeżeli głowica jest zablokowana w dolnej pozycji.
- Aby zablokować tarczę w dolnej pozycji, należy postępować w następujący sposób:

- Obracać krzywkę regulacji głębokości w prawo i obniżyć tarczę w kierunku stołu.

- Ma być możliwe wsadzenie kołka zewnętrznej osłony tarczy do otworu krzywki.

■ Przycisk zatrzymujący przesuwanie (ruch postępowy):

- Aby odkręcić przycisk zatrzymujący przesuwanie, obracajcie go w lewo, natomiast aby go dokręcić obracajcie go w prawą stronę. Kiedy odkręcając przycisk zatrzymujący przesuwanie, wtedy możecie przemieszczać głowicę do przodu i do tyłu. Kiedy go odkręcać, wtedy blokujecie głowicę.

WYRÓWNIANIE (USTAWIENIE)



OSTRZEŻENIE

W celu ograniczenia ryzyka ran spowodowanych przypadkowym uruchomieniem narzędzia, czy porażenia prądem, przed przeprowadzeniem interwencji na pile odłączcie przewód zasilający.

PIERWSZY ETAP: REGULOWANIE LUZU ZANURZENIA TARCZY (RYS. 9)

Powinniście wyregulować luz zanurzenia tarczy po to by obie płytki wprowadzające nie znajdowały się na torze tarczy podczas jej wyrównywania. Płytki wprowadzające powinny być włożone na miejsce już po ustawieniu tarczy.

- Odkręćcie trzy śruby, które przytrzymują jedną z dwóch płytek wprowadzających.
- Przesuńcie najdalej jak to możliwe płytkę wprowadzającą od tarczy.
- Dokręćcie ponownie trzy śruby.
- Powtórzcie te trzy etapy dla drugiej płytki wprowadzającej.

DRUGI ETAP: REGULOWANIE PROWADNICZY (RYS. 10 -11)

- Ustawcie głowicę na wstępnych ustawieniach uciosu i nachylenia 0° oraz zablokujcie ją w dolnej pozycji.
- Upewnijcie się, że tarcza jest prawie pośrodku dwóch płytek wprowadzających. Sprawdźcie również czy jest luz między prawą prowadnicą (36) i ramieniem skręcającym się(37).
- Jeżeli zachodzi potrzeba wyregulowania, odkręćcie przeciwnąkrętki blokujące znajdujące się na czterech wkrętach bez ła (38), jak pokazano na rysunku 11.
- Odkręćcie dwa górne wkręty bez ła.

WYRÓWNIANIE (USTAWIENIE)

- Dokręćcie i odkręćcie dwa dolne wkręty bez ła, tak by tarcza znalazła się pośrodku dwóch płytek wprowadzających.
- Dokręćcie dwie dolne przeciwnąkrętki zaciskowe.
- Aby było mniej luzu między prowadnicami (11), dokręcajcie dwa górne wkręty bez ła jednocześnie przemieszczając głowicę do przodu i do tyłu. Dokręćcie dwie górne przeciwnąkrętki zaciskowe.

TRZECI ETAP: USTAWIENIE POD KĄTEM PROSTYM TARCZY I OGRANICZNIKA (USTAWIENIE UCIOSU) (RYS. 12-13)

- Ustawcie tarczę na wstępne ustawienie uciosu na 0° i zablokujcie dźwignię blokady kątowej (uciosu).
- Aby sprawdzić że tarcza jest faktycznie prostopadła do ogranicznika, zablokujcie głowicę w dolnej pozycji. Oprzeć ekierkę o ogranicznik a następnie wzdłuż tarczy, jak pokazano na rysunku 12. Ustawcie odpowiednio ekierkę, tak by nie dotykała zębów tarczy i by ustawienie pod kątem prostym nie było wypaczone. Powierzchnia tarczy powinna dotykać całej długości ekierki.
- Jeżeli tarcza dobrze dotyka całej długości ekierki, nie trzeba żadnego wyrównywania. Jeżeli tarcza nie jest prostopadła do ogranicznika, należy należy postąpić w następujący sposób w celu wyrównania jej.
 - Zdejmijcie przesuwne ograniczniki pomocnicze odkręcając śruby, które je przytrzymują. Przesuńcie ograniczniki w stronę tarczy i podnieście głowicę tnącą w celu ich wyjęcia.
 - Odkręćcie śruby blokady ogranicznika.
 - Oprzyjcie ekierkę o tarczę i ustawcie ogranicznik, tak by był on prostopadły do tarczy.
 - Dokręćcie śruby blokady ogranicznika.
 - Załóżcie na miejsce przesuwne ograniczniki pomocnicze i dokręćcie śruby pomocniczych ograniczników przesuwnych.

REGULACJA WSKAŹNIKA PODZIAŁKI KĄTOWEJ (RYS. 14)

- Odkręćcie śrubę z rowkiem krzyżowym, która przytrzymuje w miejscu wskaźnik podziałki kątowej (8).
- Umieśćcie wskaźnik w taki sposób by wyrównał się z wstępnym ustawieniem 0° a następnie dokręćcie śrubę.

CZWARTY ETAP: USTAWIENIE POD KĄTEM PROSTYM TARCZY I STOŁU (REGULACJA NACHYLENIA) (RYS. 15)

- Ustawcie piłę na wstępnym ustawieniu nachylenia 0° i upewnijcie się, że mechanizm blokady nachylenia jest odkręcony (poluzowany).
- Obniżyć tarczę i umieścić głowicę (zespół silnikowy) w dolnej pozycji.
- W celu sprawdzenia czy tarcza jest faktycznie prostopadła do stołu, użyjcie ekierki (kątownika). Jeżeli tarcza nie dotyka na całej długości ekierki, należy postąpić w następujący sposób:
 - a. Podnieście mechanizm blokady nachylenia.
 - b. Odkręćcie obie śruby z gniazdem, który przytrzymują podziałkę nachylenia.
 - c. Złapcie zewnętrzną osłonę tarczy i przesuńcie głowicę (zespół silnikowy) w lewo lub w prawo, tak by tarcza dotykała całej długości ekierki.
 - d. Dokręćcie obie śruby z gniazdem, po to by zablokować podziałkę nachylenia.

REGULACJA WSKAŹNIKA PODZIAŁKI NACHYLENIA (RYS. 16)

- Odkręćcie śrubę z rowkiem krzyżowym, która przytrzymuje w miejscu wskaźnik podziałki nachylenia.
- Umieśćcie wskaźnik w taki sposób by wyrównał się z wstępnym ustawieniem 0° a następnie dokręćcie śrubę.

PIĄTY ETAP: REGULOWANIE LUZU ZANURZENIA TARCZY (tak by było jak najmniej luzu) (RYS. 17)

- Odkręćcie trzy śruby, które przytrzymują jedną z dwóch płytek wprowadzających.
- Przesuńcie płytkę wprowadzającą w kierunku tarczy, tak by było jak najmniej luzu między płytką i tarczą (płyka nie powinna dotykać tarczy).
- Dokręćcie ponownie trzy śruby.
- Powtórzcie te trzy etapy dla drugiej płytki wprowadzającej.

REGULACJA DŹWIGNI BLOKADY KĄTOWEJ (UCIOSU)

Kiedy tarcza jest umieszczona na pozycji kąta uciosu, która nie jest wstępnie ustawiona (to znaczy innej niż 0°, 15°, 22,5°, 31,6°, 45° i 60°) i dźwignia blokady kątowej (uciosu) jest zablokowana, jesteście pewni, że kąt uciosu jest dobrze zablokowany. Stąd jest bardzo trudno obracać stół (tarczę). Oczywiście zawsze jest możliwe forsowanie stołu, ale nie powinniście móc go obracać, jeżeli działacie z umiarkowaną siłą.

WYRÓWNANIE (USTAWIENIE)

W celu sprawdzenia czy dźwignia blokady kątovej (uciosu) sprawnie działa, należy postąpić według poniższych instrukcji:

- Odkręćcie dźwignię blokady kątovej (uciosu) i ustawcie tarczę w pozycji, która nie jest wstępnie ustawiona. Zablokujecie dźwignię blokady kątovej (uciosu).
- Spróbujcie obracać stół. Jeżeli stół obraca się z łatwością:
 - Odkręćcie dźwignię blokady kątovej (uciosu). Odnajdźcie śrubę blokującą znajdującą się pod dźwignią blokady kątovej (uciosu).
 - Dokręćcie śrubę blokującą przy pomocy klucza sześciokątnego 4 mm.
 - Zablokujcie dźwignię blokady kątovej (uciosu) i ponownie spróbujcie obracać stół. Wyregulujecie ponownie, jeśli zachodzi potrzeba.

REGULACJA DŹWIGNI BLOKADY NACHYLENIA

Kiedy tarcza jest umieszczona w pozycji nachylenia, która nie jest wstępnie ustawiona (to znaczy innej niż 0°, 22,5°, 33,875° i 45°) i mechanizm blokady nachylenia jest zablokowany, jesteście pewni, że kąt nachylenia jest dobrze zablokowany. Stąd jest bardzo trudno nachylić tarczę. Oczywiście zawsze jest możliwe forsowanie tarczy, ale nie powinniście móc jej nachylić, jeżeli działacie z umiarkowaną siłą.

Jeżeli tarcza pochyła się z łatwością:

- Odkręćcie mechanizm blokady nachylenia.
- Odnajdźcie obie przeciwnakrętki zaciskowe 12 mm (41) znajdujące się za mechanizmem blokady nachylenia.
- Odkręćcie górną przeciwnakrętkę zaciskową.
- Aby dokręcić mechanizm blokady nachylenia, obróćcie w prawo dolną przeciwnakrętkę zaciskową. W celu odkręcenia jej, obróćcie ją w lewo.
- Zablokujcie mechanizm blokady nachylenia i spróbujcie ponownie pochylić tarczę. Wyregulujecie ponownie, jeśli zachodzi potrzeba.
Objaśnienie: Kiedy mechanizm blokady nachylenia jest odblokowany, można go swobodnie obracać wokół osi. Jeżeli mechanizm blokady nachylenia zgrzyta, trzeba go lekko odkręcić.

REGULACJA BLOKADY NACHYLENIA (RYS. 5)

Sprawdźcie czy wasza pilarka ukośna pochyła się swobodnie, odblokowując mechanizm blokady nachylenia i pochylając tarczę.

Objaśnienie: Śruba powinna wystawać z sześciokątnej nakrętki zaciskowej (42) o przynajmniej jeden gwint.

Jeżeli piła pochyła się z trudnością, lub w wypadku zbyt dużego luzu na poziomej ośki (czopu skrętu), należy przystąpić do następujących regulacji:

- Odkręćcie mechanizm blokady nachylenia.
- Obracajcie sześciokątną nakrętkę blokującą przy pomocy tulei 19 mm.
- Sprawdźcie jeszcze raz ruch nachylenia i wyregulujecie ponownie, jeśli zachodzi potrzeba.

ZAINSTALOWANIE PILARKI UKOŚNEJ (RYS. 18)



OSTRZEŻENIE

Aby zmniejszyć ryzyko obrażeń, spowodowanych przez nieoczekiwany ruch piły, należy postąpić w następujący sposób:

- Odłączcie przewód zasilający zanim przemieścicie piłę. Należy zablokować dźwignię blokady kątovej (uciosu) i mechanizm blokady nachylenia. Zablokować głowicę (zespół silnikowy) w dolnej pozycji.
- Aby nie uszkodzić sobie pleców, trzymajcie narzędzie oparte o was, kiedy je podnosicie. Ugnijcie kolana i podnoście narzędzie, przerzucając cały ciężar na nogi a nie na plecy. Podnoście piłę łapiąc ją za strefy uchwytu znajdujące się pod podstawą, za uchwyt transportowy lub za uchwyt znajdujący się z przodu podstawy.
- Nidy nie trzymajcie waszej pilarki ukośnej za przewód zasilający lub za spust na plastikowym uchwycie. Mogłoby to uszkodzić izolację przewodów lub ich połączeń i spowodować prądenie prądem lub pożar.
- Pilarkę należy umiejscowić w taki sposób, by nikt nie mógł stanąć za nią. Odłamki odrzucone podczas przejścia tarczy mogą spowodować poważne obrażenia ciała.
- Należy ułożyć pilarkę ukośną na płaskiej i stabilnej powierzchni, wystarczająco dużej do manipulowania i odpowiedniego podtrzymywania obrabianego elementu.
- Dopilnujcie by stół piły był wypoziomowany i by piła była stabilna.
- Przymocujcie piłę do jej suportu przy pomocy śrub mocujących lub imadła.

Umieście piłę na pożądanym miejscu, na stole warsztatowym czy wszelkim innym zalecanym suporcie. Podstawa pilarki zawiera osiem otworów służących do zamocowania pilarki ukośnej. Cztery małe otwory (A) umożliwiają zamocowanie przy użyciu małych śrub, natomiast cztery większe otwory (B) umożliwiają zamocowanie przy użyciu dużych śrub.

ZAINSTALOWANIE PILARKI UKOŚNEJ (RYS. 18)

Jeżeli zamierzacie używać pilarkę zawsze w tym samym miejscu, przymocujcie ją do stołu warsztatowego.

Objaśnienie: Kiedy piła jest zainstalowana na dużej płaskiej powierzchni, jej wysokość wynosi 114,3 mm.

UŻYWANIE PIŁY W RÓŻNYCH MIEJSCACH

Zamontujcie piłę na płycie ze sklejki o grubości 19 mm, wykorzystując cztery otwory przeznaczone na śruby 6,35 mm (1/4") lub cztery otwory przeznaczone na małe śruby. Następnie płyta może być zamocowana, po to by uniknąć jej przechylenia się. Zapobiega ona również przedwczesnemu zużyciu się piły, którą się manipuluje i używa w różnych miejscach.

UŻYWANIE PIŁY NA STOLIKU WARSZTATOWYM

Zamontujcie płytę na stoliku warsztatowym w taki sam sposób jak na płycie ze sklejki. Sprawdźcie czy wolne przestrzenie pozostawione na przedmiot do obróbki po lewej i prawej stronie piły są wystarczające.

WYMOGI BEZPIECZEŃSTWA SPECYFICZNE DLA PODSTAWOWYCH CIĘŃ

PRZED KAŻDYM UŻYCIEM NALEŻY SPRAWDZIĆ STAN WASZEJ PIŁY ODŁĄCZCIE OD SIECI PILARKĘ UKOŚNĄ.

W celu zmniejszenia ryzyka ran spowodowanych przez przypadkowe uruchomienie narzędzia, wyłączcie waszą piłę przed modyfikacją jej wyregulowania, wymianą tarczy czy dociśnięciem (dokręceniem) jakiegoś elementu. Upewnijcie się, że strzałka wskazująca kierunek obrotów na osłonie tarczy odpowiada strzałce wskazującej kierunek obrotów na tarczy. Sprawdźcie na przodzie piły czy zęby tarczy są zwrócone w dół. W celu bezpiecznej pracy, sprawdźcie stan śruby tarczy i zdejmowalnej osłony bocznej.

SPRAWDŹCIE CZY JAKĄS CZĘŚĆ NIE JEST USZKODZONA

Upewnijcie się, że:

- ruchoe elementy są odpowiednio wyrównane,
- przewody elektryczne są w dobrym stanie,
- ruchoe elementy są odpowiednio zamocowane,
- żadna część nie jest zepsuta,
- po zmontowaniu, piła jest stabilna,

- wewnętrzna osłona tarczy i sprężyna cofająca ramię sprawnie działają: w tym celu popchnijcie ramię zupełnie do dołu a następnie pozwólcie się jemu podnosić, aż się samo zatrzyma. Sprawdźcie wewnętrzną osłonę tarczy, tak by upewnić się że jest ona na swoim miejscu. W przeciwnym wypadku, należy odnieść się do instrukcji rozdziału "Rozwiązywanie problemów".
- przesuujące się części ślizgają się łatwo i bez szarpnięć.
- **Sprawdźcie inne warunki mogące zakłócić sprawnie działanie pilarki ukośnej.** Jeżeli brakuje jakiegoś elementu pilarki ukośnej lub jakiś element jest pocięty czy uszkodzony w obojętny jaki sposób, czy też któryś z komponentów elektrycznych nie działa, należy zatrzymać piłę i odłączyć od zasilania. Oddajcie do wymiany uszkodzone, brakujące czy zużyte części przed ponownym użyciem waszej piły.
- **Upewnijcie się czy osłony tarczy są zawsze na swoim miejscu,** w stanie sprawnym do działania i że są poprawnie zamontowane.
- **Konserwujcie starannie wasze narzędzie.** Dopilnujcie by wasza piła ukośna była zawsze czysta, po to by miała dobre osiągi i by można jej było bezpiecznie używać. Smarujcie akcesoria według instrukcji. Nie wolno nakładać smaru na tarczę, kiedy ona się obraca.
- **Wymijcie klucze zaciskowe przed uruchomieniem waszego narzędzia.**

W CELU OGRANICZENIA RYZYKA SKALECZEN SPowodowanych przez zablokowane lub odrzucone elementy, postępujcie według poniższych instrukcji

- Używajcie jedynie zalecanego osprzętu. Używanie niedostosowanych akcesoriów, może pociągnąć za sobą ryzyko skaleczenia.
- Używajcie tarczy pilarskiej o średnicy 305 mm dostosowanej do materiału, który chcecie ciąć.
- Upewnijcie się, że tarcza jest naostrzona, że nie jest uszkodzona i że jest porównanie zrównana (ustawiona). Po sprawdzeniu, że piła jest odłączona od zasilania, opuśćcie zupełnie głowicę (zespół silnikowy). Obracajcie tarczę ręką, aby sprawdzić czy żadna przeszkoda nie zawadza jej obracaniu. Nachylcie głowicę pod kątem 45°, a następnie należy ponownie sprawdzić czy tarcza obraca się bez przeszkód. Jeżeli tarcza blokuje się o jakiś element, wyregulujcie ją zgodnie z instrukcjami zawartymi w rozdziale "Wyrównanie".

WYMOGI BEZPIECZEŃSTWA SPECYFICZNE DLA PODSTAWOWYCH CIĘĆ

- Sprawdźcie czy kołnierze oporowe tarczy i wrzeciona są czyste.
- Upewnijcie się, że osadzenia kołnierzy oporowych są skierowane do tarczy.
- Przy pomocy klucza sześciokątnego 6,35 mm z wyposażenia waszej piły, sprawdźcie czy śruba wrzeciona (gwint lewoskrętny) jest dobrze dokręcona.
- Upewnijcie się, czy wszystkie mechanizmy zaciskowe czy blokujące są dobrze dokręcone i że nie ma zbyt dużo luzu na poziomie niektórych części.
- Pamiętajcie, aby wasza przestrzeń robocza była dobrze uporządkowana. Przepelnione przestrzenie pracy czy stoły sprzyjają wypadkom. Dopilnujcie, by podłoga nie była śliska. Aby uniknąć ryzyka oparzeń czy szkód spowodowanych pożarem, nigdy nie używajcie waszej piły w pobliżu łatwopalnych płynów, oparów czy gazów.

POWINNIŚCIE CHRONIĆ WASZE OCZY, RĘCE, TWARZ I USZY

- Zapoznajcie się z waszą pilarką ukośną. Prosimy o przeczytanie ze zrozumieniem niniejszego podręcznika obsługi i naklejek znajdujących się na narzędziu. Poznajcie zastosowania waszego narzędzia oraz jego zakres, jak również potencjalne zagrożenia specyficzne dla tego urządzenia. W celu uniknięcia ryzyka obrażeń cielesnych, nie montujcie akcesoriów, nie wykonujcie regulacji na waszej pilarkie ukośnej, podczas gdy części jeszcze się obracają.
- W celu ograniczenia ryzyka przypadkowego uruchomienia narzędzia, zanim włączycie waszą pilarkę pod napięcie, upewnicie się czy włącznik jest w pozycji "wyłączone".
- Przygotujcie się do pracy. Używajcie odpowiedniego narzędzia. Nie forsujcie waszego narzędzia czy akcesorii, chcąc wykonywać prace, do których nie zostało ono zaprojektowane. Nie używajcie tej piły, jeżeli obrabiany przedmiot nie może być mocno przytrzymany.



UWAGA

Ze względu na wykonywaną akcję przesuwania (ruch postępowy), wasza pilarka ukośna nie została zaprojektowana do cięcia metali. Używajcie waszej pilarki ukośnej jedynie do cięcia drewna lub produktów tego typu. Inne materiały mogłyby połamać czy wygiąć tarczę, wywołać pożar lub spowodować inne wypadki.

PRZYGOTOWANIE CIĘCIA

- Skontrolujcie przedmiot do obróbki. Upewnijcie się, że część elementu do cięcia nie zawiera gwoździ czy innych przedmiotów.
- Przygotujcie wasze cięcie tak, by uniknąć odrzutu elementu, gdyby ten wygiął się o tarczę lub został wyrwany z waszych rąk.
- Należy przewidzieć sposób wykonania cięcia.

Należy zawsze:

- upewnić się, że tarcza przestała się obracać,
- podnieść tarczę,
- przesunąć piłę nad przednią krawędzią przedmiotu do obróbki przed rozpoczęciem cięcia.
- popchnąć mechanizm blokady wewnętrznej osłony tarczy (19) aby ją odkręcić, a potem pochylić tarczę w dół, tak by dotknąć górnej części obrabianego elementu, następnie do tyłu piły w celu wykonania cięcia.



NIEBEZPIECZEŃSTWO

NIGDY nie ciągnijcie piły w waszą stronę podczas wykonywania cięcia. Tarcza może nagle podnieść się na górnej części elementu i skierować się na was.

- Należy przewidzieć sposób w jaki będziecie trzymali przedmiot do obróbki od początku do zakończenia cięcia.

NAJBARDZIEJ POPULARNE CIĘCIA

PROMIENIOWE CIĘCIA UKOŚNE

Wasza piła ukośna pozwala wykonywać dwa typy cięcia:

- **cięcie promieniowe:**
 - Odkręcić przycisk zatrzymujący przesuwanie, pociągnąć głowicę tnącą do siebie, opuścić tarczę, tak by wprowadzić ją do obrabianego przedmiotu, następnie popchnąć głowicę tnącą do tyłu piły w celu zakończenia cięcia.
 - Ciecie promieniowe służy do cięcia szerokich elementów.
- **zwyczajne cięcie (Rys. 21):**
 - Dokręcić przycisk zatrzymujący przesuwanie i obniżyć tarczę, by móc ciąć obrabiany przedmiot.
 - Ciecie zwyczajne służy głównie do cięcia wąskich elementów.

NAJBARDZIEJ POPULARNE CIĘCIA



OSTRZEŻENIE

Dla większej wygody i bezpieczeństwa, wasza piła wyposażona jest w hamulec tarczy. Hamulec nie stanowi mechanizmu zabezpieczającego. Nie uważajcie go za element, mogący zastąpić osłony tarczy waszej piły. Jeżeli piła nie zatrzymuje się po upływie 6 sekund, należy ją odłączyć od zasilania i zanim zaczniecie jej ponownie używać, postąpić zgodnie z instrukcjami rozdziału "Rozwiązywanie problemów" dotyczących montażu hamulca tarczy.



NIEBEZPIECZEŃSTWO

Nigdy nie opuszczajcie zupełnie tarczy przed przedmiotem do obróbki, po to by ciąć popychając tarczę do przodu. Tylna część tarczy, która podnosi się do góry mogłaby wyrwać wam z rąk ten przedmiot.

Aby ciąć elementy do obróbki o maksymalnej długości 342,9 mm i szerokości 88,9 mm należy postępować w następujący sposób:

- Dociśnijcie element drewniany do ogranicznika i zamocujcie go przy pomocy mechanizmu zaciskowego, jeżeli zachodzi potrzeba.
- Odkręćcie przycisk zatrzymujący przesuwanie (ruch postępowy).
- Trzymajcie piłę za uchwyt i umieśćcie ją w taki sposób by wrzeciono (środek tarczy) znajdowało się nad przednią krawędzią elementu do obróbki.
- Uruchomcie piłę i zaczekajcie aż tarcza osiągnie maksymalną prędkość.
- Naciśnijcie na uchwyt, by pochylić zupełnie głowicę i wykonać cięcie wzdłuż profilu obrabianego przedmiotu.
- Popchnijcie lekko uchwyt piły w stronę ogranicznika w celu zakończenia cięcia.
- Po każdym cięciu podnieście głowicę.
- Przed zmianą pozycji waszych rąk, należy zatrzymać silnik i zaczekać aż tarcza skończy się obracać.

ZWYCZAJNE CIĘCIE (RYS. 20)

- Przesuńcie głowicę tnącą do tyłu najdalej jak to możliwe.
- Zablokujcie przycisk zatrzymujący przesuwanie (ruch postępowy).
- Należy ułożyć element na stole dociskając go do ogranicznika i w razie potrzeby, przytrzymać go za pomocą mechanizmu zaciskowego.
- Uruchomcie piłę i wprowadźcie tarczę do obrabianego przedmiotu obniżając głowicę tnącą.

- Po zakończeniu cięcia, przed podniesieniem głowicy tnącej, należy zatrzymać piłę i poczekać aż tarcza skończy się obracać.

UŁOŻENIE CIAŁA I RĄK

- Nigdy nie umieszczajcie waszych rąk w pobliżu strefy cięcia. Wasze ręce powinny być oddalone przynajmniej o 100 mm od toru tarczy tnącej.
- Aby uniknąć wszelkiego ruchu w kierunku tarczy, należy mocno przytrzymać obrabiany przedmiot oparty o ogranicznik.
- Użyjcie lewej ręki, by przytrzymać w miejscu przedmiot do obróbki umieszczony po lewej stronie tarczy i prawej ręki by przytrzymać przedmiot umieszczony po prawej stronie tarczy.
- Zanim przystąpić do wykonywania cięcia, zróbcie "próbę na pusto", upewniając się że zasilanie jest odcięte. Możecie w ten sposób, bez podłączenia zobaczyć tor tarczy tnącej.
- Trzymajcie tak wasze ręce aż zwolnicie przycisk włącznika i aż tarcza zupełnie przestanie się obracać.



OSTRZEŻENIE

Nie próbujcie ciąć małych elementów. Takie elementy nie mogą być należycie podtrzymywane. Wasze ręce powinny być zawsze odpowiednio oddalone od tarczy piły.

CIĘCIE UKOŚNE (RYS. 21)

Kiedy zamierzacie wykonać cięcie ukośne, ustawcie pilarkę według pożądanego kąta. W celu uzyskania pożądanego kąta uciosu, przemieszczajcie głowicę trzymając ją za uchwyt. Na podziałce kątovej (uciosu) pojawiają się wstępne ustawienia kątovej z myślą o ustawieniu piły pod pożądanym kątem (w stopniach) lub w celu wykonania górnych listw gzymsowych.

Objaśnienie: Nie zapomnijcie zablokować dźwigni blokady kątovej (uciosu) przed zmianą kąta uciosu.

CIĘCIE SKOŚNE (RYS. 22)

Kiedy zamierzacie wykonać cięcie skośne, pochylicie pilarkę pod pożądanym kątem. Stańcie po lewej stronie uchwytu w celu wykonania cięcia.

POMOCNICZY OGRANICZNIK PRZESUWNY

Kiedy pochylacie tarczę w lewo, tylny ogranicznik powinien być ponownie ustawiony. Odkręćcie mechanizm blokady ogranicznika i przesuniecie ogranicznik w lewo lub w prawo według kierunku nachylenia tarczy.

NAJBARDZIEJ POPULARNE CIĘCIA

Umieścić ogranicznik najbliżej jak to możliwe osłony tarczy, tak by obrabiany element był przytrzymywany jak najlepiej. Zablokujcie mechanizm blokady zaciskając go i zróbcie "próbę na pusto", upewniając się że zasilanie jest przerwane. W ten sposób możecie sprawdzić odstęp między ogranicznikiem i osłoną tarczy. Dla niektórych podwójnych cięć ukośnych, może zająć potrzeba zdjęcia pomocniczego ogranicznika przesuwne, aby nie przeszkadzał on w cięciu. Po zakończeniu cięcia ukośnego, nie zapominajcie o ponownym założeniu i/lub przesunięciu pomocniczego ogranicznika przesuwne.

UŻYWANIE PODZIAŁKI KĄTOWEJ

Podziałka kątowa umożliwi szybkie i precyzyjne wyregulowanie waszej piły z dokładnością do 1/2° (Rys.16).

PODWÓJNE CIĘCIE UKOŚNE

Kiedy zamierzacie wykonać podwójne cięcie ukośne, wyselekcjonujcie odpowiednie kąty nachylenia i uciosu.

CIĘCIE WYPACZONEGO DREWNA (RYS. 23)

Przed przecinaniem przedmiotu, upewnijcie się czy nie jest on wypaczony. Jeżeli element jest wypaczony, należy docisnąć stroną wypukłą do ogranicznika, jak pokazano na rysunku 23. Nie wykonujcie cięcia jeżeli element nie jest należycie ustawiony lub gdy suport pomocniczych ograniczników nie jest zamontowany. To groziłoby pochwyceniem obrabianego elementu przez tarczę. Element ten mógłby nagle wyskoczyć lub poruszyć się, narażając w ten sposób waszą rękę na tarczę.

UŻYWANIE MECHANIZMU ZACISKANIA OBRABIANEGO ELEMENTU (RYS. 24)



OSTRZEŻENIE

Starajcie się uniknąć wyrzucenia obrabianego przedmiotu. By uniknąć wygięcia się elementu na tarczy, należy postępować w następujący sposób:

- Podtrzymujcie zawsze element, obojętnie czy ręką czy przy pomocy mechanizmu zaciskowego, na tarczy.
- Należy trzymać obrabiany przedmiot tylko po jednej stronie tarczy. Tarcza może odrzucić cięty element, jeżeli zamocujecie obrabiany element po obu stronach tarczy.
- Prosimy przeczytać i zastosować się do instrukcji niniejszego podręcznika obsługi.

- Ta piła została zaprojektowana w taki sposób, by operacje cięcia były łatwe do wykonania. Przed użyciem waszej piły, należy przeczytać i zrozumieć wszystkie instrukcje.

- Zanim przystąpiacie do wykonywania cięcia, zróbcie zawsze "próbę na pusto" upewniając się, że piła jest odłączona od zasilania. Najpierw wykonajcie wszystkie regulacje waszej piły. Sprawdźcie czy tarcza i głowica (zespół silnikowy) mogą być umieszczone bez przeszkód we wszelkich możliwych pozycjach. Mechanizm zaciskania obrabianego elementu może być zainstalowany po prawej lub lewej stronie tarczy. Upewnijcie się, że mechanizm zaciskowy nie przeszkadza przejściu tarczy bądź nie blokuje osłony tarczy czy silnika. W przeciwnym wypadku, należy zmienić jego pozycję.

- Zamocujcie mocno mechanizm zaciskania w taki sposób, by obrabiany element był dobrze przytrzymywany między tym mechanizmem a ogranicznikiem, suportem lub podstawą. Nie powinno być żadnego wolnego miejsca między piłą a elementem do obróbki.

- Mechanizm zaciskania powinien być używany jedynie w pozycji pionowej.

- Umieścić na stole piły element do obróbki. Przymocujcie obrabiany przedmiot opierając go o stół i ogranicznik przy pomocy mechanizmu zaciskowego. Jednakże, nie dokręcajcie zbyt mocno. Mechanizm zaciskania powinien po prostu przytrzymać drewniany element dociśnięty do ogranicznika i do stołu, ale go nie blokować.

- Zróbcie "próbę na pusto", upewniając się że piła jest odłączona od zasilania. Po wykonaniu wszystkich regulacji na pile, pochylić do dołu głowicę, tak jakbyście wykonywali cięcie. Sprawdźcie czy żaden element nie będzie przeszkadzał cięciu czy też nie stworzy niebezpiecznej sytuacji. Jeśli zachodzi potrzeba, wyregulujcie ponownie w celu bezpiecznego wykonywania cięcia.

- Wykonajcie cięcie według instrukcji niniejszego podręcznika obsługi.



BARDZO WAŻNE

W celu wykonywania precyzyjnego i bezpiecznego cięcia, wykonajcie cięcie a następnie zwolnijcie spust. Przytrzymujcie głowicę pochyloną do dołu i nie zmieniajcie pozycji waszych rąk, zanim tarcza nie skończy się obracać. Następnie podnieście głowicę i ściągnijcie obrabiany przedmiot ze stołu.

KONSERWACJA



NIEBEZPIECZEŃSTWO

Nie wolno nakładać smaru na tarczę, kiedy ona się obraca.



OSTRZEŻENIE

W celu ograniczenia ryzyka ran spowodowanych przypadkowym uruchomieniem narzędzia lub ryzyka porażenia prądem, przed przeprowadzeniem interwencji na pile odłączcie przewód zasilający.



OSTRZEŻENIE

Dla waszego bezpieczeństwa, piła ta wyposażona jest w podwójną izolację. W celu uniknięcia ryzyka porażenia prądem elektrycznym, pożaru czy poważnych ran, używajcie jedynie części wskazanych w liście akcesoriów. Montujcie ponownie wasze narzędzie zgodnie z oryginalnym montażem w celu uniknięcia ryzyka porażenia prądem.

WEWNĘTRZNA OSŁONA TARCZY

Nie używajcie waszej piły, jeżeli jeżeli wewnętrzna osłona tarczy nie jest zamontowana. Wewnętrzna osłona tarczy jest mechanizmem zabezpieczającym. Jeżeli jest ona uszkodzona, należy ją zastąpić przed ponownym użyciem waszej piły. Nabierzcie zwyczaju regularnego sprawdzania stanu osłony tarczy. Czyśćcie ją przy pomocy wilgotnej szmatki.



UWAGA

Nie używajcie rozpuszczalników do mycia osłony tarczy. Rozpuszczalniki mogłyby zniszczyć plastik.



OSTRZEŻENIE

W celu uniknięcia przypadkowego uruchomienia narzędzia, odłączcie waszą piłę od zasilania, kiedy czyścicie wewnętrzną osłonę tarczy.

Po pewnej liczbie razów posługiwania się piłą, trociny nagromadzone pod stołem i podstawie przeszkadzają stółowi w należytnym obracaniu się celem wykonania regulacji do cięcia ukośnego. Pamiętajcie o regularnym wyciąganiu nagromadzonych trocin, dmuchając na zabrudzone miejsca lub zasysając trociny.



OSTRZEŻENIE

Podczas wyciągania nagromadzonych trocin, zakładajcie okulary ochronne, by zapobiec dostaniu się trocin do oczu.

SMAROWANIE (RYS. 25)

ŁOŻYSKA KULKOWE

Wszystkie łożyska tego narzędzia zostały nasmarowane smarem o wysokim wskaźniku smarowania w wystarczającej ilości na cały cykl życia produktu używanego w normalnych warunkach. Stąd nie zachodzi więc potrzeba smarowania tych części.

Jeżeli akuratnie macie potrzebę smarowania jakiejś części, należy postąpić w następujący sposób:

- Nałóżcie smaru silnikowego bezpośrednio na prowadnice. Poduszeczki filcowe (panew) wbudowane do prowadnic umożliwią rozłożenie smaru.
- Zastosujcie olej lekki lub olej lekki do rozpylania na wał obrotowy głowicy (47).
- Zastosujcie olej lekki lub olej lekki do rozpylania na wewnętrzną sprężyną naciągową (46).
- Zastosujcie olej lekki lub olej lekki do rozpylania na rozpórkę (44) wewnętrznej osłony tarczy na krążek (45) lub na zdejmowalną osłonę boczną (3).

NAPRĘŻENIE PASA NAPĘDOWEGO (RYS. 26)

Naprężenie pasa napędowego było wyregulowane w fabryce. Jednakże jeżeli musicie sprawdzić naprężenia pasa, należy postąpić według poniższych instrukcji:

- Przy pomocy śrubokręta krzyżowego odkręćcie pięć śrub przytrzymujących płytę pokrywy ochronnej pasa napędowego i zdejmijcie pokrywę.
 - Sprawdźcie naprężenia pasa naciskając na niego. Przy lekkim naciśnięciu, pas powinien się zagłębić o około 25,4 mm.
 - W celu wyregulowania naprężenia pasa, należy postąpić według poniższych instrukcji:
 - Odkręćcie sześć śrub obudowy silnika bez zdejmowania ich, przy pomocy śrubokręta krzyżowego.
 - W celu zwiększenia naprężenia pasa, obracajcie śrubę nastawczą w prawo. W celu zmniejszenia naprężenia pasa, obracajcie śrubę nastawczą w lewo.
- Objaśnienie:** nadmierne naprężenie pasa napędowego może spowodować przedwczesne awarie silnika.
- Dokręćcie zdecydowanie sześć śrub obudowy silnika.
 - Załóżcie na miejsce pokrywę ochronną pasa napędowego.

A SZERSZÁM RÉSZEI

1. Felső fűrész tárcsavédő
2. Alsó fűrész tárcsavédő
3. Levehető oldalsó védőelem
4. Levehető oldalsó védőelem csavarja
5. Állítható segédütköző (élvezető)
6. Munkalap
7. Talapzat
8. Forgásszög mérőskála
9. Dőlésszög rögzítő
10. Felső fogantyú szállításhoz
11. Csúszósín(ek)
12. Tolás rögzítógomb
13. Állítható segédütköző rögzítője
14. Kombinált csavarkulcs
15. Forgásszög rögzítőkar (vízszintes szög)
16. Jelző vágás ismétléséhez
17. Vágásmélység-beállító és motorblokk tartó rögzítőelem
18. Tengely reteszelő gomb
19. Alsó fűrész tárcsavédő rögzítője
20. Be - ki kapcsoló ravasz
21. Dőlésszög előbeállító szegecs
22. Elülső fogantyú szállításhoz
23. Csavaros szorító a munkadarab rögzítésére
24. Dőlésszög mérőskála
25. Elektromos tápvezetékek tartóelemek
26. Fűrész tárcsa
27. Tengely csavar (balmenetes)
30. Tárcsa alátét
31. Tengely alátét
32. Csavaros szorító tengelye
33. Gyorskioldó gomb
34. Forgásszög előbeállító gomb
35. Vágásmélység rögzítő gomb
36. Csúszósín
37. Mozgó kar
38. Hernyócsavar
39. Hátsó ütköző
40. Dőlésszög mérőskála
41. Ellenanyák
42. Hatlapfejű ellenanya
43. Forgásszög mérőskála
44. Távtartó elem
45. Görgő
46. Torziós rugó (belül)
47. Motor forgótengely
48. Porzsák
49. Porzsák gyűrűje
50. Porzsák könyökcső

MELLÉKELT TARTOZÉKOK

"L" alakú, 6,35 mm-es kombinált imbuszkulcs
Csavaros szorító a munkadarab rögzítésére
Porzsák
Használati útmutató
Porzsák gyűrűje
Porzsák könyökcső

KICSOMAGOLÁS



FIGYELMEZTETÉS

A szerszám véletlenszerű beindításából fakadó balesetek és az áramütés elkerülése végett ne csatlakoztassa az elektromos hálózatra a fűrész, mielőtt a kicsomagolást és az összeszerelést teljesen be nem fejezte. Semmilyen, a fűrészben végzett szerelés / beállítás / munkálat közben sem szabad a tápvezetékét a hálózatra csatlakoztatva hagyni.

A gérvágó fűrész összes tartozékával együtt, egy dobozban szállítjuk.



FIGYELMEZTETÉS

Viszonylagos kis mérete ellenére a fűrész nehéz. Ne húzza meg a hátát, inkább kérjen segítséget valakitől, ha fel kell emelni a gépet.

- Mielőtt kiemeli a gérvágó fűrészgépet a kartondobozból, szorítsa meg a tolás rögzítőt, hogy a szerszám ne hirtelen elmozduljon.
- A szállításhoz kiképzett fogantyúnál fogva emelje ki a gérvágót a kartondobozból.
- Ezután helyezze egy sima, stabil felületre a fűrész, majd tanulmányozza figyelmesen.



FIGYELMEZTETÉS

Ha egy alkatétel hiányzik vagy sérült, ne csatlakoztassa a fűrész a hálózathoz addig, amíg az adott elemet be nem szerezte vagy meg nem javította. Az elektromos áramütések elkerülése érdekében a kettős szigetelésű szerszámokon végzett szerelések / beállítások / munkálatok esetén kizárólag eredeti pótalkatrészt használjon.

A FÜRÉSZTÁRCSA FELHELYEZÉSE ÉS LEVÉTELE

A FÜRÉSZTÁRCSA FELHELYEZÉSE ÉS LEVÉTELE (1. és 2. ÁBRA)



FIGYELMEZTETÉS

A munkadarab ill. a fűrész tárcsa kirepülő darabjai által okozott balesetek elkerülése végett kizárólag 305 mm átmérőjű fűrész tárcsákat használjon.



FIGYELMEZTETÉS

A szerszám véletlenszerű beindításából fakadó balesetek elkerülése végett húzza ki a fűrész vezetékét az aljzathoz, mielőtt a fűrész tárcsa le- vagy felszereléséhez kezd.

- Húzza ki a vezetékét az aljzathoz. A vágó fej fel van emelve.
- Forgassa az alsó fűrész tárcsavédőt (2) kézzel. Egy kombinált csillagcsavar kulcs segítségével lazítsa meg a levehető oldalsó védőelem rögzítő csavarját (4), de ne vegye ki a helyéről.

- Emelje fel és döntse hátra az alsó fűrész tárcsavédőt úgy, hogy a tengely csavarja (27) láthatóvá váljék.
- A tengely csavar megazításához használjon egy 6,35 mm-es kombinált csavarkulcsot vagy egy 12,7 mm-es csőkulcsot.

A FÜRÉSZTÁRCSA FELHELYEZÉSE ÉS LEVÉTELE

Megjegyzés: A tengely csavarja (27) balmenetes. Ez biztosítja, hogy a fűrész normál használata során a tengely csavarja ne lazuljon meg váratlanul.

- Távolítsa el a tengely csavarját, a tengely alátétet (31), a külső tárcsa alátétet és a tárcsát.

Megjegyzés: A szétszerelés során fordítson különös figyelmet az alkatrészek eredeti helyére és irányára (ld. 2. ábra). Távolítsa el a tárcsa alátéteken felgyülemlett fűrészport, mielőtt új fűrész tárcsát helyez fel.



FIGYELEM FELHÍVÁS

Viseljen védőkesztyűt a fűrész tárcsa fel- és leszerelése közben, mivel a tárcsa éles fogai vágási sérüléseket idézhetnek elő.

- Helyezzen fel egy új, 305 mm átmérőjű fűrész tárcsát. Bizonyosodjon meg arról, hogy a fűrész tárcsán lévő, forgásirányt jelző nyíl ugyanarra mutat, mint a felső fűrész tárcsa-védőn látható, jobbra mutató nyíl. Ellenőrizze, hogy a fűrész tárcsa fogai lefelé néznek a szerszám elülső részén.
- Tegye fel a helyére a fűrészlemez külső tárcsa alátétet, a tengely alátétét és a tengely csavarját. Nyomja meg a tengely reteszelő gombot, és a kombinált csavarkulcsot vagy a 12,7 mm-es kulcsot balra csavarva rögzítse a fűrész tárcsát. A tengely csavarját húzza meg, de ne nagyon.
- Engedje le az alsó fűrész tárcsavédőt addig, amíg a levehető oldalsó védőelem nyílásai a rögzítő csavaron nem lesznek. A kombinált csillag csavarkulcs segítségével húzza meg a rögzítő csavart.



VESZÉLY

Soha ne használja a fűrész, ha a levehető oldalsó védőelem nincs kellően a helyére rögzítve. A védőelem megakadályozza, hogy az esetlegesen meglazult tengely csavarja kiessen és a forgásban lévő fűrész tárcsa kirepüljön.

- Bizonyosodjon meg arról, hogy a tengely reteszelő gomb ki van engedve, oly módon, hogy a tárcsa szabadon foroghat.

Megjegyzés: A tengely reteszelő gomb a helytelen használat következtében megsérülhet. Ha a tengely reteszelő gomb nem tart, engedje le a tárcsát egy, az ütközőhöz tartott hulladék fadarabra. Ez fogja a rögzítő szerkezetet helyettesíteni.



FIGYELMEZTETÉS

Bizonyosodjon meg arról, hogy a tárcsa alátétek tiszták és az előírásoknak megfelelően lettek felszerelve. Minden új fűrész tárcsa felszerelése után ellenőrizze le, hogy a tárcsa mind 0°, mind 45°-ban belemegy a munkalap vágatába. Engedje le a fűrész tárcsát a munkalap vágatába és bizonyosodjon meg arról, hogy nem ütközik sem a támasztékba, sem a munkalapba. Amennyiben a tárcsa a munkalaphoz ér, forduljon egy hivatalos Ryobi Szerviz Központoz.

Ha a fűrész tárcsa a munkalap betét lemezeihez ér, akkor a "Beállítások" c. részben ismertetett eljárást követve állítsa be a tárcsa játékát.

A CSAVAROS SZORÍTÓ HASZNÁLATA (3. ÁBRA)

A csavaros szorító (23) lehetővé teszi a munkadarab stabil, vágási pozícióban való megtartását. Ezt a csavaros szorítót a gérvágó fűrész akár jobb, akár bal oldalára felszerelheti. Mielőtt bekapcsolja a fűrész, bizonyosodjon meg arról, hogy a munkadarabot rögzítő csavaros szorító nem fogja zavarni a fűrész tárcsa mozgását.

- Hozza egybe a csavaros szorító tengelyét (32) a fűrész talapzatán lévő lyukkal, majd illeszze bele a tengelyt.

A FÜRÉSZ NÉGY ALAPBEÁLLÍTÁSA

A gérvágó fűrész rendeltetésszerű használatához négy alapbeállítást kell elsajátítani.

- **A forgásszög rögzítőkar és a forgásszög előbeállító gomb (4. ábra) lehetővé teszik a fűrészlemez forgásszög beállítását:**
 - Emelje fel a forgásszög rögzítőkart (15).
 - Forgassa lefelé részben a forgásszög előbeállító gombot (34), és lépjen az egyik előbeállított értékről a másikra.
 - Forgassa lefelé teljesen a forgásszög előbeállító gombot (34) és futtassa végig az összes előbeállított értéket.
 - Fordítsa a munkalapot (6) a kívánt forgásszögbe, majd reteszelve a forgásszög rögzítőkart.
- **A dőlésszög rögzítő és a dőlésszög előbeállító szegecs lehetővé teszik a fűrész tárcsa dőlésszögének beállítását (6. ábra):**
 - Húzza maga felé a dőlésszög rögzítőt. Nyomja le a dőlésszög előbeállító szegecsét. Ez lehetővé teszi a fűrész tárcsa megdöntését úgy, hogy az előre beállított dőlésszögeket végigfuttatja.

A FŰRÉSZ NÉGY ALAPBEÁLLÍTÁSA

- A dőlésszög előbeállító szegecs egy adott értékre való beállításához, nyomja fel azt.
- Reteszelve a dőlésszög rögzítőt a vágás megkezdése előtt.

■ A vágásmélység-beállító és motorblokk tartó rögzítőelem (7. és 8. ábra) lehetővé teszi a fűrész tárcsa beállítását:

- Miközben a markolatot gyengén lefelé nyomja, forgassa jobbra a vágásmélység-beállító rögzítőelemet (17) és emelje fel a fűrész tárcsát.

Megjegyzés: Nem szükséges kiengedni a vágásmélység rögzítő gombot (35).

- A vágásmélység-beállító rögzítőelem lapja felfelé kell, hogy nézzen.

Megjegyzés: A motor részt csak akkor kell azonos pozícióban tartani, ha szállítja vagy elrakja a szerszámot. Ne kezdjen semmiféle vágási művelethez, ha a motor rész alsó pozícióban van.

- Kövesse az alábbi utasításokat a fűrész tárcsa alsó pozícióban történő rögzítéséhez:

- Forgassa a vágásmélység-beállító rögzítőelemet jobbra és engedje a fűrész tárcsát a munkalap felé.

- A felső fűrész tárcsavédő szegecse a vágásmélység-beállító rögzítőelem lyukába kell, hogy illeszkedjen.

■ Tolás rögzítőgomb:

- Fordítsa balra a tolás rögzítő gombot a meglazításához, jobbra pedig a szorításához. A tolás rögzítő gombot kioldása lehetővé teszi a motor rész előre- és hátra tolását. Ha meghúzza a gombot, ez reteszeli a motor részt.

BEÁLLÍTÁSOK



FIGYELMEZTETÉS

A szerszám véletlenszerű beindításából fakadó balesetek és az áramütés elkerülése végett húzza ki a fűrész vezetékét az aljzatból, mielőtt bármilyen szereléshez / beállításhoz / munkálathoz kezdene a fűrészben.

ELSŐ LÉPÉS: A FŰRÉSZTÁRCSA JÁTÉKÁNAK BEÁLLÍTÁSA (9. ÁBRA)

A fűrész tárcsa játékát azért kell beállítani, hogy a két betét lemez ne kerüljön a tárcsa síkjába, amikor a beállításokat végzi. A betét lemezeket vissza kell helyezni, miután a tárcsát beállította.

- Lazítsa meg a három csavart, amely a két betét lemez közül az egyiket tartja.
- Csúsztassa a betét lemezt a tárcsától a lehető legtávolabbra.
- Húzza meg a három csavart.
- Ismétlje meg ezt a három a lépést a másik betét lemezzel.

MÁSODIK LÉPÉS: A CSÚSZÓSÍN BEÁLLÍTÁSA (10 - 11. ÁBRA)

- Helyezze a motor részt 0°-os forgás- és dőlésszögbe, és rögzítse alsó pozícióban.
- Bizonyosodjon meg arról, hogy a fűrész tárcsa körülbelül egyenlő távolságban van mindkét betét lemeztől. Ellenőrizze azt is, hogy legyen egy kis játék a jobb oldali csúszósín (36) és a mozgó kar (37) között.
- Ha beállításokra van szükség, a 11. ábrán látható módon lazítsa meg a négy hernyócsavar (38) található ellenanyákat.
- Lazítsa meg a két felső hernyócsavart.
- Húzza meg vagy lazítsa meg a két alsó hernyócsavart úgy, hogy a fűrész tárcsa körülbelül egyenlő távolságban legyen a jobb és a bal betét lemeztől.
- Húzza meg a két alsó ellenanyát.
- Ahhoz, hogy csúszósínek (11) között kisebb legyen a játék, fokozatosan húzza meg a két felső hernyócsavart, miközben a motor részt előre-hátra tolja. Húzza meg a két felső ellenanyát.

HARMADIK LÉPÉS: A FŰRÉSZTÁRCSA ÉS AZ ÜTKÖZŐ DERÉKSZÖGBE ÁLLÍTÁSA (12. - 13. ÁBRÁK)

- Helyezze a fűrész tárcsát a 0°-os forgásszög előbeállításra, és reteszelve a forgásszög rögzítőkart.
- Ahhoz, hogy leellenőrizhesse, hogy a tárcsa merőleges-e az ütközőre, rögzítse a motor részt alsó pozícióban. Illesszen egy derékszöget az ütközőhöz és a fűrész tárcsa lapjához, mint ahogy azt a 12. ábra mutatja. Ügyeljen arra, hogy a derékszög ne érintse a fűrész tárcsa fogait, és hogy a derékszög beállítás helyes legyen. A fűrész tárcsa oldala a derékszög teljes hosszára fel kell, hogy feküdjön.
- Ha fűrész tárcsa a derékszög teljes oldalára felfekszik, akkor semmilyen beállításra nincs szükség. Ha fűrész tárcsa nem merőleges az ütközőre, kövesse az alábbi utasításokat a beállításhoz:
 - Vegye le az állítható segédütközőket a tartó csavarjaik meglazításával. Csúsztassa az ütközőket a fűrész tárcsa felé, majd levételükhöz emelje meg a vágófejet.

BEÁLLÍTÁSOK

- Lazítsa meg az ütköző rögzítő csavarjait.
- Helyezzen egy derékszöget a fűrész tárcsára, és végezze el az ütközőn a szükséges beállítást, hogy merőleges legyen a tárcsára.
- Szorítsa meg az ütköző rögzítő csavarjait.
- Tegye vissza a állítható segédütközőket a helyükre, és húzza meg a csavarjaikat.

A FORGÁSSZÖG MÉRŐSKÁLA BEÁLLÍTÁSA (14. ÁBRA)

- Lazítsa meg a forgásszög mérőskálát (8) tartó csillagcsavart.
- Helyezze a jelzőt a 0°-os előbeállítással szemben, majd húzza meg a csavart.

NEGYEDIK LÉPÉS: A FŰRÉSZTÁRCSA ÉS A MUNKALAP DERÉKSZÖGBE ÁLLÍTÁSA (A DŐLÉSSZÖG BEÁLLÍTÁSA) (15. ÁBRA)

- Helyezze a fűrész tárcsát a 0°-os előbeállításra és bizonyosodjon meg arról, hogy a dőlésszög rögzítő meg van lazítva.
- Engedje le a tárcsát, és helyezze a motor részt alsó pozícióba.
- Egy derékszög segítségével ellenőrizze, hogy a fűrész tárcsa merőleges-e a munkalapra. Ha fűrész tárcsa nem fekszik fel a derékszög teljes oldalára, kövesse az alábbi utasításokat:
 - a. Emelje fel a dőlésszög rögzítőt.
 - b. Lazítsa meg a dőlésszög mérőskálát tartó két, belső kulcsnyílású csavart.
 - c. A felső fűrész tárcsavédőnél fogva tolja jobbra vagy balra a motor részt addig, amíg a tárcsa teljes hosszában fel nem fekszik a derékszögre.
 - d. Szorítsa meg a két belső kulcsnyílású csavart a dőlésszög mérőskála rögzítéséhez.

A DŐLÉSSZÖG MÉRŐSKÁLA JELZŐJÉNEK BEÁLLÍTÁSA (16. ÁBRA)

- Lazítsa meg a dőlésszög mérőskála jelzőjét tartó csillagcsavart.
- Helyezze a jelzőt a 0°-os előbeállítással szemben, majd húzza meg a csavart.

ÖTÖDIK LÉPÉS: A FŰRÉSZTÁRCSA JÁTÉKÁNAK BEÁLLÍTÁSA (a lehető legkisebb játék eléréséhez) (17. ÁBRA)

- Lazítsa meg a három csavart, amely a két betét lemez közül az egyiket tartja.

- Csúsztassa a betét lemezt a tárcsa felé, hogy betét és a tárcsa között a lehető legkisebb legyen a játék (a betétnek nem szabad a tárcsához érnie).
- Húzza meg a három csavart.
- Ismétlje meg ezt a három a lépést a másik betét lemezzel.

A FORGÁSSZÖG RÖGZÍTŐKAR BEÁLLÍTÁSA

Ha a fűrész tárcsa a forgásszög előbeállítási értékektől eltérő fokban (azaz, ha nem 0°, 15°, 22,5°, 31,6°, 45° vagy 60°-ban) áll, és a forgásszög rögzítőkar reteszelve van, akkor biztos lehet abban, hogy a vízszintes szög megfelelőképp van beállítva és rögzítve. Ebben az esetben csak nagyon nehezen lehet elmozdítani a munkalapot (a tárcsát). Természetesen, erőltetve mindig el lehet fordítani a munkalapot, de annak nem szabad elfordulnia, amennyiben kisebb erőt fejt ki rá.

Kövesse az alábbi utasításokat a forgásszög rögzítőkar megfelelő működésének ellenőrzéséhez:

- Engedje ki a forgásszög rögzítőkart és állítsa a tárcsát egy, az előbeállítási értékektől eltérő fokba. Reteszelve a forgásszög rögzítőkart.
- Próbálja meg elfordítani a munkalapot. Ha a lap könnyen fordul:
 - Engedje ki a forgásszög rögzítőkart. Keresse meg a forgásszög rögzítőkar alatt található rögzítő csavart.
 - Egy 4 mm-es imbusz kulcs segítségével húzza meg ezt a csavart.
 - Reteszelve a forgásszög rögzítőkart és ismét próbálja meg elfordítani a munkalapot. Szükség esetén állítsa be újra.

A DŐLÉSSZÖG RÖGZÍTŐKAR BEÁLLÍTÁSA

Ha a fűrész tárcsa a dőlésszög előbeállítási értékektől eltérő fokban (azaz, ha nem 0°, 22,5°, 33,875°, vagy 45°-ban) áll, és a dőlésszög rögzítőkar reteszelve van, akkor biztos lehet abban, hogy a függőleges szög megfelelőképp van beállítva és rögzítve. Ebben az esetben csak nagyon nehezen lehet megdönteni a tárcsát. Természetesen, erőltetve mindig meg lehet dönteni a tárcsát, de annak nem szabad megdőlnie, amennyiben kisebb erőt fejt ki rá.

Ha a tárcsa könnyen megdől:

- Engedje ki a dőlésszög rögzítőkart.
- Keresse meg a dőlésszög rögzítő mögött található két 12 mm-es ellenanyát (41).
- Lazítsa meg a felső ellenanyát.
- A dőlésszög rögzítő megszorításához csavarja alsó ellenanyát jobbra. A rögzítő meglazításához pedig csavarja balra.

BEÁLLÍTÁSOK

- Reteszelve a dőlésszög rögzítőt, és ismét próbálja meg megdönteni a tárcsát. Szükség esetén állítsa be újra.
Megjegyzés: Ha a dőlésszög rögzítő ki van oldva, akkor könnyen mozog a tengelyen. Ha a dőlésszög rögzítő nyikorog, akkor kissé meg kell lazítani.

A DŐLÉSSZÖG RÖGZÍTÉS BEÁLLÍTÁSA (5. ÁBRA)

Ellenőrizze, hogy a gérvágó fűrész a dőlésszög rögzítő kireteszelésével és a tárcsa megdöntésével könnyen elmozdítható.

Megjegyzés: A csavarok legalább az utolsó menete ki kell, hogy jöjjön a hatszögletű ellenanyából (42).

Ha a fűrész nehezen dől meg, vagy nagy a forgócsap játéka, akkor végezze el a következő beállításokat:

- Lazítsa meg a dőlésszög rögzítőt.
- Csavarja a hatszögletű ellenanyát egy 19-es dugókulcs segítségével.
- Ellenőrizze a dőlést, és szükség esetén állítsa be újra.

A GÉRVÁGÓ FÜRÉSZ FELSZERELÉSE (18. ÁBRA)



FIGYELMEZTETÉS

Tartsa be a következő utasításokat a fűrész váratlan elmozdulása által okozott testi sérülések elkerülése érdekében:

- A fűrész áthelyezése / szállítása előtt húzza ki az elektromos tápvezetékét a hálózati aljzathoz. Reteszelve a forgásszög rögzítőkart és a dőlésszög rögzítőt. Rögzítse a motor részt alsó állásba.
- A fűrészgép súlyos, így tartsa a testéhez közel, amikor felemeli, hogy ne húzza meg a hátát. Hajlítsa be a térdét, a lábára, ne pedig a hátára (derekára) helyezze a súlyt a szerszám megemlése közben. A fűrész megemlésekor használja a szerszám talpzata alatt lévő-, a szállításához kiképzett- vagy a talpzat elején található fogantyúkat.
- Soha ne tartsa a gérvágó fűrész az elektromos tápvezetékénél vagy a műanyag fogantyú ravaszánál fogva. Ez megrongálhatja a vezetékek szigetelését és csatlakozását és ez áramütést vagy tüzet okozhat.
- Helyezze el úgy a fűrész, hogy ne tudjon senki se mögé menni. A vágás során kirepülő forgácsdarabok súlyos testi sérüléseket okozhatnak.
- Olyan sima, stabil felületre helyezze a gérvágó fűrész, amely elegendően nagy ahhoz, hogy kényelmesen tudja a munkadarabot mozgatni ill. tartani.

- Ugyeljen arra, hogy a munkalap megfelelő szintben álljon és hogy a fűrész stabilan helyezkedjen el.
- Rögzítse a fűrész a tartó részhez csavarok vagy egy satu segítségével.

Helyezze a fűrész a kívánt helyre, egy munkapadra vagy egy más előírt tartóeszközhöz. A fűrész talpzata nyolc, a gérvágó rögzítésére szolgáló lyukat tartalmaz. A négy kis lyuk (A) kis csavarokkal való rögzítést, míg a négy nagyobb lyuk (B) nagy csavarokkal való rögzítést tesz lehetővé. Ha mindig ugyanazon a helyen kívánja használni a fűrészgépet, rögzítse azt egy munkapadra.

Megjegyzés: Amennyiben a fűrész egy nagy felületű padra szeretné felszerelni, ennek magassága 114,3 mm kell, hogy legyen.

A GÉRVÁGÓ FÜRÉSZ HASZNÁLATA MÁS HELYEKEN

Erősítse a fűrész egy 19 mm-es vastagságú rétegelt falemezre, ehhez egyaránt használhatja a négy 6,35 mm-es (1/4") csavaroknak kiképzett, vagy a négy kisebb átmérőjű lyukat. A lemezt ezután le lehet rögzíteni, hogy ne billegjen. Ezzel azt is elkerülhetjük, hogy a fűrész idő előtt meghibásodjon, ha különböző helyeken használja.

A FÜRÉSZ HASZNÁLAT MUNKAPADON

Szerelje fel a fűrész a munkapadra, ugyanolyan módon, mint egy rétegelt lemezre. Ellenőrizze, hogy a szerszám bal és jobb oldalán elegendő szabad hely maradjon a munkadarabnak.

A VÁGÁSOKRA VONATKOZÓ SPECIÁLIS BIZTONSÁGI ELŐÍRÁSOK

MINDEN EGYES HASZNÁLAT ELŐTT ELLENŐRIZZE A FÜRÉSZ ÁLLAPOTÁT HÚZZA KI A GÉRVÁGÓ FÜRÉSZ VEZETÉKÉT AZ ALJZATBÓL.

A szerszám véletlenszerű beindításából fakadó balesetek elkerülése végett húzza ki a fűrész vezetékét az aljzathoz, mielőtt bármilyen beállításához, tárcsa cseréhez vagy munkadarab befogáshoz kezdene. Bizonyosodjon meg arról, hogy a fűrész tárcsavédőn és a fűrész tárcsán látható forgásirányt jelző nyílak egy irányba mutatnak. Ellenőrizze, a fűrész fogai lefelé néznek-e a szerszám elülső részén. A munkavégzés maximális biztonsága érdekében ellenőrizze a tárcsa és a levehető oldalsó védőelem csavarjainak megfelelő állapotát.

A VÁGÁSOKRA VONATKOZÓ SPECIÁLIS BIZTONSÁGI ELŐÍRÁSOK

ELLENŐRIZZE, HOGY EGYETLEN ALKATELEM SEM SÉRÜLT

Bizonyosodjon meg arról, hogy:

- a mozgó elemek beállítása megfelelő,
- az elektromos vezetékek jó állapotban vannak,
- a mozgó elemek megfelelően vannak rögzítve,
- semelyik alkatrész sem törött,
- a felszerelt fűrész stabilan áll a helyén,
- az alsó fűrész tárcsavédő és a kar visszaállító rugója megfelelően működnek: ehhez engedje le a kart, majd hagyja, hogy visszaemelkedjen saját magától. Ellenőrizze, hogy az alsó fűrész tárcsavédő megfelelőképp a helyén található. Ellenkező esetben ld. a "Hibaelhárítás" c. részben lévő utasításokat.
- a csúszó elemek könnyen mozognak, anélkül, hogy megakadnának.
- Ellenőrizzen minden olyan egyéb olyan körülményt, amely befolyásolhatja a gérvágó fűrész rendeltetésszerű működését.** Ha a gérvágó fűrésznek hiányzik az egyik alkatelme, illetve eldeformálódott vagy bármilyen módon sérült, valamint ha valamely elektromos alkatrész nem működik, kapcsolja ki a fűrész, és húzza ki az elektromos tápvezetékét az aljzathoz. Cseréltesse ki a sérült, hiányzó vagy elhasznált alkatrészt, mielőtt újra használatba veszi a fűrész.
- Bizonyosodjon meg arról, hogy a fűrész tárcsavédők a helyükön, jó, üzemképes állapotban vannak, és megfelelően lettek felhelyezve.**
- Gondoskodjon a szerszám kellő karbantartásáról.** Ügyeljen arra, hogy a gérvágó fűrész mindig tiszta legyen, a maximálisan hatékony és biztonságos munkavégzés érdekében. Az utasításoknak megfelelően kenje az alkatelmeiket. Szigorúan tilos a forgásban lévő fűrész tárcsát kenni.
- Távolítsa el a beállítókulcsokat a szerszámról, mielőtt bekapcsolja.**

A BESZORULT VAGY KIDOBOTT MUNKADARABOK ÁLTAL OKOZOTT BALESET-VESELÉY CSÖKKENTÉSE ÉRDEKÉBEN KÖVESSE AZ ALÁBBI UTASÍTÁSOKAT

- Kizárólag az előírt tartozékokat használja. A nem megfelelő tartozékok használata súlyos balesetveszélyt idézhet elő.

- A vágandó anyagnak megfelelő, 305 mm átmérőjű fűrész tárcsát használjon.
- Bizonyosodjon meg arról, hogy a fűrész tárcsa éles, nem sérült, és megfelelőképpen lett beállítva. Miután megbizonyosodott arról, hogy a fűrész nincs az elektromos hálózatra csatlakoztatva, engedje le teljesen a motor részt. Forgassa meg kézzel a fűrész tárcsát, és ellenőrizze, hogy semmi sem akadályozza a forgását. Döntse meg a motor részt 45°-ban, és ellenőrizze újra, hogy a fűrész tárcsa megfelelően forog. Ha a tárcsa mozgását valami blokkolja, állítsa be a "Beállítások" c. részben lévő utasítások szerint.
- Ellenőrizze, hogy a tárcsa és a tengely alátétjei tiszták legyenek.
- Ellenőrizze, hogy az alátétek kiszélesedő részei a fűrész tárcsa felé nézzenek.
- Ellenőrizze a készülékhez mellékelt 6,35 mm-es kombinált imbusz kulcs segítségével, hogy a tengely csavar (balmenetes) kellően meg van húzva.
- Bizonyosodjon meg arról, hogy minden szorító és rögzítő egység megfelelően meg van húzva, és hogy a megfelelő elemeknek nincs túl nagy játéka.
- Gondoskodjon a munkaterület rendszeres takarításáról. A zsúfolt, rendetlen helyiségek és munkasztalok önmagukban is balesetforrást jelentenek. Gondoskodjon arról, hogy a padló ne csúszson. A tűzveszély, az égési sérülések és az anyagi károk elkerülése érdekében, soha ne használja a fűrész gyúlékony folyadékok, gőzök vagy gázok közelében.

ÓVJA A SZEMÉT, KEZÉT, ARCÁT ÉS HALLÁSÁT

- Ismerje meg, tanulmányozza a gérvágó fűrész. Kérjük, olvassa el és értse meg a jelen használati kézikönyvet és a szerszámra ragasztott címkéket. Ismerje meg a szerszám alkalmazási lehetőségeit és használatának korlátait, valamint a használatával összefüggő speciális veszélyeket. A testi sérüléseket eredményező balesetek elkerülése érdekében, ne szereljen fel tartozékot, és ne végezzen beállításokat a gérvágó fűrész addig, amíg a mozgó alkatrészek teljesen le nem állnak.
- A véletlenszerű beindítás elkerülése érdekében ellenőrizze, hogy a szerszám kapcsológombja (ravasz) "ki" állásban legyen, mielőtt a hálózati aljzathoz csatlakoztatja a gérvágó fűrész.
- Készítse elő a munkálatot. A célnak megfelelő szerszámot használja. Ne erőltesse a szerszámot és a tartozékokat olyan munkálatok elvégzésével, amelyre nem tervezték / fejlesztették. Ne használja ezt a fűrész, ha a munkadarabot nem tudja megfelelően rögzíteni.

A VÁGÁSOKRA VONATKOZÓ SPECIÁLIS BIZTONSÁGI ELŐÍRÁSOK



FIGYELEMFLHÍVÁS

Tekintettel a gérvágó fűrész csúszó mozgására, a szerszám nem alkalmas fémek vágására. A gérvágó fűrészgépet kizárólag fa és fa alapanyagú darabok vágására használja. Más alapanyagú termékek eltörhetnek vagy eldeformálhatják / kicsorbíthatják a fűrészlemezt, vágásuk tüzet vagy baleseteket idézhet elő.

A VÁGÁS ELŐKÉSZÍTÉSE

- Alaposan vizsgálja meg a munkadarabot. A munka megkezdése előtt győződjön meg arról, hogy nincs a munkadarabban szög vagy más fémtárgy.
- A vágás előkészítése csökkenti a munkadarab kirepülésének / kidobódásának veszélyét, ha a fűrész tárcsára beszorítja, vagy kitépi a kezéből.
- Tervezze meg előre a vágás végrehajtásának módját.

Mindig szükséges az, hogy:

- ellenőrizze, hogy a fűrész tárcsa nincs mozgásban,
- felemelje a fűrész tárcsát,
- a fűrészelés megkezdése előtt csúsztassa a fűrész tárcsát a munkadarab elülső szélé fölé,
- nyomja meg az alsó fűrész tárcsavédő rögzítőjét (19), hogy a kilazítsa, majd nyomja a tárcsát lefelé a munkadarab felső részének eléréséhez, ezután pedig tolja hátra a vágás végrehajtásához.



VESZÉLY

SOHA húzza maga felé a fűrész vágás kivitelezése közben. Ez különösen veszélyes, mivel a fűrész tárcsa hirtelen a darab feső részére ugorhat, és ilyenkor a fogak Ön felé néznek.

- Előre gondolja ki, hogy hogyan fogja a munkadarabot a kezével tartani a vágás elejétől egészen a végéig.

A LEGGYAKORIBB VÁGÁSFAJTÁK

RADIÁL (LESZABÓ) SZÖGBEVÁGÁS

A gérvágó fűrész két különböző vágásfajta elvégzésére alkalmas:

- a radiál (leszabó) vágás:**
 - Lazítsa ki a tolás rögzítógombot, húzza maga felé a vágófejet és eressze a fűrész tárcsát a munkadarabba, majd tolja a fűrész hátulja felé a vágófejet, és fejezze be a vágást.
 - A radiál (leszabó) vágás széles darabok vágásánál használatos.

- normál vágás (21. ábra):**

- Húzza meg a tolás rögzítógombot és eressze a munkadarabba a fűrész tárcsát.

- A normál vágás főként vékony darabok vágására szolgál.



FIGYELMEZTETÉS

A nagyobb kényelem és biztonság érdekében a gérvágót egy fűrész tárcsa fékkel szerelték fel. Ez a fék nem tekinthető biztonsági berendezésnek. A fék semmilyen körülmények között sem helyettesítheti a fűrész tárcsavédőket. Ha a fűrész tárcsa nem áll le 6 másodperc elteltével, akkor húzza ki a vezetékét az aljzatból és mielőtt újra használatba veszi a készüléket, kövesse a "Hibaelhárítás" c. részben, a fűrész tárcsa fékre vonatkozó utasításokat.



VESZÉLY

Soha ne próbálja csak a fűrész tárcsa visszafelé tolásával vágni a munkadarabot úgy, hogy a fűrész tárcsát teljesen leengedi a munkadarab elé. A fűrész tárcsa felfelé mozgó hátsó része kitépheti a kezéből és magával ragadhatja a munkadarabot.

Az alábbi utasításokat olyan munkadarabok vágásánál kell követni, melyek mérete nem haladja meg a 342,9 mm-es szélességet és a 88,9 mm-es vastagságot.

- Helyezze a fa munkadarabot az ütközőhöz és szükség esetén rögzítse csavaros szorító segítségével.
- Lazítsa meg a tolás rögzítógombot.
- Fogja a készüléket a markolatánál, és helyezze a tengelyt (a tárcsa közepe) a munkadarab elülső szélé fölé.
- Kapcsolja be a fűrész, és várja meg, amíg a fűrész tárcsa eléri a maximális fordulatszámot.
- Fejtsen ki nyomást a markolatra a motor rész teljes leengedéséhez, és végezze el a vágást munkadarabon keresztül.
- Tolja lassan a markolatot az ütköző felé a vágás befejezéséhez.
- Minden vágás után emelje fel a motor részt.
- Kapcsolja ki a motort, és várja meg, amíg a fűrész tárcsa forgása teljesen le nem áll, mielőtt a kezét elmozdítaná.

NORMÁL VÁGÁS (20. ÁBRA)

- Csúsztassa a lehető leghátrább a vágófejet.
- Reteszelve a tolás rögzítógombot.

A LEGGYAKORIBB VÁGÁSFAJTÁK

- Helyezze a munkadarabot a munkalapra, nyomja az ütközőnek, és szükség esetén rögzítse egy csavaros szorító segítségével.
- Kapcsolja be a készüléket és a vágófej leengedésével eressze a fűrész tárcsát a munkadarabba.
- Ha befejezte a vágást, kapcsolja ki a fűrész, várja meg, amíg a fűrész tárcsa forgása teljesen le nem áll, mielőtt vágófejet felemeli.

KÉZ- ÉS TESTTARTÁS

- Soha ne tegye a kezét a vágási terület közelébe. Tartsa a kezét legalább 100 mm-re a vágásvonaltól.
- A munkadarabot erősen nyomja az ütközőnek, így elkerüli, hogy az a fűrész tárcsa felé mozduljon el.
- Használja a bal kezét a munkadarab megtartására, ha az a fűrész tárcsa bal oldalán van, a jobb kezét pedig akkor, ha a fűrész tárcsa jobb oldalára esik.
- Mielőtt a vágáshoz hozzákendene, végezzen egy "próbavágást" a levegőbe úgy, hogy előtte megbizonyosodik arról, hogy a szerszám nincs feszültség alatt. Így szemmel követheti a tárcsa vágásvonalát.
- Ne mozdítsa el a kezét, amíg el nem engedi a ravaszt, és a fűrész tárcsa forgása teljesen le nem áll.



FIGYELMEZTETÉS

Ne próbáljon túl kis méretű munkadarabokat vágni. Az ilyen, kis méretű tárgyakat nem lehet megfelelőképp rögzíteni és megtartani. Mindig ügyeljen arra, hogy a keze megfelelő távolságban maradjon a fűrész tárcsától.

SZÖGBEVÁGÁS (21. ÁBRA)

Amikor vízszintes szögbevágást kíván végezni, állítsa a fűrész a kívánt szögbe. A markolatot fogva, fordítsa a motor részt a kívánt szögnek megfelelő állásba. A szögbeállításához használhatja a forgásszög mérőskálán található előbeállításokat, melyeket szintén igénybe vehet lécek hornyolása esetén.

Megjegyzés: Ne felejtse el kioldani a forgásszög rögzítő kart, mielőtt a forgásszög beállítását megváltoztatná.

FERDE VÁGÁS (22. ÁBRA)

Amikor ferde vágást szeretne végezni, állítsa a tárcsát a kívánt függőleges dőlésszögbe. A vágás elvégzéséhez álljon a markolatnál balra.

AZ ÁLLÍTHATÓ SEGÉDÜTKÖZŐ

Amikor a tárcsát balra dönti, a hátsó ütközőt át kell helyezni. Lazítsa ki az állítható segédütköző rögzítőjét, és tolja balra vagy jobbra az ütközőt, a tárcsa döntésirányától függően. Helyezze a lehető legközelebb az ütközőt a fűrész tárcsavédőhöz, hogy a munkadarab a lehető legjobban legyen rögzítve. Reteszelve a rögzítőt az új pozícióban, és végezzen egy "próbavágást" a levegőbe úgy, hogy előtte megbizonyosodik arról, hogy a szerszám nincs feszültség alatt. Ily módon ellenőrizheti az ütköző és a fűrész tárcsavédő közötti távolságot. Bizonyos dupla, komplex szögbevágásoknál szükségessé válhat az, hogy eltávolítsa az állítható segédütközőt, hogy ne zavarja a vágást. A szögbevágás végén ne felejtse el visszatenni és / vagy visszacsúsztatni az állítható segédütközőt a helyére.

A FORGÁSSZÖG MÉRŐSKÁLA HASZNÁLATA

A forgásszög mérőskála segítségével 0,5°-os pontossággal, gyorsan beállíthatja a fűrész tárcsa vízszintes szögét (16. ábra).

DUPLA SZÖGBEVÁGÁS

Ha dupla szögbevágást szeretne végezni, válassza ki a megfelelő vízszintes forgás- és függőleges dőlésszöget.

GÖRBE DARABOK FÜRÉSZELÉSE (23. ÁBRA)

A fűrészelés megkezdése előtt ellenőrizze, hogy a munkadarab nem görbe (nincs megvetemedve). Ha a vágandó munkadarab görbe, a 23. ábrán látható módon, a domború (konvex) oldalával nyomja az ütközőnek. Ne vágjon görbe darabot, ha az nincs megfelelően rögzítve, vagy ha az állítható segédütközők tartója nincs a helyén. Ellenkező esetben a fűrész tárcsa a munkadarabba szorulhat. Ebben az esetben a munkadarab hirtelen megugorhat / visszacsaphat / elmozdulhat, így a keze veszélyesen közel kerülhet a fűrész tárcsához.

A CSAVAROS SZORÍTÓ HASZNÁLATA (24. ÁBRA)



FIGYELMEZTETÉS

Ügyeljen arra, hogy a munkadarab ne dobódjon ki. Tartsa be a következő utasításokat annak érdekében, hogy a munkadarab ne szoruljon a fűrész tárcsára.

- Tartsa mindig a munkadarabot a fűrész munkalapján kézzel, vagy egy csavaros szorító segítségével.
- Mindig a fűrész tárcsa egyik oldalán tartsa csak a munkadarabot. Amennyiben a fűrész tárcsa mindkét oldalán fogja / rögzíti a munkadarabot, akkor a fűrész tárcsa kiröppíthet egy vágott részt darabból.

A LEGGYAKORIBB VÁGÁSFAJTÁK

- Kérjük, olvassa el és tartsa be a jelen használati útmutató utasításait.
- A fűrész oly módon tervezték / fejlesztették, hogy a vágási műveletek könnyen elvégezhetők legyenek vele. Teljes egészében olvassa el és értelmezze a használati utasításokat a fűrész használatbavétele előtt.
- Minden egyes vágás végrehajtása előtt tegyen egy próbavágást kihúzott hálózati vezetékkel. Végezze el az összes beállítást előzetesen a fűrészben. Ellenőrizze le, hogy a fűrész tárcsa és a motor rész minden lehetséges irányban elmozdítható és eközben semmilyen akadályba sem ütköznek. A csavaros szorítót a fűrész tárcsa jobb és bal oldalára egyaránt felszerelheti. Bizonyosodjon meg arról, hogy a csavaros szorító nem zavarja a fűrész tárcsa mozgását, valamint nem akadályozza a fűrész tárcsavédőt és a motort sem. Ellenkező esetben helyezze át úgy, hogy semmit se zavarjon.
- Rögzítse a csavaros szorítót jól a helyére, hogy a munkadarab megfelelően rögzítve fekdjön a szorító és az ütköző, tartórész, vagy talpzat között. A fűrész és a fa között nem szabad látható hézag maradni.
- A csavaros szorítót kizárólag függőleges pozícióban szabad használni.
- Helyezze a munkadarabot a munkalapra. Rögzítse a csavaros szorító segítségével a munkadarabot az ütközőhöz és a munkalaphoz. Ne húzza meg nagyon. A csavaros szorító a fa munkadarabnak az ütközőhöz és a munkalaphoz való nyomására szolgál, de nem szabad hogy blokkolja.
- Végezzen egy próbavágást a levegőbe úgy, hogy előtte megbizonyosodik arról, hogy a szerszám nincs csatlakoztatva. Miután elvégzett minden beállítást a fűrészben, engedje le a motor részt, mintha fűrészelni kezdene. Ellenőrizze, hogy a vágást semmi sem fogja akadályozni, és semmi sem fog veszélyes helyzetet okozni. Szükség esetén végezze el az új beállításokat a vágás teljesen biztonságos végrehajtásához.
- A vágást a jelen használati útmutatóban foglalt utasítások szerint végezze el.



FONTOS

A precíz szögbevágás maximális biztonságban történő végrehajtásához engedje el a ravaszt a vágás kivitelezése után. Tartsa a motor részt az alsó pozícióban, és csak akkor mozdítsa el a kezét, ha a fűrész tárcsa forgása már teljesen leállt. Ezt követően, emelje fel a motor részt, és vegye el a munkalapról a megmunkált darabot.

KARBANTARTÁS



VESZÉLY

Szigorúan tilos a forgásban lévő fűrész tárcsát kenni.



FIGYELMEZTETÉS

A szerszám véletlenszerű beindításából fakadó balesetek és az áramütés elkerülése végett húzza ki a fűrész vezetékét az aljzathoz, mielőtt bármilyen beállításhoz / munkálathoz kezdene a fűrészben.



FIGYELMEZTETÉS

A biztonságos használat érdekében a fűrész egy kettős szigetelésű rendszerrel láttuk el. Az áramütés-, tűz- és balesetveszély csökkentése érdekében kizárólag a gyártó által közzétett listán szereplő tartozékokat szabad használni. Az áramütések elkerülése érdekében a szerszámot mindig pontosan az eredeti összeszerelésének megfelelően állítsa vissza.

ALSÓ FÜRÉSZTÁRCSAVÉDŐ

Ne használja a fűrész ha az alsó fűrész tárcsavédő nincs felszerelve. Az alsó fűrész tárcsavédő egy biztonság védőelem. Ha sérült, cseréltesse ki, mielőtt újra használatba veszi a fűrész. Válgjon szokásává, hogy rendszeresen leellenőrizze az alsó fűrész tárcsavédő állapotát. Rendszeresen tisztítsa meg egy nedves ruhadarabbal.



FIGYELEM FELHÍVÁS

Ne használjon oldószert (hígítót) a fűrész tárcsavédő tisztításához. Az oldószerek megrongálhatják a műanyagból készült részeket.



FIGYELMEZTETÉS

A szerszám véletlenszerű beindításának elkerülése érdekében húzza ki a fűrész vezetékét a hálózati aljzathoz, mielőtt az alsó fűrész tárcsavédő tisztításához kezd.

A fűrész hosszabb használata után munkalap és a talpzat között felgyülemlett fűrészpor akadályozhatja a munkalap megfelelő elfordítását a szögbevágási beállításokhoz. Rendszeresen takarítsa el a felgyülemlett fűrészport légáram vagy porszívó segítségével.



FIGYELMEZTETÉS

Az összegyűlt fűrészpor eltakarításakor használjon védőszemüveget, hogy az ne kerüljön a szemébe.

KARBANTARTÁS

KENÉS (25. ÁBRA)

CSAPÁGYAK

A szerszám összes csapágát a gyártáskor magas kenőhatású és - normál használati körülmények között - a szerszám teljes élettartamára elegendő olajjal kentük meg. Ezek az elemek tehát nem szorulnak kenésre.

Amennyiben valamely alkatrész pontszerű kenésre szorul, kövesse az alábbi utasításokat:

- A csúszósínek kenéséhez alkalmazzon közvetlenül rájuk motor kenőolajat. A csúszósínek filc betétei biztosítják a kenőolaj terítését.
- A motor forgótengely (47) kenéséhez használjon könnyű vagy könnyű, spray formában kapható olajat.
- A belső torziós rugó (46) kenéséhez használjon könnyű vagy könnyű, spray formában kapható olajat.
- Az alsó fűrész tárcsavédő távtartó elem (44), a görgő (45) és a levehető oldalsó védőelem (3) kenéséhez használjon könnyű vagy könnyű, spray formában kapható olajat.

A MOTOR ÉKSZÍJ FESZESSÉGE (26. ÁBRA)

A motor ékszíj feszessége gyárilag be van állítva. A motor ékszíj feszességének ellenőrzéséhez, kövesse az alábbi utasításokat:

- Egy csillag csavarhúzó segítségével csavarozza le az öt csavart, melyek az ékszíj védőelemet tartják, majd távolítsa el a védőelemet.
 - Ellenőrizze az ékszíj feszességét úgy, hogy megnyomja. Ha egy kicsit megnyomja, az ékszíjnak körülbelül 25,4 mm-rel kell benyomódnia.
 - Az ékszíj feszességének beállításához kövesse az alábbi utasításokat:
 - Egy csillag csavarhúzó segítségével lazítsa meg, de ne távolítsa el a motor védőelemet tartó, hat csavart.
 - Fordítsa a beállító csavart jobbra, ha az ékszíj feszességét szeretné növelni. A beállító csavart pedig balra kell fordítani, ha az ékszíj feszességét csökkenteni szeretné.
- Megjegyzés:** Ha túl nagy az ékszíj feszessége, a motor idő előtt meghibásodhat.
- Húzza meg szorosan a motor védőelem hat csavarját.
 - Tegye vissza az ékszíj védőelemet a helyére.

ОПИСАНИЕ

1. Верхний защитный кожух пильного диска
2. Нижний защитный кожух пильного диска
3. Боковой съемный картер
4. Винт бокового съемного картера
5. Вспомогательный выдвижной упор
6. Стол
7. Основание
8. Указатель угла скоса
9. Рычаг блокировки наклона
10. Верхняя ручка для переноски
11. Направляющие рельса
12. Ручка блокировки радиального хода
13. Ручка блокировки вспомогательного выдвижного упора
14. Комбинированный ключ
15. Рычаг блокировки скоса
16. Отметка для повторной распиловки
17. Кулачок регулировки глубины и блокировки блока мотота
18. Блокировка ведущего вала
19. Блокировка нижнего защитного кожуха пильного диска
20. Курок выключателя
21. Палец быстрой регулировки наклона
22. Передняя ручка для переноски
23. Зажим заготовки
24. Указатель наклона
25. Держатели шнура питания
26. Пильный диск
27. Винт ведущего вала
(затяжка против часовой стрелки)
30. Щечки пильного диска
31. Шайба вала
32. Ось зажима
33. Кнопка быстрой регулировки
34. Ручка быстрой регулировки скоса
35. Ручка блокировки глубины распиловки
36. Рельс радиального хода
37. Поворотная штанга
38. Винт без головки
39. Задний упор
40. Шкала наклона
41. Контргайка
42. Шестигранная контргайка
43. Шкала скоса
44. Прокладка
45. Ролик
46. Торсионная рессора (внутренняя)
47. Поворотная ось блока мотора
48. Мешок для опилок
49. Суппорт мешка для опилок
50. Коленчатый патрубок мешка для опилок

КОМПЛЕКТНЫЕ АКСЕССУАРЫ

Комбинированный шестигранный рожковый ключ на 6,35 мм
Зажим заготовки
Мешок для опилок
Руководство по эксплуатации
Суппорт мешка для опилок
Коленчатый патрубок мешка для опилок

РАСПАКОВКА



ПРЕДУПРЕЖДЕНИЕ

Во избежание тяжелых травм от случайного запуска пилы или удара током не включайте инструмент во время распаковки и сборки. Во время сборки и обслуживания инструмента сетевой шнур должен быть выключен из розетки.

РАСПАКОВКА

Торцовочная пила поставляется в сборе, в одной коробке.



ПРЕДУПРЕЖДЕНИЕ

Несмотря на свою компактность, пила – тяжелая. Не поднимайте ее сами, чтобы не сорвать спину.

- Прежде чем вынимать торцовочную пилу из коробки затяните ручку блокировки радиального хода.
- Вынимайте пилу из коробки за ручку для переноски.
- Затем поставьте пилу на устойчивую поверхность и внимательно осмотрите ее.



ПРЕДУПРЕЖДЕНИЕ

В случае обнаружения нехватки или повреждения какой-либо детали пилы, не включайте ее, пока не достанете или не отремонтируете эту деталь. Во избежание удара током при ремонте инструментов с двойной изоляцией пользуйтесь только марочными запчастями.

УСТАНОВКА И СНЯТИЕ ПИЛЬНОГО ДИСКА

УСТАНОВКА И СНЯТИЕ ПИЛЬНОГО ДИСКА (Рис. 1 и 2)



ПРЕДУПРЕЖДЕНИЕ

Во избежание травм от вылета заготовки или осколка пильного диска пользуйтесь только пильными дисками диаметром 305 мм.



ПРЕДУПРЕЖДЕНИЕ

Во избежание травм от случайного запуска пилы выключайте инструмент из сети на время установки или снятия пильного диска.

- Выключите пилу из сети. Рабочая головка стоит в верхней точке.
- Отведите рукой нижний защитный кожух пильного диска (2). Крестообразной насадкой комбинированного ключа отвинтите стопорный винт бокового съемного картера, но не снимайте его.
- Поднимите и отведите назад нижний защитный кожух пильного диска, чтобы иметь доступ к винту ведущего вала (27).
- Для этого винта пользуйтесь комбинированным шестигранным ключом на 6,35 мм или накидным ключом на 12,7 мм.
Примечание: Винт ведущего вала (27) затягивается против часовой стрелки. Таким образом, он не может случайно отвинтиться во время работы.

- Снимите винт ведущего вала, шайбу вала (31) и внешнюю щечку (30) пильного диска, затем сам пильный диск.



Примечание: Запомните расположение и ориентацию снятых деталей (см. рис. 2). Перед установкой нового пильного диска удалите с щечек скопившиеся опилки.



ПРЕДОСТЕРЕЖЕНИЕ

Во избежание порезов острыми зубьями меняйте пильный диск в перчатках.

- Установите новый пильный диск диаметром 305 мм. Стрелки на верхнем защитном кожухе и на самом пильном диске должны смотреть в одну сторону. Зубья пильного диска должны смотреть спереди вниз.
- Установите внешнюю щечку пильного диска, шайбу и винт ведущего вала. Нажмите на блокировку ведущего вала и затяните пильный диск против часовой стрелки ключом на 12,7 мм или комбинированным ключом. Не затягивайте слишком сильно винт ведущего вала.
- Опустите нижний защитный кожух, чтобы пазы съемного бокового картера вошли в стопорный винт. Затяните стопорный винт крестообразной насадкой комбинированного ключа.



ОПАСНОСТЬ

Никогда не пользуйтесь пилой без бокового картера. Если винт ведущего вала отвинтится, боковой картер не даст ему выпасть, и работающий пильный диск останется на месте.

- Чтобы пильный диск вращался свободно, отпустите блокировку ведущего вала.



Примечание: При неправильном обращении блокировка вала может повредиться. Если блокировка не работает, введите пильный диск в кусок отхода пиломатериала, прижатый к упору. Это позволит остановить ведущий вал.



ПРЕДУПРЕЖДЕНИЕ

Проверьте установку щечек пильного диска. После смены пильного диска проверьте его свободный ход в прорези стола под 0° и под 45°. Опустите пильный диск в прорезь стола и проверьте его свободный ход. Он не должен задевать ни за основание инструмента, ни за его стол. Если пильный диск задевает за рабочий стол, обратитесь в Центр технического обслуживания Ryobi.

УСТАНОВКА И СНЯТИЕ ПИЛЬНОГО ДИСКА

Если пильный диск задевает за вставки в столе, следуйте инструкциям по регулировке зазора из раздела "Линейность".

ЗАЖИМ ЗАГОТОВКИ (Рис. 3)

Зажим (23) позволяет зафиксировать заготовку в нужном положении. Его можно установить справа или слева пилы. Перед запуском пилы проверьте, чтобы зажим не мешал прохождению пильного диска по заготовке.

- Наведите ось зажима (32) на отверстие в основании пилы и вставьте ее.

ЧЕТЫРЕ ОСНОВНЫЕ НАСТРОЙКИ ПИЛЫ

Чтобы правильно отрегулировать и выровнять радиальную торцовочную пилу, необходимо усвоить четыре основные настройки.

■ Рычаг блокировки и ручка быстрой регулировки скоса меняют угол скоса пильного диска (Рис. 4):

- Поднимите рычаг блокировки скоса (15).
- Чтобы сменить настройку скоса, слегка поверните ручку быстрой регулировки (34) вниз.
- Затем полностью поверните ее вниз, чтобы выставить нужный угол скоса.
- Поверните стол (6) на нужный угол скоса и заблокируйте его рычагом скоса.

■ Рычаг блокировки и палец быстрой регулировки наклона меняют угол наклона пильного диска (Рис. 6):

- Потяните на себя рычаг блокировки наклона. Опустите палец быстрой регулировки наклона вниз. Теперь пильный диск можно наклонить на нужный угол по отметкам на шкале.
- Поднимите вверх палец быстрой регулировки наклона, чтобы зафиксировать пильный диск на выбранном угле.
- Прежде чем начинать распиловку, заблокируйте наклон.

■ Кулачок регулировки глубины и блокировки мотора (Рис. 7 и 8) позволяет регулировать пильный диск:

- Слегка нажимая на ручку вниз, поверните кулачок регулировки глубины разреза (17) вправо и поднимите пильный диск.
- Примечание:** Отвинчивать ручку блокировки глубины распиловки (35) не обязательно.

- Плоская часть кулачка регулировки глубины разреза должна смотреть вверх.

Примечание: Блок мотора должен быть зафиксирован в нижнем положении только для перевозки и для хранения инструмента. Не производите никаких распилов, когда мотор заблокирован в нижнем положении.

- Чтобы заблокировать пильный диск в нижнем положении:
- Поверните кулачок регулировки глубины разреза вправо и опустите пильный диск вниз к столу.
- Палец верхнего защитного кожуха должен входить в отверстие в кулачке.

■ Ручка блокировки радиального хода

- Ручка блокировки радиального хода затягивается по часовой стрелке. Когда ручка блокировки отпущена, блок мотора можно перемещать вперед или назад. Чтобы зафиксировать блок мотора в нужном положении, затяните ручку блокировки радиального хода.

ЛИНЕЙНОСТЬ



ПРЕДУПРЕЖДЕНИЕ

Во избежание травм от случайного запуска инструмента или удара током выключайте шнур питания из сети во время настроек и обслуживания пилы.

ПЕРВЫЙ ЭТАП: РЕГУЛИРОВКА ВХОДА ПИЛЬНОГО ДИСКА В РАБОЧИЙ ПРОЕМ (Рис. 9)

При выравнивании пильного диска его вход в рабочий проем стола должен быть отрегулирован так, чтобы две вставки в столе находились вне траектории диска. После регулировки линейности пильного диска установите вставки на место.

- Отвинтите три винта, держащих вставку.
- Вставьте вставку как можно подальше от пильного диска.
- Затяните три винта.
- Ту же операцию проделайте и со второй вставкой.

ВТОРОЙ ЭТАП: РЕГУЛИРОВКА РЕЛЬСА РАДИАЛЬНОГО ХОДА (Рис. 10 – 11)

- Установите блок мотора на угол скоса 0° и угол наклона 0°. Заблокируйте мотор в нижнем положении.
- Пильный диск должен стоять приблизительно по середине между двумя вставками. Проверьте люфт между рельсом (36) и поворотной штангой (37).

ЛИНЕЙНОСТЬ

- Если необходима регулировка, отвинтите контргайки на четырех винтах без головок (38) (Рис. 11).
- Отвинтите два верхних винта без головок.
- Затягивайте или отпускайте два нижних винта без головок, чтобы пильный диск встал ровно между вставками.
- Затяните две нижние контргайки.
- Чтобы сократить люфт между рельсами (11), постепенно затягивайте верхние винты без головок, перемещая блок мотора вперед и назад. Затяните две верхние контргайки.

ТРЕТИЙ ЭТАП: ВЫРАВНИВАНИЕ ПИЛЬНОГО ДИСКА И УПОРА ПО УГОЛЬНИКУ (РЕГУЛИРОВКА УГЛА СКОСА) (Рис. 12 – 13)

- Установите пильный диск на угол скоса 0° и зафиксируйте его в этом положении рычагом блокировки скоса.
- Чтобы проверить перпендикулярность пильного диска по отношению к упору, заблокируйте мотор в нижнем положении. Приложите угольник одной стороной к упору, а другой – к пильному диску, как показано на рис. 12. Проследите, чтобы угольник не касался зубьев диска, иначе линейность будет неправильной. Пильный диск должен полностью прилегать к угольнику.
- Если диск прилегает к угольнику без зазора, регулировка линейности не нужна. Если же пильный диск не перпендикулярен упору, отрегулируйте его линейность следующим образом:
 - Снимите вспомогательные выдвижные упоры, отпустив держащие их винты. Продвиньте упоры к полотну и поднимите рабочую головку, чтобы снять их.
 - Отвинтите три гайки, держащие упор.
 - Приложите к пильному диску угольник и выровняйте упор перпендикулярно диску.
 - Затяните гайки, держащие упор.
 - Поставьте на место вспомогательные выдвижные упоры и затяните их винты.

РЕГУЛИРОВКА УКАЗАТЕЛЯ СКОСА (Рис. 14)

- Отвинтите крестообразный винт, держащий указатель скоса (8).
- Поставьте указатель ровно на отметку 0° на шкале и затяните винт.

ЧЕТВЕРТЫЙ ЭТАП: ВЫРАВНИВАНИЕ СТОЛА И ПИЛЬНОГО ДИСКА ПО УГОЛЬНИКУ (РЕГУЛИРОВКА УГЛА НАКЛОНА) (Рис. 15)

- Отпустите рычаг блокировки наклона и установите пилу на отметку 0° на шкале наклона.
- Опустите пильный диск и заблокируйте мотор в нижнем положении.
- Проверьте угольником перпендикулярность пильного диска по отношению к столу. Если пильный диск не перпендикулярен поверхности стола, отрегулируйте его линейность следующим образом:
 - а. Поднимите рычаг блокировки наклона.
 - б. Отвинтите два винта с полыми головками, держащие шкалу наклона.
 - в. Возьмитесь за верхний защитный кожух и наклоняйте блок мотора вправо или влево, пока угольник плотно не приляжет к пильному диску.
 - г. Затяните два винта с полыми головками, держащие шкалу наклона.

РЕГУЛИРОВКА УКАЗАТЕЛЯ НАКЛОНА (Рис. 16)

- Отвинтите крестообразный винт, держащий указатель наклона.
- Поставьте указатель ровно на отметку 0° на шкале и затяните винт.

ПЯТЫЙ ЭТАП: РЕГУЛИРОВКА ВХОДА ПИЛЬНОГО ДИСКА В РАБОЧИЙ ПРОЕМ (С МИНИМАЛЬНЫМ ЗАЗОРОМ) (Рис. 17)

- Отвинтите три винта, держащих вставки.
- Подвиньте вставку к пильному диску, чтобы зазор между ними стал как можно меньше (вставка не должна касаться диска).
- Затяните три винта.
- Ту же операцию проделайте и со второй вставкой.

РЕГУЛИРОВКА РЫЧАГА БЛОКИРОВКИ СКОСА

На шкале скоса есть следующие отметки для быстрой настройки: 0°, 15°, 22,5°, 31,6°, 45° и 60°. При установке на другие углы скоса пильный диск надо зафиксировать рычагом блокировки скоса. Когда положение скоса заблокировано рычагом, стол (или пильный диск) повернуть очень трудно. Тем не менее, при необходимости стол все-таки можно повернуть с большим усилием.

ЛИНЕЙНОСТЬ

Проверьте работу рычага блокировки скоса:

- Поднимите рычаг блокировки скоса и поставьте пильный диск под углом, не отмеченным на шкале скоса. Опустите рычаг блокировки скоса.
- Попробуйте повернуть стол. Если стол поворачивается легко:
 - Поднимите рычаг блокировки скоса. Найдите блокировочный винт под рычагом блокировки скоса.
 - Затяните этот винт шестигранным ключом на 4 мм.
 - Опустите рычаг блокировки скоса и снова попробуйте повернуть стол. Регулируйте рычаг блокировки наклона по необходимости.

РЕГУЛИРОВКА РЫЧАГА БЛОКИРОВКИ НАКЛОНА

На шкале наклона есть следующие отметки для быстрой настройки: 0°, 22,5°, 33,875° и 45°. При установке на другие углы наклона пильный диск надо зафиксировать рычагом блокировки наклона. Когда положение наклона заблокировано рычагом, пильный диск наклонить очень трудно. Тем не менее, при необходимости пильный диск все-таки можно наклонить с большим усилием.

Если пильный диск наклоняется легко:

- Поднимите рычаг блокировки наклона.
- Найдите за рычагом блокировки наклона две контргайки 12 мм (41).
- Отвинтите верхнюю контргайку.
- Чтобы затянуть рычаг блокировки наклона, поворачивайте нижнюю контргайку вправо. Чтобы ослабить рычаг, поворачивайте ее влево.
- Опустите рычаг блокировки наклона и снова попробуйте наклонить пильный диск. Регулируйте рычаг блокировки наклона по необходимости.

Примечание: В поднятом положении рычаг блокировки наклона должен ходить свободно. Если он заедает, его надо немного затянуть.

РЕГУЛИРОВКА БЛОКИРОВКИ НАКЛОНА (Рис. 5)

Поднимите рычаг блокировки наклона и проверьте свободный ход наклона пильного диска.

Примечание: Винт должен выходить из шестигранной блокировочной гайки (42) не менее чем на один шаг своей резьбы.

Если пильный диск наклоняется с трудом или если при наклоне есть люфт:

- Поднимите рычаг блокировки наклона.
- Поверните шестигранную блокировочную гайку с помощью гильзы 19 мм.
- Проверьте свободный ход наклона и, при необходимости, отрегулируйте его снова.

УСТАНОВКА ТОРЦОВОЧНОЙ ПИЛЫ (Рис. 18)



ПРЕДУПРЕЖДЕНИЕ

Во избежание травм из-за неожиданных движений пилы соблюдайте следующие инструкции:

- Прежде чем перемещать пилу, выключайте шнур питания из сети. Блокируйте углы скоса и наклона соответствующими рычагами. Заблокируйте мотор в нижнем положении.
- Если надо поднять пилу, прижимайте ее к себе, чтобы не сорвать спину. Присядьте и поднимайте пилу усилием ног, а не спины. Поднимайте пилу за захваты под основанием, за ручки для переноски или за ручки спереди основания.
- Никогда не держите пилу за шнур питания или за курок выключателя на пластмассовой рукоятке. Это может нарушить изоляцию или электрические соединения и привести к удару током или к пожару.
- Следите, чтобы за пилой никого не было. Обрезки могут вылететь из-под пильного диска при распиловке и нанести тяжелые травмы.
- Устанавливайте пилу на ровную и устойчивую поверхность, достаточно свободную для размещения и поддержания заготовки.
- Чтобы пила была устойчива, проверяйте горизонтальность стола по уровню.
- Крепите пилу к суппорту гайками или тисками.

Устанавливайте пилу в удобное место, на верстак или на другой подходящий суппорт. В основании пилы есть восемь отверстий для крепления на суппорт. Четыре маленьких отверстия (А) позволяют крепить пилу маленькими винтами, а четыре больших (В) – большими. Для стационарного использования крепите пилу к верстаку.

Примечание: Если пила установлена на большой ровной поверхности, ее высота – 114,3 мм.

СМЕНА РАБОЧЕГО МЕСТА

Закрепите пилу на ДСП через четыре отверстия для винтов 6,35 мм или через отверстия для маленьких винтов. Затем ДСП можно закрепить на суппорте. Этот способ крепления предупреждает преждевременный износ инструмента при смене рабочего места.

УСТАНОВКА ТОРЦОВОЧНОЙ ПИЛЫ (Рис. 18)

РАБОТА НА ВЕРСТАКЕ

Закрепите пилу на верстаке так же как и на ДСП. Проверьте, чтобы вокруг пилы было достаточно места для заготовки.

ПРАВИЛА ТЕХНИКИ БЕЗОПАСНОСТИ ДЛЯ ПРОСТОЙ РАСПИЛОВКИ

ПРОВЕРЯЙТЕ РАБОЧЕЕ СОСТОЯНИЕ ПИЛЫ ПЕРЕД КАЖДЫМ ИСПОЛЬЗОВАНИЕМ. ВЫКЛЮЧИТЕ ПИЛУ ИЗ СЕТИ.

Во избежание случайного запуска пилы и тяжелых травм выключайте ее из сети на время смены пильного диска и прочих настроек. Стрелки направления вращения на защитном кожухе и на самом пильном диске должны смотреть в одну сторону. Зубья пильного диска должны смотреть спереди вниз. Для полной безопасности проверяйте состояние винта пильного диска и бокового съемного картера.

ПРОВЕРЯЙТЕ ИСПРАВНОСТЬ ДЕТАЛЕЙ

Следите за:

- линейностью подвижных деталей,
- рабочим состоянием шнура питания,
- надежным креплением подвижных деталей,
- целостностью всех деталей,
- устойчивостью пилы после сборки,
- правильной работой нижнего защитного кожуха и рессоры подъема рабочего рычага: для этого полностью опустите рабочий рычаг пилы и отпустите его, чтобы он сам поднялся вверх до упора. Проверьте положение нижнего защитного кожуха. При необходимости пользуйтесь указаниями из раздела "Самостоятельное устранение неполадок".
- плавностью и подгонкой скользящих деталей,
- прочими условиями надежной работы инструмента. При повреждении инструмента, отсутствия детали или неисправности электрических частей немедленно останавливайте пилу и выключайте ее из сети. Заменяйте поврежденные, изношенные или недостающие детали до начала работы.
- Проверяйте установку и рабочее состояние защитных кожухов пилы.
- Заботливо ухаживайте за инструментом. Чтобы инструмент работал продуктивно и в условиях полной безопасности, всегда держите его чистым. Смазывайте детали в соответствии с инструкциями. Не смазывайте вращающийся пильный диск.

- Перед запуском инструмента вынимайте из него все затяжные ключи.

ВО ИЗБЕЖАНИЕ ТРАВМ ОТ ВЫЛЕТА ЗАСТРЯВШИХ ОБРЕЗКОВ ИЗ-ПОД ПИЛЬНОГО ДИСКА

- Пользуйтесь только рекомендованными аксессуарами. Использование не рекомендованных аксессуаров может повлечь тяжелые травмы.
- Пользуйтесь пильными дисками диаметром 305 мм, предназначенными для каждого определенного пиломатериала.
- Проверяйте целостность, заточку и линейность пильных дисков. Убедитесь, что пила выключена из сети, и полностью опустите блок мотора. Проверните пильный диск рукой, чтобы проверить его свободный ход. Наклоните блок мотора на 45° влево и вправо и снова проверьте свободный ход пильного диска. Если пильный диск за что-нибудь задевает, настройте его по инструкциям из раздела "Линейность".
- Проверьте чистоту щечек пильного диска и шайб ведущего вала.
- Буртики щечек должны смотреть на пильный диск.
- С помощью комбинированного шестигранного ключа на 6,35 мм (из комплекта) проверьте затяжку (против часовой стрелки) винта ведущего вала.
- Проверьте затяжку и блокировку всех винтов и ручек и убедитесь в отсутствии люфта на деталях инструмента.
- Следите за чистотой рабочего места. Захламленные рабочие места и верстаки ведут к несчастным случаям. Не работайте на скользком полу. Во избежание ожогов и пожара не работайте вблизи легко воспламеняемых жидкостей, газов и испарений.

ВО ВРЕМЯ РАБОТЫ ЗАЩИЩАЙТЕ ГЛАЗА, РУКИ, ЛИЦО И УШИ

- Научитесь работать торцовочной пилой. Прочтите и усвойте инструкции из настоящего руководства и указания на этикетках инструмента. Ознакомьтесь с предназначением инструмента, областями его применения и свойственными ему потенциальными опасностями. Во избежание ранений никогда не устанавливайте аксессуары и не производите настройки при вращающемся пильном диске.
- Во избежание случайного запуска инструмента прежде чем включать его в сеть убедитесь, что выключатель стоит в положении ВЫКЛ.

ПРАВИЛА ТЕХНИКИ БЕЗОПАСНОСТИ ДЛЯ ПРОСТОЙ РАСПИЛОВКИ

- Готовьтесь к работе. Пользуйтесь адекватными инструментами. Не форсируйте инструменты и аксессуары для работ, для которых они не предназначены. Не пользуйтесь пилой, если заготовку нельзя надежно закрепить.



ПРЕДОСТЕРЕЖЕНИЕ

Поскольку пила имеет радиальный ход, она не предназначена для резки металлов. Пользуйтесь ей только для распиловки дерева и подобных материалов. Прочие пиломатериалы могут сломать или погнуть пильный диск, привести к пожару и другим несчастным случаям.

ПОДГОТОВКА К РАСПИЛОВКЕ

- Внимательно осмотрите заготовку. Проверьте, чтобы в зоне намеченного распила не было гвоздей или других предметов.
- Подготовьтесь к распиловке, чтобы заготовку не выбросило из-под пильного диска, если она согнется, и чтобы ее не вырвало из рук.
- Продумайте, как распилить заготовку.

Всегда необходимо:

- проверить, чтобы пильный диск не вращался,
- поднять пильный диск,
- сначала навести пильный диск на передний край заготовки,
- затем оттолкнуть нижний защитный кожух (19), опустить пильный диск сверху на поверхность заготовки и продвигать его назад, чтобы распилить ее.



ОПАСНОСТЬ

Во время распиловки НИКОГДА не тяните пилу на себя. Пильный диск может случайно подняться из заготовки и направиться на Вас.

- Перед началом работы решите как держать заготовку во время распиловки.

ОСНОВНЫЕ ВИДЫ РАСПИЛОВКИ

РАДИАЛЬНАЯ РАСПИЛОВКА НАЙСКОСОК

Радиальная торцовочная пила позволяет производить распиловку двумя способами:

- **радиальная распиловка:**

- Отпустите ручку блокировки радиального хода и потяните рабочую головку пилы на себя. Опустите пильный диск в заготовку и продвигайте рабочую головку от себя, чтобы закончить распиловку.

- Радиальная распиловка предназначена для широких заготовок.

- **Простая распиловка (Рис. 21):**

- Затяните ручку блокировки радиального хода и опустите пильный диск в заготовку.

- Простая распиловка предназначена для узких заготовок.



ПРЕДУПРЕЖДЕНИЕ

Для большего удобства и безопасности в работе пила оснащена тормозом пильного диска. Этот тормоз – не средство безопасности. Он не заменяет защитные кожухи пильного диска. Если пильный диск за 6 секунд не остановился, выключите пилу из сети и следуйте инструкциям по установке тормоза пильного диска из раздела "Самостоятельное устранение неполадок".



ОПАСНОСТЬ

При распиловке не опускайте полностью пильный диск перед заготовкой и не толкайте его потом вперед. Задняя часть пильного диска, которая вращается зубьями вверх, может вырвать заготовку из рук.

При распиловке заготовок не более 342,9 мм шириной и не более 88,9 мм толщиной пользуйтесь следующими инструкциями:

- Прижмите заготовку к упору и, при необходимости, зафиксируйте ее зажимом.
- Отпустите ручку блокировки радиального хода.
- Возьмите пилу за ручку и наведите ее на заготовку так, чтобы ведущий вал (центр диска) встал над передним краем заготовки.
- Запустите пилу и дайте ей набрать максимальную скорость.
- Опустите за ручку блок мотора и начинайте распиловку заготовки.
- Плавно продвигайте ручку пилы к упору, чтобы завершить распиловку.
- После каждой распиловки поднимайте блок мотора.
- Выключите пилу и, прежде чем менять положение рук, дайте пильному диску полностью остановиться.

ПРОСТАЯ РАСПИЛОВКА (Рис. 20)

- Отведите рабочую головку до упора назад.
- Затяните ручку блокировки радиального хода.

ОСНОВНЫЕ ВИДЫ РАСПИЛОВКИ

- Прижмите заготовку к упору и, при необходимости, зафиксируйте ее зажимом.
- Запустите пилу и опускайте пильный диск в заготовку.
- По окончании распиловки выключите пилу и, прежде чем менять положение рук, дайте пильному диску полностью остановиться.

ПОЛОЖЕНИЕ ТЕЛА И РУК

- Держите руки подальше от линии распиловки. Не подносите руки ближе 100 мм к линии распиловки.
- Крепко прижимайте заготовку к упору, чтобы руки не попали под пильный диск.
- левой рукой поддерживайте заготовку слева от пильного диска, а правой – справа.
- Перед распиловкой "отрепетируйте" всю операцию с выключенной пилой. Проследите за траекторией пильного диска.
- Не меняйте положение рук, пока не отпустите курок выключателя и пока пильный диск полностью не остановится.



ПРЕДУПРЕЖДЕНИЕ

Не пытайтесь распилить маленькие заготовки. Их трудно надежно закрепить. Держите руки подальше от пильного диска.

РАСПИЛОВКА НАЙСКОСОК (Рис. 21)

Для распиловки наискосок поверните пилу на нужный угол скоса. Поворачивайте блок мотора за ручку. На шкале скоса нанесены отметки (в градусах) для быстрой настройки пилы на нужный угол, например для багетных работ.

Примечание: Перед выставлением нужного угла не забывайте поднимать рычаг блокировки скоса.

РАСПИЛОВКА ПОД НАКЛОНОМ (Рис. 22)

Для распиловки под наклоном наклоните пилу на нужный угол. При распиловке стойте слева от ручки.

ВСПОМОГАТЕЛЬНЫЙ ВЫДВИЖНОЙ УПОР

При наклоне пильного диска влево надо менять положение упора. Отпустите ручку блокировки упора и подвиньте упор вправо или влево, в зависимости от наклона пильного диска. Устанавливайте упор как можно ближе к защитному кожуху пильного диска, чтобы заготовка держалась крепче. Затяните ручку блокировки и "отрепетируйте" распиловку с выключенной пилой. Проверьте расстояние между упором и защитным кожухом пильного диска.

Для некоторых распилочных работ под двойным углом может потребоваться снять вспомогательный выдвижной упор, чтобы он не мешал распиловке. По окончании распиловки наискосок не забывайте устанавливать на место вспомогательный выдвижной упор.

ИСПОЛЬЗОВАНИЕ ШКАЛЫ СКОСА

По шкале скоса можно быстро выставить нужный угол скоса с точностью до 1/2° (Рис. 16).

РАСПИЛОВКА ПОД ДВОЙНЫМ УГЛОМ

Для распиловки под двойным углом выставьте нужные углы скоса и наклона.

РАСПИЛОВКА ИЗОГНУТЫХ ЗАГОТОВОК (Рис. 23)

Перед распиловкой проверьте, не изогнута ли заготовка. Если она изогнута, располагайте ее выпуклой стороной к упору, как показано на рис. 23. Если заготовка лежит неправильно или на пиле не установлен суппорт упора, остановите работу. Заготовка может зажать пильный диск. При этом она может подпрыгнуть и толкнуть руку под пильный диск.

ЗАЖИМ ЗАГОТОВКИ (Рис. 24)



ПРЕДУПРЕЖДЕНИЕ

Избегайте вылета заготовки из-под пильного диска. Чтобы заготовка не изогнулась под пильным диском, пользуйтесь следующими инструкциями:

- Всегда фиксируйте заготовку рукой или зажимом.
- Держите заготовку только с одной стороны пильного диска. Если ее держать по обе стороны пильного диска, отпиленная часть заготовки может вылететь в Вашу сторону.
- Внимательно изучите и выполняйте инструкции из настоящего руководства.
- Сама конструкция пилы упрощает распилочные работы. Перед началом работы внимательно прочтите и усвойте все инструкции.
- Перед распиловкой всегда "репетируйте" всю операцию с выключенной пилой. Все настройки пилы производятся до начала работы. Проверьте свободный ход блока мотора во всех рабочих положениях. Зажим заготовки можно устанавливать справа или слева от пильного диска. Проверьте, чтобы зажим заготовки не мешал ходу пильного диска и не блокировал защитный кожух или мотор. В противном случае измените его положение.

ОСНОВНЫЕ ВИДЫ РАСПИЛОВКИ

- Надежно закрепляйте зажим, чтобы заготовка была полностью зафиксирована между зажимом и упором, суппортом или основанием пилы. Между пилой и заготовкой не должно быть свободного места.
- Зажим заготовки следует устанавливать только в вертикальном положении.
- Положите заготовку на стол пилы. Зафиксируйте ее зажимом вплотную к упору и к поверхности стола. Не зажимайте заготовку слишком сильно. Зажим должен лишь удерживать заготовку прижатой к упору и к столу. Он не должен полностью блокировать ее.
- "Отрепетулируйте" распиловку с выключенной пилой. После регулировки опустите блок мотора как при распиловке. Ничто не должно мешать распиловке в условиях полной безопасности. При необходимости произведите повторную настройку, чтобы распиловка была безопасной.
- Производите распиловку в соответствии с инструкциями из настоящего руководства.



ВАЖНО

Для безопасности и точности распиловки наискосок отпустите курок выключателя сразу после окончания разреза. Удерживайте блок мотора в нижнем положении и не меняйте положение рук, пока пильный диск полностью не остановится. Затем поднимите блок мотора и снимите заготовку со стола.

ОБСЛУЖИВАНИЕ



ОПАСНОСТЬ

Не смазывайте вращающийся пильный диск.



ПРЕДУПРЕЖДЕНИЕ

Во избежание травм от случайного запуска инструмента или удара током выключайте шнур питания из сети во время настроек и обслуживания пилы.



ПРЕДУПРЕЖДЕНИЕ

Для большей безопасности пила оснащена двойной изоляцией. Во избежание удара током, пожара или тяжелых травм пользуйтесь только деталями из списка аксессуаров. Во избежание удара током всегда собирайте инструмент согласно номенклатуре.

НИЖНИЙ ЗАЩИТНЫЙ КОЖУХ ПИЛЬНОГО ДИСКА

Не пользуйтесь пилой без нижнего защитного кожуха. Нижний защитный кожух – это средство безопасности.

Заменяйте поврежденный защитный кожух до начала работы. Регулярно проверяйте его рабочее состояние. Протирайте его влажной тряпкой.



ПРЕДОСТЕРЕЖЕНИЕ

Никогда не пользуйтесь растворителями для чистки защитного кожуха. Растворители могут повредить пластмассу.



ПРЕДУПРЕЖДЕНИЕ

Во избежание случайного запуска пилы выключайте ее из сети на время чистки нижнего защитного кожуха.

По прошествии определенного рабочего времени в пиле скапливаются опилки. Они мешают свободному повороту стола пилы при настройке для распиловки наискосок. Регулярно сдувайте или пылесосьте скопившиеся в пиле опилки.



ПРЕДУПРЕЖДЕНИЕ

Удаляя из пилы опилки пользуйтесь защитными очками, чтобы опилки не попали в глаза.

СМАЗКА (Рис. 25)

ПОДШИПНИКИ

Все подшипники инструмента были смазаны на заводе высококачественной смазкой на весь срок службы инструмента в нормальном режиме работы. Они не нуждаются в дополнительной смазке.

Если необходимо смазать отдельную деталь, пользуйтесь следующими инструкциями:

- Смазывайте направляющие рельса смазкой для мотора. Фетровые прокладки в направляющих рельса сами равномерно распределяют смазку.
- Поворотную ось блока мотора (47) смазывайте легким маслом (можно из пульверизатора).
- Внутреннюю торсионную рессору (46) смазывайте легким маслом (можно из пульверизатора).
- Прокладку (44) нижнего защитного кожуха, ролик (45) и боковой съемный картер (3) смазывайте легким маслом (можно из пульверизатора).

НАТЯЖЕНИЕ ПРИВОДНОГО РЕМНЯ МОТОРА (Рис. 26)

Натяжение приводного ремня мотора было отрегулировано на заводе. Чтобы проверить натяжение приводного ремня, пользуйтесь следующими инструкциями:

- Крестообразной отверткой отвинтите пять винтов картера приводного ремня и снимите его.

ОБСЛУЖИВАНИЕ

- Проверьте натяжение приводного ремня, нажав на него. При легком нажатии ремень должен провисать на 25,4 мм.
 - Чтобы отрегулировать натяжение приводного ремня:
 - Крестообразной отверткой отвинтите (но не вынимайте) шесть винтов картера мотора.
 - Чтобы подтянуть ремень, поворачивайте регулировочный винт по часовой стрелке. Чтобы ослабить ремень, поворачивайте регулировочный винт против часовой стрелки.
- Примечание:** излишнее натяжение приводного ремня может привести к поломке мотора.
- Крепко затяните шесть винтов картера мотора.
 - Установите картер приводного ремня на место.

DESCRIERE

1. Apărătoarea superioară a lamei
2. Apărătoarea inferioară a lamei
3. Carter lateral demontabil
4. Șurubul carterului lateral demontabil
5. Opritor auxiliar culisant
6. Bord
7. Soclu
8. Indicatorul scalei de unghi
9. Manetă de blocare a înclinării
10. Mâner de transport superior
11. Tijă pentru culisare
12. Buton de blocare a culisării
13. Dispozitiv de blocaj al opritorului auxiliar culisant
14. Cheie mixtă
15. Maneta de blocare a unghiului
16. Repere pentru tăieri repetate
17. Cama de reglaj a adâncimii și de blocaj a blocului motor
18. Dispozitiv de blocaj al axului
19. Dispozitiv de blocaj al apărătoarei inferioare a lamei
20. Întrerupător trăgaci
21. Știft de preregaj al înclinării
22. Mâner de transport față
23. Dispozitiv de strângere a piesei
24. Indicator gradat de înclinare
25. Suportul cablului de alimentare
26. Lamă de ferăstrău
27. Șurubul axului (pas de șurub stânga)
30. Flanșele lamei
31. Șaiba axului
32. Axul dispozitivului de strângere
33. Buton de reglaj rapid
34. Buton de preregaj de unghi
35. Buton de blocare a adâncimii de tăiere
36. Glisieră
37. Braț pivotant
38. Șurub fără cap
39. Opritor spate
40. Scală de înclinare
41. Contra-piuliță de blocaj
42. Contra-piuliță hexagonală
43. Scală de unghi
44. Distanțier
45. Rotiță
46. Resort de torsiune (interior)
47. Axul pivotant al blocului-motor
48. Sac de praf
49. Suportul sacului de praf
50. Manșonul sacului de praf

ACCESORII STANDARD

Cheie mixtă hexagonală în "L" 6,35 mm
Dispozitiv de strângere a piesei
Sac de praf
Manual de utilizare
Suportul sacului de praf
Manșonul sacului de praf

DESPACHETAREA



AVERTISMENT

Pentru a reduce riscul de rănire provocat de un demaraj involuntar sau de electrocutare, nu brânșați utilajul în timp ce-l dezambalați și-l montați. Cablul de alimentare trebuie să rămână debransat în timpul tuturor intervențiilor asupra ferăstrăului.

Ferăstrăul de tăiat în unghi este livrat complet într-o singură cutie.



AVERTISMENT

Chiar dacă este de mici dimensiuni, acest ferăstrău este greu. Pentru a evita durerile de spate, ridicați ferăstrăul ajutat de altcineva.

- Înainte de a scoate ferăstrăul de tăiat în unghi din cartonul de ambalaj, strângeți dispozitivul de blocare al translației pentru a bloca toate mișcările neașteptate ale ferăstrăului.
- Scoateți ferăstrăul de tăiat în unghi din cartonul de ambalaj apucându-l de mânerul de transport.
- Plasați apoi ferăstrăul pe o suprafață stabilă și inspectați-l cu atenție.



AVERTISMENT

Dacă vreă piesă lipsește sau este deteriorată, nu brânșați ferăstrăul înainte de a vă procura piesa sau de a o repara. Pentru a evita riscul de șoc electric, utilizați numai piese de schimb originale în cazul intervenției asupra utilajelor cu dublă izolație.

MONTAREA ȘI DEMONTAREA LAMEI

DEMONTAREA SAU MONTAREA LAMEI (FIG. 1 ȘI 2)



AVERTISMENT

Pentru a evita riscurile de rănire cauzate de proiecția unei piese de prelucrat sau de bucăți de lamă, utilizați întotdeauna o lamă de 305 mm de diametru.

MONTAREA ȘI DEMONTAREA LAMEI



AVERTISMENT

Pentru a evita riscurile de rănire cauzate de demarajul involuntar, debransați ferăstrăul când demontați sau montați lama.

- Scoateți ferăstrăul din priză. Capul de tăiere este ridicat.
- Pivotați manual protecția inferioară a lamei (2). Slăbiți șurub de blocare al carterului lateral (4), fără să-l scoateți, cu ajutorul cheii multifuncționale.
- Ridicați protecția inferioară a lamei și înclinați-o spre spate în așa fel încât să vedeți șurubul axului motor.
- Utilizați cheia mixtă hexagonală de 6,35 mm sau o cheie poligonală de 12,7 mm pentru a deșuruba șurubul axului.

Remarcă: Șurubul axului (27) are pas de șurub stânga. Aceasta împiedică șurubul axului să se slăbească în cursul utilizării normale a ferăstrăului.

- Demontați șurubul axului, șaiba axului (31), flanșa exterioară a lamei (30) și lama.

Remarcă: Atenție la piesele demontate, notați poziția și direcția lor (vezi fig. 2). Îndepărtați rumegușul acumulat pe flanșe înainte de a instala o nouă lamă.



ATENȚIE

Pentru a reduce riscul de a vă răni în dinții foarte ascuțiți ai lamei, purtați mănuși atunci când instalați sau demontați lama de ferăstrău.

- Instalați o lamă nouă de 305 mm de diametru. Asigurați-vă că săgeata de pe lamă ce indică sensul de rotație corespunde cu săgeata de rotație spre dreapta de pe protecția superioară a lamei. Verificați că dinții lamei sunt îndreptați în jos în partea din față a lamei.
- Montați flanșa exterioară, șaiba și șurubul axului motor. Apăsăți pe dispozitivul de blocaj a axului și învârtiți cheia mixtă sau cheia de 12,7 mm spre stânga pentru a bloca lama. Strângeți moderat șurubul axului fără să strângeți prea tare.
- Coborâți protecția lamei până ce fanta de pe carter se plasează pe șurubul de blocare. Strângeți șurubul de blocare cu o șurubelniță cap cruce.



PERICOL

Nu utilizați niciodată ferăstrăul dacă protecția lamei nu este montată corect. Protecția lamei împiedică șurubul să cadă dacă acesta se deșurubează accidental și astfel împiedică lama să se detașeze în rotație.

- Asigurați-vă că dispozitivul de blocaj al axului a revenit la poziția inițială și că nu împiedică lama să se învâртеască liber.

Remarcă: Dispozitivul de blocaj al axului poate fi defectat printr-o utilizare necorespunzătoare. Dacă dispozitivul de blocaj al axului nu ține, coborâți lama pe o bucată de lemn plasată contra sprijinului. Aceasta va servi de dispozitiv de blocaj improvizat.



AVERTISMENT

Asigurați-vă că flanșele lamei sunt curate și corect montate. După instalarea unei lame noi, asigurați-vă că aceasta calcă bine în deschiderea din masă pentru poziții între 0° și 45°. Coborâți lama în fanta mesei și asigurați-vă că nu lovește în soclu sau în masă. Dacă lama atinge masa, contactați un centru service agreat Ryobi.

- Dacă lama atinge placa de inserție de pe masă, citiți secțiunea "Aliniere" pentru a efectua reglajul jocului lamei.

UTILIZAȚI UN DISPOZITIV DE STRÂNGERE A PIESEI (FIG. 3)

Dispozitivul de strângere a piesei (23) permite menținerea piesei de prelucrat într-o poziție adaptată. Acest dispozitiv de strângere poate fi instalat pe dreapta sau pe stânga ferăstrăului de tăiat în unghi. Înainte de a porni ferăstrăul, asigurați-vă că dispozitivul de strângere a piesei nu jonează trecerea lamei pe piesa de prelucrat.

- Aliniați axul dispozitivului de strângere (32) cu orificiul de pe soclul ferăstrăului și apoi introduceți axul.

PATRU REGLAJE DE BAZĂ ALE FERĂSTRĂULUI.

Pentru a regla și alinia corect piesele ferăstrăului radial de tăiat în unghi, este necesar să cunoașteți patru reglaje de bază.

- **Levierul reglajului de unghi și butonul de prereglaj de unghi (Fig. 4) care permit modificarea reglajelor de unghi ale lamei :**

- Ridicați levierul de blocaj al unghiului (15).
- Răsuciți parțial butonul de prereglaj de unghi (34) în jos pentru a trece de la prereglajul actual la prereglajul următor.
- Învârtiți complet în jos butonul de prereglaj de unghi pentru a defila toate prereglajele de unghi.
- Întoarceți masa (6) pentru a o plasa pe poziția de unghi dorită apoi blocați levierul de blocaj al unghiului.

- **Dispozitivul de blocare a înclinării și știftul de prereglaj al înclinării ce permit să modificați înclinarea lamei (Fig. 6):**

- Trageți dispozitivul de blocare a înclinării spre dvs. Împingeți în jos știftul de prereglaj al înclinării. Aceasta vă permite să înclinați lama făcând să defileze prereglajele de înclinare.
- Pentru a plasa știftul de prereglaj al înclinării pe un prereglaj, împingeți-l în sus.
- Blocați dispozitivul de blocare a înclinării înainte de a începe tăierea.

- **Cama de reglaj a profunzimii și de blocare a blocului-motor (Fig. 7 și 8) permite reglarea lamei:**

- Apăsând ușor pe mâner răsuciți cama de reglaj a profunzimii (17) spre dreapta și ridicați lama.

Remarcă: Nu este nevoie să slăbiți dispozitivul de blocare a adâncimii de tăiere (35).

- Teșitura camei de reglaj a profunzimii trebuie orientată în sus.

Remarcă: Blocul motor trebuie blocat în jos numai în timpul transportului și când utilajul este depozitat. Nu efectuați nici o operație de tăiere când blocul-motor este blocat în jos.

- Respectați instrucțiunile următoare pentru a bloca lama în poziția jos:

- Răsuciți cama de reglaj al profunzimii spre dreapta și coborâți lama spre masă.

- Orificiul camei trebuie să se poată insera în știftul de pe apărătoarea superioară a lamei.

- **Buton de blocare a culisării**

- Prin răsucire spre stânga se slăbește și spre dreapta se strânge. Când slăbiți butonul de oprire a culisării, vă permite deplasarea blocului motor înainte și înapoi. Când este strâns, blochează blocul motor.

ALINIERE



AVERTISMENT

Pentru a reduce riscul de rănire cauzat de un demaraj involuntar sau riscul de electrocutare, debransați ferăstrăul înainte de a interveni asupra lui.

PRIMA ETAPĂ: REGLAJUL JOCULUI LAMEI (FIG. 9)

Trebuie să reglați jocul lamei față de cele două plăci de inserție a lamei astfel încât acestea să nu se afle pe traiectoria lamei atunci când o aliniați. Plăcile de inserție trebuie remontate odată ce lama a fost aliniată.

- Deșurubați cele trei șuruburi care fixează una din cele două plăci de inserție.
- Deplasați placa de inserție cât mai departe posibil de lamă.
- Strângeți șuruburile.
- Repetați cele trei operații pentru cealaltă placă de inserție.

A DOUA ETAPĂ: REGLAREA TIJEI PENTRU CULISARE (Fig. 10-11)

- Fixați blocul motor pe prereglajele de unghi și de înclinare 0° și blocați-l în poziția coborât.
- Asigurați-vă că lama este aproape centrată între cele două plăci de inserție. Verificați de asemenea că este joc între glisiera dreapta (36) și brațul pivotant (37).
- Dacă sunt necesare reglaje, slăbiți contra-piulița de blocaj situată pe cele patru șuruburi fără cap (38), așa cum se arată în figura 11.
- Deșurubați cele două șuruburi fără cap superioare.
- Strângeți sau deșurubați cele două șuruburi fără cap inferioare pentru ca lama să fie centrată între cele două plăci de inserție.

ALINIERE

- Strângeți cele două contra-piulițe de blocaj inferioare.
- Pentru a avea un joc cât mai mic între glisiera (11), strângeți progresiv cele două șuruburi fără cap superioare glisând înainte și înapoi blocul motor. Strângeți cele două contra-piulițe de blocaj superioare.

A TREIA ETAPĂ: AJUSTAREA UNGHIULUI DREPT DINTRE LAMĂ ȘI OPRITOR (ALINIAREA UNGHIULUI) (Fig. 12-13)

- Plasați lama pe prereglaj de unghi 0° și blocați levierul de blocare a unghiului.
- Pentru ca să verificați că lama este perpendiculară pe opritor, blocați blocul-motor în poziția coborât. Plasați un echer între opritor și lamă, cum este ilustrat în figura 12. Poziționați echerul astfel încât să nu atingă dinții lamei pentru a avea o citire precisă. Corpul lamei trebuie să atingă echerul pe toată lungimea.
- Dacă lama atinge echerul pe toată lungimea, nu este necesară alinierea. Dacă lama nu este perpendiculară pe opritorul de sprijin, treceți la etapa de aliniere.
 - Demontați opritoarele auxiliare culisante deșurubând șuruburile care le fixează. Faceți să alunece opritoarele spre lamă și ridicați capul de tăiere pentru a le scoate.
 - Slăbiți cele trei buloane de blocare ale opritorului.
 - Plasați un echer pe lamă și reglați opritorul astfel încât să fie perpendicular pe lamă
 - Strângeți cele trei buloane de blocare a opritorului.
 - Montați opritoarele auxiliare culisante și strângeți șuruburile acestora.

REGLAJUL INDICATORULUI SCALEI DE UNGHI (Fig. 14)

- Slăbiți șurubul cap cruce ce menține indicatorul scalei de unghi (8).
- Plasați indicatorul astfel încât să fie aliniat cu prereglajul 0° apoi strângeți șurubul.

ETAPA A PATRA : REGLAJUL UNGHIULUI DREPT DINTRE LAMĂ ȘI MASĂ (REGLAREA ÎNCLINĂRII) (FIG. 15)

- Plasați ferăstrăul pe prereglaj de înclinare 0° și asigurați-vă că dispozitivul de reglaj al înclinării este nestrâns.
- Coborâți lama și plasați blocul-motor în poziția coborât.
- Utilizați un echer pentru a verifica dacă lama este perpendiculară pe masă. Dacă lama nu atinge echerul pe toată lungimea lui, urmați instrucțiunile de mai jos:
 - Ridicați dispozitivul de blocaj a înclinării.
 - Slăbiți cele două șuruburi cu cap inbus care mențin scala de înclinare.
 - Apucând protecția superioară a lamei deplasați blocul-motor spre stânga sau spre dreapta până ce lama atinge echerul pe toată lungimea lui.
 - Strângeți cele două șuruburi cu cap inbus pentru a bloca scala de înclinare.

REGLAJUL INDICATORULUI SCALEI DE ÎNCLINARE (Fig. 16)

- Slăbiți șurubul cap cruce ce menține indicatorul scalei de înclinare.
- Plasați indicatorul astfel încât să fie aliniat cu prereglajul 0° apoi strângeți șurubul.

A CINCIA ETAPĂ: REGLAJUL JOCULUI LAMEI FAȚĂ DE MASĂ (când doriți să aveți cel mai mic joc posibil) (FIG. 17)

- Deșurubați cele trei șuruburi care fixează una din cele două plăci de inserție.
- Glisați placa de inserție spre lamă așa încât să rămână cel mai mic joc posibil (fără ca placa să atingă lama).
- Strângeți șuruburile..
- Repetați cele trei operații pentru cealaltă placă de inserție.

REGLAJUL LEVIERULUI DE BLOCAJ AL UNGHIULUI

Când lama este plasată într-o poziție de unghi care nu este prereglată (adică diferită de 0°, 15°, 22,5°, 31,6°, 45° și 60°) și levierul de blocaj al unghiului este blocat, sunteți asigurați că unghiul este strâns corect.

În cazul acesta trebuie să vă fie dificil să răsuciți masa (lama). Bineînțeles dacă forțați puteți să rotiți masa dar nu puteți să o faceți exercitând o forță moderată.

Respectați instrucțiunile următoare pentru a verifica că levierul de blocare a unghiului funcționează corect:

- Slăbiți levierul de blocaj al unghiului și puneți lama într-o poziție care nu este prereglată. Blocați levierul de blocaj al unghiului.
- Încercați să răsuciți masa. Dacă masa se învârtă ușor:
 - Slăbiți levierul de blocaj al unghiului. Reparați șurubul de blocaj situat dedesubtul levierului de blocaj al unghiului.
 - Strângeți șurubul de blocaj cu o cheie hexagonală de 4 mm.
 - Blocați iar levierul de blocaj al unghiului și încercați din nou să învârtiți masa. Efectuați un nou reglaj dacă este necesar.

REGLAJUL DISPOZITIVULUI DE BLOCARE A ÎNCLINĂRII

Când lama este plasată într-o poziție de înclinare care nu este prereglată (adică diferită de 0°, 22,5°, 33,875°, și 45°) și levierul de blocaj al înclinării este blocat, sunteți asigurat că unghiul de înclinare este strâns corect. În cazul acesta trebuie să fie dificil să înclinați lama. Bineînțeles dacă forțați puteți să înclinați masa dar nu puteți să o faceți exercitând o forță moderată.

Dacă lama se înclină ușor:

- Deșurubați levierul de blocaj a înclinării.
- Reparați cele două contra-piulițe de blocaj de 12 mm (41) situate în spatele dispozitivului de reglaj a înclinării.
- Slăbiți contra-piulița superioară.
- Pentru a strânge dispozitivul de blocaj a înclinării, învârtiți piulița de jos spre dreapta. Pentru a o deșuruba, învârtiți-o spre stânga.
- Blocați dispozitivul de blocare a înclinării și încercați din nou să înclinați lama. Efectuați un nou reglaj dacă este necesar.

Remarcă: Când este deblocat, dispozitivul de blocaj a înclinării trebuie să poată pivota liber. Dacă dispozitivul de blocare a înclinării scârțâie, trebuie să-l slăbiți puțin.

REGLAREA BLOCĂRII ÎNCLINĂRII (Fig. 5)

Verificați că ferăstrăul de tăiat în unghi se înclină ușor deblocând dispozitivul de blocare a înclinării și înclinând lama.

Remarcă: șurubul trebuie să depășească piulița de blocaj hexagonală (42) de cel puțin un pas de filet.

Dacă mișcarea este dificilă sau dacă există joc la nivelul pivotului, procedați la reglajele următoare.

- Deșurubați levierul de blocaj a înclinării.
- Învârtiți piulița de blocaj hexagonală cu o cheie de 19 mm.
- Verificați din nou mișcarea de înclinare și efectuați un nou reglaj dacă este necesar.

INSTALAREA FERĂSTRĂULUI DE TĂIAT ÎN UNGHI (FIG. 18)



AVERTISMENT

Respectați instrucțiunile următoare pentru a reduce riscul de rănire provocat de mișcarea neașteptată a ferăstrăului:

- Înainte de a deplasa ferăstrăul, debransați cablul de alimentare. Blocați levierul de blocaj al unghiului și dispozitivul de blocaj al înclinării. Blocați blocul-motor în poziția jos.
- Ca să nu vă doară spatele, țineți utilajul aproape de corp când îl ridicați. Îndoiiți genunchii și ridicați utilajul făcând efortul cel mai mare în picioare și nu cu spatele. Ridicați ferăstrăul apucându-l de soclu, în zonele de prindere, de mânerul de transport sau de mânerul situat în partea din față a soclului.
- Nu țineți niciodată ferăstrăul de tăiat în unghi de cablul de alimentare sau de trăgaciul de pe mânerul de plastic. Aceasta ar putea deteriora izolația firelor sau conexiunile și antrena riscul de electrocutare sau de incendiu.
- Plasați ferăstrăul în așa fel încât nimeni să nu poată să treacă prin spatele lui. Resturile aruncate de lamă pot provoca răniri corporale grave.
- Plasați ferăstrăul de tăiat în unghi pe o suprafață plană și solidă, suficient de mare pentru a putea menține și manipula corect piesa de prelucrat.

INSTALAREA FERĂSTRĂULUI DE TĂIAT ÎN UNGHI (FIG. 18)

- Verificați că masa ferăstrăului este orizontală pentru ca ferăstrăul să fie în echilibru.
- Fixați piesa de prelucrat cu o presă de lemn sau cu o menghină.

Plasați ferăstrăul la locul dorit, pe un postament sau pe un alt suport recomandat. Soclul ferăstrăului are opt găuri care servesc la fixarea ferăstrăului de tăiat în unghi. Cele patru mici orificii (A) permit fixarea cu niște șuruburi mici, în timp ce cele patru găuri mai mari (B) permit o fixare cu șuruburi mari. Dacă intenționați să utilizați ferăstrăul într-un singur loc, fixați-l definitiv pe postament.

Remarcă: Când ferăstrăul este instalat pe o suprafață plană mare, înălțimea acestuia este de 114,3 mm.

UTILIZAREA FERĂSTRĂULUI ÎN DIVERSE LOCURI

Montați ferăstrăul pe o scândură de placaj cu o grosime de 19 mm folosind cele patru orificii destinate șuruburilor de 6,35 mm (1/4") sau cele patru orificii destinate șuruburilor mici. Placa poate la rândul ei să fie fixată ca să nu basculeze. Astfel reduceți uzura ferăstrăului datorată manipulării și utilizării în locuri diferite.

INSTALAREA FERĂSTRĂULUI PE BANC

Montați ferăstrăul pe un banc la fel ca în cazul scândurii de placaj. Verificați că spațiile libere la stânga și la dreapta ferăstrăului sunt suficiente pentru piesa de prelucrat.

MĂSURI DE SIGURANȚĂ SPECIFICE TĂIERILOR DE BAZĂ

VERIFICAȚI STAREA FERĂSTRĂULUI ÎNAINTE DE FIECARE UTILIZARE. SCOATEȚI DIN PRIZĂ FERĂSTRĂUL DE TĂIAT ÎN UNGHI.

Pentru a reduce riscul de rănire cauzat de un demaraj involuntar, scoateți ferăstrăul din priză înainte de a modifica reglajele, de a schimba lama sau de a strânge o piesă. Asigurați-vă că săgeata ce indică sensul de rotație de pe apărătoarea lamei corespunde cu săgeata de pe lamă. Verificați că dinții lamei sunt îndreptați în jos în partea din față a lamei. Verificați starea șurubului lamei și a carterului lateral demontabil pentru a lucra în deplină siguranță.

VERIFICAȚI CĂ NICI O PIESĂ NU ESTE DETERIORATĂ

Asigurați-vă că:

- piesele mobile sunt corect alinate,
- cablurile electrice sunt în bună stare,
- piesele mobile sunt corect fixate,
- nici o piesă nu este spartă,
- o dată montat, ferăstrăul este stabil,
- apărătoarea inferioară a lamei și arcul de revenire a brațului funcționează corect: pentru aceasta, împingeți complet brațul în jos și apoi lăsați-l să se ridice până când se oprește singur. Verificați apărătoarea inferioară a lamei pentru a vă asigura că este montată corect. În caz contrar, citiți instrucțiunile de la capitolul "Rezolvarea problemelor".
- piesele culisante alunecă ușor și nu se împiedică.
- **Verificați și celelalte condiții ce pot afecta buna funcționare a ferăstrăului de tăiat în unghi.** Dacă o piesă a ferăstrăului de tăiat în unghi lipsește, dacă este deformată sau deteriorată, dacă anumite componente electrice nu funcționează, opriți ferăstrăul și debransați-l. Înlocuiți piesele deteriorate, lipsă sau uzate înainte de a folosi din nou ferăstrăul.
- **Asigurați-vă că apărătoarele lamei sunt la locul lor, în bună stare de funcționare și corect instalate.**
- **Întrețineți cu grijă utilajul.** Aveți grijă ca ferăstrăul de tăiat în unghi să fie mereu curat pentru ca să fie performant și sigur. Ungeți piesele după instrucțiuni. Nu ungeți lama când este în mișcare.
- **Scoateți cheile de strângere înainte de a porni mașina.**

PENTRU A REDUCE RISCUL DE RĂNIRE PROVOCATĂ DE PIESE BLOCATE SAU ARUNCATE, RESPECTAȚI INSTRUCȚIUNILE URMĂTOARE

- Utilizați numai accesoriile recomandate. Utilizarea accesoriilor neadaptate poate antrena riscuri de rănire.
- Utilizați o lamă de ferăstrău de 305 mm de diametru adaptată la materialul pe care vreți să îl tăiați.

- Asigurați-vă că lama este ascuțită, că nu este deteriorată și că este aliniată corect. După ce v-ați asigurat că ferăstrăul nu este conectat la priză, coborâți complet blocul motor. Învârțiți lama cu mâna pentru a verifica că nici un obstacol nu jenează rotația. Înclinați blocul motor la 45°, apoi verificați din nou că lama se învârtește corect. Dacă lama se blochează în ceva, reglați-o după instrucțiunile de la secțiunea "Aliniere".
- Verificați că flanșele lamei și axul sunt curate.
- Asigurați-vă că flanșele sunt orientate cu profilul spre lamă.
- Verificați cu cheia mixtă hexagonală de 6,35 mm furnizată că șurubul axului (cu pas stânga) este strâns corect.
- Asigurați-vă că toate dispozitivele de strângere și de blocare sunt bine strânse și că piesele mobile nu au joc prea mare.
- Aveți grijă ca locul de muncă să fie tot timpul curat. Spațiile sau locurile de muncă aglomerate sunt propice pentru accidente. Asigurați-vă că carterul nu este deteriorat. Pentru a evita riscul de incendiu sau de arsuri, nu utilizați niciodată ferăstrăul în apropierea lichidelor, vaporilor sau gazelor inflamabile.

PROTEJAȚI-VĂ OCHII, MĂINILE, FAȚA ȘI URECHILE

- Învățați să stăpâniți ferăstrăul de tăiat în unghi. Citiți și înțelegeți prezentul manual de utilizare și etichetele lipite pe utilaj. Luați la cunoștință atât aplicațiile acestei mașini și limitele ei, cât și riscurile posibile specifice acestei mașini. Nu montați accesorii și nu efectuați reglaje atunci când lama este încă în mișcare pentru a evita riscul de rănire corporală.
- Pentru a reduce riscul de demaraj involuntar, asigurați-vă că întrerupătorul este în poziția "oprit" înainte de a branșa ferăstrăul de tăiat în unghi.
- Pregătiți lucrarea. Utilizați unelte adecvate. Nu forțați utilajul sau accesoriile pentru a realiza operații pentru care nu au fost concepute. Nu utilizați acest ferăstrău dacă piesa de prelucrat nu poate fi menținută corect.

**ATENȚIE**

Din cauza mișcării sale de translație, ferăstrăul de tăiat în unghi nu este conceput pentru tăierea metalelor. Utilizați ferăstrăul numai pentru a tăia lemn și produse de același tip. Alte materiale ar putea sparge sau deforma lama, declanșa un incendiu sau provoca alte accidente

PREGĂTIREA TĂIERII

- Inspectați piesa de prelucrat. Asigurați-vă că partea piesei ce trebuie tăiată nu are cuie sau alte obiecte.
- Pregătiți tăierea astfel încât să evitați că piesa să fie aruncată dacă cumva se blochează în lamă sau dacă vă scapă din mână.
- Prevedeți modul în care veți executa tăierea.

Este întotdeauna necesar să:

- vă asigurați că lama nu este în rotație,
- ridicați lama,
- glisați ferăstrăul deasupra marginii anterioare a piesei înainte de a începe să tăiați,
- împingeți dispozitivul de blocaj al protecției inferioare a lamei (19) pentru a o slăbi, apoi coborâți lama pentru a atinge partea superioară a piesei de prelucrat după care împingeți ferăstrăul spre înapoi pentru a realiza tăierea.

**PERICOL**

Nu trageți NICIODATĂ ferăstrăul spre dvs. când efectuați o tăiere. Lama poate să urce brusc pe partea superioară a piesei și să fie antrenată spre înainte.

- Anticipați maniera de menținere a piesei de lucrat de la începutul până la sfârșitul tăierii.

TĂIERE ÎN UNGHI ȘI RADIALĂ

Ferăstrăul radial de tăiat în unghi permite două tipuri de tăieri:

- **Tăierea radială:**
 - Slăbiți butonul de oprire a culisării, trageți spre dumneavoastră capul de tăiere, coborâți lama pentru a o face să taie în material, apoi împingeți capul de tăiere înapoi pentru a termina tăierea.
 - Tăierea radială servește pentru a tăia piese mari.

TĂIERILE CELE MAI CURENTE**■ Tăierea simplă (Fig. 21):**

- Strângeți butonul de blocare a culisării și coborâți lama pentru a tăia piesa de prelucrat.
- Tăierea simplă se utilizează pentru a tăia piese înguste.

**AVERTISMENT**

Pentru comoditate și siguranță, ferăstrăul este echipat cu o frână a lamei. Frâna nu constituie un dispozitiv de siguranță. Nu o considerați ca un element ce poate înlocui apărătoarea lamei ferăstrăului. Dacă lama nu se oprește în 6 secunde, debransați ferăstrăul și urmați instrucțiunile de la secțiunea "Rezolvarea problemelor" privind montajul frânei lamei, înainte de a utiliza din nou ferăstrăul.

**PERICOL**

Nu coborâți niciodată complet lama înaintea piesei de prelucrat pentru a tăia împingând lama spre înapoi. Partea din spate a lamei care urcă în mișcare poate să vă smulgă piesa din mână.

Urmați instrucțiunile de mai jos pentru a tăia piese de 342,9 mm lărgime și de 88,9 mm grosime maximum.

- Plasați piesa de lemn contra opritorului și fixați-o cu ajutorul unui dispozitiv de strângere, dacă este nevoie.
- Slăbiți butonul de blocare a translației.
- Țineți ferăstrăul de mâner și plasați-l astfel încât axul (centrul lamei) să fie deasupra bordului din față al piesei de prelucrat.
- Porniți ferăstrăul și lăsați lamei timpul necesar să ajungă la turația maximă.
- Apăsăți la maxim pe mâner pentru a coborî complet blocul motor și efectuați tăierea în lungul profilului piesei de prelucrat.
- Împingeți ușor mânerul spre opritor pentru a termina tăierea.
- Ridicați blocul motor după fiecare tăiere.
- Opriti motorul și lăsați timp lamei să se oprească înainte de a schimba poziția mâinilor.

TĂIERE SIMPLĂ (Fig. 20)

- Glisați capul de tăiere spre spate până la refuz.
- Blocați butonul de blocaj al glisării.
- Plasați piesa pe masă, contra opritorului și fixați-o cu ajutorul unui dispozitiv de strângere, dacă este nevoie.
- Porniți ferăstrăul și faceți lama să intre în material coborând capul de tăiere.
- Odată tăierea terminată, opriti ferăstrăul, lăsați timp lamei să se oprească înainte de a ridica capul de tăiere.

POZIȚIA CORPULUI ȘI A MĂINILOR

- Nu plasați niciodată mâinile în apropierea zonei de tăiere. Țineți mâinile la minimum 100 mm de pasajul lamei.
- Mențineți cu forță piesa de prelucrat contra opritorului în așa fel încât să evitați toate mișcările spre lamă.
- Utilizați mâna stânga pentru a menține o piesă plasată la stânga lamei, și mâna dreaptă pentru a ține o piesă plasată la dreapta lamei.
- Înainte de a tăia, faceți o încercare "în gol" cu alimentarea oprită. Puteți astfel să vedeți pe unde va trece lama.
- Nu schimbați poziția mâinilor după ce ați luat degetul de pe trăgaci înainte ca lama să fie complet oprită.

**AVERTISMENT**

Nu încercați să tăiați piese mici. Astfel de piese nu pot fi menținute corect. Aveți grijă ca mâinile să fie întotdeauna la o distanță suficientă față de lamă.

TĂIERE ÎN UNGHI (Fig. 21)

Când vreți să faceți o tăiere în unghi, poziționați ferăstrăul la unghiul dorit. Deplasați blocul-motor ținându-l de mâner pentru a obține unghiul de tăiere dorit. Prereglațele se pot citi pe scala de unghiuri pentru a plasa ferăstrăul la unghiul dorit (în grade) sau pentru a tăia mulaje în coroană.

Remarcă: Nu uitați să deblocați blocajul de unghi înainte de a schimba unghiul.

TĂIEREA ÎNCLINATĂ (Fig. 22)

Atunci când doriți să efectuați o tăiere înclinată, înclinați lama la unghiul de înclinație dorit. Plasați-vă în partea stângă a mânerului pentru a efectua tăierea.

OPRITOR CULISANT AUXILIAR

Atunci când înclinați lama spre stânga, opritorul din spate trebuie repositionat. Slăbiți dispozitivul de blocaj al opritorului și glisați-l spre stânga sau spre dreapta, după direcția de înclinare a lamei. Plasați opritorul cât se poate de aproape de protecția lamei astfel încât piesa să poată fi menținută cât mai corect. Blocați dispozitivul de blocaj prin strângere și faceți o "încercare în gol" asigurându-vă că alimentarea este tăiată. Puteți verifica astfel spațiul dintre opritor și protecția lamei. Pentru anumite tăieri în unghi dublu complexe, poate să fie necesar să demontați opritorul auxiliar culisant ca să nu vă jeneze în timpul tăierii. Odată ce ați terminat tăierea nu uitați să remontați și/sau să glisați opritorul auxiliar culisant.

UTILIZAREA SCALEI DE UNGHI

Scala de unghi vă permite să reglați rapid și precis unghiul cu o precizie de aproape 1/2° (Fig. 16).

TĂIERE ÎN UNGHI DUBLU

Când doriți să efectuați o tăiere în unghi dublu, selectați poziția de înclinare și unghiul dorit.

TĂIEREA ÎN LEMN CURBAT (Fig. 23)

Înainte de a tăia o piesă, asigurați-vă că aceasta nu este strâmbă. Dacă piesa este strâmbă, trebuie să așezați partea convexă contra opritorului după cum se arată în figura 23. Nu tăiați dacă piesa nu este corect poziționată sau dacă suportul opritorului auxiliar culisant nu este instalat. Riscați să blocați lama în lemn. Piesa ar putea sări brusc sau să se miște, expunându-vă astfel mâna la lamă.

UTILIZAȚI UN DISPOZITIV DE STRÂNGERE A PIESEI (Fig. 24)



AVERTISMENT

Evitați ca piesa de prelucrat să fie aruncată. Respectați instrucțiunile următoare pentru a evita ca piesa să se strângă pe lamă:

- Mențineți întotdeauna piesa, cu mâna sau cu ajutorul unui dispozitiv de strângere, pe ferăstrău.

- Nu mențineți piesa de prelucrat decât de o singură parte a lamei. Lama poate arunca piesa tăiată dacă o fixați de ambele părți ale lamei.

- Citiți și respectați instrucțiunile din prezentul manual de utilizare.

- Acest ferăstrău a fost conceput astfel încât operațiile de tăiere să fie ușor de realizat. Citiți și fiți sigur că ați înțeles toate instrucțiunile înainte de a utiliza ferăstrăul.

- Faceți întotdeauna o încercare în gol asigurându-vă că ferăstrăul este debransat. Efectuați în prealabil toate reglajele necesare ale ferăstrăului. Verificați că lama și blocul-motor pot fi plasate în toate pozițiile posibile fără să întâmpine obstacole. Dispozitivul de strângere al piesei poate fi instalat la dreapta sau la stânga lamei. Asigurați-vă că dispozitivul de strângere nu jenează trecerea lamei, sau nu blochează protecția lamei sau motorul. În caz contrar, schimbați poziția.

- Fixați bine dispozitivul de strângere astfel încât piesa de prelucrat să fie menținută corect între dispozitiv și opritor, între suport sau soclu. Nu trebuie să existe nici un spațiu liber între ferăstrău și piesa de prelucrat.

- Dispozitivul de strângere trebuie utilizat numai în poziție verticală.

- Plasați piesa de prelucrat pe masa ferăstrăului. Fixați piesa de prelucrat contra opritorului sau a mesei cu ajutorul unui dispozitiv de strângere. Nu strângeți prea tare. Dispozitivul de strângere trebuie numai să țină piesa de lemn contra opritorului sau a mesei dar să nu o blocheze.

- Faceți întotdeauna o încercare în gol asigurându-vă că ferăstrăul este debransat. Odată reglajele efectuate, coborâți blocul motor cum ați face o tăiere. Verificați că nici un element nu jenează tăierea sau nu creează o situație periculoasă. Dacă este nevoie, efectuați din nou reglajele cu scopul de a tăia fără nici un pericol.

- Realizați tăierea după instrucțiunile din prezentul manual de utilizare.



IMPORTANT

Pentru a realiza o tăiere precisă și în toată siguranța, tăiați și apoi luați degetul de pe trăgaci. Mențineți blocul-motor în jos și nu schimbați poziția mâinilor înainte ca lama să se fi oprit complet. Ridicați după aceea blocul-motor apoi luați piesa de prelucrat de pe masă.



PERICOL

Nu ungeți lama când este în mișcare.



AVERTISMENT

Pentru a reduce riscul de rănire cauzat de o pornire accidentală sau riscul de electrocutare, debransați ferăstrăul înainte de a interveni asupra lui.



AVERTISMENT

Pentru siguranța dvs., ferăstrăul este echipat cu dublă izolație. Pentru a evita riscurile de electrocutare, de incendiu sau de răniri grave, utilizați numai piesele indicate în lista de accesorii. Montați întotdeauna aparatul conform asamblării originale pentru a evita riscurile de electrocutare.

APĂRĂTOAREA INFERIOARĂ A LAMEI

Nu utilizați ferăstrăul dacă apărătoarea inferioară a lamei nu este instalată. Apărătoarea inferioară a lamei este un dispozitiv de siguranță. Dacă este deteriorată, înlocuiți-o înainte de a reutiliza ferăstrăul. Obișnuiți-vă să controlați regulat starea apărătoarei lamei. Curățați-o cu o cârpă umedă.



ATENȚIE

Nu utilizați solvenți pentru curățarea apărătoarei lamei. Solvenții pot deteriora plasticul.



AVERTISMENT

Atunci când curățați protecția inferioară a lamei, debransați ferăstrăul pentru a evita pornirea accidentală a aparatului.

După un număr de utilizări ale ferăstrăului, rumegușul acumulat sub masă și sub soclu împiedică masa să se rotească corect pentru reglajul unei tăieri în unghi. Curățați regulat rumegușul acumulat suflându-l sau aspirându-l.



AVERTISMENT

Atunci când suflați rumegușul acumulat, purtați ochelari de protecție.

RULMENȚI CU BILE

Toate angrenajele acestui aparat au fost unse cu o cantitate suficientă de lubrifiant pentru toată durata de viață a aparatului în condiții de utilizare normale. Nu este deci necesară ungerea acestor elemente.

Dacă aveți nevoie să ungeți o piesă, respectați următoarele instrucțiuni :

- Aplicați un lubrifiant pentru motor direct pe glisiere. Cuzinetii din păsă ai glisierelor vor repartiza uniform lubrifiantul.
- Aplicați un ulei fin sau un ulei fin pulverizat pe axul pivotant al blocului-motor (47).
- Aplicați un ulei fin sau un ulei fin pulverizat pe resortul de torsiune interior (46).
- Aplicați un ulei fin sau un ulei fin pulverizat pe distanțierul apărătoarei lamei inferioare (44), pe roțiță (45) și pe carterul lateral demontabil (3).

TENSIUNEA DIN CUREAUA MOTORULUI (FIG. 26)

Tensiunea din cureaua motorului a fost ajustată în uzină. Totuși, respectați instrucțiunile următoare pentru a verifica tensiunea curelei:

- Deșurubați cele cinci șuruburi care fixează carterul curelei cu o șrubelniță cap cruce.
- Verificați tensiunea din curea apăsând pe ea. La o apăsare moderată, săgeata curelei trebuie să fie de aproape 25,4 mm.
- Pentru a regla tensiunea din curea respectați următoarele instrucțiuni :
 - Slăbiți cele șase șuruburi ale carterului motor cu o șrubelniță cap cruce.
 - Pentru a întinde cureaua, rotiți șurubul de reglaj spre dreapta. - Pentru a slăbi cureaua, rotiți șurubul de reglaj spre stânga.
- **Remarcă:** o tensiune prea mare poate provoca o pană prematură de motor.
- Strângeți bine cele șase șuruburi ale carterului motor.
- Remontați carterul curelei.

AEG

POWERTOOLS

www.aeg-pt.com

(10.12)
4931 2892 48



AEG Electric Tools GmbH
Max-Eyth-Straße 10
D-71364 Winnenden
Germany

ОФИЦИАЛЬНЫЙ ДИЛЕР В УКРАИНЕ:

storgom.ua

ГРАФИК РАБОТЫ:

Пн. – Пт.: с 8:30 по 18:30

Сб.: с 09:00 по 16:00

Вс.: с 10:00 по 16:00

КОНТАКТЫ:

+38 (044) 360-46-77

+38 (066) 77-395-77

+38 (097) 77-236-77

+38 (093) 360-46-77

Детальное описание товара:

<https://storgom.ua/product/tortsovochnaia-pila-aeg-ps-305-dg.html>

Другие товары: <https://storgom.ua/setevye-torcovochnye-pily.html>