

**ПИЛА ЦЕПНАЯ ЭЛЕКТРИЧЕСКАЯ  
ЦПЛ-406/2800 ПРОФИ**

**ПИЛА ЛАНЦЮГОВА ЕЛЕКТРИЧНА  
ЦПЛ-406/2800 ПРОФИ**

**ELECTRIC CHAIN SAW  
CPL-406/2800 PROFİ**

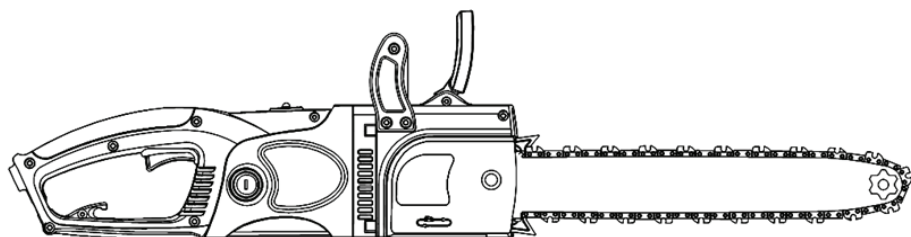

**RU UA**



094

## **СОДЕРЖАНИЕ (ЗМІСТ, CONTENTS):**

1. Руководство (инструкция) по эксплуатации (русский язык) ..... 3
2. Посібник (інструкція) з експлуатації (українська мова) ..... 33

# **РУКОВОДСТВО (ИНСТРУКЦИЯ) ПО ЭКСПЛУАТАЦИИ**

(копия оригинала)



**ВНИМАНИЕ!**

## **УВАЖАЕМЫЙ ПОКУПАТЕЛЬ!**

При покупке пилы цепной электрической ЦПЛ-406/2800 профи требуйте проверки ее работоспособности пробным запуском и проверки соответствия комплектности (раздел 11 «Комплектность» Руководства по эксплуатации).

Перед эксплуатацией пилы цепной электрической внимательно изучите Руководство по эксплуатации (технический паспорт) и соблюдайте меры безопасности при работе с электрической пилой.

Убедитесь, что гарантийный талон полностью и правильно заполнен.

В процессе эксплуатации соблюдайте требования Руководства по эксплуатации (технического паспорта).

## **1 ВВЕДЕНИЕ**

1.1 Пила цепная электрическая ЦПЛ-406/2800 профи (далее - изделие) предназначена для распиловки древесины, обрезки сучьев, заготовки дров в бытовых условиях.

1.2 Знак в маркировке  означает наличие в конструкции изделия двойной изоляции (класс II, ГОСТ 12.2.013.0-91), заземлять изделие при работе не требуется.

1.3 Пила снабжена инерционным тормозом цепи, который останавливает движение цепи в течение нескольких долей секунды при отдаче.

Пила не предназначена для длительных работ, потому что при длительных работах вибрация может стать причиной нарушения кровообращения.

Внимательно изучите Руководство по эксплуатации, в том числе пункт 2 «Общие правила техники безопасности». Только таким образом Вы сможете научиться правильно обращаться с изделием и избежите ошибок и опасных ситуаций.



**ВНИМАНИЕ!**

Упущения, допущенные при соблюдении указаний и инструкций по технике безопасности, могут стать причиной поражения электрическим током и тяжелых травм.

## 2 МЕРЫ БЕЗОПАСНОСТИ

### 2.1 ОБЩИЕ ПРАВИЛА ПО ТЕХНИКЕ БЕЗОПАСНОСТИ



**ВНИМАНИЕ!** Перед первым вводом в эксплуатацию необходимо внимательно ознакомиться с общими правилами безопасности. Несоблюдение нижеперечисленных указаний по технике безопасности может стать опасным для жизни.



#### **ПРЕДУПРЕЖДЕНИЕ**

Перед использованием оборудования должны быть приняты все необходимые меры безопасности для того, чтобы уменьшить степень риска возгорания и снизить вероятность повреждения корпуса и деталей изделия. Эти меры включают в себя нижеперечисленные пункты. Внимательно прочитайте все инструкции, прежде чем вы попытаетесь использовать инструмент и сохраните их.

2.1.1 Перед эксплуатацией необходимо внимательно ознакомиться с Руководством по эксплуатации и соблюдать его требования.

2.1.2 Эксплуатировать изделие необходимо согласно его назначения и требований, указанных в Руководстве по эксплуатации. Бережно относитесь к изделию, не подвергайте его ударам, перегрузкам.

2.1.3 При работе необходимо использовать индивидуальные средства защиты: защитные очки для защиты глаз, средства защиты от шума; защитную маску для защиты от пыли, прочные перчатки для защиты рук; защитную обувь, защитную каску. При работе необходимо носить плотно облегающую спецодежду.

2.1.4 Каждый раз перед началом работы следует проводить технический осмотр и проверку пилы в соответствии с пунктом раздела «Подготовка к работе» Руководства по эксплуатации.

2.1.5 Техническое обслуживание необходимо осуществлять только с выключенной пилой.

2.1.6 При работе не допускайте нахождения в опасной зоне посторонних лиц, детей и животных.

2.1.7 Перед началом работы займите устойчивое положение, убедитесь в том, что рабочее место свободно от любых препятствий и был проложен путь эвакуации.

2.1.8 Для снижения опасности отдачи во время работы держите пилу двумя руками во избежание травм. Не работайте одной рукой.

2.1.9 Следите за тем, чтобы рукоятки пилы были сухими и чистыми.

2.1.10 Следите за тем, чтобы в зоне поворота пильной цепи не находились какие-либо части тела.

2.1.11 Перед пуском убедитесь в том, чтобы пыльная гарнитура не сталкивалась с посторонними предметами.

2.1.12 Необходимо выключать пилу перед тем, как положить ее.

2.1.13 Транспортировать пилу необходимо только с выключенным электродвигателем. При этом направляющая шина должна быть направлена назад.

2.1.14 При транспортировке пилы необходимо надеть защитный кожух на пыльную гарнитуру.

2.1.15 Не использовать пилу, если она находится в небезупречном техническом состоянии.

2.1.16 Запрещается эксплуатировать пилу при возникновении во время работы хотя бы одной из следующих неисправностей:

- неисправность органов управления;
- неисправность тормоза цепи;
- неисправность системы смазки (отсутствие подачи масла для смазки цепи);
- появление постороннего шума или стука внутри пилы;
- поломка или появление трещин в корпусной детали, рукоятке, защитном ограждении.

2.1.17 Запрещается:

- передавать пилу детям, а также лицам, не ознакомившимся с существующей инструкцией;
- использовать пилу для распиловки других материалов, кроме древесины;
- использовать пилу во взрывоопасной атмосфере.

2.1.18 Остерегайтесь ожогов, потому что части электропилы нагреваются до высокой температуры.

2.1.19 Запрещается валить деревья, если у Вас нет специального знания и опыта.

2.1.20 Будьте осторожны при обрезке сучьев и кустарников, потому что тонкие ветки могут запутаться в цепи или вылетать в разные стороны, а также вывести Вас из равновесия.

2.1.21 Необходимо обращать внимание на сучья с внутренним напряжением. Существует возможность отдачи в случае высвобождения этого напряжения.

2.1.22 Средства безопасности при отдаче (рывок назад).  
Отдача является наиболее частой причиной несчастных случаев.

 **ВНИМАНИЕ!** Отдача может привести к смертельным резаным ран.

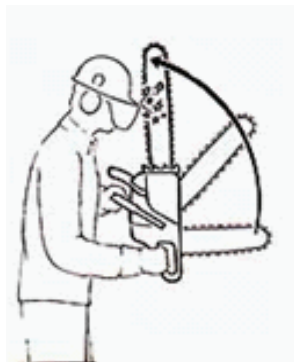

• При отдаче, пила, выйдя из-под контроля, отбрасывается неожиданно в сторону пользователя, например: если пильная цепь в зоне верхней четверти вершины шины случайно наталкивается на дерево или другой твердый предмет; если при обрезке сучьев пила соприкасается с другим сучком. Не надейтесь только на средства, снижающие отдачу, которые интегрированы в пилу. Наиболее надежным способом избежать отдачу является осмотрительная и правильная работа.

• Осознание возможности возникновения отдачи может снизить или исключить момент неожиданности.

• При работе всегда держите пилу двумя руками, при этом правая рука должна находиться на задней рукоятке, левая - на передней рукоятке (тоже самое для "левшей"). Для надежного удержания пилы переднюю и заднюю рукоятки плотно охватывайте большими пальцами рук. Крепкая хватка поможет снизить опасность отдачи и сохранить контроль над пилой.

• Убедитесь в том, что рабочее место свободное от любых препятствий. Вершина шины не должна касаться дерева или другого твердого предмета.

• При работе не наклоняйтесь сильно вперед и не пилите выше уровня плеча.

• Постоянно наблюдайте за вершиной шины.

• Не пилите вершиной шины.

• Никогда не спиливайте более одного сука за один раз.

• Шину вставляйте в начатый распил очень осторожно.

• «Врезку» проводить только при наличии опыта в работе подобным образом.

• Обратите внимание на положение ствола и на напряжения, которые

могут сузить пропили и защементировать пыльную цепь.

- Работайте только с правильно заточенной и натянутой пыльной цепью.
- Техническое обслуживание должно осуществляться в соответствии с существующей инструкцией.
- Для замены используйте только шины и пыльные цепи, которые рекомендованы заводом-производителем ТМ ЗЕНИТ ПРОФИ.

## 2.2 Особые требования эксплуатации изделия (Меры безопасности)

2.2.1 Применять изделие разрешается только в соответствии с назначением, которое указано в Руководстве по эксплуатации.

2.2.2 При эксплуатации изделия необходимо соблюдать все требования Руководства по эксплуатации (технического паспорта), бережно обращаться с ним, не подвергать его ударам, перегрузкам, воздействию грязи и нефтепродуктов.

2.2.3 При работе с устройством необходимо соблюдать следующие правила:

- Все виды работ по подготовке изделия к работе, техническое обслуживание и ремонт производить только при отключенной от сети штепсельной вилке;
- Включать в электросеть изделие только перед началом работы;
- Подключать, отключать изделие от электросети штепсельной вилкой только при выключенном изделии;
- Отключать от электросети штепсельной вилкой при переносе изделия с одного рабочего места на другое, при перерыве в работе, после окончания работы;
- Отключать изделие выключателем (переключателем «Вкл/Выкл») при внезапной остановке (исчезновение напряжения в электросети, перегрузка электродвигателя);
- При работе использовать нескользкую обувь;
- Не носить устройство за шнур электропитания. Не обращать шнур электропитания вокруг руки или других частей тела;
- Не допускать натяжения, перекручивания и попадания под различные грузы шнура электропитания, соприкосновения его с горячими и масляными поверхностями (шнур электропитания рекомендуется подвешивать);
- Перед пилением пиломатериалов проверять отсутствие винтов и гвоздей в материале и устранять их, если таковые имеются;
- Не допускать механических повреждений изделия (ударов, падения и т.д.);
- Продолжительность непрерывной работы в каждом цикле должно быть не более 25 минут, продолжительность перерывов должна быть не меньше длительности цикла работы;
- Оберегать изделие от воздействия внешних источников тепла и химически активных веществ, а также от попадания жидкостей и побочных предметов во внутренние части изделия;
- Обеспечить эффективное охлаждение двигателя изделия;
- Следить за температурой двигателя, не допускать перегрева;
- Не перегружать изделие;
- После окончания работы изделие должно быть очищено от пыли и грязи;

- Хранить изделие в сухом недоступном для детей и посторонних месте. Температура хранения должна быть в интервале от минус 15 °С до плюс 40 °С. При внесении изделия из холода в теплое помещение необходимо дать ему прогреться в течение не менее 2 часов. После этого изделие можно подключать к электросети.

#### 2.2.4 Перед началом работы и в процессе работы обязательно:

- Проверять состояние шнура электропитания на предмет трещин или других повреждений. При необходимости заменить шнур электропитания.
- В случае повреждения электрошнура немедленно выдернуть шнур из розетки.
- Во время перерыва в работе пила не должна представлять угрозу травмирования окружающим.
- Перед началом работы убедиться, что Ваши ноги имеют надежную опору.
- В случае контакта электропилы с землей, камнями, гвоздями и другими посторонними предметами следует немедленно выключить двигатель электропилы, выдернуть вилку из розетки и сделать осмотр цепи и направляющей шины.
- При транспортировке электропилы цепь должна быть закрыта кожухом.
- Перед натяжкой или заменой цепи, а также при выполнении любых других работ с электропилой, она должна быть отключена от источника электропитания путем извлечения штепсельной вилки из розетки.
- При пилении не рекомендуется использовать вершину шины, так как это чревато отдачей.
- Рекомендуется пользоваться рубильниками (автоматическими выключателями УЗО), действующими по принципу использования тока утечки. Предохранитель должен быть рассчитан минимум на 16А и во время работы электропилы работать на ее контур.
- В случае использования удлинителя в бобине он должен быть полностью размотан.
- Электропила может использоваться только в полностью собранном виде, включая все предусмотренные защитные устройства.
- В случае обнаружения отклонений в работе электропилы ее следует немедленно выключить.
- При работе с электропилой необходимо предусмотреть наличие медицинской аптечки.
- При работе с электропилой необходимо убедиться, что масло с цепи не попадает на землю или канализационные стоки. Чтобы избежать этого пила в нерабочем состоянии должна устанавливаться на подложку, способную поглощать масло.

#### 2.2.5 Общепринятая продолжительность пользования изделием не может быть установлена, потому что это зависит от многих факторов.

Продолжительность пользования изделием увеличивается за счет:

- Защиты рук (теплые перчатки).
- Работы с перерывами.

Продолжительность пользования изделием сокращается вследствие:

- Индивидуальной склонности пользователя к плохому кровообращению (признаки: часто холодные пальцы рук, зуд пальцев).
- Низких температур.
- Больших усилий при охвате рукояток пилы (крепкий хват затрудняет



кровообращение).



### ВНИМАНИЕ!

При регулярном, длительном пользовании пилой и при периодическом появлении соответствующих симптомов (например, зуд пальцев) рекомендуется проводить регулярное медицинское обследование.

## 3 ОПИСАНИЕ И РАБОТА

### 3.1 Назначение изделия

3.1.1 Пила цепная электрическая ЦПЛ-406/2800 профи предназначена для пиления древесины, обрезки сучьев, заготовки дров в бытовых условиях.

3.1.2 Изделие должно эксплуатироваться в интервале рабочих температур от минус 15 °С до плюс 40 °С, относительной влажностью воздуха не более 80% и отсутствием прямого воздействия атмосферных осадков и избыточной запыленности воздуха.

Электропитание электропилы осуществляется от однофазной сети переменного тока напряжением 220 В, частотой 50 Гц; допустимые отклонения напряжения электропитания  $\pm 10\%$ .

Изделие имеет двойную изоляцию, заземление не требуется.

3.1.3 В связи с постоянной деятельностью по усовершенствованию изделия, производитель оставляет за собой право вносить в конструкцию незначительные изменения, которые не отражены в Руководстве по эксплуатации (Техническом паспорте) и не влияют на эффективную и безопасную работу инструмента.

### 3.2 Технические характеристики

Основные технические характеристики пилы цепной электрической ЦПЛ-406/2800 профи представлены в таблице 1.

Таблица 1

Наименование параметра	Значение
Номинальная мощность, Вт	2800
Номинальный ток, А	12,7
Номинальное напряжение, В~	220 $\pm 10\%$
Номинальная частота, Гц	50
Электродвигатель	Однофазный коллекторный с двойной изоляцией
Класс изделия	 / II

Номинальная скорость протяжки цепи, м/с	14,0
Время тормоза цепи,	< 0,12
Длина шины, мм	406
Вес нетто/брутто, кг	5,3/6,0
Срок службы, лет	3

### 3.3 Состав изделия

Внешний вид пилы цепной электрической ЦПЛ-406/2800 профи показан на рисунке 1.

Рисунок 1

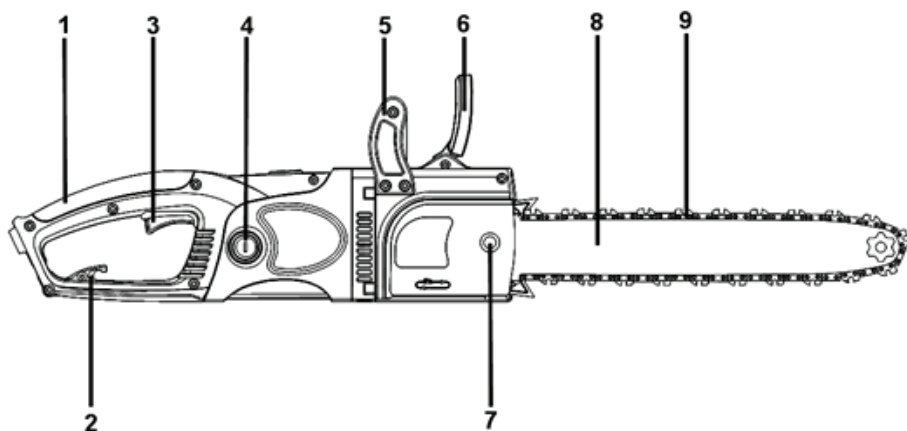

- 1 Основная (задняя) рукоятка
- 2 Крючок для крепления шнура электропитания
- 3 Переключатель «Вкл/Выкл» (выключатель)
- 4 Сервисная крышка для быстрой замены щеток
- 5 Передняя рукоятка
- 6 Переднее защитное устройство с функцией тормоза цепи
- 7 Монтажная гайка крышки крепления шины
- 8 Направляющая шина
- 9 Пильная цепь

### 3.3 Устройство и работа

3.4.1 Изделие состоит из электродвигателя, который передает крутящий момент через муфту сцепления пильной цепи. Изделие снабжено системой смазки цепи.

Пильная гарнитура - консольного типа, состоит из пильной цепи (9), направляющей шины (8) и приводной шестерни (расположена под крышкой)

крепления шины).

3.4.2 Для наиболее безопасного пользования изделие имеет инерционный тормоз пильной цепи, который предусмотрен для защиты оператора от травм при отдаче (отбрасывании) пилы в процессе работы. Пильная цепь при срабатывании тормоза останавливается в течение долей секунды. Тормоз цепи при отдаче может включаться как вручную, через нажатие (в сторону пильной гарнитуры) левой рукой переднего защитного устройства для защиты рук (6), так и автоматически - под действием инерции масс этого же защитного устройства.

3.4.3 Включение и выключение электрической пилы осуществляется переключателем «Вкл/Выкл» (3).

3.4.4 В связи с постоянным совершенствованием изделие может иметь незначительные отличия от описания и рисунков, не ухудшающие его эксплуатационные свойства.

## 4 ПОДГОТОВКА ИЗДЕЛИЯ К ИСПОЛЬЗОВАНИЮ



**ВНИМАНИЕ!** Запрещается начинать работу изделием, не выполнив требований по технике безопасности, указанных в разделе 2 «Меры безопасности» настоящего Руководства по эксплуатации.

4.1 Монтаж пильной гарнитуры.



**ВНИМАНИЕ!**

Для монтажа цепи необходимо всегда надевать защитные перчатки и очки и отсоединять электропилу от источника электропитания.

Для монтажа следует использовать входящий в комплект поставки универсальный ключ.

Изделие необходимо установить на стабильное основание.

Для монтажа шины и цепи необходимо выполнить следующие действия:

- открутите гайку (или винт) крепления крышки (7);
- снимите защитную крышку;
- винт натяжения цепи вращайте влево, пока цапфа не достигнет крайнего левого положения (пока цапфа не дойдет до конца своего хода в направлении ведущей шестерни (звездочки));
- установите пильную цепь на шину (перед установкой шины обязательно надо снять транспортную прокладку с места монтажа шины): пильную цепь наложите на ведущую шестерню (звездочку), а ведущие звенья цепи введите в паз шины (при этом цепь должна слегка провисать). Режущие зубья пильной цепи на верхней части направляющей шины должны смотреть в направлении вращения цепи;
- Установите крышку, при этом направляющий носик крышки вставьте в отверстие корпуса пилы, и закрепите ее винтом (7) (завинтите винт (гайку) только пальцами до упора), при этом цепь не должна соскочить с шины, а цапфа устройства натяжения цепи должна входить в соответствующее отверстие на направляющей шине;
- приступите к регулировке натяжения цепи.

#### 4.2 Регулировка цепи.

Правильное натяжение цепи очень важный элемент регулировки, и поэтому должно контролироваться перед каждым началом работы и во время работы:

- наденьте прочные перчатки для защиты рук;
- переведите рычаг защитного устройства в сторону пильной гарнитуры (тормоз цепи активирован);
- направляющую шину поднимите за вершину и вращайте винт натяжки по часовой стрелке до момента полного прилегания цепи к шине;
- придерживая направляющую шину за вершину в верхнем положении, осторожно затяните гайку крышки;
- после регулировки, не снимая перчаток, переместите цепь вперед-назад на направляющей шине, чтобы убедиться, что цепь движется свободно и точно и сцепляется с зубцами ведущей шестерни (звездочки). Если цепь трудно передвигается, натяжение слишком сильное и должно быть ослаблено.
- после осуществления регулировки натяжения цепи переведите рычаг защитного устройства в сторону передней рукоятке (тормоз цепи отпущен (деактивирован)).
- Примечание: новая цепь довольно быстро растягивается, и повторная регулировка необходима примерно после пяти распилов. В дальнейшем интервалы регулировки увеличивается.

Правильным считается такое натяжение, при котором цепь можно оттянуть примерно на 3 - 5 мм в средней части шины.



#### **ВНИМАНИЕ!**

Неправильная регулировка цепи приводит к быстрому износу цепи, шины и ведущей шестерни (звездочки).



#### **ВНИМАНИЕ!**

Для предотвращения несчастного случая во время установки или демонтажа цепи следите за тем, чтобы изделие было выключено, и вилка вынута из розетки. Выключайте инструмент также во время перерывов и после работы.

#### 4.3 Заправка маслом бака для смазки цепи.



#### **ВНИМАНИЕ!**

Не приступайте к работе, не убедившись в том, что масляный бак для смазки цепи заправлен - отсутствие масла для смазки цепи может привести к выходу их строя цепи, шины, а также электродвигателя, причем вы лишаетесь гарантии на бесплатный сервисный ремонт Вашей электропилы.

Для заправки масляного бака для смазки цепи (бак расположен на левом боку устройства) сначала выньте вилку шнура электропитания из розетки. Необходимо хорошо очистить поверхность вокруг крышки масляного бака, чтобы грязь не попала внутрь.

Откройте крышку и с помощью воронки залейте в бак примерно 200 мл масла, после чего плотно заверните крышку.

Если пила долго не эксплуатируется - слейте масло и залейте свежее. Масло также необходимо сливать перед транспортировкой пилы или демонтажем цепи.

Перед началом работы убедитесь в нормальном функционировании системы смазки цепи.

Используйте для смазки цепи чистые, соответствующие сезону моторные (минеральные, полусинтетические) или индустриальные масла И-20, И-40.



**ВНИМАНИЕ!** Никогда не применяйте отработанное масло. Это приведет к повреждению масляного насоса, направляющей шины и пильной цепи и потере возможности гарантийного ремонта.

4.4 Каждый раз перед работой необходимо провести технический осмотр пилы, при этом необходимо проверить:

- комплектность и надежность крепления деталей;
- отсутствие утечек масла;
- целостность деталей корпуса, защитных кожухов, рукояток и их исправность;
- натяжение пильной цепи;
- четкость работы выключателя;
- исправность тормоза цепи;
- исправность системы подачи смазки цепи (цепь и направляющая шина всегда должны быть хорошо смазаны).

4.5 Проверка исправности тормоза цепи осуществляется после включения электропилы следующим образом.

- Тормоз цепи отпущен (цепь движется), когда рычаг защитного устройства (6) установлен в сторону передней рукоятки. Это нормальное положение при работе.
- Тормоз цепи приведен в действие (цепь не двигается при включенном двигателе), когда рычаг защитного устройства отодвинут вперед (в сторону пильной гарнитуры).



**ПРИМЕЧАНИЕ**

Рычаг защитного устройства должен в обоих положениях фиксироваться («щелкнуть»).



**ВНИМАНИЕ!** В случае неисправности тормоза цепи работать пилой запрещается.

Для устранения этой неисправности необходимо воспользоваться услугами специализированного сервисного центра.



**ВНИМАНИЕ!**

Чтобы избежать накопления пыли внутри изделия рекомендуется ежедневно очищать вентиляционные отверстия (см. пункт 6.2 «Порядок технического обслуживания изделия»).

## 5 ИСПОЛЬЗОВАНИЕ ИЗДЕЛИЯ

5.1.1 При работе с изделием необходимо выполнять все требования раздела 2 (Меры безопасности) Руководства по эксплуатации.

5.1.2 Для включения изделия нажмите на кнопку блокировки от случайного включения (расположена с левой стороны основной рукоятке), а затем на курок выключателя (3) (рисунок 1). Для отключения изделия курок выключателя следует отпустить.

5.1.3 При работе изделия необходимо:

- Подключать и отключать его от сети штепсельной вилкой только при выключенном электродвигателе;
- Включать изделие, держа его в руках так, чтобы элементы пильной гарнитуры не соприкасались с обрабатываемой поверхностью – это предохранит его от сильного толчка;
- При работе с изделием в условиях температуры окружающей среды менее 10 °С его необходимо прогреть включением на холостом ходу от 2 до 3 минут.

5.1.4 Следите, чтобы вентиляционные отверстия для охлаждения изделия были всегда чистыми и открытыми.

5.1.5 После выполнения работы не кладите изделие до полной остановки цепи.

5.1.6 После окончания работы:

- Отключите изделие от электросети.
- Очистите изделие и дополнительные принадлежности от пыли и грязи. В случае сильного загрязнения протрите изделие влажной салфеткой, которая исключает выпадение влаги на инструменте в виде капель. После этого вытрите изделие насухо. Запрещается использовать для этих целей агрессивные к пластмассе, резине и металлам очистители (например, ацетон, растворители, кислоты и т.п.).
- Храните изделие в сухом, проветриваемом помещении. При длительном хранении металлические наружные узлы и детали покройте слоем консервационной смазки. Условия хранения и транспортировки должны исключать возможность механических повреждений и воздействия атмосферных осадков.

### 5.2 Общие инструкции по работе с изделием

#### 5.2.1 Валка.

Валка - термин, обозначающий спиливание деревьев. Деревья до 15-18 см в диаметре обычно спиливают в один прием. Большие деревья требуют надпила, который определяет направление падения дерева.

Убедитесь в отсутствии посторонних лиц в радиусе двух длин подлежащего валке дерева.

Убедитесь в том, что никто не может быть травмирован падающим деревом или ветвями.

Наметьте для себя путь экстренной эвакуации на экстренный случай. Путь отхода должен быть запланирован и расчищен прежде, чем начать валку дерева. Путь отхода должен быть намечен назад под углами 45° в противоположную сторону от ожидаемой траектории падения дерева на расстояние больше, чем длина дерева.



**ВНИМАНИЕ!** При валке на холмистой местности оператор должен находиться на месте, находящемся на высоте, потому что дерево может покатиться или сползти после падения.

Удалите из рабочей зоны все посторонние или мешающие предметы. Во время валки всегда находите сбоку от спиливаемого дерева. Заранее определите направление падения дерева, потому что первый запил необходимо сделать именно с этой стороны дерева. Направление падения дерева определяется надпил. Прежде чем сделать надпил учитывайте расположение больших веток и естественный наклон дерева, чтобы определить направление его падения. Подпилите крупные прикорневые наплывы: первым должен подпиливаться самый большой корневой наплыв - сначала вертикально, потом горизонтально.

Сделайте первый горизонтальный запил примерно на 1/3 толщины ствола со стороны планируемого падения.

Теперь сделайте второй запил сверху под углом примерно 45° к первому. Удалите выпиленный клинообразный кусок ствола.



**ВНИМАНИЕ!**

- Не производите валку деревьев во время сильного или меняющегося направления ветра.
- Проконсультируйтесь со специалистами по валке деревьев.
- Не производите валку дерева, если существует опасность падения его на линию электропередачи.
- Не производите валку деревьев без разрешения соответствующих служб и собственников.
- Зев запила ни в коем случае не должен быть больше глубины запила.

5.2.2 Сделайте основной пропил на противоположной стороне дерева на 3-5 сантиметров выше линии запила. Между основным пропилом и запилом должны оставаться около 1/10 диаметра ствола - недопил. Никогда не спиливайте весь ствол - оставляйте недопил. Недопил направляет падение дерева. Если ствол полностью пропилен, контроль над падением дерева будет утерян.

5.2.3 Своевременно установите клин или рычаг в прорезь основного пропила, прежде чем дерево потеряет равновесие и начнет раскачиваться. Это исключит возможность защемления направляющей шины в пропиле, если вы ошиблись в направлении падения.



**ПРИМЕЧАНИЕ**

Следует иметь в виду, что если это необходимо, в прорезь основного пропила можно вставить клинья для управления направлением падения. Если дерево оседает и зажимает цепь, можно забить в прорезь клинья чтобы

освободить цепь. Следует использовать только клинья, изготовленные из пластмассы, дерева или алюминия. Ни в коем случае не следует использовать клинья из стали. Это может вызвать отдачу и повреждение цепи.

5.2.4 Убедитесь, что посторонние не находятся в зоне валки, перед тем как толкать дерево.



**ВНИМАНИЕ!** Если недопил слишком узкий (менее 1/10 толщины ствола) дерево может начать падать. Когда дерево начинает падать, выньте электропилу с пропила, отключите и покиньте площадку по пути отхода, контролируя направление падения дерева.

5.3 Очистка от сучьев.

- Не спиливайте сучья, находясь на стволе дерева.
- Не пилите вершиной шины.
- Обратите внимание на сучья с внутренним напряжением.
- Не спиливайте одновременно несколько сучьев.

5.4 Распил дерева.

Распил дерева - это распил спиленного ствола по длине на бревна.

- Убедитесь, что у Вас хорошая опора для ног, и Вы находитесь выше спиленного ствола, если распил осуществляется на холмистой местности.
- Желательно, чтобы колода (часть распиливаемого ствола) имела опору (чтобы концы ствола, подлежащие обрезке, не лежали на земле).
- Если бревно поддерживается с обоих концов, а распил нужно сделать посередине, то сделайте надпил сверху до середины бревна, а потом снизу. Это позволит избежать защемления шины.
- Не допускайте вхождению пильной цепи и направляющей шины в землю.
- При распиле ствола на склоне всегда стойте на более высоком месте.
- Если бревно поддерживается с одного конца (второй конец бревна нависает над землей), то сначала сделайте надпил снизу на 1/3 диаметра ствола, чтобы избежать раскола. Затем производите распил сверху до нижнего распила.
- Избегайте защемления цепи.

## **6 ТЕХНИЧЕСКОЕ ОБСЛУЖИВАНИЕ ИЗДЕЛИЯ**

6.1 Общие указания

Чтобы избежать повреждений, для обеспечения долговечности и надежного выполнения функций изделия необходимо регулярно выполнять описанные далее работы по техническому обслуживанию. Гарантийные претензии принимаются только при правильном и регулярном выполнении этих работ. При несоблюдении этих требований повышается опасность травмирования!

Пользователь изделия может выполнять только работы по уходу и техническому обслуживанию, которые описаны в данном Руководстве по эксплуатации (пункты раздела 6.2). Все остальные работы должны



выполняться только в специализированных мастерских ТМ ЗЕНИТ ПРОФИ.



#### **ВНИМАНИЕ!**

Электроинструмент разработан и предназначен для бытового использования и не предназначен для использования в промышленных целях. В случае использования электроинструмента в промышленных или профессиональных условиях производитель снимает с себя гарантийные обязательства.

### 6.2 Порядок технического обслуживания изделия

6.2.1 Правильное и регулярное обслуживание увеличивает срок эксплуатации и качество работы изделия.

Ежедневно перед работой выполняйте технический осмотр (см. п.п. 4.4, 4.5).

6.2.2 Для проведения технического обслуживания и диагностики рекомендуется обращаться в специализированные сервисные центры не реже одного раза в шесть месяцев.

6.2.3 Необходимо периодически контролировать износ ведущей шестерни (звездочки), величина которого не должна превышать 1,0 мм. При большем износе шестерню (звездочку) необходимо заменить.

6.2.4 Необходимо периодически очищать направляющую шину и контролировать ее износ.

6.2.5 Для равномерного износа шины и продления срока ее службы необходимо периодически ее переворачивать (рекомендуется после каждой заточки цепи).

6.2.6 Заточка цепи требует специальных инструментов и навыков, поэтому эту операцию лучше поручить специализированным мастерским. Если вы уверены, что можете заточить цепь самостоятельно, то специальные инструменты Вы можете приобрести в специализированных магазинах.

6.2.7 После каждого использования проверяйте состояние электропилы. Регулярно проверяйте натяжение цепи. При недостаточном натяжении цепь может травмировать пользователя в процессе работы. В случае повреждения цепи она подлежит немедленной замене.



#### **ВНИМАНИЕ!**

При выполнении всех работ по техническому обслуживанию необходимо выключить пилу, выдернуть штепсельную вилку из розетки и надежно установить пилу для проведения технического обслуживания.

После использования пилы не забывайте очищать ее от опилок и масла.

Чтобы избежать перегрева электродвигателя особое внимание обращайтесь на своевременную очистку вентиляционных отверстий в корпусе электродвигателя.

В случае особо сильного загрязнения электропилы необходимо демонтировать пильную гарнитуру и очистить ее отдельно. Нельзя хранить электропилу в закрытых помещениях в условиях повышенной влажности. Каждый раз по окончании работы проверяйте корпус электродвигателя и кабель электропитания на предмет возможных повреждений. При обнаружении признаков повреждения обращайтесь в авторизованные сервисные центры.

После каждого использования электропилы проверяйте уровень масла в системе смазки цепи.

Недостаточное количество смазки ведет к порче цепи, шины и электродвигателя.

#### 6.2.8 Проверка установленных винтов.

Регулярно проверяйте все установленные на инструменте винты, следите за тем, чтобы они были как следует затянуты. Немедленно затяните винт, который окажется ослабленным. Невыполнение этого правила грозит серьезной опасностью.

#### 6.2.9 Техническое обслуживание двигателя.

Проявляйте должное внимание, следя за тем, чтобы обмотка не была повреждена и не залита маслом или водой, а вентиляционные отверстия были очищены от пыли и грязи.

6.2.10 Чтобы избежать накопления пыли внутри изделия рекомендуется ежедневно очищать вентиляционные отверстия.

Для этого:

- Выньте вилку электрошнура из штепсельной розетки;
- Продуйте вентиляционные прорези сухим сжатым воздухом;
- Произведите очистку вентиляционных проемов мягкой неметаллической щеткой или сухой протирочной тканью.

Ни в коем случае не используйте для чистки металлические предметы, так как они могут повредить внутренние детали изделия.

#### 6.2.11 Смазка механизма изделия.

Изделие не требует частой периодической смазки. Проводите замену смазки в специализированных сервисных центрах ТМ ЗЕНИТ ПРОФИ каждый раз после замены щеток.

6.2.12 Перед длительным перерывом в эксплуатации и хранением очищайте изделие от пыли и грязи без применения агрессивных к пластмассе, резине и металлам очистителей. При длительном хранении металлические наружные узлы и детали покройте слоем консервационной смазки. Храните изделие в сухом помещении.



**ВНИМАНИЕ!** Никогда не брызгайте водой на изделие при его очистке. Изделие следует очищать только сухой (либо слегка влажной) протирочной тканью! Не используйте едкие очистители, которые могут повредить металлические, пластмассовые и резиновые части изделия! После очистки изделие необходимо хорошо просушить!

Для того чтобы изделие работало долго и надежно ремонтные, сервисные и регулировочные работы должны проводиться только специалистами в сервисных центрах ТМ ЗЕНИТ ПРОФИ.

### 6.3. Периодическая проверка и периодическое техническое обслуживание

6.3.1 Периодическая проверка и периодическое техническое обслуживание проводится после окончания гарантийного срока эксплуатации изделия (или после замены угольных щеток), а затем не реже одного раза в 6 месяцев.

6.3.2 Периодическую проверку и периодическое техническое обслуживание рекомендуется проводить в сервисных центрах ТМ ЗЕНИТ ПРОФИ (перечень и контактные данные сервисных центров указаны в Приложении № 1 Руководства по эксплуатации).

6.3.3 Периодическая проверка и периодическое техническое обслуживание включает:

- Проверку состояния корпусных деталей;
- Проверку сопротивления изоляции по ГОСТ 12.2.013.0-91;
- Проверку состояния коллектора якоря;
- Проверку состояния деталей редуктора (шестерен, подшипников);
- Проверку состояния деталей сцепления, механизма тормоза цепи, масляного насоса для смазки цепи;
- Проверку состояния щеток и их замену (при необходимости);
- Замену смазки редуктора.



#### ВНИМАНИЕ!

Техническое обслуживание должно проводиться регулярно в течение всего срока службы изделия.

Без проведения технического обслуживания покупатель теряет право гарантии.

При нормальных условиях эксплуатации изделие будет исправно работать весь гарантированный срок службы. Соблюдение рекомендованных правил эксплуатации позволит Вам избежать преждевременного выхода из строя отдельных частей изделия и всего изделия в целом.

Если изделие вследствие интенсивной эксплуатации требует периодического обслуживания, связанное с заменой смазки, щеток, очисткой коллектора, эти работы выполняются за счет потребителя.

Техническое обслуживание в сервисных центрах не входит в гарантийные обязательства производителя и продавца.

Сервисные центры предоставляют платные услуги по проведению периодического технического обслуживания.

После окончания срока службы возможно использование изделия по назначению, если его состояние соответствует требованиям безопасности и изделие не потеряло свои функциональные свойства. Заключение выдается уполномоченными сервисными центрами ТМ ЗЕНИТ ПРОФИ.

## 7 ТЕКУЩИЙ РЕМОНТ СОСТАВНЫХ ЧАСТЕЙ ИЗДЕЛИЯ

### 7.1 Устранение последствий отказов и повреждений

Перечень возможных неисправностей и методов их устранения приведен в таблице 2.

Таблица 2

<b>Неисправность</b>	<b>Вероятная причина неисправности</b>	<b>Действия по устранению</b>
При включении изделия электродвигатель не работает	Нет напряжения в сети	Проверьте напряжение в сети
	Неисправен выключатель	Обратитесь в сервисный центр для ремонта или замены
	Обрыв шнура электропитания или монтажных проводов	Обратитесь в сервисный центр для ремонта или замены
	Обрыв в обмотке якоря или статора	Обратитесь в сервисный центр для ремонта или замены
	Полный износ щеток	Обратитесь в сервисный центр для замены
Круговой огонь на коллекторе якоря	Неисправность в обмотке якоря	Обратитесь в сервисный центр для ремонта или замены
	Износ или «зависание» щеток	Обратитесь в сервисный центр для ремонта или замены
Повышенный шум в редукторе	Износ или поломка зубчатой пары	Обратитесь в сервисный центр для замены
	Износ подшипников	Обратитесь в сервисный центр для замены

Изделие не развивает полных оборотов (не работает на полную мощность) Двигатель изделия остановился при работе	Низкое напряжение сети	Проверьте напряжение в сети
	Износ щеток	Обратитесь в сервисный центр для замены
	Межвитковое замыкание, обрыв в обмотке якоря	Обратитесь в сервисный центр для ремонта или замены
	Неисправен выключатель	Обратитесь в сервисный центр для ремонта или замены
	Заклинивание в редукторе, неисправность системы тормоза цепи	Обратитесь в сервисный центр для ремонта
	Полный износ щеток	Обратитесь в сервисный центр для замены
	Заклинивание редуктора	Обратитесь в сервисный центр для ремонта
Двигатель изделия перегревается	Интенсивный режим работы, работа с максимальной нагрузкой	Измените режим работы, снизьте нагрузку
	Высокая температура окружающей среды, слабая вентиляция, засорены вентиляционные отверстия	Примите меры к снижению температуры, улучшению вентиляции, произведите очистку вентиляционных отверстий
	Недостаток смазки, заклинивание в редукторе	Обратитесь в сервисный центр для ремонта
	«Сгорел» двигатель или обрыв в обмотке двигателя	Обратитесь в сервисный центр для ремонта

Двигатель работает, но цепь не движется (тормоз цепи не активирован)	Не работает сцепление	Обратитесь в сервисный центр для замены
	Поломка шестерни редуктора или приводной шестерни (звездочки)	Обратитесь в сервисный центр для ремонта

7.2 Ремонт изделия должен проводиться специализированным подразделением в гарантийных мастерских (перечень и контактные данные сервисных центров указаны в Приложении №1 Руководства по эксплуатации).

## 8 СРОК СЛУЖБЫ, ХРАНЕНИЕ, ТРАНСПОРТИРОВАНИЕ

8.1 Срок службы изделия составляет 3 года.

Указанный срок службы действителен при соблюдении потребителем требований настоящего Руководства по эксплуатации (технического паспорта). Дата производства указана на табличке изделия.

8.2 Изделие, очищенное от пыли и грязи, должно храниться в упаковке предприятия-изготовителя в сухих проветриваемых помещениях при температуре окружающей среды от минус 5 °С до плюс 40 °С, относительной влажностью воздуха не более 80% и отсутствием прямого воздействия атмосферных осадков. Упаковка должна сберегаться до окончания гарантийного срока эксплуатации изделия.

8.3 Транспортировка изделия производится в закрытых транспортных средствах в соответствии с правилами перевозки грузов, действующих на транспорте данного вида.

## 9 ГАРАНТИИ ИЗГОТОВИТЕЛЯ (ПОСТАВЩИКА)

9.1 Гарантийный срок эксплуатации изделия на территории Украины составляет 12 месяцев со дня продажи при соблюдении владельцем условий эксплуатации, хранения и транспортировки, установленных настоящим Руководством по эксплуатации (техническим паспортом). Претензии от потребителей на территории Украины принимает ООО «ДЕМИКС» по адресу: 03039, г. Киев, переулок Руслана Лужевского, дом 14, корпус 7, офис 32, контактный телефон: (044) 369-57-00, (056) 375-43-22.

9.2 При покупке изделия:

- должен быть правильно оформлен Гарантийный талон (стоять печать или штамп с реквизитами организации, которая реализовала изделие, дата продажи, подпись продавца, наименование модели изделия, серийный номер изделия);
- убедиться в том, что серийный номер изделия соответствует номеру, указанному в Гарантийном талоне.
- проверить наличие пломб на изделии (если они предусмотрены)

изготовителем);

- проверить комплектность и работоспособность изделия, а также произвести осмотр на предмет внешних повреждений, трещин, сколов. Каждое изделие комплектуется фирменным гарантийным талоном ТМ ЗЕНИТ ПРОФИ.

При отсутствии в гарантийном талоне даты продажи или подписи (печати) продавца, гарантийный срок исчисляется с даты изготовления изделия.

9.3 В случае выхода из строя изделия в течение гарантийного срока эксплуатации по вине предприятия-изготовителя владелец имеет право на бесплатный ремонт.

Для гарантийного ремонта владельцу необходимо обратиться в гарантийную мастерскую с изделием и полностью и правильно заполненным гарантийным талоном (заполняется при покупке изделия).

Удовлетворение претензий потребителей на территории Украины производится в соответствии с Законом Украины «О защите прав потребителей».

При гарантийном ремонте срок гарантии изделия продлевается на время его ремонта.

Гарантийное и послегарантийное обслуживание электроинструмента ТМ ЗЕНИТ ПРОФИ на территории Украины производится в сервисных центрах, перечень и контактные данные которых указаны в Приложении №1 Руководства по эксплуатации.



**ВНИМАНИЕ!** Список сервисных центров может быть изменен. Актуальную информацию о контактных данных сервисных центров на территории Украины Вы можете уточнить по телефону **+38 (056) 375-43-22**, либо на сайте **www.zenit-profi.com**.

9.4 Краткий перечень случаев (Таблица 3), при которых ремонт является, либо не является гарантийным:

Таблица 3

Определение (повреждение, дефект)	Замечания (возможные причины)	Гарантия (да/нет)
<b>1 ГАРАНТИЙНЫЙ ТАЛОН</b>		
1.1 Срок гарантии просрочен.	Срок гарантии на изделие указан в Гарантийном талоне и исчисляется со дня продажи изделия. При отсутствии штампа о продаже – срок гарантии исчисляется со дня выпуска изделия.	Нет

1.2 Сведения об изделии, отмеченные в Руководстве по эксплуатации (техническом паспорте) и гарантийном талоне не соответствуют дефектному изделию (тип, марка, номер изделия, дата выпуска), отсутствует пломба завода изготовителя (если предусмотрена) или гарантийной мастерской, которой заводом-изготовителем поручен гарантийный ремонт, отсутствует дефект.		Нет
1.3 Гарантийный талон не соответствует установленному заводом образцу.		Нет
1.4 Документ заполнен задним числом (доказуемо).		Нет
<b>2 ОПРЕДЕЛЕНИЕ ПОВРЕЖДЕНИЯ ПО ВНЕШНЕМУ ВИДУ</b>		
2.1 Внешние повреждения корпусных деталей, накладок, ручек, сетевого шнура и штепсельной вилки.	Неправильная эксплуатация.	Нет
2.2 Сильное загрязнение вентиляционных окон и внутренностей изделия (пылью, жидкостями и т.п.).	Небрежная эксплуатация и недостаток ухода за изделием.	Нет
2.3 Ржавчина на металлических поверхностях изделия.	Неправильное хранение.	Нет
2.4 Повреждение от огня (внешнее).	Контакт с открытым пламенем.	Нет
2.5 Изделие принято в разобранном виде.	Отсутствует право разбирать изделие во время гарантийного срока.	Нет
2.6 Изделие было ранее вскрыто вне гарантийной мастерской (неправильная сборка, применение несоответствующей смазки, нестандартных подшипников и т.д.), что и привело к выходу из строя изделия.	Ремонт изделия в течение гарантийного срока должен производиться в гарантийных мастерских.	Нет



2.7 Видимые повреждения изделия.	Падение, удар.	Нет
2.8 Применение поврежденной или нестандартной пильной гарнитуры.	Нарушение условий эксплуатации и ухода, ведущих к перегрузке или поломке изделия. Превышение мощности изделия (последствия – перегрузка).	Нет
2.9 Пропил звездочки (ее износ). Износ шины, цепи.	Расходный материал, неправильная натяжка.	Нет
2.10 Обломаны или изношены зубья стартера.	Неправильный запуск двигателя	Нет
2.11 Оплавление корпуса возле аварийного тормоза.	Работа на аварийном тормозе	Нет
2.12 Обрыв шнура стартера.		Нет
<b>3 ПОВРЕЖДЕНИЯ ЭЛЕМЕНТОВ ДВИГАТЕЛЯ</b>		
3.1 «Спекание» якоря и статора, расплавление каркаса катушки статора.	Длительная работа с перегрузкой, недостаточным охлаждением, чрезмерным физическим усилием.	Нет
3.2 Якорь «сгорел», катушки статора не изменили сопротивления.	Межвитковое замыкание якоря.	Да
3.3 Сильное искрение на коллекторе якоря по причине межвиткового замыкания у якоря (неравномерная пропитка якоря).	Некачественное изготовление якоря.	Да
3.4 Пробой электрической изоляции, обмоток статора, якоря (следов механических повреждений нет).	Некачественное изготовление.	Да
3.5 Пробой электрической изоляции, обмоток статора, якоря вследствие механического повреждения обмотки якоря или статора (попадание посторонних предметов, жидкостей или пыли).	Небрежная эксплуатация и недостаток ухода за изделием.	Нет
3.6 Обрыв обмотки якоря по причине некачественной пропитки.	Некачественное изготовление.	Да

3.7 Износ зубьев (шестерни) вала якоря (смазка рабочая), прочих повреждений нет.	Некачественное изготовление.	Да
3.8 Износ зубьев (шестерни) вала якоря и ведомого зубчатого колеса (смазка нерабочая, металл вала якоря с синевой).	Неправильная эксплуатация	Нет
3.9 Механическое повреждение щеток (может привести к выходу из строя якоря и статора).	Падение изделия или удары (небрежная эксплуатация).	Нет
3.10 Повреждение коллектора вследствие использования неоригинальных щеток.	Нарушение условий эксплуатации (приводит к выходу из строя якоря).	Нет
3.11 Естественный износ щеток.	Расходный материал (замена щеток производится за счет покупателя).	Нет
3.12 Износ коллектора якоря	Естественный износ.	Нет
3.13 Заклинивание поршня в цилиндре (задиры, царапины), на деталях поршня обнаружен белесый нагар.	Работа с бензином без масла или неправильная пропорция, использование масла или бензина не рекомендованных марок.	Нет
3.14 Выход из строя прокладок карбюратора.	Неправильное хранение.	Нет
3.15 Забит бензофильтр, карбюратор.	Грязный бензин.	Нет
3.16 Забит воздушный фильтр.	Небрежная эксплуатация, недостаточный уход за изделием.	Нет
<b>4 ПОВРЕЖДЕНИЕ ВЫКЛЮЧАТЕЛЯ Выход из строя выключателя относится к отказам изделия в течение гарантийного срока эксплуатации, за исключением случаев приведенных ниже</b>		
4.1 Выход из строя выключателя (совместно со статором, якорем) по причине перегрузки.	Нарушение условий эксплуатации (перегрузка).	Нет

4.2 Выход из строя выключателя из-за засорения, в том числе отсутствие возможности регулировки скорости вращения.	Небрежная эксплуатация.	Нет
4.3 Механические повреждения выключателя.	Небрежная эксплуатация.	Нет
4.4 Отсутствие фиксации выключателя во включенном положении.	Механический износ	Нет
<b>5 ПОВРЕЖДЕНИЕ ЭЛЕМЕНТОВ РЕДУКТОРА</b>		
5.1 Обломан зуб шестерни (смазка рабочая).	Некачественное изготовление.	Да
5.2 Износ зубьев шестерен (смазка нерабочая).	Недостаточный уход за изделием.	Нет
5.3 Выход из строя подшипников редуктора (смазка рабочая).	Некачественное изготовление.	Да
5.4 Выход из строя подшипников редуктора (смазка нерабочая).	Недостаточный уход за изделием.	Нет
5.5 Повреждения, возникшие по причине повреждения корпусных деталей, что способствовало загрязнению изделия.	Небрежная эксплуатация. Недостаточный уход за изделием.	Нет
5.6 Повреждение редуктора из-за:		
- не герметичности;	По вине изготовителя.	Да
- недостаточного количества смазки;	По вине изготовителя.	Да
- недостаточного количества смазки.	Недостаточный уход за изделием.	Нет
5.7 Разрыв или износ зубчатого ремня.	Перегрузка	Нет
5.8 Скол зубьев шестерни по одной оси.	Неправильная эксплуатация: блокировка редуктора чрезмерной нагрузкой.	Нет

5.9 Повреждение шлицов в стволе, либо их отсутствие. Увеличение внутреннего диаметра ствола.	Износ, неправильная эксплуатация, чрезмерные нагрузки.	Нет
5.10 Трещина цилиндра (держателя ствола) у основания по оси отверстий крепления ствола.	Работа инструментом «на излом». Неправильная эксплуатация.	Нет
5.11 Раскалывание муфты ствола. Ствол треснул или сломан.	Неправильная эксплуатация. Чрезмерные радиальные нагрузки.	Нет
5.12 Погнут штифт фиксации шпинделя и разбито его посадочное место в корпусе.	Неправильная эксплуатация Недостаточное усилие при закручивании гаек, фиксирующих диск.	Нет
5.13 Износ зубьев вала якоря и ответной шестерни (дрели, шлифмашины).	Неправильная эксплуатация: блокировка редуктора чрезмерным давлением на инструмент.	Нет
5.14 Износ приводных звездочек цепных передач, цепей, шкивов, ремней.	Расходный материал	Нет
5.15 Люфт шпинделя в шурупвертах, дрелях. Износ посадочных мест шпинделя.	Радиальные нагрузки, либо удар по шпинделю (падение инструмента).	Нет
5.16 Изгиб, излом штока лобзика. Облом зубьев цанги.	Удар о поверхность. Неправильная эксплуатация. Неправильная фиксация.	Нет
5.17 Обломан кулачок сверлильного патрона или обломаны зубья зубчатого венца (видимых механических повреждений нет).	Некачественный патрон	Да
5.18 Повреждение патрона вследствие загрязнения пылью	Небрежная эксплуатация	Нет
5.19 Повреждение буров, сверл, дисков, ножей, цанг, шин, цепей и т.д.	На принадлежности и расходные материалы гарантия не распространяется.	Нет

#### 9.5 Гарантия не распространяется:

- на быстроизнашиваемые части и детали (угольные щетки, резиновые

уплотнения, сальники, смазку и т.п.), а также на элементы пыльной гарнитуры;

- в случае естественного износа изделия (полная выработка ресурса, сильное внутреннее и внешнее загрязнение);
- в случае с удаленным, стертým или измененным серийным номером изделия;
- в случае появления неисправностей, вызванных действием непреодолимой силы (несчастный случай, пожар, наводнение, удар молнии и др.);
- в случае если изделие вскрывалось или ремонтировалось в течение гарантийного срока самостоятельно, либо с привлечением третьих лиц, не уполномоченных производителем (поставщиком) на проведение гарантийного ремонта.



### ВНИМАНИЕ!

Запрещается вносить в конструкцию изделия изменения и проводить доработки, не предусмотренные заводом-изготовителем.

## 10 ТЕХНИЧЕСКИЙ ПАСПОРТ

Основные технические характеристики пилы цепной электрической ЦПЛ-406/2800 профи представлены в таблице 4.

Таблица 4

Наименование параметра	Значение
Номинальная мощность, Вт	2800
Номинальный ток, А	12,7
Номинальное напряжение, В~	220 ±10%
Номинальная частота, Гц	50
Электродвигатель	Однофазный коллекторный с двойной изоляцией
Класс изделия	 / II
Номинальная скорость протяжки цепи, м/с	14,0
Время тормоза цепи, с	< 0,12
Длина шины, мм	406
Вес нетто/брутто, кг	5,3/6,0

Гарантийный срок эксплуатации изделия на территории Украины составляет 12 месяцев с момента покупки. Дата изготовления указана на табличке изделия.

Поставщик: ООО «Демикс», 03039, г. Киев, переулок Руслана Лужевского, дом 14, корпус 7, офис 32, контактный телефон: (044) 369-57-00, (056) 375-43-22.

Производитель и его адрес указаны в сертификате соответствия изделия. Срок службы изделия составляет 3 года с момента покупки. Срок годности 10 лет. Гарантийный срок хранения 10 лет. Условия хранения: хранить в сухом месте, защищенном от воздействия влаги и прямых солнечных лучей, при температуре от плюс 5 °С до плюс 40 °С, относительной влажностью воздуха не более 80% и отсутствием прямого воздействия атмосферных осадков.

Правила и условия эффективного и безопасного использования изделия указаны в руководстве по эксплуатации. Изделие не содержит вредных для здоровья веществ. Претензии потребителей на территории Украины принимает ООО «Демикс».

Ремонт и техническое обслуживание необходимо осуществлять в авторизованных сервисных центрах ООО «Демикс», указанных в Приложении № 1 к Руководству по эксплуатации (справочная информация: (056) 375-43-22).

Изделия ТМ ЗЕНИТ ПРОФИ (в зависимости от типа инструмента) соответствуют требованиям ДСТУ, указанным в сертификатах соответствия и декларациях соответствия техническим регламентам.

Изделие, отслужившее свой срок эксплуатации, принадлежности и упаковку следует сдавать на экологически чистую утилизацию (рециркуляцию) отходов.

## 11 КОМПЛЕКТНОСТЬ

Комплектность пилы цепной электрической ЦПЛ-406/2800 профи указана в Таблице 5.  
Таблица 5

Наименование	Количество, шт
Пила цепная электрическая ЦПЛ-406/2800 профи	1
Направляющая шина	1
Защитный кожух пильной гарнитуры	1
Пильная цепь	1
Емкость для масла, 80 ml	1
Ключ универсальный	1
Руководство по эксплуатации (Технический паспорт)	1 - 2
Гарантийный талон	1
Приложение №1 (Список сервисных центров)	1
Упаковочная коробка	1

Производитель оставляет за собой право на внесение изменений в технические характеристики и комплектацию изделия без предварительного уведомления.

## 12 УТИЛИЗАЦИЯ

Не выкидывайте изделие, принадлежности и упаковку вместе с бытовым мусором. Отслужившие свой срок изделие, принадлежности и упаковку следует сдавать на экологически чистую утилизацию (рециркуляцию) отходов на предприятия, соответствующие условиям экологической безопасности.



### ВНИМАНИЕ!

Ремонт, модификация и проверка электроинструментов ТМ ЗЕНИТ ПРОФИ должны проводиться только в авторизованных сервисных центрах ТМ ЗЕНИТ ПРОФИ. При использовании или техобслуживании инструмента всегда следите за выполнением всех правил и норм безопасности.



### ПРИМЕЧАНИЕ

Торговая марка ЗЕНИТ ПРОФИ непрерывно работает над усовершенствованием своих изделий, поэтому мы сохраняем за собой право на внесение изменений в технические данные, упомянутые в данном Руководстве по эксплуатации (Техническом паспорте) и комплектацию без предварительного уведомления.



**Эксклюзивный представитель ТМ ЗЕНИТ ПРОФИ в Украине  
ООО «ДЕМИКС»:**

г. Киев, переулок Руслана Лужевского, дом 14, корпус 7, офис 32,  
тел.: (044) 369-57-00, (056) 375-43-21(22)

[www.zenit-profi.com](http://www.zenit-profi.com)

**Представительства:**

г. Днепро, ул. Моссаковского, 1А, тел.: (056) 375-43-22

г. Киев, ул. Бориспольская, 9, тел.: (044) 369-57-02

г. Львов, ул. Зелена, 238, тел.: (032) 242-41-75, (032) 242-41-76

г. Черкассы, ул. Громова, 138, склад №7, тел.: (0472) 32-72-12, (067) 588-90-35

г. Николаев, ул. Одесское шоссе, дом 69/1, тел.: (067) 622-33-51

г. Харьков, ул. Полтавский шлях, д. 56, тел.: (067) 411-90-85



# ПОСІБНИК (ІНСТРУКЦІЯ) З ЕКСПЛУАТАЦІЇ

(переклад з оригіналу)



**УВАГА!**

## ШАНОВНИЙ ПОКУПЕЦЬ!

При покупці ланцюгової електричної пили ЦПЛ-406/2800 профи вимагайте перевірки його працездатності пробним запуском і перевірки відповідності комплектності (розділ 11 «Комплектність» Посібника з експлуатації).

Перед експлуатацією ланцюгової електричної пили уважно вивчіть Посібник з експлуатації (Технічний паспорт) і дотримуйтесь заходів безпеки при роботі з електричною пилою.

Переконайтеся, що Гарантійний талон повністю і правильно заповнений. В процесі експлуатації дотримуйтесь вимог Посібника з експлуатації (Технічного паспорта).

## 1 ВСТУП

1.1 Ланцюгова електрична пила ЦПЛ-406/2800 профи (далі - виріб) призначена для пиляння деревини, обрізки суків, заготівлі дров у побутових умовах.

1.2 Знак в маркуванні  означає наявність в конструкції виробу подвійної ізоляції (клас II, ГОСТ 12.2.013.0-91), заземляти виріб при роботі не потрібно.

1.3 Пила забезпечена інерційним гальмом ланцюга, що зупиняє її рух протягом декількох часток секунди при віддачі.

Пила не призначена для тривалих робіт, тому що при тривалих роботах вібрація може стати причиною порушення кровообігу.

Уважно вивчіть цей Посібник з експлуатації, в тому числі пункт 2 «Загальні правила техніки безпеки». Тільки таким чином Ви зможете навчитися правильно поводитися з інструментом і уникнете помилок і небезпечних ситуацій.



**УВАГА!**

Упущення, допущені при дотриманні вказівок та інструкцій з техніки безпеки, можуть стати причиною ураження електричним струмом, пожежі та важких травм.

## 2 ЗАХОДИ БЕЗПЕКИ

### 2.1 ЗАГАЛЬНІ ПРАВИЛА БЕЗПЕКИ



**УВАГА!** Перед першим введенням в експлуатацію необхідно уважно ознайомитися із загальними правилами безпеки. Недотримання

нижчезазначених вказівок з техніки безпеки може стати небезпечним для життя.



## ПОПЕРЕДЖЕННЯ

Перед використанням обладнання повинні бути вжиті всі необхідні заходи безпеки для того, щоб зменшити ступінь ризику загоряння і знизити ймовірність пошкодження корпусу і деталей виробу. Ці запобіжні заходи включають в себе нижчезазначені пункти. Уважно прочитайте всі вказівки, перш ніж Ви спробуєте використовувати інструмент і збережіть їх.

2.1.1 Перед експлуатацією необхідно уважно ознайомитися з Посібником з експлуатації й дотримуватися його вимог.

2.1.2 Експлуатувати виріб необхідно згідно його призначення і вимог, зазначеними в Посібнику з експлуатації. Дбайливо ставтесь до виробу, не піддавайте його ударам, перевантаженням.

2.1.3 При роботі необхідно використовувати індивідуальні засоби захисту: захисні окуляри для захисту очей; засоби захисту від шуму; захисну маску для захисту від пилу; міцні рукавички для захисту рук; захисне взуття, захисну каску. При роботі необхідно носити щільний, що облягає спецодяг.

2.1.4 Щораз перед початком роботи варто проводити технічний огляд і перевірку пили відповідно до пункту розділу «Підготовка до роботи» існуючого Посібника.

2.1.5 Технічне обслуговування необхідно здійснювати тільки з виключеною пилою.

2.1.6 При роботі не допускайте знаходження в небезпечній зоні сторонніх осіб, дітей і тварин.

2.1.7 Перед початком роботи займіть стійке положення, переконайтеся у тому, що робоче місце вільно від будь яких перешкод і був прокладений шлях евакуації.

2.1.8 Для зниження небезпеки віддачі під час роботи тримайте пилу двома руками щоб уникнути травм. Не працюйте одною рукою.

2.1.9 Слідкуйте за тим, щоб рукоятки пили були сухими й чистими.

2.1.10 Слідкуйте за тим, щоб у зоні повороту пиляльного ланцюга не перебували які-небудь частини тіла.

2.1.11 Перед пуском переконайтеся у тому, щоб пиляльна гарнитура не стикалася зі сторонніми предметами.

2.1.12 Необхідно вимкнути пилу перед тим, як покласти її.

2.1.13 Транспортувати пилу необхідно тільки з виключеним двигуном. При цьому напрямна шина повинна бути спрямована назад.

2.1.14 При транспортуванні пили необхідно надягти на пиляльний ланцюг захисний кожух.

2.1.15 Не використовувати пилу, якщо вона перебуває в небездоганному технічному стані.

2.1.16 Забороняється експлуатувати пилу при виникненні під час роботи хоча б однієї з наступних несправностей:

- несправність органів управління;
- несправність гальма ланцюга;
- несправність системи змащення (відсутність подачі масла для змащення ланцюга);
- появи стороннього шуму або стукоту усередині пили;
- поломці або появи тріщин у корпусній деталі, рукоятці, захисному огороженні.

2.1.17 Забороняється:

- передавати пилу дітям, а також особам, що не ознайомилися з існуючою інструкцією;
- використовувати пилу для пиляння інших матеріалів, крім деревини;
- використовувати пилу у вибухонебезпечній атмосфері.

2.1.18 Остерігайтеся опіків, тому що частини електропили нагріваються до високої температури.

2.1.19 Забороняється валити дерева, якщо у Вас немає спеціального знання й досвіду.

2.1.20 Будьте обережні при обрізці сучків і куців, тому що тонкі гілки можуть заплутатися в ланцюзі або вилітати в різні сторони, а також вивести Вас з рівноваги.

2.1.21 Необхідно звертати увагу на суччя з внутрішньою напругою. Існує можливість віддачі у разі вивільнення цей напруги.

2.1.22 Засоби безпеки при віддачі (ривку назад). Віддача є найбільш частою причиною нещасних випадків.



**УВАГА!** Віддача може привести до смертельних різаних ран.

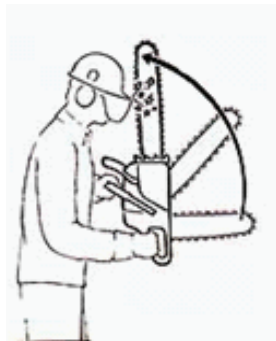

- При віддачі, пила, вийшовши з під контролю, відкидається несподівано в сторону користувача, наприклад: якщо пиляльний ланцюг у зоні навколо верхньої чверті вершини шини випадково натрапляє на дерево або інший твердий предмет; якщо при обрізці суків пила стикається з іншим суком. Не сподівайтесь тільки на засоби, які інтегровані в пилу, що знижують віддачу. Найбільше надійним способом уникнути віддачі є обачна й правильна робота.
- Усвідомлення можливості виникнення віддачі може знизити або виключити момент несподіванки. Неконтрольована реакція може стати причиною нещасного випадку.
- При роботі пилу завжди тримайте двома руками, при цьому права рука повинна перебувати на задній рукоятці, ліва - на передній рукоятці (теж саме для "шульг"). Для надійного втримання пили передню й задню рукоятки щільно охоплюйте великими пальцями рук. Міцна хватка допоможе знизити небезпеку віддачі і зберегти контроль над пилою.
- Переконайтеся у тому, що робоче місце вільне від будь-яких перешкод. Вершина шини не повинна торкатися дерева або іншого твердого предмета.
- При роботі не нахилийтеся сильно вперед і не пиляйте вище рівня плеча.
- Спостерігайте постійно за вершиною шини.
- Не пиляйте вершиною шини.
- Ніколи не зрізуйте більш одного сука за один раз.
- Шину вставляйте в початий розпил дуже обережно.
- «Врізання» проводити тільки при наявності досвіду в роботі подібним чином.
- Звернути увагу на положення ствола і на зусилля, що закривають щілину розпилу і які могли б защемити пиляльний ланцюг.
- Працюйте тільки з правильно заточеним і натягнутим пиляльним ланцюгом.
- Технічне обслуговування повинне здійснюватися відповідно з існуючою інструкцією.
- Для заміни використовуйте тільки шини й пиляльні ланцюги, які рекомендовані заводом-виробником ТМ ЗЕНИТ ПРОФИ.

## 2.2 Особливі вимоги експлуатації виробу (Заходи безпеки)

2.2.1 Застосовувати виріб дозволяється тільки відповідно до призначення, яке зазначене в Посібнику з експлуатації.

2.2.2 При експлуатації виробу необхідно дотримуватися всіх вимог Посібника з експлуатації (Технічного паспорту), дбайливо поводитися з ним, не піддавати його ударам, перевантаженням, впливу бруду і нафтопродуктів.

2.2.3 При роботі з виробом необхідно дотримуватися таких правил:

- Всі види робіт з підготовки виробу до роботи, технічне обслуговування та ремонт робити тільки при відключеній від електромережі штепсельної вилки;
- Включати в електромережу виріб тільки перед початком роботи;
- Підключати, відключати виріб від електромережі штепсельної вилкою тільки при вимкненому виробі;
- Відключати від електромережі штепсельної вилкою при перенесенні

виробу з одного робочого місця на інше, при перерві в роботі, після закінчення роботи;

- Відключати виріб вимикачем (перемикачем «Вкл/Вимк») при раптовій зупинці (зникнення напруги в електромережі, перевантаження електродвигуна);

- При роботі використовувати неслизьке взуття;

- Не носити виріб за шнур електроживлення. Не обертати шнур електроживлення навколо руки, або інших частин тіла;

- Не допускати натягування, перекручування і попадання під різні вантажі шнура електроживлення, зіткнення його з гарячими і масляними поверхнями (шнур електроживлення рекомендується підвішувати);

- Перед пилянням пиломатеріалів перевіряти відсутність гвинтів і цвяхів в матеріалі і усувати їх, якщо такі є;

- Не допускати механічних пошкоджень виробу (ударів, падіння і т.д.);

- Тривалість безперервної роботи в кожному циклі повинна бути не більш 25 хвилин, тривалість перерв повинна бути не менше тривалості циклу роботи;

- Оберегати виріб від впливу зовнішніх джерел тепла і хімічно активних речовин, а також від попадання рідин та побічних предметів до внутрішніх частин виробу;

- Забезпечити ефективне охолодження двигуна виробу;

- Слідкувати за температурою двигуна, не допускати перегріву;

- Не перевантажувати виріб;

- Після закінчення роботи виріб повинен бути очищений від пилу і бруду;

- Зберігати виріб в сухому недоступному для дітей та сторонніх місці.

Температура зберігання повинна бути в інтервалі від мінус 15 °С до плюс 40 °С. При внесенні виробу з холоду в тепле приміщення необхідно дати йому прогрітися протягом не менш 2 годин. Після цього виріб можна підключати до електромережі.

#### 2.2.4 Перед початком роботи и в процесі обов'язково:

- Перевіряти стан шнура електроживлення на предмет тріщин або інших ушкоджень. При необхідності замінити шнур електроживлення.

- У випадку ушкодження електрошнура негайно висмикнуть електрошнур з електричної розетки.

- Під час перерви в роботі пила не повинна представляти погрози травмування навколишніх.

- Перед початком роботи переконатися що Ваші ноги мають надійну опору.

- У випадку контакту електропили із землею, камінням, цвяхами й іншими сторонніми предметами варто негайно вимкнути двигун електропили, висмикнути штекер з розетки й зробити огляд ланцюга й напрямної.

- При транспортуванні електропили ланцюг повинен бути закрито кожухом.

- Перед натягом або заміною ланцюга, а також при виконанні будь-яких інших робіт з електропилою вона повинна бути відключена від джерела електроживлення через витягання штекера з розетки.

- При пилянні не рекомендується використовувати кінцеву частину шини, тому що це загрожує віддачею.

- Електропила повинна підключатися тільки до заземлених і перевірених джерел живлення. Рекомендується користуватися рубильниками (автоматичними вимикачами ПЗВ (УЗО)), що діють за принципом

використання залишкового струму. Запобіжник повинен бути розрахований мінімум на 16А и під час роботи електропили працювати на її контур.

- У випадку використання подовжувача в бобіні він повинен бути повністю розгорнутим.

- Електропила може використовуватися тільки в повністю зібраному виді, включаючи всі передбачені захисні пристрої.

- У випадку виявлення відхилень у роботі електропили її варто негайно вимкнути.

- При роботі з електропилою необхідно передбачити наявність медичної аптечки.

- При роботі з електропилою необхідно переконатися що масло з ланцюга не попадає на землю або каналізаційні стоки. Щоб уникнути цього пила в неробочому стані повинна встановлюватися на підкладку, здатну поглинати масло.

2.2.5 Загальноприйнята тривалість користування виробом не може бути встановлена, тому що це залежить від багатьох факторів.

Тривалість користування виробом збільшується завдяки:

- Захисту рук (теплі рукавички).
- Роботі з перервами.

Тривалість користування виробом скорочується внаслідок:

- Особистої схильності робочого до поганого кровообігу (ознаки: часто холодні пальці, свербіння пальців).
- Низьких зовнішніх температур.
- Великих зусиль при захопленні пили (міцне схоплювання заважає кровообігу).



**УВАГА!** При регулярному, тривалому користуванні пилою і при повторної появи відповідних симптомів (наприклад, свербіння пальців) рекомендується проводити регулярне медичне обстеження.

## 3 ОПИС І РОБОТА

### 3.1 Призначення виробу

3.1.1 Пила ланцюгова електрична ЦПЛ-406/2800 профи призначена для пиляння деревини, обрізки суків, заготівлі дров у побутових умовах.

3.1.2 Виріб повинен експлуатуватися в інтервалі робочих температур від мінус 15 °С до плюс 40 °С, відносно вологістю повітря не більше 80% і відсутністю прямого впливу атмосферних опадів і надмірної запиленості повітря. Електроживлення електропили здійснюється від однофазної електромережі змінного струму напругою 220 В, частотою 50 Гц; допустимі відхилення напруги електроживлення  $\pm 10\%$ . Виріб має подвійну ізоляцію, заземлення не потрібне.

3.1.3 У зв'язку з постійною діяльністю щодо вдосконалення виробу, виробник залишає за собою право вносити в його конструкцію незначні зміни, які не відображені в Посібнику з експлуатації (Технічному паспорті) і не впливають на ефективну і безпечну роботу інструменту.

### 3.2 Технічні характеристики

Основні технічні характеристики пили ланцюгової електричної ЦПЛ-406/2800 проפי представлені у таблиці 1.

Таблиця 1

Найменування параметра	Значення
Номінальна потужність, Вт	2800
Номінальний струм, А	12,7
Номінальна напруга, В~	220 ±10%
Номінальна частота струму, Гц	50
Електродвигун	Однофазний колекторний з подвійною ізоляцією
Клас виробу	□ / II
Номінальна швидкість протягування ланцюга, м/с	14,0
Час гальмування ланцюга, с	< 0,12
Довжина шини, мм	406
Вага нетто/брутто, кг	5,3/6,0
Строк служби, років	3

### 3.3 Склад виробу

Зовнішній вигляд ланцюгової електричної пили ЦПЛ-406/2800 профи показаний на малюнку 1.

Малюнок 1

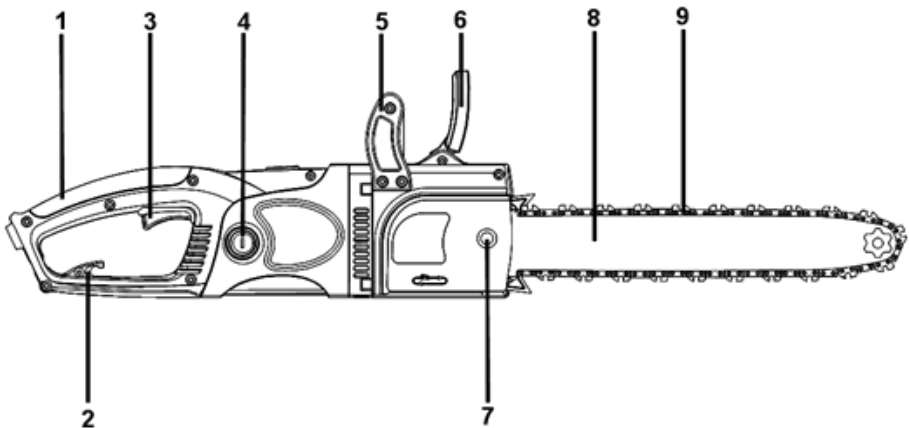

- 1 Основна (задня) рукоятка
- 2 Гачок для кріплення шнуру електроживлення
- 3 Перемикач «Вкл/Вимк» (вимикач)
- 4 Сервісна кришка для швидкої заміни щіток
- 5 Передня рукоятка
- 6 Передній захисний пристрій з функцією гальма ланцюга
- 7 Монтажна гайка кришки кріплення шини
- 8 Напрямна шина
- 9 Пиляльний ланцюг

### 3.3 Пристрій і робота

3.4.1 Виріб складається з електродвигуна, який передає крутний момент через муфту зчеплення пиляльної гарнітури. Виріб оснащений системою змащення ланцюга.

Пиляльна гарнітура - консольного типу, складається з пиляльного ланцюга (9), прямої шини (8) і приводної шестірні (розташована під кришкою кріплення шини).

3.4.2 Для найбільш безпечного користування виріб має інерційне гальмо пиляльного ланцюга, який передбачений для захисту оператора від травм при віддачі (відкиданні) пили в процесі роботи. Пиляльний ланцюг при спрацьовуванні гальма зупиняється протягом часток секунди. Гальмо ланцюга при віддачі може включатися як вручну через натискання (у бік пиляльної гарнітури) лівою рукою переднього захисного пристрою для захисту рук (6), так і автоматично - під дією інерції мас цього ж захисного пристрою.

3.4.3 Увімкнення та вимкнення електричної пили здійснюється перемикачем «Вкл/Вимк» (3).

3.4.4 У зв'язку з постійним вдосконаленням виріб може мати незначні відмінності від опису та малюнків, які не погіршують його експлуатаційні властивості.

## 4 ПІДГОТОВКА ВИРОБУ ДО ВИКОРИСТАННЯ



**УВАГА!** Забороняється починати роботу виробом, не виконавши вимог з техніки безпеки, зазначених у розділі 2 «Заходи безпеки» цього Посібника з експлуатації.

### 4.1 Монтаж пиляльної гарнітури.



**УВАГА!**

Для монтажу ланцюга необхідно завжди надягати захисні рукавички й окуляри й від'єднувати електропилу від джерела електроживлення.

Для монтажу варто використати вхідний у комплект поставки універсальний ключ.

Електричну пилу необхідно встановити на стабільну підставу й для монтажу



шини й ланцюга потрібно виконати наступні дії:

- відкрутити гайку (або гвинт) кріплення кришки (7);
- зніміть захисну кришку;
- гвинт натягу ланцюга виверніть ліворуч, поки цапфа не досягне крайнього лівого положення (поки цапфа не дійде до кінця свого ходу в напрямку ведучої шестірні (зірочки));
- установіть пиляльний ланцюг на шину (перед встановленням шини обов'язково треба зняти транспортну прокладку з місця монтажу шини); пиляльний ланцюг накладіть на ведучу шестірню (зірочку), а ведучі ланки ланцюга введіть в паз шини (при цьому ланцюг повинен злегка звисати). Різючі зуби на верхній частині напрямної шини повинні дивитися в напрямку обертання ланцюга;
- встановіть кришку (при цьому направляючий носик кришки вставте в отвір корпусу пили) й закріпіть її гвинтом (7) (загвинтіть гвинт тільки пальцями до упору), при цьому ланцюг не повинен зіскочити із шини, а цапфа пристрою натягу ланцюга повинна входити в відповідний отвір на шині;
- приступайте до регулювання ланцюга.

4.2 Регулювання ланцюга (правильний натяг ланцюга дуже важливий і тому повинен контролюватися перед кожним початком роботи й під час роботи):

- надягніть міцні рукавички для захисту рук;
- переведіть важіль захисного пристрою у бік пиляльної гарнітури (гальмо ланцюга активоване);
- напрямну шину підніміть за вершину й обертайте натяжний гвинт до моменту повного прилягання ланцюга до шини;
- притримуючи напрямну шину за вершину у верхнім положенні, обережно затягніть гайки, що закріплюють кришку;
- після регулювання, не знімаючи рукавичок, перемістіть ланцюг уперед-назад на напрямній шині, щоб переконатися, що ланцюг рухається вільно й точно і зчіплюється із зубцями ведучої шестірні (зірочки). Якщо ланцюг важко пересувається, натяг занадто сильний й повинен бути зменшений.
- після здійснення регулювання натягу ланцюга переведіть важіль захисного пристрою у бік передньої рукоятці (гальмо ланцюга відпущене (неактивоване)).
- Примітка: новий ланцюг досить швидко розтягується, і повторне регулювання необхідно приблизно після п'яти розпилів. Надалі інтервали регулювання збільшуються.

Правильним вважається такий натяг, при якому ланцюг можна відтягнути нагору приблизно на 3 - 5 мм у середній частині шини.



**УВАГА!**

Неправильне регулювання ланцюга приводить до швидкого зношування ланцюга, шини й ведучої шестірні (зірочки).



**УВАГА!**

Для запобігання нещасного випадку під час встановлення і видаленні ланцюга слідкуйте за тим, щоб виріб був вимкнений, і вилка вийнята з розетки. Вимикайте інструмент також під час перерв і після роботи.

4.3 Заправка маслом бака для змащення ланцюга.



### УВАГА!

Не приступайте до роботи не переконавшись у тім, що масло заправлене – відсутність масла для змащення ланцюга може привести до псування ланцюга, шини й виводу з ладу електродвигуна, причому Ви втрачаєте гарантії на безкоштовний сервісний ремонт Вашої електропили.

Для заповнення масляного баку (бак розташований на лівому боці виробу) спочатку вийміть вилку шнура електроживлення з розетки.

Необхідно добре очистити поверхню навколо кришки масляного баку, щоб бруд не потрапив усередину.

Відкрутіть гвинтову кришку й покладіть її убік так щоб не втратити фіксуюче кільце.

За допомогою вирви залийте в бак приблизно 200 мл масла, після чого щільно загорніть кришку.

Якщо пила довго не експлуатується - злийте масло та додайте свіже.

Масло також необхідно зливати перед транспортуванням пили або демонтажем ланцюга.

Перед початком роботи переконайтеся в нормальному функціонуванні системи змащення ланцюга.

Використовуйте для змащення ланцюга чисті, відповідні сезону моторні мінеральні або напівсинтетичні масла, або індустріальні I-20, I-40.



**УВАГА!** Ніколи не застосовуйте відпрацьоване масло. Це призведе до пошкодження масляного насосу, направляючої шини і пиляльного ланцюга й втраті можливості гарантійного ремонту.

4.4 Щораз перед роботою необхідно провести технічний огляд пили, при цьому необхідно перевірити:

- комплектність і надійність кріплення деталей;
- відсутність витоків масла;
- цілісність деталей корпусу, захисних кожухів, рукоятки і їх справність;
- натяг пиляльного ланцюга;
- чіткість роботи вимикача;
- справність гальма ланцюга;
- справність системи подачі змащення ланцюга (ланцюг і напрямна шина завжди повинні бути добре змазані).

4.5 Перевірка справності гальма ланцюга здійснюється після увімкнення електропили в такий спосіб.

- Гальмо ланцюга відпущене (ланцюг рухається), коли важіль захисного пристрою (б) встановлений убік передньої рукоятки. Це нормальне положення при роботі.
- Гальмо ланцюга приведене в дію (ланцюг не рухається при увімкненому двигуні), коли важіль захисного пристрою відсунутий уперед (убік пиляльної гарнітури).



**Примітка.** Важіль захисного пристрою повинен в обох положеннях фіксуватися («клацнути»).



**УВАГА!** У випадку несправності гальма ланцюга працювати пилою забороняється.

Для усунення цієї несправності необхідно скористатися послугами спеціалізованого сервісного центру.



**УВАГА!**

Щоб уникнути накопичення пилу всередині виробу рекомендується щодня очищати вентиляційні отвори (дивіться пункт 6.2 «Порядок технічного обслуговування виробу»).

## **5 ВИКОРИСТАННЯ ВИРОБУ**

5.1.1 При роботі з виробом необхідно виконувати всі вимоги розділу 2 (Заходи безпеки) Посібника з експлуатації.

5.1.2 Для включення виробу натисніть на кнопку блокування от випадкового включення (розташована з лівої сторони основної рукоятці), а потім на курок вимикача (3) (малюнок 1). Для відключення виробу слід курок вимикачу відпустити.

5.1.3 При роботі виробом необхідно:

- Підключати та відключати виріб від електромережі штепсельної вилкою тільки при вимкненому електродвигуні;
- Включати виріб, тримаючи його в руках так, щоб елементи пиляльної гарнітури не стикалися з оброблюваною поверхнею, що охоронить виріб від сильного поштовху;
- При роботі з виробом в умовах температури навколишнього середовища менше 10 °С його необхідно прогріти включенням на холостому ходу від 2 до 3 хвилин.

5.1.4 Слідкуйте, щоб вентиляційні отвори для охолодження виробу були завжди чистими і відкритими.

5.1.5 Після виконання роботи не кладіть виріб до повної зупинки робочого інструменту.

5.1.6 Після закінчення роботи:

- Відключіть виріб від електромережі.
- Очистіть виріб і додаткове приладдя від пилу і бруду. У разі сильного забруднення протріть виріб вологою серветкою, що виключає випадання вологи на інструмент у вигляді крапель. Після цього витріть насухо виріб. Забороняється використовувати для цих цілей агресивні до пластмаси, гуми і металам очисники (наприклад, ацетон, розчинники, кислоти тощо).
- Зберігайте виріб у сухому, провітрюваному приміщенні. При тривалому зберіганні металеві зовнішні вузли і деталі покрийте шаром консерваційного мастила. Умови зберігання і транспортування повинні виключати можливість механічних пошкоджень і впливу атмосферних опадів.

## **5.2 ЗАГАЛЬНІ ІНСТРУКЦІЇ З РОБОТИ**

### 5.2.1 Валка.

Валка - термін, що позначає спилювання дерева. Древа до 15-18 см у діаметрі звичайно звалюють за один прийом. Більші древа вимагають надпили, які визначають напрямок падіння древа.

Переконайтеся у відсутності сторонніх осіб у радіусі двох довжин підлягаючому валці древа.

Переконайтеся у тому, що ніхто не може бути травмований падаючим древом або гілками.

Намітьте для себе шлях екстреної евакуації на екстрений випадок. Шлях відходу повинен бути запланований і розчищений перш, ніж розпочати валку древа. Шлях відходу повинен бути простягнутий назад під кутами 45° в протилежну сторону від очікуваної траєкторії падіння древа на відстань, більшою ніж довжина древа.



**УВАГА!** При валки на горбкуватій місцевості оператор повинен перебувати на місці, що знаходиться на висоті, тому що древо може покотитися або сповзти після падіння.

Видаліть з робочої зони всі сторонні предмети, або предмети, що заважають. Під час валки завжди перебувайте збоку від древа, що спилюється. Заздалегідь визначте напрямок падіння древа, тому що перший запит необхідно зробити саме із цієї сторони древа. Напрямок падіння древа визначається надпилами. Перш ніж зробити надпил візьміть до уваги розташування більших гілок і природний нахил древа, щоб визначити напрямок його падіння. Підпиляйте великі прикореневі напливи: першим повинен підпилюватись найбільший кореневої наплив - спочатку вертикально, потім горизонтально.

Зробіть перший горизонтальний запит приблизно на 1/3 товщини стовбура з боку планованого падіння. Тепер зробіть другий запит зверху під кутом приблизно 45° до першого. Видаліть випиляний при вирізанні карбу клинчастий шматок стовбура.



**УВАГА!**

- Не спилюйте древо під час сильного або мінливого напрямку вітру.
- Проконсультуйтеся з фахівцями з валки древа. Не спилюйте древо, якщо існує небезпека падіння його на лінію електропередачі. Не спилюйте древа без дозволу відповідних служб і власників.
- Зів надпилу ні в якому разі не повинен бути більше глибини надпилу.

5.2.2 Зробіть основний надпил на протилежній стороні древа на 3-5 сантиметрів вище лінії надпилу. Між основним пропилом і пропилом повинні залишатися близько 1/10 діаметра стовбура - недопил. Ніколи не спилюйте весь стовбур. Завжди залишайте недопил. Недопил направляє падіння древа. Якщо стовбур повністю спилений, контроль над падінням древа загублений.

5.2.3 Вчасно встановить клин або важіль у розріз основного надпилу перше ніж древо втратить рівновагу й почне гойдатись. Це виключить можливість

защемлення напрямної шини в надпилі, якщо ви помилилися в напрямку падіння.



#### ПРИМИТКА

Варто мати на увазі, що якщо це необхідно, у карб можна вставити клини для управління напрямком падіння. Якщо дерево осідає й затискає ланцюг, можна забити в зріз кілочки щоб звільнити ланцюг. Варто використати тільки клини, виготовлені із пластмаси, дерева або алюмінію, у жодному разі не слід використати клини зі сталі. Це може викликати віддачу й ушкодження ланцюга.

5.2.4 Переконайтеся, що сторонні не перебувають у зоні валки, перед тим як штовхати дерево.



**УВАГА!** Якщо недопил занадто вузький (менше 1/10 товщини стовбура) дерево може почати падати. Коли дерево починає падати, вийміть електропилу з надпилу, відключіть її й покиньте площадку по шляху відходу, контролюючи напрямок падіння дерева.

5.3 Очищення від сучків.

- Не спилюйте сучки перебуваючи на стовбурі дерева.
- Не пиляйте вершиною шини.
- Зверніть увагу на сучки з внутрішньою напругою.
- Не обрізайте одночасно кілька сучків.

5.4 Розпил дерева.

Розпил дерева - це розпил стовбура, який впав, по довжині на колоди.

- Переконайтеся, що у Вас гарна опора для ніг і Ви знаходитесь вище стовбура, який впав, якщо розпил здійснюється на горбкуватій місцевості.
- Якщо можливо, колода повинна мати опору, щоб кінці, що підлягають обрізці, не лежали на землі.
- Якщо колода підтримується з обох кінців, а розпил потрібно зробити посередині, то зробіть надпил зверху до середини колоди, а потім знизу. Це дозволить уникнути затискання шини.
- Запобігайте входженню пиляльного ланцюга і напрямної шини в землю.
- Коли робите розпил на схилі, завжди стійте на більш високому місці.
- Якщо колода підтримується з однієї сторони: спочатку зробіть надпил знизу на 1/3 діаметра стовбура, щоб уникнути розколу. Потім розпиліть зверху, щоб зустрітися з нижнім розпиллом.
- Якщо колода підтримується тільки з двох кінців: спочатку зробіть надпил зверху (1/3 діаметра), щоб уникнути розколу, потім розпиліть знизу, щоб зустрітися з верхнім розпиллом. Уникайте защемлення ланцюга.

## 6 ТЕХНІЧНЕ ОБСЛУГОВУВАННЯ ВИРОБУ

6.1 Загальні вказівки

Щоб уникнути пошкоджень, для забезпечення довговічності і надійного виконання функцій виробу необхідно регулярно виконувати описані далі роботи з технічного обслуговування. Гарантійні претензії приймаються тільки при правильному і регулярному виконанні цих робіт. При недотриманні цих

вимог підвищується небезпека травмування!

Користувач виробу може виконувати тільки роботи з догляду та технічного обслуговування, які описані в цьому Посібнику з експлуатації (пункти Розділу 6.2). Всі інші роботи повинні виконуватися тільки в спеціалізованих майстернях ТМ ЗЕНИТ ПРОФИ.



**УВАГА!**

Електроінструмент розроблений і призначений для побутового використання й не розрахований для використання в промислових цілях. У випадку використання електроінструмента в промислових або професійних умовах виробник знімає із себе гарантійні зобов'язання.

## 6.2 Порядок технічного обслуговування виробу

6.2.1 Правильне й регулярне обслуговування збільшує строк експлуатації і якість роботи виробу.

Щодня перед роботою здійснюйте технічний огляд (див. п.п. 4.4, 4.5).

6.2.2 Для проведення технічного обслуговування й діагностики рекомендується звертатися в спеціалізовані сервісні центри не рідше одного разу в шість місяців.

6.2.3 Необхідно періодично контролювати зношування ведучої шестірні (зірочки), величина котрого не повинна перевищувати 1,0 мм, при більшому зношуванні шестірню (зірочку) необхідно замінити.

6.2.4 Необхідно періодично очищати напрямну шину й контролювати її зношування.

6.2.5 Для рівномірного зношування шини й продовження строку її служби необхідно періодично її перевертати (рекомендується після кожного заточення ланцюга).

6.2.6 Заточення ланцюга вимагає спеціальних інструментів і навичок, тому цю операцію краще доручити спеціалізованим майстерням. Якщо ви впевнені, що можете заточити ланцюг самостійно, то спеціальні інструменти Ви можете придбати в спеціалізованих магазинах.

6.2.7 Після кожного використання перевіряйте стан електропили. Регулярно перевіряйте натяг ланцюга. При недостатньому натягу ланцюг може травмувати користувача в процесі роботи. У випадку ушкодження ланцюга він підлягає негайній заміні.



**УВАГА!**

При виконанні всіх робіт з технічного обслуговування необхідно виключити пилу, висмикнути штекер і зафіксувати її положення.

Після використання пили не забувайте видаляти з її стружки й масло.

Щоб уникнути перегріву електродвигуна особливу увагу звертайте на своєчасне очищення вентиляційних отворів у корпусі електродвигуна.

У випадку особливо сильного забруднення електропили необхідно

демонтувати пиляльну гарнітуру і очистити її окремо. Не можна зберігати електропилу поза закритим приміщенням в умовах підвищеної вологості. Щораз по закінченню роботи перевіряйте корпус електродвигуна й кабель електроживлення на предмет можливого ушкодження. При виявленні ознак ушкодження звертайтеся в авторизовані сервісні центри.

Після кожного використання електропили перевіряйте рівень масла в системі змащення ланцюга.

Недостатньо ефективного змащення веде до псування ланцюга, шини й електродвигуна.

#### 6.2.8 Перевірка встановлених гвинтів.

Регулярно перевіряйте всі встановлені на інструменті гвинти, слідкуйте за тим, щоб вони були як слід затягнуті. Негайно затягніть гвинт, який виявиться ослабленим. Невиконання цього правила загрожує серйозною небезпекою.

#### 6.2.9 Технічне обслуговування двигуна.

Проявляйте належну увагу, слідкуючи за тим, щоб обмотка не була пошкоджена і не залита маслом або водою, а вентиляційні отвори були очищені від пилу і бруду.

#### 6.2.10 Щоб уникнути накопичення пилу всередині виробу рекомендується щодня очищати вентиляційні отвори.

Для цього:

- Вийміть вилку електрошнура з штепсельної розетки;
- Продуйте вентиляційні прорізи сухим стисненим повітрям;
- Зробіть очищення вентиляційних прорізів м'якою неметалевою щіткою або сухою протиральною тканиною.

Ні в якому разі не використовуйте для чищення металеві предмети, тому що вони можуть пошкодити внутрішні деталі виробу.

#### 6.2.11 Змащення механізму виробу.

Виріб не вимагає частого періодичного змащування. Проводьте заміну мастила в спеціалізованих сервісних центрах ТМ ЗЕНИТ ПРОФИ кожен раз після заміни щіток.

6.2.12 Перед тривалою перервою в експлуатації та зберіганні очищайте виріб від пилу і бруду без застосування агресивних до пластмасі, гумі і металам очищувачів. При тривалому зберіганні металеві зовнішні вузли і деталі покрийте шаром консерваційного мастила. Зберігайте виріб в сухому приміщенні.



**УВАГА!** Ніколи не бризкайте водою на виріб при його очищенні. Виріб слід очищати тільки трохи вологою серветкою! Не використовуйте їдкі очисники, які можуть пошкодити металеві, пластмасові та гумові частини виробу! Після очищення необхідно добре просушити виріб!

Для того щоб виріб працював довго і надійно ремонтні, сервісні та регулювальні роботи повинні проводитися тільки фахівцями в сервісних центрах ТМ ЗЕНИТ ПРОФИ.

### 6.3. Періодична перевірка та періодичне технічне обслуговування

6.3.1 Періодична перевірка та періодичне технічне обслуговування проводяться після закінчення гарантійного строку експлуатації виробу (або після заміни вугільних щіток), а потім не рідше одного разу на 6 місяців.

6.3.2 Періодичну перевірку і періодичне технічне обслуговування рекомендується проводити в сервісних центрах ТМ ЗЕНИТ ПРОФИ (перелік та контактні дані сервісних центрів зазначені у Додатку № 1 Посібника з експлуатації).

6.3.3 Періодична перевірка та періодичне технічне обслуговування включає:

- Перевірку стану корпусних деталей;
- Перевірку опору ізоляції відповідно до ГОСТ 12.2.013.0-91;
- Перевірку стану колектора якоря;
- Перевірку стану деталей редуктора (шестерень, підшипників);
- Перевірку стану деталей зчеплення, механізму гальма ланцюга, масляного насосу для змащення ланцюга;
- Перевірку стану щіток і їх заміну (при необхідності);
- Заміну мастила редуктора.



#### УВАГА!

Технічне обслуговування повинно проводитися регулярно протягом усього строку служби виробу.

Без проведення технічного обслуговування покупець втрачає право гарантійного обслуговування.

При рекомендованих умовах експлуатації виріб буде справно працювати весь гарантований строк служби. Дотримання рекомендованих правил експлуатації дозволить Вам уникнути передчасного виходу з ладу окремих частин виробу і всього виробу в цілому.

Якщо виріб внаслідок інтенсивної експлуатації вимагає періодичне обслуговування, пов'язане із заміною мастила, щіток, очищенням колектора, то ці роботи виконуються за рахунок споживача.

Технічне обслуговування в сервісних центрах не входить в гарантійні зобов'язання виробника і продавця.

Сервісні центри надають платні послуги з проведення періодичного технічного обслуговування.

Після закінчення строку служби можливе використання виробу за призначенням, якщо його стан відповідає вимогам безпеки і виріб не втратив свої функціональні властивості. Висновок видається уповноваженими сервісними центрами ТМ ЗЕНИТ ПРОФИ.



## 7 ПОТОЧНИЙ РЕМОНТ СКЛАДОВИХ ЧАСТИН ВИРОБУ

### 7.1 Усунення наслідків відмов і пошкоджень

Перелік можливих несправностей і методів їх усунення наведено в таблиці 2.

Таблиця 2

<b>Несправність</b>	<b>Імовірна причина несправності</b>	<b>Дії по усуненню</b>
При включенні виробу електродвигун не працює	Немає напруги в мережі	Перевірте напругу в електромережі
	Несправний вимикач	Зверніться в сервісний центр для ремонту або заміни
	Обрив шнура електроживлення або монтажних проводів	Зверніться в сервісний центр для ремонту або заміни
	Обрив в обмотці якоря або статора	Зверніться в сервісний центр для ремонту
	Повний знос щіток	Зверніться в сервісний центр для заміни
Круговий вогонь на колекторі якоря	Несправність в обмотці якоря	Зверніться в сервісний центр для ремонту
	Знос або «зависання» щіток	Зверніться в сервісний центр для заміни
Підвищений шум в редукторі	Знос або поломка шестерні	Зверніться в сервісний центр для заміни
	Знос підшипників	Зверніться в сервісний центр для заміни
Електродвигун не розвиває повних обертів (не працює на повну потужність)	Низька напруга електромережі	Перевірте напругу в електромережі
	Знос щіток	Зверніться в сервісний центр для заміни
	Міжвиткове замикання, обрив в обмотці якоря	Зверніться в сервісний центр для ремонту або заміни
	Несправний вимикач	Зверніться в сервісний центр для ремонту або заміни
	Заклинювання в редукторі, несправність системи гальма ланцюга	Зверніться в сервісний центр для ремонту

Електродвигун зупинився при роботі	Повний знос щіток	Зверніться в сервісний центр для заміни
	Заклинювання редуктора	Зверніться в сервісний центр для ремонту
Електродвигун перегрівається	Інтенсивний режим роботи, робота з максимальним навантаженням	Змініть режим роботи, знизьте навантаження
	Висока температура навколишнього середовища, слабка вентиляція, засмічені вентиляційні отвори	Прийміть заходи до зниження температури, поліпшення вентиляції, зробіть очищення вентиляційних отворів
	Недолік мастила, заклинювання в редукторі	Зверніться в сервісний центр для ремонту
	«Згорів» двигун або обрив в обмотці двигуна	Зверніться в сервісний центр для ремонту
Двигун працює, але ланцюг не рухається (гальмо ланцюга не активоване)	Не працює зчеплення	Зверніться в сервісний центр для заміни
	Поламка шестірні редуктора , або приводної шестірні (зірочки)	Зверніться в сервісний центр для ремонту

7.2 Ремонт виробу повинен проводитися спеціалізованим підрозділом в гарантійних майстернях (перелік та контактні дані сервісних центрів зазначені у Додатку № 1 Посібника з експлуатації).

## 8 СТРОК СЛУЖБИ, ЗБЕРІГАННЯ, ТРАНСПОРТУВАННЯ

8.1 Строк служби виробу становить 3 роки.

Зазначений строк служби дійсний при дотриманні споживачем вимог цього Посібника з експлуатації (технічного паспорта). Дата виробництва вказана на табличці виробу.

8.2 Виріб, очищений від пилу і бруду, повинно зберігати в упаковці підприємства-виготовлювача в сухих провітрюваних приміщеннях при температурі навколишнього середовища від мінус 5 °С до плюс 40 °С, відносною вологістю повітря не більш 80% і відсутністю прямого впливу атмосферних опадів. Упаковка повинна зберігатися до закінчення гарантійного строку експлуатації виробу.

8.3 Транспортування виробу проводиться в закритих транспортних засобах

відповідно до правил перевезення вантажів, що діють на транспорті даного виду.

## 9 ГАРАНТІЇ ВИРОБНИКА (ПОСТАЧАЛЬНИКА)

9.1 Гарантійний строк експлуатації виробу на території України складає 12 місяців з дня продажу при дотриманні власником умов експлуатації, зберігання і транспортування, встановлених цим Посібником з експлуатації (Технічним паспортом). Претензії від споживачів на території України приймає ТОВ «ДЕМІКС» за адресою: 03039, м. Київ, провулок Руслана Лужевського, будинок 14, корпус 7, офіс 32, контактний телефон: (044) 369-57-00, (056) 375-43-22.

9.2 При покупці виробу:

- Повинен бути правильно оформлений Гарантійний талон (стояти печатка або штамп з реквізитами організації, яка реалізувала виріб, дата продажу, підпис продавця, найменування моделі виробу, серійний номер виробу);
- Переконатися в тому, що серійний номер виробу відповідає номеру, вказаному в Гарантійному талоні.
- Перевірити наявність пломб на виробі (якщо вони передбачені виробником);
- Перевірити комплектність і працездатність виробу, а також зробити огляд на предмет зовнішніх пошкоджень, тріщин, сколів.

Кожен виріб комплектується фірмовим гарантійним талоном ТМ ЗЕНИТ ПРОФИ.

При відсутності в гарантійному талоні дати продажу або підпису (печатки) продавця, гарантійний строк обчислюється з дати виготовлення виробу.

9.3 У випадку виходу з ладу виробу протягом гарантійного строку експлуатації з вини заводу-виробника власник має право на безкоштовний ремонт.

Для гарантійного ремонту власнику необхідно звернутися в гарантійну майстерню з виробом і повністю і правильно заповненим гарантійним талоном (заповнюється при покупці виробу).

Задоволення претензій споживачів на території України здійснюється відповідно до Закону України «Про захист прав споживачів».

При гарантійному ремонті строк гарантії інструмента продовжується на час його ремонту.

Гарантійне і післягарантійне обслуговування електроінструменту ТМ ЗЕНИТ ПРОФИ на території України проводиться в сервісних центрах, перелік та контактні дані яких вказані у Додатку № 1 Посібника з експлуатації.



**УВАГА!** Перелік сервісних центрів може бути змінений. Актуальну інформацію про контактні дані сервісних центрів на території України Ви можете дізнатись за телефоном **+38 (056) 375-43-22**, або на сайті **[www.zenit-profi.com](http://www.zenit-profi.com)**.

9.4 Короткий перелік випадків (Таблиця 3), при яких ремонт є, або не є гарантійним:

Таблиця 3

Визначення (пошкодження, дефект)	Зауваження (можливі причини)	Гарантія (так/ні)
<b>1 ГАРАНТІЙНИЙ ТАЛОН</b>		
1.1 Строк гарантії прострочений	Строк гарантії на виріб вказане у Гарантійному талоні і обчислюється з дня продажу виробу. При відсутності штампа про продаж - строк гарантії обчислюється з дня випуску виробу.	Ні
1.2 Інформація про виріб, яка відмічена у Посібнику з експлуатації (технічному паспорті) і гарантійному талоні не відповідають дефектному виробу (тип, марка, номер виробу, дата випуску), відсутня пломба заводу-виробника (якщо передбачено) або гарантійної майстерні, якою заводом-виробником доручений гарантійний ремонт, відсутній дефект		Ні
1.3 Гарантійний талон не відповідає встановленому заводом зразку		Ні
1.4 Документ заповнений заднім числом (доказово)		Ні
<b>2 ВИЗНАЧЕННЯ УШКОДЖЕННЯ ЗА ЗОВНІШНІМ ВИГЛЯДОМ</b>		
2.1 Зовнішні ушкодження корпусних деталей, накладок, ручок, електрошнура і штепсельної вилки	Неправильна експлуатація	Ні
2.2 Сильне забруднення вентиляційних вікон і нутрощів виробу (пиллом, рідинами і т.п.)	Недбала експлуатація і недостатній догляд за виробом	Ні
2.3 Ріжа на металевих поверхнях виробу	Неправильне зберігання	Ні
2.4 Пошкодження від вогню (зовнішнє)	Контакт з відкритим полум'ям	Ні

2.5 Виріб прийнято в розібраному вигляді	Відсутнє право розбирати виріб під час гарантійного строку	Ні
2.6 Виріб був раніше розкритий поза гарантійної майстерні (неправильна збірка, застосування невідповідного мастила, нестандартних підшипників і т.д.), що і призвело до виходу з ладу виробу	Ремонт виробу протягом гарантійного строку має здійснюватися в гарантійних майстернях	Ні
2.7 Помітні пошкодження виробу	Падіння, удар	Ні
2.8 Використання пошкодженої або нестандартної пиляльної гарнітури	Порушення умов експлуатації та догляду, що ведуть до перевантаження або поламки виробу. Перевищення потужності виробу (наслідки - перевантаження)	Ні
2.9 Пропил зірочки (її знос). Знос шини, ланцюга.	Витратний матеріал, неправильна натяжка.	Ні
2.10 Обламані або зношені зуби стартера.	Неправильний запуск двигуна.	Ні
2.11 Оплавлення корпусу біля аварійного гальма.	Робота при активованому гальмі.	Ні
2.12 Обрив шнура стартера.		Ні
<b>3 ПОШКОДЖЕННЯ ЕЛЕМЕНТІВ ДВИГУНА</b>		
3.1 "Спікання" якоря і статора, розплавлення каркаса котушки статора.	Тривала робота з перевантаженням, недостатнім охолодженням, надмірним фізичним зусиллям.	Ні
3.2 Якір «згорів», котушки статора не змінили опір.	Міжвіткове замикання обмотки якоря.	Так
3.3 Сильне іскріння на колекторі якоря через міжвіткове замикання якоря (нерівномірне просочення якоря).	Неякісне виготовлення якоря.	Так
3.4 Пробій електричної ізоляції, обмоток статора, якоря (слідів механічних пошкоджень немає) .	Неякісне виготовлення.	Так

3.5 Механічне пошкодження обмотки якоря або статора внаслідок попадання сторонніх предметів або пилу.	Недбала експлуатація і брак догляду за виробом.	Ні
3.6 Обрив обмотки якоря через неякісне просочення.	Неякісне виготовлення.	Так
3.7 Знос зубів (шестерні) валу якоря (мастило робоче), інших пошкоджень немає.	Неякісне виготовлення.	Так
3.8 Знос зубів (шестерні) валу якоря і відомого зубчастого колеса (мастило неробоче, метал валу якоря с блакитнім відтінком).	Недбала експлуатація.	Ні
3.9 Механічне пошкодження щіток (може призвести до поламці якоря і статора).	Падіння виробу або удари (недбала експлуатація).	Ні
3.10 Пошкодження колектора через використання неоригінальних щіток.	Порушення вимог експлуатації (приводить до виходу з ладу якоря).	Ні
3.11 Природний знос щіток	Витратний матеріал (заміна щіток здійснюється за рахунок покупця).	Ні
3.12 Знос колектора якоря	Природний знос.	Ні
3.13 Заклинювання поршня в циліндрі (задіри, подряпини), на деталях поршня виявлений білястий нагар.	Робота з бензином без масла або неправильна пропорція, використання масла або бензину не рекомендованих марок.	Ні
3.14 Вихід з ладу прокладок карбюратора.	Неправильне зберігання.	Ні
3.15 Забруднений бензофільтр, карбюратор.	Забруднений бензин.	Ні
3.16 Забруднений повітряний фільтр.	Недбала експлуатація і брак догляду за виробом.	Ні
<b>4 ПОШКОДЖЕННЯ ВИМИКАЧА</b> <b>Вихід з ладу вимикача відноситься до відмов виробу протягом гарантійного терміну експлуатації, за винятком випадків наведених нижче</b>		
4.1 Вихід з ладу вимикача (спільно зі статором, якорем) з причини перевантаження.	Порушення умов експлуатації (перевантаження).	Ні

4.2 Вихід з ладу вимикача через засмічення, в тому числі відсутність можливості регулювання швидкості обертання.	Недбала експлуатація.	Ні
4.3 Механічні ушкодження вимикача	Недбала експлуатація.	Ні
4.4 Відсутність фіксації вимикача у включеному положенні.	Механічний знос.	Ні
<b>5 ПОШКОДЖЕННЯ ЕЛЕМЕНТІВ РЕДУКТОРА</b>		
5.1 Злом зуба шестерні (мастило робоче)	Неякісне виготовлення.	Так
5.2 Знос зубів шестерень (мастило неробоче).	Недостатній догляд за виробом.	Ні
5.3 Вихід з ладу підшипників редуктора (мастило робоче)	Неякісне виготовлення.	Так
5.4 Вихід з ладу підшипників редуктора (мастило неробоче)	Недостатній догляд за виробом.	Ні
5.5 Пошкодження, що виникли з причини пошкодження корпусних деталей, що сприяло забрудненню виробу	Недбала експлуатація.	Ні
5.6 Пошкодження редуктора через:		
- не герметичності;	З вини виробника.	Так
- недостатньої кількості мастила;	З вини виробника.	Так
- недостатньої кількості мастила	Недостатній догляд за виробом.	Ні
5.7 Розрив або знос зубчастого ременя.	Перевантаження.	Ні
5.8 Зламані зуби і шестерні по одній осі.	Неправильна експлуатація: блокування редуктора надмірним навантаженням.	Ні
5.9 Пошкодження шліців в стволі, або їх відсутність. Збільшення внутрішнього діаметра ствола.	Знос, неправильна експлуатація, надмірні навантаження.	Ні

5.10 Тріщина циліндра (держателя ствола) біля основи по осі отворів кріплення ствола.	Робота інструментом «на злам». Неправильна експлуатація.	Ні
5.11 Розколювання муфти ствола. Ствол тріснув або зламаний.	Неправильна експлуатація: надмірні радіальні навантаження.	Ні
5.12 Погнутий штифт фіксації шпинделя і розбито його посадочне місце в корпусі.	Неправильна експлуатація: недостатнє зусилля при закручуванні гайок, фіксуючих диск.	Ні
5.13 Знос зубів валу якоря і відповідної шестерні (дрилі, шліфувальні машини).	Неправильна експлуатація: блокування редуктора надмірним тиском на інструмент.	Ні
5.14 Знос приводних зірочок ланцюгових передач, ланцюгів, шківів, ременів.	Витратний матеріал.	Ні
5.15 Люфт шпинделя в шуруповертах, дрелях. Знос посадочних місць шпинделя.	Радіальні навантаження, або удар по шпинделю (падіння інструменту).	Ні
5.16 Вигин, злам штока лобзика. Облом зубів цанги.	Удар о поверхню. Неправильна експлуатація. Неправильна фіксація.	Ні
5.17 Обламаний кулачок свердильного патрону або обламані зуби зубчастого вінця (видимих механічних пошкоджень немає).	Неякісний патрон.	Так
5.18 Пошкодження патрону внаслідок забруднення пилом.	Недбала експлуатація.	Ні
5.19 Пошкодження бурів, свердел, дисків, ножів, цанг, шин, ланцюгів тощо.	На приладдя і витратні матеріали гарантія не поширюється.	Ні

#### 9.5 Гарантія не поширюється:

- на частини та деталі, що швидко зношуються (вугільні щітки, гумові ущільнення, сальники, мастило і т.п.), а також на елементі пиляльної гарнітури;
- у разі природного зносу виробу (повне вироблення ресурсу, сильне внутрішнє і зовнішнє забруднення);
- у випадку з віддаленим, стертим або зміненим серійним номером виробу;
- у разі появи несправностей, викликаних форс-мажорною ситуацією (нещасний випадок, пожежа, повінь, удар блискавки тощо);
- у разі якщо виріб розбирався або ремонтувався протягом гарантійного



строку самостійно, або із залученням третіх осіб, не уповноважених виробником (постачальником) на проведення гарантійного ремонту.



**УВАГА!**

Забороняється вносити в конструкцію виробу зміни і проводити доопрацювання, не передбачені заводом-виробником.

## 10 ТЕХНІЧНИЙ ПАСПОРТ

Основні технічні дані пили ланцюгової електричної ЦПЛ-406/2800 профи представлені в таблиці 4.

Таблиця 4

Найменування параметра	Значення
Номінальна потужність, Вт	2800
Номінальний струм, А	12,7
Номінальна напруга, В~	220 ±10%
Номінальна частота струму, Гц	50
Електродвигун	Однофазний колекторний з подвійною ізоляцією
Клас виробу	 / II
Номінальна швидкість протягування ланцюга, м/с	14,0
Час гальмування ланцюга, с	< 0,12
Довжина шини, мм	406
Вага нетто/брутто, кг	5,3/6,0

Гарантійний строк (гарантійний термін) експлуатації виробу на території України становить 12 місяців з моменту купівлі. Дата виготовлення вказана на табличці виробу.

Постачальник: ТОВ «Демікс», 03039, м. Київ, провулок Руслана Лужевського, будинок 14, корпус 7, офіс 32, контактний телефон: (044) 369-57-00, (056) 375-43-21(22). Виробник та його адреса вказані в Сертифікаті відповідності виробу. Строк служби виробу становить 3 роки з моменту купівлі. Термін придатності 10 років. Гарантійний термін зберігання 10 років. Умови зберігання: зберігати в сухому місці, захищеному від впливу вологи і прямих сонячних променів, при температурі від плюс 5 °С до плюс 40 °С, відносною вологістю повітря не більше 80% і відсутністю прямої дії атмосферних опадів.

Правила та умови ефективного і безпечного використання виробу вказані у Посібнику з експлуатації. Виріб не містить шкідливих для здоров'я речовин. Претензії споживачів на території України приймає ТОВ «Демікс».

Ремонт і технічне обслуговування необхідно здійснювати в авторизованих сервісних центрах ТОВ «Демікс», зазначених у Додатку № 1 до Посібника з експлуатації (довідкова інформація: (056) 375-43-22).

Вироби ТМ ЗЕНИТ ПРОФИ (в залежності від типу інструменту) відповідають вимогам ДСТУ, вказаним у сертифікатах відповідності та деклараціях відповідності технічним регламентам.

Виріб, який відслужив свій строк, приладдя та упаковку слід здавати на екологічно чисту утилізацію (рециркуляцію) відходів.

## 11 КОМПЛЕКТНІСТЬ

Комплектність пили ланцюгової електричної ЦПЛ-406/2800 профи зазначена в Таблиці 5.

Таблиця 5

Найменування	Кількість, шт
Пила ланцюгова електрична ЦПЛ-406/2800 профи	1
Шина	1
Захисний кожух пиляльної гарнітури	1
Ланцюг	1
Пляшка для мастила, 80 ml	1
Ключ універсальний	1
Посібник з експлуатації (Технічний паспорт)	1 - 2
Гарантійний талон	1
Додаток №1 (Перелік сервісних центрів)	1
Пакувальна коробка	1

Виробник залишає за собою право на внесення змін в технічні характеристики і комплектацію виробу без попереднього повідомлення.

## 12 УТИЛІЗАЦІЯ

Не викидайте виріб, приналежності й упаковку разом з побутовим сміттям. Виріб, який відслужив свій строк, слід здавати на екологічно чисту утилізацію (рециркуляцію) відходів на підприємства, що відповідають умовам екологічної безпеки.



**УВАГА!**

Ремонт, модифікація і перевірка електроінструментів ТМ ЗЕНИТ ПРОФИ

повинні проводитися тільки в авторизованих сервісних центрах ТМ ЗЕНИТ ПРОФИ. При використанні або техобслуговуванні інструменту завжди слідкуйте за виконанням усіх правил та норм безпеки.



#### ПРИМІТКА

Торгова марка ЗЕНИТ ПРОФИ безперервно працює над удосконаленням своїх виробів, тому ми зберігаємо за собою право на внесення змін в технічні дані, зазначеним в даному Посібнику з експлуатації (технічному паспорті), і комплектацію без попереднього повідомлення.



**Ексклюзивний представник ТМ ЗЕНИТ ПРОФИ в Україні ТОВ «ДЕМІКС»:**  
м. Київ, провулок Руслана Лужевського, будинок 14, корпус 7, офіс 32,  
тел.: (044) 369-57-00, (056) 375-43-21(22)

[www.zenit-profi.com](http://www.zenit-profi.com)

**Представництва:**

м. Дніпро, вул. В. Моссаковського, буд. 1А, тел.: (056) 375-43-22  
м. Київ, вул. Бориспільська, 9, тел.: (044) 369-57-02  
м. Львів, вул. Зелена, 238, тел.: (032) 242-41-75, (032) 242-41-76  
м. Черкаси, вул. Громова, 138, склад №7, тел.: (0472) 32-72-12, (067) 588-90-35  
м. Миколаїв, вул. Одеське шосе, будинок 69/1, тел. : (067) 622-33-51  
м. Харків, вул. Полтавський шлях, д. 56, тел. : (067) 411-90-85