

ЗЕНИТ

электроинструмент

Пила циркулярная дисковая электрическая ЗПЦ-1950 М

Пила циркулярна дискова електрична ЗПЦ-1950 М

Circular saw ZPC-1950 M

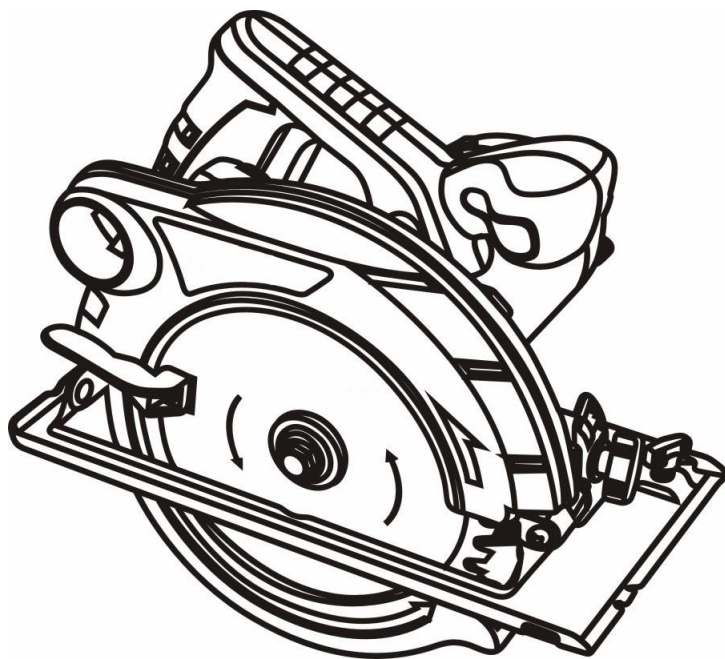

RU UA



094

СОДЕРЖАНИЕ (ЗМІСТ, CONTENTS)

1. Руководство (инструкция) по эксплуатации (русский язык)	3
2. Посібник (інструкція) з експлуатації (українська мова).....	23

РУКОВОДСТВО (ИНСТРУКЦИЯ) ПО ЭКСПЛУАТАЦИИ

(копия оригинала)

ВНИМАНИЕ!

УВАЖАЕМЫЙ ПОКУПАТЕЛЬ!

При покупке пилы циркулярной дисковой электрической **ЗПЦ-1950 М** требуйте проверки ее работоспособности пробным запуском и проверки соответствия комплектности (раздел 11 «Комплектность» Руководства по эксплуатации).

Перед эксплуатацией пилы циркулярной дисковой внимательно изучите Руководство по эксплуатации (Технический паспорт) и соблюдайте меры безопасности при работе.

Убедитесь, что Гарантийный талон полностью и правильно заполнен.

В процессе эксплуатации соблюдайте требования Руководства по эксплуатации.

1 ВВЕДЕНИЕ

1.1 Пила циркулярная дисковая электрическая **ЗПЦ-1950 М** (далее – изделие) предназначена для пиления древесины и пластмасс в бытовых условиях. Данное изделие не предназначено для пиления металла и камня (кирпича, бетона и других подобных строительных материалов).

1.2 Знак в маркировке  означает наличие в конструкции изделия двойной изоляции (класс II ГОСТ 12.2.013.0-91), заземлять изделие при работе не требуется.

Внимательно изучите настоящее Руководство по эксплуатации, в том числе пункт 2 «Меры безопасности». Только таким образом Вы сможете научиться правильно обращаться с инструментом и избежите ошибок и опасных ситуаций.



ВНИМАНИЕ! Упущения, допущенные при соблюдении указаний и инструкций по технике безопасности, могут стать причиной поражения электрическим током, пожара и тяжелых травм.

2 МЕРЫ БЕЗОПАСНОСТИ

2.1 Общие правила по технике безопасности

ПРЕДУПРЕЖДЕНИЕ

Перед использованием изделия должны быть предприняты все необходимые меры предосторожности для того, чтобы уменьшить степень риска возгорания, удара электрическим током и снизить вероятность повреждения корпуса и деталей используемого изделия. Эти меры предосторожности включают в себя нижеперечисленные пункты.

Внимательно прочтите все указания, прежде чем Вы попытаетесь использовать инструмент и сохраните их.

В целях безопасного использования:

2.1.1 Поддерживайте чистоту и порядок на рабочем месте. Любая помеха на рабочем месте или на рабочем столе может стать причиной травмы.

2.1.2 Принимайте во внимание обстановку, окружающую рабочее место. Поддерживайте хорошее освещение на рабочем месте. Не работайте инструментом вблизи легковоспламеняющихся жидкостей или газов.

2.1.3 Остерегайтесь удара электрическим током. Не касайтесь заземлённых поверхностей, например, трубопроводов, радиаторов, кухонных плит, корпусов холодильников. Не работайте с электроинструментом под дождём и снегом. Не используйте электроинструмент в помещениях с повышенной влажностью. Защищайте изделие от воздействия дождя и

сырости. Проникновение воды в корпус изделия может привести к поражению электрическим током.

2.1.4 Во время работы с инструментом не разрешайте детям находиться поблизости. Не позволяйте посторонним дотрагиваться до инструмента или удлинителя. Посторонние лица не должны находиться на рабочем месте.

2.1.5 Закончив работу, храните инструмент в специально отведенном месте для хранения электроинструмента. Место для хранения электроинструмента должно быть сухим, недоступным для посторонних лиц и запирается на замок. Дети не должны иметь доступ к электроинструменту.

2.1.6 Не вмешивайтесь в работу механизмов, прикладывая излишнюю силу. Работа выполняется качественней и безопасней, если электроинструмент эксплуатируется согласно предусмотренных норм, нагрузок, усилий и скорости.

2.1.7 Адекватно выбирайте инструмент для каждой конкретной работы. Не пытайтесь выполнить маломощным бытовым электроинструментом работу, которая предназначена для высокомоощного профессионального электроинструмента. Не используйте электроинструмент в целях, для которых он не предназначен.

2.1.8 Обратите внимание на выбор рабочей одежды. Не надевайте просторную одежду или украшения, т.к. их могут зацепить движущиеся части электроинструмента. На время работы вне помещений рекомендуется надевать резиновые перчатки и ботинки с нескользкой подошвой. Скрывайте длинные волосы головным убором.

2.1.9 Пользуйтесь защитными очками. Надевайте маску для лица или маску против пыли, если при работе выделяется пыль.

2.1.10 Используйте оборудование для отвода пыли и грязи, если это предусмотрено. Убедитесь, что Вы используете соответствующие устройства для подключения подобного оборудования.

2.1.11 Не допускайте порчи электрошнура. Никогда не переносите инструмент, удерживая его за шнур электропитания. Не дергайте за шнур с целью вынуть вилку из розетки. Оберегайте шнур от воздействия высоких температур, смазочных материалов и предметов с острыми краями.

2.1.12 Перед началом работы закрепите обрабатываемую деталь в тисках. Это безопасней, чем держать заготовку в руке, а также освобождает обе руки для работы с инструментом.

2.1.13 Будьте внимательны. Постоянно имейте хорошую точку опоры и не теряйте равновесия.

2.1.14 Внимательно и ответственно относитесь к техническому обслуживанию электроинструмента и его ремонту. Для достижения лучших рабочих характеристик и обеспечения большей безопасности при работе осторожно обращайтесь с электроинструментом и содержите его в чистоте. При смазке и замене аксессуаров следуйте указаниям в соответствующих инструкциях. Периодически осматривайте электрошнур инструмента и в случае его повреждения отремонтируйте его в уполномоченном сервисном центре. Периодически осматривайте удлинители, которые Вы используете, и в случае повреждения производите их замену. Рукоятки инструмента должны быть сухими и чистыми, не допускайте их загрязнения смазочными материалами.

2.1.15 Выньте вилку электрошнура из розетки, если инструмент не используется, перед началом техобслуживания, а также перед заменой аксессуаров.

2.1.16 Выньте все регулировочные и гаечные ключи. Возьмите себе за правило, перед тем как включить электроинструмент проверить, все ли ключи вынуты из него.

2.1.17 Избегайте неожиданного запуска двигателя. Не переносите подключенный к электросети электроинструмент, держа палец на выключателе. Перед тем как вставить штепсель в розетку убедитесь, что выключатель находится в положении «Выкл.».

2.1.18 Работая вне помещения, пользуйтесь удлинителями. В этом случае используйте только удлинители, предназначенные для работы на улице. Они имеют соответствующую маркировку. Удлинители должны разматываться на полную их длину.

2.1.19 Будьте бдительны. Следите за тем, что Вы делаете. Придерживайтесь здравого смысла. Не работайте с электроинструментом если Вы утомились, приняли лекарства, содержащие наркотические вещества или лекарства, которые могут вызвать сонливость, а

также алкоголь и любые другие средства и продукты, ухудшающие внимание и сосредоточенность.

2.1.20 Проверять поврежденные детали. Прежде чем продолжить эксплуатацию электроинструмента, следует тщательно проверить защитный кожух или иные детали, которые имеют повреждения с целью установить, что они в рабочем состоянии и выполняют предназначенную им функцию. Проверьте надежность крепления движущихся деталей, исправность деталей, правильность сборки и любые другие параметры, которые могут повлиять на их работу. Защитный кожух или любые другие поврежденные детали необходимо отремонтировать или заменить в уполномоченном сервисном центре. Неисправные переключатели замените в уполномоченном сервисном центре. Не работайте с инструментом с неисправным переключателем «Вкл./Выкл.».



2.1.21 ВНИМАНИЕ! Во избежание травм используйте только те аксессуары или устройства, которые указаны в этих Руководствах (Инструкциях) по эксплуатации или в каталоге ТМ ЗЕНИТ ЭЛЕКТРОИНСТРУМЕНТ.

2.1.22 Ремонт электроинструмента должен осуществляться исключительно в уполномоченном сервисном центре с использованием только оригинальных запасных частей ТМ ЗЕНИТ ЭЛЕКТРОИНСТРУМЕНТ. В противном случае возможно нанесение серьезного вреда здоровью пользователя.

2.2 Особые требования эксплуатации изделия (Меры безопасности)

2.2.1 Применять изделие разрешается только в соответствии с назначением, указанным в Руководстве по эксплуатации.

2.2.2 При эксплуатации изделия необходимо соблюдать все требования Руководства по эксплуатации (Технического паспорта), бережно обращаться с ним, не подвергать его ударам, перегрузкам, воздействию грязи и нефтепродуктов.

2.2.3 При работе с изделием необходимо соблюдать следующие правила:

- Все виды работ по подготовке изделия к работе, техническое обслуживание и ремонт производить только при отключенной от электросети штепсельной вилке;
- Включать в электросеть изделие только перед началом работы;
- Подключать, отключать изделие от электросети штепсельной вилкой только при выключенном переключателе «Вкл./Выкл.» изделия;
- Отключать от электросети штепсельной вилкой при смене пильного диска, при переносе изделия с одного рабочего места на другое, при перерыве в работе, по окончании работы;
- Отключать изделие выключателем при внезапной остановке (исчезновении напряжения в электросети, заклинивании пильного диска, перегрузке электродвигателя);
- Пользоваться защитными очками;
- При работе использовать нескользящую обувь;
- Использовать пылезащитную маску и средства защиты органов слуха (например, наушники или беруши).
- Не носить изделие за шнур питания. Не оборачивать его вокруг руки, или других частей тела;
- Не допускать натягивания, перекручивания и попадания под различные грузы шнура питания, соприкосновения его с горячими и масляными поверхностями;
- Не перегружать изделие;
- По окончании работы изделие должно быть очищено от пыли и грязи;
- Хранить изделие следует в сухом недоступном для детей и посторонних месте. Температура хранения должна быть в интервале от плюс 5 °С до плюс 40 °С, относительной влажностью воздуха не более 80% и отсутствием прямого воздействия атмосферных осадков. При внесении изделия с холода в тёплое помещение необходимо дать ему прогреться в течение не менее 2 часов. После этого изделие можно подключать к электросети.

2.2.4 Запрещается:

- Заземлять изделие;
- Эксплуатировать и хранить изделие в помещениях с взрывоопасной, а также химически активной средой, разрушающей металлы и изоляцию;
- Эксплуатировать изделие в условиях воздействия капель и брызг, на открытых площадках во время снегопада и дождя;
- Оставлять без присмотра изделие, подключенное к электросети;
- Передавать изделие лицам, не имеющим права пользования им;
- Эксплуатировать изделие при возникновении во время его работы хотя бы одной из следующих неисправностей:
 - 1) Повреждение штепсельной вилки или шнура питания.
 - 2) Неисправен выключатель или его нечеткая работа.
 - 3) Искрение щеток на коллекторе, сопровождающееся появлением кругового огня на его поверхности.
 - 4) Вытекание смазки из редуктора.
 - 5) Скорость вращения падает до ненормальной величины.
 - 6) Корпус двигателя перегревается.
 - 7) Появление дыма или запаха, характерного для горящей изоляции.
 - 8) Поломка или появление трещин в корпусных деталях.
 - 9) Повреждение или затупление пильного диска.



ВНИМАНИЕ! Не используйте пильные диски большего или меньшего диаметра, рекомендованного в данном Руководстве по эксплуатации. Ни в коем случае не используйте шлифовальные или отрезные диски.

2.2.5 Разрешается производить работы изделием без индивидуальных диэлектрических средств защиты.

2.3 Общие правила безопасности для циркулярных дисковых пил



ВНИМАНИЕ – ОПАСНОСТЬ:

2.3.1 Держите Ваши руки как можно дальше от пильного диска. Удерживайте правой рукой основную рукоятку, а левой рукой корпус электродвигателя циркулярной пилы. Если Вы держите циркулярную электропилу обеими руками, они не могут быть травмированы пильным диском.

2.3.2 Ни в коем случае не придерживайте обрабатываемую заготовку снизу. Защитный кожух не сможет защитить Вас от пильного диска с нижней стороны обрабатываемой заготовки.

2.3.3 Устанавливайте глубину пропила в соответствии с толщиной обрабатываемой заготовки. Правильной считать глубину пропила, если под обрабатываемой заготовкой выступает меньше полного зуба пильного диска (5 мм).

2.3.4 Ни в коем случае не держите в руках распиливаемую заготовку, не кладите ее на ногу и не придерживайте ее какой-либо частью тела. Фиксируйте заготовку на устойчивой опоре. Очень важно правильно закрепить обрабатываемую заготовку – это защитит Вас от травм, не даст заклинить пильному диску и позволит Вам постоянно контролировать процесс.

2.3.5 Удерживайте циркулярную пилу только за изолированные поверхности рукояток (корпус двигателя), так как во время работы пильный диск может случайно войти в контакт со скрытыми коммуникациями или с собственным кабелем подключения к электросети (контакт с находящейся под напряжением электропроводкой приведет к появлению напряжения на открытых металлических деталях циркулярной пилы, что вызовет опасность поражения электрическим током).

2.3.6 При продольной распиловке всегда используйте параллельную направляющую (по ответной ей прямолинейной направляющей кромке). При этом не только повышается точность распила, но и уменьшается опасность заклинивания пильного диска.

2.3.7 Используйте пильные диски с посадочным отверстием только соответствующего диаметра (не используйте диски с ромбическими посадочными размерами).

2.3.8 Ни в коем случае не используйте поврежденные или не оригинальные элементы крепления пильного диска (шайбы, затяжной винт и т.п.). Шайбы и винт для крепления пильного диска сконструированы специально для данной модели циркулярной пилы, что позволяет достичь максимальной надежности при эксплуатации. Неплотно затянутые пильные диски могут работать эксцентрично, что может привести к потере контроля над рабочим процессом.

2.3.9 Каждый раз перед началом работы проверьте правильно ли закрывается нижний защитный кожух. Не включайте циркулярную пилу, если нижний защитный кожух двигается с трудом и не сразу закрывается. Ни в коем случае не привязывайте нижний защитный кожух к корпусу пилы и не затягивайте его в открытом положении. При случайном падении пилы может произойти деформация нижнего защитного кожуха, поэтому каждый раз перед началом работы с циркулярной пилой поднимите рычаг защитного кожуха и убедитесь, что кожух беспрепятственно двигается и не входит в контакт с пильным диском или другими деталями пилы (проверьте это для всех положений углов наклона и глубины распиловки).

2.3.10 Проверьте функционирование пружины нижнего защитного кожуха. Если состояние нижнего защитного кожуха и пружины вызывает сомнения, необходимо привести их в исправное состояние до начала распиловки. Нижний защитный кожух может двигаться замедленно при повреждениях деталей, отложений грязи или наполнения опилками.

2.3.11 Нижний защитный кожух можно поднимать только при специальном пилении, например, при «врезке вслепую» и пилении заготовок сложной конфигурации. Для этого поднимите нижний защитный кожух с помощью его рычага и, как только пильный диск врежется в материал, отпустите рычаг кожуха. При любых других способах распиловки нижний защитный кожух должен работать автоматически.

2.3.12 Каждый раз, прежде чем положить циркулярную пилу на верстак или на грунт, проследите, чтобы нижний защитный кожух закрывал пильный диск.

2.4 Дополнительные меры безопасности при работе с циркулярными дисковыми пилами

Причины отдачи и ваши действия по ее предотвращению.

Отдача (обратный удар) – внезапная реакция на заклинивший, зацепившийся, либо неправильно установленный пильный диск, приводящая к неконтролируемому отбросу пилы в сторону пользователя.

Если пильный диск зацепится или заклинит в распиле, он будет заторможен, а электропила силой инерции будет отброшена назад в сторону пользователя внезапным рывком.

Также отдача может произойти при искривленном пильном диске или если пильный диск неправильно совмещен с распилом. При этом зубья пильного диска могут врезаться в поверхность распиливаемой заготовки на ее задней кромке, что приведет к выходу пильного диска из распила и отбросу пилы в сторону пользователя.

Отдача – результат неумелого пользования пилой, ее неправильного применения или неправильных условий эксплуатации.

Для предотвращения ситуаций, связанных с возникновением отдачи выполняйте указанные ниже меры безопасности.



ВНИМАНИЕ! Убедитесь в том, что в обрабатываемой заготовке нет гвоздей, шурупов и подобных посторонних предметов.

2.4.1 Крепко удерживайте циркулярную дисковую пилу обеими руками, при этом руки пользователя должны быть готовы для сопротивления силе отдачи. Располагайтесь по любую сторону от линии распила, но ни в коем случае не по направлению линии распила.

2.4.2 Если пильный диск заклинило или распиловка прекратилась по другой причине – отпустите клавишу пускового выключателя и удерживайте пилу в распиливаемой заготовке в неподвижном состоянии до полной остановки пильного диска. Ни в коем случае не пытайтесь извлечь пильный диск из заготовки или тянуть его назад, если пильный диск вращается. Это может вызвать отдачу.

Следует разобраться в причине возникновения данной ситуации и найти способ устранения причины заклинивания пильного диска.

2.4.3 При повторной распиловке заготовки введите пильный диск (пила выключена) в пропил и убедитесь, что зубья пильного диска не цепляют края пропила. Если при повторном включении пильный диск заклинит, он может вызвать отдачу.

2.4.4 Чтобы пильный диск не заклинивало устанавливайте дополнительные опоры под крупногабаритные заготовки. Большие плиты имеют тенденцию прогибаться под собственным весом. Дополнительные опоры должны быть размещены под заготовкой около линии распила и около краев заготовки.

2.4.5 Ни в коем случае не используйте затупившиеся или поврежденные пильные диски. Такие диски приводят к повышенному трению, что обычно сопровождается заклиниванием пильного диска и отдаче.

2.4.6 Перед распиловкой надежно затяните рукоятки регулировки глубины пропила и наклона пильного диска. Подвижность регуляторов положения пильного диска во время распиловки может привести к его заклиниванию и отдаче.

2.4.7 Используйте для каждого пильного диска соответствующий расклинивающий нож. Для правильной работы толщина расклинивающего ножа должна быть больше толщины тела пильного диска и тоньше ширины зубчатого венца пильного диска.

2.4.8 Регулируйте расклинивающий нож в соответствии с данным Руководством по эксплуатации. Неправильный интервал, неправильное позиционирование или неправильное выравнивание могут сделать расклинивающий нож неэффективным при возникновении отдачи. Следите за тем, чтобы расклинивающий нож не упирался в пильный диск.

2.4.9 Используйте расклинивающий нож постоянно, кроме случаев «врезки вслепую». Расклинивающий нож мешает «врезке вслепую» и может вызвать отдачу. По окончании «врезки вслепую» расклинивающий нож необходимо установить на свое место.

2.4.10 Для обеспечения правильной распиловки расклинивающий нож должен находиться внутри распила обрабатываемой заготовки.

2.4.11 Не используйте циркулярную пилу с деформированным расклинивающим ножом.



ВНИМАНИЕ! Ни в коем случае не используйте циркулярную пилу с повернутым вверх или вбок пильным диском.

3 ОПИСАНИЕ И РАБОТА

3.1 Назначение изделия

3.1.1 Пила циркулярная дисковая электрическая **ЗПЦ-1950 М** предназначена для продольной и наклонной распиловки древесины (ДВП, ДСП, фанеры) и различных полимерных материалов (в том числе пеноматериалов и т.п.) в бытовых условиях. Данное изделие не предназначено для пиления металла и камня (кирпича, бетона и других подобных строительных материалов).

3.1.2 Изделие должно эксплуатироваться в интервале рабочих температур от +5 °С до +40 °С, относительной влажностью воздуха не более 80% и отсутствием прямого воздействия атмосферных осадков и чрезмерной запыленности воздуха.

Электропитание изделия осуществляется от однофазной сети переменного тока напряжением 220 В, частотой 50 Гц; допустимые отклонения напряжения питания ± 10%.

Применение в изделии коллекторного электропривода с двойной изоляцией обеспечивает максимальную электробезопасность при работе от сети переменного тока

напряжением 220 В без применения индивидуальных средств защиты и заземляющих устройств.

3.1.3 В связи с постоянной деятельностью по усовершенствованию изделия, изготовитель оставляет за собой право вносить в его конструкцию незначительные изменения, не отраженные в настоящем Руководстве по эксплуатации (Техническом паспорте) и не влияющие на эффективную и безопасную работу инструмента.

3.2 Технические характеристики

Основные технические характеристики пилы циркулярной дисковой электрической **ЗПЦ-1950 М** приведены в таблице 1.

Таблица 1

Наименование параметра	Значение
Номинальная мощность, Вт	1950
Номинальный ток, А	8,9
Номинальное напряжение, В~	220 ±10%
Номинальная частота тока, Гц	50
Электродвигатель	Однофазный коллекторный с двойной изоляцией
Класс изделия	□/ II
Диаметр пильного диска, мм	185
Частота вращения шпинделя, об/мин	4800
Глубина пропила при угле 90° к заготовке, мм:	65
Диаметр посадочного отверстия диска, мм	20
Вес нетто/брутто, кг	3,6/4,1
Срок службы, лет	3

3.3 Состав изделия

Внешний вид пилы циркулярной дисковой электрической **ЗПЦ-1950 М** показан на рисунке 1. Схема расположения и перечень составных частей приведены в соответствующем разделе настоящего Руководства.



Рисунок 1

1. Верхний защитный кожух
2. Основная рукоятка
3. Выключатель с кнопкой фиксации (расположена на левой стороне основной рукоятки)
4. Опорная рукоятка
5. Сервисные крышки для замены угольных щеток
6. Гайка настройки угла наклона пильного диска по шкале
7. Паз для крепления параллельного упора
8. Пильный диск
9. Опорная платформа
10. Нижний защитный кожух
11. Рычаг нижнего защитного кожуха

3.4 Устройство и работа

3.4.1 Изделие имеет однофазный коллекторный электродвигатель с двойной изоляцией. Электродвигатель через редуктор передает крутящий момент на выходной шпиндель, на котором установлен пильный диск **(8)**.

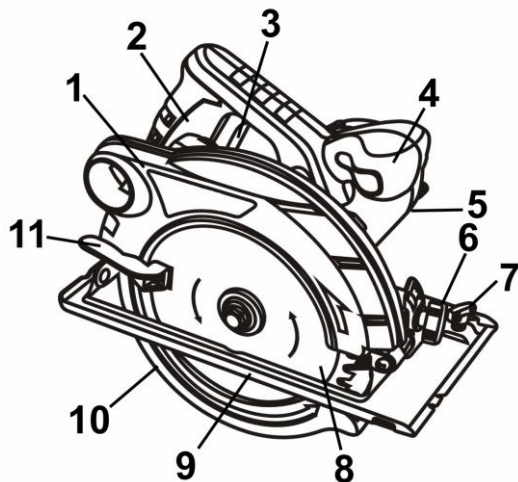
3.4.2 Опорная платформа имеет конструкцию, позволяющую производить наклонный распил с заданным углом наклона пильного диска, а также производить распил с заданной глубиной погружения пильного диска в распиливаемый материал.

3.4.3 Включение и выключение изделия осуществляется кнопкой выключателя **(3)** (кнопка имеет функцию фиксации во включенном состоянии).

3.4.4 Изделие снабжено подвижным нижним защитным кожухом **(10)**.

3.4.5 Для получения параллельных распилов высокого качества опорная платформа имеет специальный паз для крепления параллельного упора **(7)**.

3.4.6 В связи с постоянным совершенствованием изделие может иметь незначительные отличия от описания и рисунков, не ухудшающие его потребительские свойства.

4 ПОДГОТОВКА ИЗДЕЛИЯ К ИСПОЛЬЗОВАНИЮ



ВНИМАНИЕ! Запрещается начинать работу изделием, не выполнив требований по технике безопасности, указанных в разделе 2 «Меры безопасности» настоящего Руководства по эксплуатации.

4.1 После транспортировки изделия в зимних условиях, в случае его включения в теплое помещении, необходимо выдержать изделие при комнатной температуре не менее 2 часов до полного высыхания влаги (конденсата) на нем.

4.2 Необходимо:

- внешним осмотром убедиться в исправности шнура питания, штепсельной вилки, в целостности деталей корпуса изделия, в отсутствии дефектов пильного диска;
- проверить четкость работы выключателя путем кратковременного (2-3 раза) его включения, соответствия напряжению и частоте, указанным на маркировочной табличке изделия (220 В~, 50 Гц);
- исправность электрооборудования (отсутствие дыма и запаха, характерного для горячей изоляции), искрение щеток на коллекторе (не должно быть «кругового огня»).

4.3 Перед проведением работ при отключенном от электросети изделии проверить надежность крепления корпусных деталей, затяжку резьбовых соединений, затяжку пильного диска, четкость работы нижнего защитного кожуха, надежность фиксации угла наклона и глубины погружения пильного диска.

4.4 Подготовить деревянный верстак с обеспечением надлежащей его устойчивости. Пильный диск выходит за пределы нижней кромки пиломатериала, поэтому необходимо разместить заготовку на верстаке правильным образом.

4.5 Постоянно регулировать расклинивающий нож по причине замены пильного диска или по другим причинам. Для этого необходимо установить минимальную глубину распила для доступа к зажимным винтам расклинивающего ножа, ослабить болты и вытянуть расклинивающий нож на максимальную длину. Затем необходимо установить необходимый зазор до пильного диска (оптимальное расстояние 5 мм) и с усилием затянуть зажимные винты расклинивающего ножа.

5 ИСПОЛЬЗОВАНИЕ ИЗДЕЛИЯ

5.1 Сборка и регулировка

5.1.1 Регулировка глубины распила.

Для регулировки глубины распила используйте устройство регулировки, расположенное возле основной рукоятки. Для изменения глубины распила ослабьте барашковую зажимную гайку, установите необходимую глубину и надежно затяните зажимную гайку устройства регулировки глубины распила.

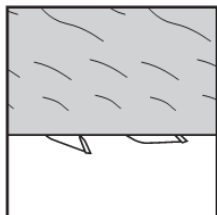

ВНИМАНИЕ! Для получения качественного распила устанавливайте пильный диск примерно на 3÷5 мм ниже обрабатываемой заготовки.

5.1.2 Регулировка наклона.

Угол наклона можно регулировать в пределах от 0° до 55°.

Для регулировки угла наклона ослабьте зажимную гайку настройки угла наклона (6), установите необходимый угол наклона по шкале и надежно затяните гайку (6).



ВНИМАНИЕ! Если хоть одна из зажимных гаек устройств регулировки глубины распила или регулировки угла наклона останется ослабленной, то это может привести к возникновению отдачи. Всегда тщательно фиксируйте гайки.

5.1.3 Смена пильного диска.



ВНИМАНИЕ! Для предотвращения несчастного случая во время установки, замены или регулировки пильного диска и других частей всегда следите за тем, чтобы инструмент был выключен, и вилка вынута из розетки. Отключайте изделие от электросети также во время перерывов и после работы.

а) Снятие пильного диска:

- Установите глубину распила в максимальное положение.
- Нажмите кнопку блокировки шпинделя (расположена на корпусе двигателя) и заблокируйте шпиндель. Затем снимите крепежный болт пильного диска с помощью торцевого гаечного ключа, входящего в комплект поставки.
- Снимите пильный диск, удерживая рычаг нижнего предохранительного кожуха в положении, которое позволяет удерживать его полностью задвинутым в верхний защитный кожух.

б) Установка пильного диска:

- Тщательно удалите все опилки, которые находятся на шпинделе, болте и шайбах.
- Зажимные шайбы должны быть плотно посажены с обеих сторон пильного диска.

- Для обеспечения правильного направления вращения пильного диска направление, указанное стрелкой на пильном диске, должно совпадать с направлением, указанным стрелкой на верхнем защитном кожухе циркулярной пилы.
- Используя только силу пальцев, затяните крепежный болт пильного диска, удерживая пильный диск, как можно сильнее. Затем нажмите на кнопку блокировки, заблокируйте шпиндель, и тщательно затяните болт ключом.



ВНИМАНИЕ! После установки пильного диска еще раз убедитесь в том, что кнопка блокировки шпинделя не блокирует шпиндель.

5.1.4 Установка и регулировка параллельного упора.

Параллельный упор (7) используется для продольной распиловки обрабатываемой заготовки параллельно направляющей кромке. Чтобы установить параллельный упор необходимо ослабить установочный винт параллельного упора, а затем вставить параллельный упор (7) в соответствующие пазы опорной платформы (9) и затянуть установочный винт.

Для регулировки необходимо ослабить установочный винт параллельного упора, установить параллельный упор в необходимое положение и затянуть установочный винт.

5.2 Эксплуатация

5.2.1 При работе с изделием необходимо:

- выполнять все требования раздела 2 (Меры безопасности) настоящего Руководства по эксплуатации;
- подключать и отключать изделие от сети штепсельной вилкой только при выключенном электродвигателе;
- при работе с изделием в условиях температуры окружающей среды менее +5° С его необходимо прогреть включением на холостом ходу от 2 до 3 минут.
- перед началом работы убедиться, что заготовка надежно зафиксирована.



ВНИМАНИЕ! Избегайте перегрузки циркулярной пилы. Не производите подачу циркулярной пилы слишком быстро. Ни в коем случае не используйте изношенные пильные диски.

5.2.2 Непосредственно перед включением еще раз убедитесь, что все предохранительные устройства находятся на своем месте, нижний защитный кожух закрыт, а направление вращения пильного диска совпадает с направлением стрелки верхнего защитного кожуха.

5.2.3 Установите опорную платформу циркулярной пилы на пиломатериал и совместите линию распила с линией пильного диска (метка-насечка), размеченной на опорной платформе. При работе включать изделие (клавиша выключателя (3)) необходимо до контакта с заготовкой, а начинать распиловку, дождавшись набора максимальных оборотов шпинделя.

5.2.4 Чтобы обеспечить правильное управление процессом распиловки, крепко удерживайте циркулярную пилу за основную рукоятку и корпус двигателя. Для получения качественного распила прижимайте опорную платформу к обрабатываемой заготовке.

5.3 Направляйте электрошнур циркулярной пилы прямолинейно, сзади электроинструмента.

5.4 После выполнения работы не кладите изделие до полной остановки пильного диска.

5.5 Продолжительность непрерывной работы в каждом цикле должна быть не более 15 минут, продолжительность перерывов должна быть не меньше времени продолжительности работы.

5.6 По окончании работы отключите шнур электропитания от сети, очистите пилу от пыли и опилок, протрите ее сухой ветошью или тканью, шнур сверните в бухту.

6 ТЕХНИЧЕСКОЕ ОБСЛУЖИВАНИЕ ИЗДЕЛИЯ

6.1 Общие указания

Во избежание повреждений, для обеспечения долговечности и надёжного выполнения функций изделия, необходимо регулярно выполнять описанные далее работы по техническому обслуживанию. Гарантийные претензии принимаются только при правильном и регулярном выполнении этих работ. При несоблюдении этих требований повышается опасность травмирования!

Пользователь изделия может выполнять только работы по уходу и техническому обслуживанию, которые описаны в настоящем Руководстве по эксплуатации (пункты Раздела 6.2). Все остальные работы должны выполняться только в специализированных мастерских ТМ ЗЕНИТ ЭЛЕКТРОИНСТРУМЕНТ.

6.2 Порядок технического обслуживания изделия

6.2.1 Проверка пильного диска.

Длительное использование тупого или поврежденного пильного диска может привести к снижению эффективности распиловки и стать причиной перегрузки двигателя. Замените пильный диск новым, как только заметите признаки чрезмерного абразивного износа.

6.2.2 Проверка установленных винтов.

Регулярно проверяйте все установленные на инструменте винты, следите за тем, чтобы они были как следует затянуты. Немедленно затяните винт, который окажется ослабленным. Невыполнение этого правила грозит серьезной опасностью.

6.2.3 Техническое обслуживание двигателя.

Проявляйте должное внимание, следя за тем, чтобы обмотка не была повреждена и не залита маслом или водой, а вентиляционные отверстия были очищены от пыли и грязи.

6.2.4 Перед длительным перерывом в эксплуатации и хранением очищайте изделие от пыли и грязи без применения агрессивных к пластмассе, резине и металлам очистителей. Храните изделие в сухом помещении.



ВНИМАНИЕ! Никогда не брызгайте водой на изделие при его очистке. Изделие следует очищать только сухой салфеткой! Не используйте едкие очистители, которые могут повредить металлические, пластмассовые и резиновые части изделия!

Для того чтобы инструмент работал долго и надежно ремонтные, сервисные и регулировочные работы должны проводиться только специалистами в сервисных центрах ТМ ЗЕНИТ ЭЛЕКТРОИНСТРУМЕНТ.

6.3 Периодическое обслуживание

Периодическое обслуживание следует производить в сервисных центрах ТМ ЗЕНИТ ЭЛЕКТРОИНСТРУМЕНТ (перечень и контактные данные сервисных центров указаны в Приложении №1 Руководства по эксплуатации) сразу после окончания действия гарантийного срока эксплуатации с последующей периодичностью один раз в шесть месяцев.

Периодическое обслуживание включает:

- проверку состояния корпусных деталей;
- проверку сопротивления изоляции в соответствии с ГОСТ 12.2.013.0-91;
- проверку состояния коллектора якоря;
- проверку состояния деталей редуктора (шестерен, подшипников);
- проверку состояния щеток и их замену (при необходимости);
- замену смазки редуктора.

ВНИМАНИЕ! Техническое обслуживание должно проводиться регулярно на протяжении всего срока службы изделия. Без проведения регулярного технического обслуживания покупатель теряет право гарантийного обслуживания.

При рекомендуемых условиях эксплуатации изделие будет исправно работать весь гарантированный срок службы. Соблюдение рекомендуемых правил эксплуатации позволит Вам избежать преждевременного выхода из строя отдельных частей изделия и всего изделия в целом.

Если изделие вследствие интенсивной эксплуатации требует периодическое обслуживание, связанное с заменой смазки, щеток, очисткой коллектора, то эти работы выполняются за счет потребителя.

Техническое обслуживание в сервисных центрах не входит в гарантийные обязательства производителя и продавца. Сервисные центры оказывают платные услуги по проведению периодического технического обслуживания.

7 ТЕКУЩИЙ РЕМОНТ СОСТАВНЫХ ЧАСТЕЙ ИЗДЕЛИЯ

7.1 Устранение последствий отказов и повреждений

Перечень возможных неисправностей и методов их устранения приведен в таблице 2.

Таблица 2

Неисправность	Вероятная причина неисправности	Действия по устранению
При включении изделия электродвигатель не работает	1. Нет напряжения в сети	Проверьте напряжение в сети
	2. Неисправен выключатель	Обратитесь в сервисный центр для ремонта или замены
	3. Обрыв шнура электропитания или монтажных проводов	Обратитесь в сервисный центр для ремонта или замены
	4. Обрыв в обмотке якоря или статора	Обратитесь в сервисный центр для ремонта или замены
	5. Полный износ щеток	Обратитесь в сервисный центр для замены
Круговой огонь на коллекторе якоря	1. Неисправность в обмотке якоря	Обратитесь в сервисный центр для ремонта или замены
	2. Износ или «зависание» щеток	Обратитесь в сервисный центр для ремонта или замены
Повышенный шум в редукторе	1. Износ или поломка зубчатой пары	Обратитесь в сервисный центр для замены
	2. Износ подшипников	Обратитесь в сервисный центр для замены
Изделие не развивает полных оборотов (не работает на полную мощность)	1. Низкое напряжение сети	Проверьте напряжение в сети
	2. Износ щеток	Обратитесь в сервисный центр для замены
	3. Межвитковое замыкание, обрыв в обмотке якоря	Обратитесь в сервисный центр для ремонта или замены

	4. Неисправен выключатель	Обратитесь в сервисный центр для ремонта или замены
	5. Заклинивание в редукторе	Обратитесь в сервисный центр для ремонта
Двигатель изделия остановился при работе	1. Полный износ щеток	Обратитесь в сервисный центр для замены
	2. Заклинивание редуктора	Обратитесь в сервисный центр для ремонта
Двигатель изделия перегревается	1. Интенсивный режим работы, работа с максимальной нагрузкой	Измените режим работы, снизьте нагрузку
	2. Высокая температура окружающей среды, слабая вентиляция, засорены вентиляционные отверстия	Примите меры к снижению температуры, улучшению вентиляции, произведите очистку вентиляционных отверстий
	3. Недостаток смазки, заклинивание в редукторе	Обратитесь в сервисный центр для ремонта
	4. «Сгорел» двигатель или обрыв в обмотке двигателя	Обратитесь в сервисный центр для ремонта

7.2 Ремонт изделия должен проводиться специализированным подразделением в гарантийных мастерских (перечень и контактные данные сервисных центров указаны в Приложении №1 Руководства по эксплуатации).

8 СРОК СЛУЖБЫ, ХРАНЕНИЕ, ТРАНСПОРТИРОВАНИЕ

8.1 Срок службы изделия составляет 3 года.

Указанный срок службы действителен при соблюдении потребителем требований настоящего Руководства по эксплуатации (технического паспорта). Дата производства указана на табличке изделия.

8.2 Изделие, очищенное от пыли и грязи, должно храниться в упаковке предприятия-изготовителя в сухих проветриваемых помещениях при температуре окружающей среды от плюс 5 °С до плюс 40 °С, относительной влажностью воздуха не более 80% и отсутствием прямого воздействия атмосферных осадков. Упаковка должна сберегаться до окончания гарантийного срока эксплуатации изделия.

8.3 Транспортировка изделия производится в закрытых транспортных средствах в соответствии с правилами перевозки грузов, действующих на транспорте данного вида.

9 ГАРАНТИИ ИЗГОТОВИТЕЛЯ (ПОСТАВЩИКА)

9.1 Гарантийный срок эксплуатации изделия на территории Украины составляет 12 месяцев со дня продажи при соблюдении владельцем условий эксплуатации, хранения и транспортировки, установленных настоящим Руководством по эксплуатации (техническим паспортом). Претензии от потребителей на территории Украины принимает ООО «ДЕМИКС» по адресу: 03039, г. Киев, переулок Руслана Лужевского, дом 14, корпус 7, офис 32, контактный телефон: (044) 369-57-00, (056) 375-43-22.

9.2 При покупке изделия:

- должен быть правильно оформлен Гарантийный талон (стоять печать или штамп с реквизитами организации, которая реализовала изделие, дата продажи, подпись продавца, наименование модели изделия, серийный номер изделия);
- убедиться в том, что серийный номер изделия соответствует номеру, указанному в Гарантийном талоне.

- проверить наличие пломб на изделии (если они предусмотрены изготовителем);
- проверить комплектность и работоспособность изделия, а также произвести осмотр на предмет внешних повреждений, трещин, сколов.

Каждое изделие комплектуется фирменным гарантийным талоном ТМ ЗЕНИТ ЭЛЕКТРОИНСТРУМЕНТ.

При отсутствии в гарантийном талоне даты продажи или подписи (печати) продавца, гарантийный срок исчисляется с даты изготовления изделия.

9.3 В случае выхода из строя изделия в течение гарантийного срока эксплуатации по вине предприятия-изготовителя владелец имеет право на бесплатный ремонт.

Для гарантийного ремонта владельцу необходимо обратиться в гарантийную мастерскую с изделием и полностью и правильно заполненным гарантийным талоном (заполняется при покупке изделия).

Удовлетворение претензий потребителей на территории Украины производится в соответствии с Законом Украины «О защите прав потребителей».

При гарантийном ремонте срок гарантии изделия продлевается на время его ремонта.

Гарантийное и послегарантийное обслуживание электроинструмента ТМ ЗЕНИТ ЭЛЕКТРОИНСТРУМЕНТ на территории Украины производится в сервисных центрах, перечень и контактные данные которых указаны в Приложении №1 Руководства по эксплуатации.



ВНИМАНИЕ! Список сервисных центров может быть изменен. Актуальную информацию о контактных данных сервисных центров на территории Украины Вы можете уточнить по телефону **+38 (056) 375-43-22** или на сайте **www.zenit-profi.com**.

9.4 Краткий перечень случаев (Таблица 3), при которых ремонт является, либо не является гарантийным:

Таблица 3

Определение (повреждение, дефект)	Замечания (возможные причины)	Гарантия (да/нет)
1 ГАРАНТИЙНЫЙ ТАЛОН		
1.1 Срок гарантии просрочен.	Срок гарантии на изделие указан в Гарантийном талоне и исчисляется со дня продажи изделия. При отсутствии штампа о продаже – срок гарантии исчисляется со дня выпуска изделия.	Нет
1.2 Сведения об изделии, отмеченные в Руководстве по эксплуатации (техническом паспорте) и гарантийном талоне не соответствуют дефектному изделию (тип, марка, номер изделия, дата выпуска), отсутствует пломба завода изготовителя (если предусмотрена) или гарантийной мастерской, которой заводом-изготовителем поручен гарантийный ремонт, отсутствует дефект.		Нет
1.3 Гарантийный талон не		Нет

соответствует установленному заводом образцу.		
1.4 Документ заполнен задним числом (доказуемо).		Нет
2 ОПРЕДЕЛЕНИЕ ПОВРЕЖДЕНИЯ ПО ВНЕШНЕМУ ВИДУ		
2.1 Внешние повреждения корпусных деталей, накладок, ручек, сетевого шнура и штепсельной вилки.	Неправильная эксплуатация.	Нет
2.2 Сильное загрязнение вентиляционных окон и внутренних изделий (пылью, жидкостями и т.п.).	Небрежная эксплуатация и недостаток ухода за изделием.	Нет
2.3 Ржавчина на металлических поверхностях изделия.	Неправильное хранение.	Нет
2.4 Повреждение от огня (внешнее).	Контакт с открытым пламенем.	Нет
2.5 Изделие принято в разобранном виде.	Отсутствует право разбирать изделие во время гарантийного срока.	Нет
2.6 Изделие было ранее вскрыто вне гарантийной мастерской (неправильная сборка, применение несоответствующей смазки, нестандартных подшипников и т.д.), что и привело к выходу из строя изделия.	Ремонт изделия в течение гарантийного срока должен производиться в гарантийных мастерских.	Нет
2.7 Видимые повреждения изделия.	Падение, удар.	Нет
2.8 Применение поврежденной или нестандартной пыльной гарнитуры.	Нарушение условий эксплуатации и ухода, ведущих к перегрузке или поломке изделия. Превышение мощности изделия (последствия – перегрузка).	Нет
2.9 Пропил звездочки (ее износ). Износ шины, цепи.	Расходный материал, неправильная натяжка.	Нет
2.10 Обломаны или изношены зубья стартера.	Неправильный запуск двигателя	Нет
2.11 Оплавление корпуса возле аварийного тормоза.	Работа на аварийном тормозе	Нет
2.12 Обрыв шнура стартера.		Нет
3 ПОВРЕЖДЕНИЯ ЭЛЕМЕНТОВ ДВИГАТЕЛЯ		
3.1 «Спекание» якоря и статора, расплавление каркаса катушки статора.	Длительная работа с перегрузкой, недостаточным охлаждением, чрезмерным физическим усилием.	Нет
3.2 Якорь «сгорел», катушки статора не изменили сопротивления.	Межвитковое замыкание якоря.	Да
3.3 Сильное искрение на коллекторе якоря по причине межвиткового замыкания у якоря (неравномерная пропитка якоря).	Некачественное изготовление якоря.	Да

3.4 Пробой электрической изоляции, обмоток статора, якоря (следов механических повреждений нет).	Некачественное изготовление.	Да
3.5 Пробой электрической изоляции, обмоток статора, якоря вследствие механического повреждения обмотки якоря или статора (попадание посторонних предметов, жидкостей или пыли).	Небрежная эксплуатация и недостаток ухода за изделием.	Нет
3.6 Обрыв обмотки якоря по причине некачественной пропитки.	Некачественное изготовление.	Да
3.7 Износ зубьев (шестерни) вала якоря (смазка рабочая), прочих повреждений нет.	Некачественное изготовление.	Да
3.8 Износ зубьев (шестерни) вала якоря и ведомого зубчатого колеса (смазка нерабочая, металл вала якоря с синевой).	Неправильная эксплуатация	Нет
3.9 Механическое повреждение щеток (может привести к выходу из строя якоря и статора).	Падение изделия или удары (небрежная эксплуатация).	Нет
3.10 Повреждение коллектора вследствие использования неоригинальных щеток.	Нарушение условий эксплуатации (приводит к выходу из строя якоря).	Нет
3.11 Естественный износ щеток.	Расходный материал (замена щеток производится за счет покупателя).	Нет
3.12 Износ коллектора якоря	Естественный износ.	Нет
3.13 Заклинивание поршня в цилиндре (задиры, царапины), на деталях поршня обнаружен белесый нагар.	Работа с бензином без масла или неправильная пропорция, использование масла или бензина не рекомендованных марок.	Нет
3.14 Выход из строя прокладок карбюратора.	Неправильное хранение.	Нет
3.15 Забит бензофильтр, карбюратор.	Грязный бензин.	Нет
3.16 Забит воздушный фильтр.	Небрежная эксплуатация, недостаточный уход за изделием.	Нет
4 ПОВРЕЖДЕНИЕ ВЫКЛЮЧАТЕЛЯ		
Выход из строя выключателя относится к отказам изделия в течение гарантийного срока эксплуатации, за исключением случаев приведенных ниже:		
4.1 Выход из строя выключателя (совместно со статором, якорем) по причине перегрузки.	Нарушение условий эксплуатации (перегрузка).	Нет
4.2 Выход из строя выключателя из-за засорения, в том числе отсутствие возможности регулировки скорости вращения.	Небрежная эксплуатация.	Нет
4.3 Механические повреждения выключателя.	Небрежная эксплуатация.	Нет
4.4 Отсутствие фиксации	Механический износ	Нет

выключателя во включенном положении.		
5 ПОВРЕЖДЕНИЕ ЭЛЕМЕНТОВ РЕДУКТОРА		
5.1 Обломан зуб шестерни (смазка рабочая).	Некачественное изготовление.	Да
5.2 Износ зубьев шестерен (смазка нерабочая).	Недостаточный уход за изделием.	Нет
5.3 Выход из строя подшипников редуктора (смазка рабочая).	Некачественное изготовление.	Да
5.4 Выход из строя подшипников редуктора (смазка нерабочая).	Недостаточный уход за изделием.	Нет
5.5 Повреждения, возникшие по причине повреждения корпусных деталей, что способствовало загрязнению изделия.	Небрежная эксплуатация. Недостаточный уход за изделием.	Нет
5.6 Повреждение редуктора из-за:		
- не герметичности;	По вине изготовителя.	Да
- недостаточного количества смазки;	По вине изготовителя.	Да
- недостаточного количества смазки.	Недостаточный уход за изделием.	Нет
5.7 Разрыв или износ зубчатого ремня.	Перегрузка	Нет
5.8 Скол зубьев шестерни по одной оси.	Неправильная эксплуатация: блокировка редуктора чрезмерной нагрузкой.	Нет
5.9 Повреждение шлицов в створе, либо их отсутствие. Увеличение внутреннего диаметра ствола.	Износ, неправильная эксплуатация, чрезмерные нагрузки.	Нет
5.10 Трещина цилиндра (держателя ствола) у основания по оси отверстий крепления ствола.	Работа инструментом «на излом». Неправильная эксплуатация.	Нет
5.11 Раскалывание муфты ствола. Ствол треснул или сломан.	Неправильная эксплуатация. Чрезмерные радиальные нагрузки.	Нет
5.12 Погнут штифт фиксации шпинделя и разбито его посадочное место в корпусе.	Неправильная эксплуатация Недостаточное усилие при закручивании гаек, фиксирующих диск.	Нет
5.13 Износ зубьев вала якоря и ответной шестерни (дрели, шлифмашины).	Неправильная эксплуатация: блокировка редуктора чрезмерным давлением на инструмент.	Нет
5.14 Износ приводных звездочек цепных передач, цепей, шкивов, ремней.	Расходный материал	Нет
5.15 Люфт шпинделя в шуруповертах, дрелях. Износ посадочных мест шпинделя.	Радиальные нагрузки, либо удар по шпинделю (падение инструмента).	Нет
5.16 Изгиб, излом штока лобзика. Облом зубьев цанги.	Удар о поверхность. Неправильная эксплуатация. Неправильная фиксация.	Нет
5.17 Обломан кулачок сверлильного патрона или	Некачественный патрон	Да

обломаны зубья зубчатого венца (видимых механических повреждений нет).		
5.18 Повреждение патрона вследствие загрязнения пылью	Небрежная эксплуатация	Нет
5.19 Повреждение буров, сверл, дисков, ножей, цанг, шин, цепей и т.д.	На принадлежности и расходные материалы гарантия не распространяется.	Нет

Гарантия не распространяется:

- на быстроизнашиваемые части и детали (угольные щетки, резиновые уплотнения, сальники, смазку и т.п.), а также на сменные принадлежности (пыльный диск);
- в случае естественного износа изделия (полная выработка ресурса, сильное внутреннее и внешнее загрязнение)
- в случае с удаленным, стертым или измененным серийным номером изделия;
- в случае появления неисправностей, вызванных стихийными бедствиями (пожар, наводнение, удар молнии и др.);
- в случае, если изделие вскрывалось или ремонтировалось в течение гарантийного срока вне гарантийной мастерской.



ВНИМАНИЕ! Запрещается вносить в конструкцию изделия изменения и проводить доработки, не предусмотренные заводом-изготовителем.

10 ТЕХНИЧЕСКИЙ ПАСПОРТ

Основные технические данные пилы циркулярной дисковой электрической **ЗПЦ-1950 М** приведены в таблице 4.

Таблица 4

Наименование параметра	Значение
Номинальная мощность, Вт	1950
Номинальный ток, А	8,9
Номинальное напряжение, В~	220 ±10%
Номинальная частота тока, Гц	50
Электродвигатель	Однофазный коллекторный с двойной изоляцией
Класс изделия	II
Диаметр пильного диска, мм	185
Частота вращения шпинделя, об/мин	4800
Глубина пропила при угле 90° к заготовке, мм:	65
Диаметр посадочного отверстия диска, мм	20
Вес нетто/брутто, кг	3,6/4,1

Гарантийный срок эксплуатации изделия на территории Украины составляет 12 месяцев с момента покупки. Дата изготовления указана на табличке изделия.

Поставщик: ООО «Демикс», 03039, г. Киев, переулок Руслана Лужевского, дом 14, корпус 7, офис 32, контактный телефон: (044) 369-57-00, (056) 375-43-22. Производитель и его адрес указаны в сертификате соответствия изделия. Срок службы изделия составляет 3 года с момента покупки. Срок годности 10 лет. Гарантийный срок хранения 10 лет. Условия хранения: хранить в сухом месте, защищенном от воздействия влаги и прямых солнечных лучей, при температуре от плюс 5 °С до плюс 40 °С, относительной влажностью воздуха не более 80% и отсутствием прямого воздействия атмосферных осадков.

Правила и условия эффективного и безопасного использования изделия указаны в руководстве по эксплуатации. Изделие не содержит вредных для здоровья веществ. Претензии потребителей на территории Украины принимает ООО «Демикс».

Ремонт и техническое обслуживание необходимо осуществлять в авторизованных сервисных центрах ООО «Демикс», указанных в Приложении № 1 к Руководству по эксплуатации (справочная информация: (056) 375-43-22).

Изделия ТМ ЗЕНИТ ЭЛЕКТРОИНСТРУМЕНТ (в зависимости от типа инструмента) соответствуют требованиям ДСТУ, указанным в сертификатах соответствия и декларациях соответствия техническим регламентам.

Изделие, отслужившее свой срок эксплуатации, принадлежности и упаковку следует сдавать на экологически чистую утилизацию (рециркуляцию) отходов.

11 КОМПЛЕКТНОСТЬ

Комплектность изделия приведена в Таблице 5.

Таблица 5

Наименование	Количество, шт
Пила циркулярная дисковая электрическая ЗПЦ-1950 М	1
Руководство по эксплуатации (Технический паспорт)	1
Гарантийный талон	1
Приложение №1 (Список сервисных центров)	1
Параллельный упор	1
Пильный диск	1
Упаковочная коробка	1

Производитель оставляет за собой право на внесение изменений в технические характеристики и комплектацию изделия без предварительного уведомления.

12 УТИЛИЗАЦИЯ

Не выкидывайте изделие, принадлежности и упаковку вместе с бытовым мусором. Отслужившие свой срок изделие, принадлежности и упаковку следует сдавать на экологически чистую утилизацию (рециркуляцию) отходов на предприятия, соответствующие условиям экологической безопасности.



ВНИМАНИЕ! Ремонт, модификация и проверка электроинструментов ТМ ЗЕНИТ ЭЛЕКТРОИНСТРУМЕНТ должны проводиться только в авторизованных сервисных центрах ТМ ЗЕНИТ ЭЛЕКТРОИНСТРУМЕНТ. При использовании или техобслуживании инструмента всегда следите за выполнением всех правил и норм безопасности.



ПРИМЕЧАНИЕ
Торговая марка ЗЕНИТ ЭЛЕКТРОИНСТРУМЕНТ непрерывно работает над совершенствованием своих изделий, поэтому мы сохраняем за собой право на внесение изменений в технические данные, упомянутые в данном Руководстве по эксплуатации (Техническом паспорте) и комплектацию без предварительного уведомления.



Эксклюзивный представитель ТМ ЗЕНИТ ЭЛЕКТРОИНСТРУМЕНТ в Украине ООО «Демикс»:

г. Киев, переулок Руслана Лужевского, дом 14, корпус 7, офис 32,
тел.: (044) 369-57-00, (056) 375-43-21(22)

www.zenit-profi.com

Представительства:

г. Днепро, ул. Моссаковского, 1А, тел.: (056) 375-43-22

г. Киев, ул. Бориспольская, 9, тел.: (044) 369-57-02

г. Львов, ул. Зелена, 238, тел.: (032) 242-41-75, (032) 242-41-76

г. Черкассы, ул. Громова, 138, склад №7, тел.: (0472) 32-72-12, (067) 588-90-35

г. Николаев, ул. Одесское шоссе, дом 69/1, тел.: (067) 622-33-51

г. Харьков, ул. Полтавский шлях, д. 56, тел.: (067) 411-90-85

ПОСІБНИК (ІНСТРУКЦІЯ) З ЕКСПЛУАТАЦІЇ (переклад з оригіналу)

УВАГА!

ШАНОВНИЙ ПОКУПЕЦЬ!

При покупці пили циркулярної дискової електричної **ЗПЦ-1950 М** вимагайте перевірки її працездатності пробним запуском і перевірки відповідності комплектності (розділ 11 «Комплектність» Посібника з експлуатації).

Перед експлуатацією пили циркулярної дискової уважно вивчіть Посібник з експлуатації (Технічний паспорт) і дотримуйтесь заходів безпеки при роботі.

Переконайтеся, що Гарантійний талон повністю і правильно заповнений.

В процесі експлуатації дотримуйтесь вимог Посібника з експлуатації.

1 ВСТУП

1.1 Пила циркулярна дискова електрична **ЗПЦ-1950 М** (далі - виріб) призначена для пиляння деревини і пластмас в побутових умовах. Прилад не призначений для пиляння металу і каменю (цегли, бетону та інших подібних будівельних матеріалів).

1.2 Знак в маркуванні  означає наявність в конструкції виробу подвійної ізоляції (клас II ГОСТ 12.2.013.0-91), заземляти виріб при роботі не потрібно.

Уважно вивчіть даний Посібник з експлуатації, в тому числі пункт 2 «Заходи безпеки». Тільки таким чином Ви зможете навчитися правильно використовувати інструмент і уникнете помилок та небезпечних ситуацій.



УВАГА! Упущення, допущені при дотриманні вказівок та інструкцій з техніки безпеки, можуть стати причиною ураження електричним струмом, пожежі та важких травм.

2 ЗАХОДИ БЕЗПЕКИ

2.1 Загальні правила безпеки

ПОПЕРЕДЖЕННЯ

Перед використанням обладнання повинні бути вжиті всі необхідні заходи обережності для того, щоб зменшити ступінь ризику загоряння, удару електричним струмом і знизити ймовірність пошкодження корпусу і деталей виробу. Ці запобіжні заходи включають в себе нижчеперелічені пункти.

Уважно прочитайте всі вказівки, перш ніж Ви спробуєте використовувати інструмент і збережіть їх.

З метою безпечного використання:

2.1.1 Підтримуйте чистоту і порядок на робочому місці. Будь яка перешкода на робочому місці або на робочому столі може стати причиною травми.

2.1.2 Приймайте до уваги обстановку, яка оточує робоче місце. Підтримуйте яскраве освітлення на робочому місці. Не працюйте з інструментом поблизу легкозаймистих рідин або газів.

2.1.3 Бережіться удару електричним струмом. Не торкайтеся заземлених поверхонь, наприклад, трубопроводів, радіаторів, кухонних плит, корпусів холодильників. Не працюйте з приладом під дощем і снігом. Не використовуйте електроінструмент в приміщеннях з підвищеною вологістю. Захищайте виріб від дощу та вологи. Проникнення води в корпус виробу може призвести до ураження електричним струмом.

- 2.1.4 Під час роботи з інструментом не дозволяйте дітям перебувати поблизу. Не дозволяйте стороннім доторкатися до інструменту або подовжувача. Сторонні особи не повинні перебувати на робочому місці.
- 2.1.5 Закінчивши роботу, зберігайте інструмент в спеціально відведеному місці для зберігання електроінструменту. Місце для зберігання електроінструменту має бути сухим, недоступним для сторонніх осіб і замикатися на замок. Діти не повинні мати доступ до електроінструменту.
- 2.1.6 Не втручайтеся в роботу механізмів, прикладаючи зайву силу. Робота виконується якісніше і безпечніше, якщо електроінструмент експлуатується згідно передбачених норм, навантажень, зусиль і швидкості.
- 2.1.7 Адекватно вибирайте інструмент для кожної конкретної роботи. Не намагайтеся виконати малопотужним побутовим приладом роботу, яка призначена для високопотужного професійного електроінструменту. Не використовуйте електроінструмент в цілях, для яких він не призначений.
- 2.1.8 Зверніть увагу на вибір робочого одягу. Не надягайте просторий одяг або прикраси, тому що їх можуть зачепити частини, що рухаються. На час роботи поза приміщенням рекомендується надягати гумові рукавички і черевики з неслизькою підошвою. Приховуйте довге волосся головним убором.
- 2.1.9 Користуйтеся захисними окулярами. Надягайте маску для обличчя або маску проти пилу, якщо при роботі виділяється пил.
- 2.1.10 Використовуйте обладнання для відведення пилу і бруду, якщо це передбачено. Переконайтеся, що Ви використовуєте відповідні пристрої для підключення подібного обладнання.
- 2.1.11 Не допускайте псування електрошнура. Ніколи не переносіть інструмент утримуючи його за шнур електроживлення. Не тягніть за шнур з метою вийняти вилку з розетки. Оберігайте шнур від впливу високих температур, мастильних матеріалів та предметів з гострими краями.
- 2.1.12 Перед початком роботи закріпіть оброблювану деталь у лещатах. Це безпечніше, ніж тримати заготовку в руці, а також звільняє обидві руки для роботи з інструментом.
- 2.1.13 Будьте уважні. Постійно майте точку опори і не втрачайте рівноваги.
- 2.1.14 Уважно і відповідально ставтеся до технічного обслуговування електроінструменту і його ремонту. Для досягнення кращих робочих характеристик і забезпечення більшої безпеки при роботі обережно поводьтеся з приладом і утримуйте його в чистоті. При змашуванні і заміні аксесуарів дотримуйтеся вказівок у відповідних інструкціях. Періодично оглядайте електрошнур інструменту і в разі його пошкодження відремонтуйте його в уповноваженому сервісному центрі. Періодично оглядайте подовжувачі, які Ви використовуєте, і в разі пошкодження замініть їх. Рукоятки інструменту повинні бути сухими та чистими, не допускайте їх забруднення мастильними матеріалами.
- 2.1.15 Вийміть вилку електрошнура з розетки, якщо інструмент не використовується, перед початком техобслуговування, а також перед заміною аксесуарів.
- 2.1.16 Вийміть всі регульовальні і гайкові ключі. Візьміть собі за правило, перед тим як включити електроінструмент перевірити, чи всі ключі вийняті з нього.
- 2.1.17 Уникайте несподіваного запуску двигуна. Не переносіть підключений до електромережі електроінструмент тримаючи палець на вимикачі. Перед тим як вставити штепсель в розетку переконайтеся що вимикач знаходиться в положенні «Вимк».
- 2.1.18 Працюючи поза приміщенням користуйтеся подовжувачами. В цьому випадку використовуйте тільки подовжувачі, які призначені для роботи на вулиці. Вони мають відповідне маркування. Подовжувачі повинні розмотуватися на повну їх довжину.
- 2.1.19 Будьте пильні. Слідкуйте за тим, що Ви робите. Дотримуйтеся здорового глузду. Не працюйте з приладом якщо Ви стомилися, прийняли ліки, що містять наркотичні речовини або ліки, які можуть викликати сонливість, а також алкоголь і будь-які інші засоби і продукти, що погіршують увагу і зосередженість.
- 2.1.20 Перевіряйте пошкоджені деталі. Перш ніж продовжити експлуатацію електроінструменту слід ретельно перевірити захисний кожух чи інші деталі, які мають пошкодження з метою встановити що вони в робочому стані і виконують призначену їм

функцію. Перевірте надійність кріплення рухомих деталей, справність деталей, правильність складання та будь-які інші параметри, які можуть вплинути на їх роботу. Захисний кожух або будь-які інші пошкоджені деталі необхідно відремонтувати або замінити в уповноваженому сервісному центрі. Несправні перемикачі замінити в уповноваженому сервісному центрі. Не працюйте з інструментом з несправним перемикачем «Вкл\Вимк».



2.1.21 УВАГА! Щоб уникнути травм використовуйте тільки ті аксесуари або пристрої, які вказані в цьому Посібнику з експлуатації або в каталозі ТМ ЗЕНИТ ЕЛЕКТРОІНСТРУМЕНТ.

2.1.22 Ремонт електроінструменту має здійснюватися виключно в уповноваженому сервісному центрі з використанням тільки оригінальних запасних частин ТМ ЗЕНИТ ЕЛЕКТРОІНСТРУМЕНТ. В іншому випадку можливе нанесення серйозної шкоди здоров'ю користувача.

2.2 Особливі вимоги експлуатації виробу (Заходи безпеки)

2.2.1 Застосовувати виріб дозволяється тільки відповідно до призначення, зазначеного в Посібнику з експлуатації.

2.2.2 При експлуатації виробу необхідно дотримуватися всіх вимог Посібника з експлуатації (Технічного паспорту), дбайливо поводитися з ним, не піддавати його ударам, перевантаженням, впливу бруду і нафтопродуктів.

2.2.3 При роботі з виробом необхідно дотримуватися таких правил:

- Всі види робіт з підготовки виробу до роботи, технічне обслуговування та ремонт робити тільки при відключеній від електромережі штепсельної вилки;

- Включати в електромережу виріб тільки перед початком роботи;

- Підключати, відключати виріб від електромережі штепсельної вилкою тільки при вимкненому перемикачі «Вкл\Вимк» виробу;

- Відключати від електромережі штепсельної вилкою при зміні пильного диску інструменту, при перенесенні виробу з одного робочого місця на інше, при перерві в роботі, після закінчення роботи;

- Відключати виріб вимикачем при раптовій зупинці (зникнення напруги в електромережі, заклинюванні пильального диску, перевантаження електродвигуна);

- Користуватися захисними окулярами;

- При роботі використовувати неслизьке взуття;

- Використовувати пилозахисну маску та засоби захисту органів слуху (наприклад, навушники або беруші).

- Не носити виріб за шнур електроживлення. Не обертати його навколо руки, або інших частин тіла;

- Не допускати натягування, перекручування і попадання під різні вантажі шнура електроживлення, зіткнення його з гарячими і масляними поверхнями;

- Не перевантажувати виріб;

- Після закінчення роботи виріб повинен бути очищений від пилу і бруду;

- Зберігати виріб слід в сухому недоступному для дітей та сторонніх місці. Температура зберігання повинна бути в інтервалі від плюс 5 °С до плюс 40 °С, відносно вологістю повітря не більше 80% і відсутністю прямого впливу атмосферних опадів. При внесенні виробу з холоду в тепле приміщення необхідно дати йому прогрітись протягом не менш двох годин. Після цього виріб можна підключати до електромережі.

2.2.4 Забороняється:

- Заземлювати виріб;

- Експлуатувати і зберігати виріб в приміщеннях з вибухонебезпечною, а також хімічно активним середовищем, яке руйнує метали та ізоляцію;

- Експлуатувати виріб в умовах впливу крапель і бризок, на відкритих майданчиках під час снігопаду та дощу;

- Залишати без нагляду виріб, підключений до електромережі;

- Передавати виріб особам, які не мають права його використання;
- Експлуатувати виріб при виникненні під час його роботи хоча б однієї з таких несправностей:

- 1) Пошкодження штепсельної вилки або шнура електроживлення.
- 2) Несправний вимикач або його нечітка робота.
- 3) Іскріння щіток на колекторі, що супроводжується появою кругового вогню на його поверхні.
- 4) Витікання мастила з редуктора.
- 5) Швидкість обертання спадає до ненормальної величини.
- 6) Корпус двигуна перегрівається.
- 7) Поява диму або запаху, характерного для ізоляції, що горить.
- 8) Поламка або поява тріщин в корпусних деталях.
- 9) Пошкодження або затуплення пиляльного диску.



УВАГА! Не використовуйте пиляльні диски більшого чи меншого діаметру, рекомендованого в даному Посібнику з експлуатації. Ні в якому разі не використовуйте шліфувальні або відрізні диски.

2.2.5 Дозволяється виконувати роботи виробом без індивідуальних діелектричних засобів захисту.

2.3 Загальні правила безпеки для циркулярних дискових пил



УВАГА – НЕБЕЗПЕКА!

2.3.1 Тримайте Ваші руки якомога далі від пиляльного диску. Утримуйте правою рукою основну рукоятку, а лівою рукою корпус електродвигуна циркулярної пили. Якщо Ви тримаєте циркулярну електропилу обома руками, вони не можуть бути травмовані пиляльним диском.

2.3.2 У жодному разі не притримуйте оброблювану заготовку знизу. Захисний кожух не зможе захистити Вас від пиляльного диску з нижньої сторони оброблюваної заготовки.

2.3.3 Встановлюйте глибину пропили відповідно до товщини оброблюваної заготовки.

Правильною вважають глибину пропили, якщо під оброблюваною заготовкою виступає менше повного зуба пиляльного диску (5 мм).

2.3.4 У жодному випадку не тримайте в руках заготовку, не кладіть її на ногу і не притримуйте її якою-небудь частиною тіла. Фіксуйте заготовку на стійкій опорі. Дуже важливо правильно закріпити оброблювану заготовку - це захистить Вас від травм, не дасть заклинитися пиляльному диску і дозволить Вам постійно контролювати процес.

2.3.5 Утримуйте циркулярну пилу тільки за ізольовані поверхні рукояток (корпус двигуна), так як під час роботи пиляльний диск може випадково увійти в контакт з прихованими комунікаціями або з кабелем підключення до електромережі (контакт з розташованої під напругою електропроводкою призведе до появи напруги на відкритих металевих деталях циркулярної пили, що може викликати небезпеку ураження електричним струмом).

2.3.6 При поздовжньому розпилюванні завжди використовуйте паралельну напрямляючу (по відповідній їй прямолінійної напрямляючої кромці). При цьому не тільки підвищується точність розпили, але і зменшується небезпека заклинювання пиляльного диску.

2.3.7 Використовуйте пиляльні диски з посадковим отвором тільки відповідного діаметру (не використовуйте диски з ромбічними посадочними розмірами).

2.3.8 У жодному випадку не використовуйте пошкоджені або неоригінальні елементи кріплення пиляльного диску (шайби, затяжний гвинт тощо). Шайби і гвинт для кріплення пиляльного диску сконструйовані спеціально для даної моделі циркулярної пили, що дозволяє досягти максимальної надійності при експлуатації. Нещільно затягнуті пиляльні диски можуть працювати ексцентрично, що може привести до втрати контролю над робочим процесом.

2.3.9 Щоразу перед початком роботи перевіряйте правильність закривання нижнього захисного кожуха. Не вмикайте циркулярну пилу, якщо нижній захисний кожух рухається сповільнено і не відразу закривається. Ні в якому разі не прив'яжуйте нижній захисний кожух до корпусу пили і не затягуйте його у відкритому положенні. При випадковому падінні пили може статися деформація нижнього захисного кожуха, тому кожен раз перед початком роботи з циркулярною пилою підійміть важіль захисного кожуха і переконайтеся, що кожух безперешкодно рухається і не входить в контакт з пиляльним диском або іншими деталями пили (перевірте це для всіх положень кутів нахилу і глибини розпилювання).

2.3.10 Перевірте функціонування пружини нижнього захисного кожуха. Якщо стан нижнього захисного кожуха і пружини викликає сумнів, необхідно привести їх у справний стан до початку розпилювання. Нижній захисний кожух може рухатися сповільнено при ушкодженні деталей, відкладень бруду або наповнення тирсою.

2.3.11 Нижній захисний кожух можна піднімати тільки при спеціальному пилянні, наприклад, при «врізанні наосліп» і пилянні заготовок складної конфігурації. Для цього підійміть нижній захисний кожух за допомогою його важеля і, як тільки пиляльний диск вріжеться в матеріал, відпустіть важіль кожуху. При будь-яких інших способах розпилювання нижній захисний кожух повинен працювати автоматично.

2.3.12 Щоразу, перш ніж покласти циркулярну пилу на верстат або на підлогу, прослідкуйте, щоб нижній захисний кожух закривав пиляльний диск.

2.4 Додаткові заходи безпеки при роботі з циркулярними дисковими пилами

Причини віддачі і Ваші дії по її запобіганню

Віддача (зворотний удар) - раптова реакція на заклинювання пиляльного диску, на його зачеплення, або на його неправильне встановлення, що призводить до неконтрольованого стрибка пили в сторону користувача.

Якщо пиляльний диск зачепиться або заклинить в розпилі, він буде загальмований, а електропила силою інерції буде відкинута назад у бік користувача раптовим ривком.

Також віддача може відбутися при викривленому пиляльному диску або якщо пиляльний диск неправильно суміщений з розпилком. При цьому зуби пиляльного диску можуть врізатися в поверхню заготовки, що розпилюється на її задній кромці, що призведе до виходу пиляльного диску з розпилу і ривком пили в сторону користувача.

Віддача - результат невмілого користування пилою, її неправильного застосування або неправильних умов експлуатації.

Для запобігання ситуацій, пов'язаних з виникненням віддачі виконуйте вказані нижче заходи безпеки.



УВАГА! Переконайтеся в тому, що в оброблюваній заготовці немає цвяхів, шурупів і подібних сторонніх предметів.

2.4.1 Міцно утримуйте циркулярну дискову пилу обома руками, при цьому руки користувача повинні бути готові для опору силі віддачі. Розташуйтеся по яку сторону від лінії розпилу, але ні в якому разі не у напрямку лінії розпилу.

2.4.2 Якщо пиляльний диск заклинило або розпилювання припинилося з іншої причини - відпустіть клавішу пускового вимикача і утримуйте пилу в заготовці в нерухомому стані до повної зупинки пиляльного диску. Ні в якому разі не намагайтеся витягти пиляльний диск з заготовці або тягнути його назад, якщо пиляльний диск обертається. Це може викликати віддачу.

Слід розібратися в причині виникнення даної ситуації і знайти спосіб усунення причини заклинювання пиляльного диску.

2.4.3 При повторному розпилюванні заготовлі введіть пиляльний диск (пила вимкнена) в пропил і переконайтеся, що зуби пиляльного диску не чіпляють краю пропила. Якщо при повторному включенні пиляльний диск заклинить, він може викликати віддачу.

2.4.4 Щоб пиляльний диск не заклинювало встановлюйте додаткові опори під великогабаритні заготівлі. Великі плити мають тенденцію прогинатися під власною вагою. Додаткові опори повинні бути розміщені під заготівлею біля лінії розпилу і близько країв заготівлі.

2.4.5 У жодному випадку не використовуйте тупі або пошкоджені пиляльні диски. Такі диски призводять до підвищеного тертя, що зазвичай супроводжується заклинюванням пиляльного диску і віддачі.

2.4.6 Перед розпилюванням надійно затягніть рукоятки регулювання глибини пропилю і нахилу пиляльного диску. Рухливість регуляторів положення пиляльного диску під час розпилювання може призвести до його заклинювання і віддачі.

2.4.7 Використовуйте для кожного пиляльного диска відповідний розклинюючий ніж. Для правильної роботи товщина розклинюючого ножа повинна бути більше товщини тіла пиляльного диску і тонше ширини зубчастого вінця пиляльного диску.

2.4.8 Регулюйте розклинюючий ніж відповідно до Посібника з експлуатації. Неправильний інтервал, неправильне позиціонування або неправильне вирівнювання можуть зробити розклинюючий ніж неефективним при виникненні віддачі. Слідкуйте за тим, щоб розклинюючий ніж не упирася в пиляльний диск.

2.4.9 Використовуйте розклинюючий ніж постійно, крім випадків «врізання наосліп». Розклинюючий ніж заважає «врізанню наосліп» і може викликати віддачу. Після закінчення «врізання наосліп» розклинюючий ніж необхідно встановити на своє місце.

2.4.10 Для забезпечення правильного розпилювання розклинюючий ніж повинен знаходитися усередині розпилу оброблюваної заготівлі.

2.4.11 Не використовуйте циркулярну пилу з деформованим розклинюючим ножом.



УВАГА! Ні в якому разі не використовуйте циркулярну пилу з поверненням вгору або убік пиляльним диском.

3 ОПИС І РОБОТА

3.1 Призначення виробу

3.1.1 Пила циркулярна дискова електрична **ЗПЦ-1950 М** призначена для поздовжнього й похилого розпилювання деревини (ДВП, ДСП, фанери) і різних полімерних матеріалів (у тому числі піно-матеріалів тощо) у побутових умовах. Прилад не призначений для пиляння металу і каменю (цегли, бетону та інших подібних будівельних матеріалів).

3.1.2 Виріб повинен експлуатуватися в інтервалі робочих температур від +5 °С до +40 °С, відносною вологістю повітря не більше 80% і відсутністю прямого впливу атмосферних опадів і надмірної запиленості повітря.

Електроживлення виробу здійснюється від однофазної мережі змінного струму напругою 220 В, частотою 50 Гц; допустимі відхилення напруги живлення $\pm 10\%$.

Застосування у виробі колекторного електроприводу з подвійною ізоляцією забезпечує максимальну електробезпеку при роботі від мережі змінного струму напругою 220 В без застосування індивідуальних засобів захисту та заземлюючих пристроїв.

3.1.3 У зв'язку з постійною діяльністю щодо вдосконалення виробу, виробник залишає за собою право вносити в його конструкцію незначні зміни, які не відображені в цьому Посібнику з експлуатації (Технічному паспорті) і не впливають на ефективну і безпечну роботу інструменту.

3.2 Технічні характеристики

Основні технічні характеристики пили циркулярної дискової електричної **ЗПЦ-1950 М** представлені в таблиці 1.

Таблиця 1

Найменування параметра	Значення
Номінальна потужність, Вт	1950
Номінальний струм, А	8,9
Номінальна напруга, В	~ 220 ±10%
Номінальна частота струму, Гц	50
Електродвигун	Однофазний колекторний з подвійною ізоляцією
Клас виробу	□/ II
Діаметр пиляльного диску, мм	185
Частота обертання шпинделя, об/хв	4800
Глибина пропилу при куті 90° до заготовки, мм	65
Діаметр посадкового отвору диска, мм	20
Вага нетто/брутто, кг	3,6/4,1
Строк служби, років	3

3.3 Склад виробу

Зовнішній вигляд пили циркулярної дискової електричної **ЗПЦ-1950 М** показаний на рисунку 1. Схема розташування та перелік складових частин представлені у відповідному розділі цього Посібника.



Рисунок 1

1. Верхній захисний кожух
2. Основна рукоятка
3. Вимикач з кнопкою фіксації (розташована на лівій стороні основної рукоятці)
4. Опорна рукоятка
5. Сервісні кришки для заміни вугільних щіток
6. Гайка налаштування кута нахилу пиляльного диску за шкалою
7. Паз для кріплення паралельного упору

8. Пиляльний диск
9. Опорна платформа
10. Нижній захисний кожух
11. Важіль нижнього захисного кожуха

3.4 Пристрій і робота

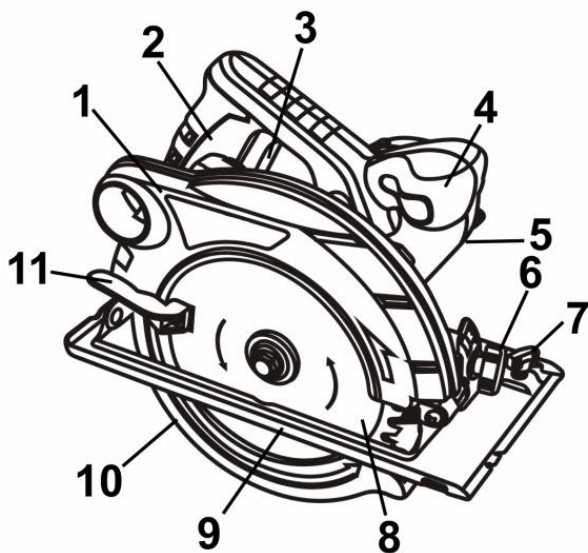
- 3.4.1 Виріб має однофазний колекторний електродвигун з подвійною ізоляцією. Електродвигун через редуктор передає крутний момент на вихідний шпindel, на якому встановлений пиляльний диск **(8)**.
- 3.4.2 Опорна платформа має конструкцію, яка дозволяє здійснювати похилий розпил із заданим кутом нахилу пиляльного диску, а також виробляти розпил із заданою глибиною занурення пиляльного диску в заготовлю.
- 3.4.3 Увімкнення та вимкнення виробу здійснюється кнопкою вимикача **(3)** (кнопка має функцію фіксації у включеному стані).
- 3.4.4 Виріб забезпечений рухомим нижнім захисним кожухом **(10)**.
- 3.4.5 Для отримання паралельних розпилів високої якості опорна платформа має спеціальний паз для кріплення паралельного упору **(7)**.
- 3.4.6 У зв'язку з постійним вдосконаленням виріб може мати незначні відмінності від опису та рисунків, які не погіршують його споживчі властивості.

4 ПІДГОТОВКА ВИРОБУ ДО ВИКОРИСТАННЯ



УВАГА! Забороняється починати роботу виробом, не виконавши вимог з техніки безпеки, зазначених у розділі 2 «Заходи безпеки» цього Посібника з експлуатації.

- 4.1 Після транспортування виробу в зимових умовах, в разі його включення в теплом приміщенні, необхідно витримати виріб при кімнатній температурі не менше двох годин до повного висихання вологи (конденсату) на ньому.
- 4.2 Необхідно:
- Зовнішнім оглядом переконатися у справності шнура електроживлення, штепсельної вилки, в цілісності деталей корпусу виробу, у відсутності дефектів пиляльного диску;
 - Перевірити чіткість роботи вимикача шляхом короткочасного (2-3 рази) його включення, відповідності напрузі і частоті, зазначеним на маркувальній табличці виробу (220 В ~, 50 Гц);
 - Справність електрообладнання (відсутність диму і запаху, характерного для ізоляції, що горить), іскріння щіток на колекторі (не повинно бути «кругового вогню»).
- 4.3 Перед проведенням робіт при відключеному від електромережі виробі перевірити надійність кріплення корпусних деталей, затягування різьбових з'єднань, затягування пиляльного диску, чіткість роботи нижнього захисного кожуха, надійність фіксації кута нахилу і глибини занурення пиляльного диску.
- 4.4 Підготувати дерев'яний верстак із забезпеченням належної його стійкості. Пиляльний диск виходить за межі нижньої кромки пиломатеріалу, тому необхідно розмістити заготовлю на верстаку правильним чином.
- 4.5 Постійно регулювати розклинюючий ніж через заміни пиляльного диску або з інших причин. Для цього необхідно встановити мінімальну глибину розпилу для доступу до затискних гвинтів розклинюючого ножа, послабити болти і витягнути розклинюючий ніж на максимальну довжину. Потім необхідно встановити необхідний зазор до пиляльного диску (оптимальна відстань 5 мм) і з зусиллям затягнути затискні гвинти розклинюючого ножа.

5 ВИКОРИСТАННЯ ВИРОБУ

- 5.1 Складання і регулювання
- 5.1.1 Регулювання глибини розпилу.

Для регулювання глибини розпилу використовуйте пристрій регулювання, який розташований біля основної рукоятці. Для зміни глибини розпилу ослабте смушкову затиску гайку, встановіть необхідну глибину і надійно затягніть затиску гайку пристрою регулювання глибини розпилу.

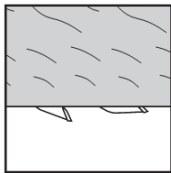

УВАГА! Для отримання якісного розпилу встановлюйте пиляльний диск приблизно на 3+5 мм нижче оброблюваної заготовки.

5.1.2 Регулювання нахилу.

Кут нахилу можна регулювати в межах від 0° до 55°.

Для регулювання кута нахилу ослабте затиску гайку налаштування кута нахилу (6), встановіть необхідний кут нахилу за шкалою і надійно затягніть смушкову гайку (6).



УВАГА! Якщо хоч одна з затискових гайок пристроїв регулювання глибини розпилу або регулювання кута нахилу залишиться ослабленою, то це може привести до виникнення віддачі. Завжди ретельно фіксуйте гайки.

5.1.3 Зміна пиляльного диску.



УВАГА! Для запобігання нещасного випадку під час установки, заміни чи регулювання пиляльного диску та інших частин завжди слідкуйте за тим, щоб інструмент був вимкнений, і вилка вийнята з розетки. Вимикайте вироб від електромережі також під час перерв і після роботи.

а) Зняття пиляльного диску:

- Встановіть глибину розпилу в максимальне положення.
- Натисніть кнопку блокування шпинделя (розташована на корпусі двигуна) і заблокуйте шпиндель. Потім зніміть кріпильний болт пиляльного диску за допомогою торцевого гайкового ключа, що входить в комплект поставки.
- Зніміть пиляльний диск, утримуючи важіль нижнього захисного кожуху в положенні, яке дозволяє утримувати його повністю засунутим в верхній захисний кожух.

б) Встановлення пиляльного диску:

- Ретельно видалить всю тирсу, яка знаходиться на шпинделі, болті і шайбах.
- Затискові шайби повинні бути щільно посаджені з обох сторін пиляльного диску.
- Для забезпечення правильного напрямку обертання пиляльного диску напрямком, зазначений стрілкою на пиляльному диску, має збігатися з напрямком, зазначеним стрілкою на верхньому захисному кожусі циркулярної пили.
- Використовуючи тільки силу пальців, затягніть кріпильний болт пиляльного диску, утримуючи пиляльний диск, як можна сильніше. Потім натисніть на кнопку блокування, заблокуйте шпиндель, і ретельно затягніть болт ключем.



УВАГА! Після встановлення пиляльного диска ще раз переконайтеся в тому, що кнопка блокування шпинделя не блокує шпиндель.

5.1.4 Встановлення і регулювання паралельного упору.

Паралельний упор (7) використовується для поздовжнього розпилювання оброблюваної заготовки паралельно направляючої кромці. Щоб встановити паралельний упор необхідно послабити регулювальний гвинт паралельно упору, а потім вставити паралельний упор (7) в відповідні пази опорної платформи (9) і затягнути регулювальний гвинт.

Для регулювання необхідно послабити регулювальний гвинт паралельного упору, встановити паралельний упор в необхідне положення і затягнути регулювальний гвинт.

5.2 Експлуатація.

5.2.1 При роботі з виробом необхідно:

- Виконувати всі вимоги розділу 2 (Заходи безпеки) цього Посібника з експлуатації;
- Підключати та відключати виріб від мережі штепсельної виделкою тільки при вимкненому електродвигуні;
- При роботі з виробом в умовах температури навколишнього середовища менше +5 °С його необхідно прогріти включенням на холостому ходу від 2 до 3 хвилин.
- Перед початком роботи переконайтеся, що заготовка надійно зафіксована.



УВАГА! Уникайте перевантаження циркулярної пили. Не виконуйте подачу циркулярної пили занадто швидко. Ні в якому разі не використовуйте зношені пиляльні диски.

5.2.2 Безпосередньо перед включенням ще раз переконайтеся, що всі запобіжні пристрої знаходяться на своєму місці, нижній захисний кожух закритий, а напрямком обертання пиляльного диску співпадає з напрямком стрілки верхнього захисного кожуха.

5.2.3 Встановіть опорну платформу циркулярної пили на пиломатеріал та сумістіть лінію розпили з лінією пиляльного диску (мітка-насічка), яка розмічена на опорній платформі. При роботі включати виріб (клавіша вимикача (3)) необхідно до контакту з заготовлею, а починати розпилювання, дочекавшись набору максимальних обертів шпинделя.

5.2.4 Щоб забезпечити правильне управління процесом розпилювання, міцно тримайте циркулярну пилу за основну рукоятку і корпус двигуна. Для отримання якісного розпили притискайте опорну платформу до оброблюваної заготовки.

5.3 Направляйте електрошнур циркулярної пили прямолінійно, ззаду електроінструменту.

5.4 Після виконання роботи не кладіть виріб до повної зупинки пиляльного диску.

5.5 Тривалість безперервної роботи в кожному циклі повинна бути не більше 15 хвилин, тривалість перерв повинна бути не менше часу тривалості роботи.

5.6 Після закінчення роботи відключіть шнур електроживлення від електромережі, очистіть пилу від пилу і тирси, протріть її сухою ганчіркою або тканиною, шнур скрутіть в бухту.

6 ТЕХНІЧНЕ ОБСЛУГОВУВАННЯ ВИРОБУ

6.1 Загальні вказівки

Щоб уникнути пошкоджень, для забезпечення довговічності і надійного виконання функцій виробу, необхідно регулярно виконувати описані далі роботи з технічного обслуговування. Гарантійні претензії приймаються тільки при правильному і регулярному виконанні цих робіт. При недотриманні цих вимог підвищується небезпека травмування!

Користувач виробу може виконувати тільки роботи з догляду та технічного обслуговування, які описані в цьому Посібнику з експлуатації (пункти Розділу 6.2). Всі інші роботи повинні виконуватися тільки в спеціалізованих майстернях ТМ ЗЕНИТ ЕЛЕКТРОІНСТРУМЕНТ.

6.2 Порядок технічного обслуговування виробу

6.2.1 Перевірка пиляльного диску.

Тривале використання тупого або пошкодженого пиляльного диску може привести до зниження ефективності розпилювання і стати причиною перевантаження двигуна. Замініть пильний диск новим, як тільки помітите ознаки надмірного абразивного зносу.

6.2.2 Перевірка встановлених гвинтів.

Регулярно перевіряйте всі встановлені на інструменті гвинти, слідкуйте за тим, щоб вони були як слід затягнуті. Негайно затягніть гвинт, який виявиться ослабленим. Невиконання цього правила загрожує серйозною небезпекою.

6.2.3 Технічне обслуговування двигуна.

Проявляйте належну увагу, слідкуючи за тим, щоб обмотка не була пошкоджена і не залита маслом або водою, а вентиляційні отвори були очищені від пилу і бруду.

6.2.4 Перед тривалою перервою в експлуатації та зберіганням очищайте виріб від пилу і бруду без застосування агресивних до пластмасі, гумі і металам очищувачів. Зберігайте виріб у сухому приміщенні.



УВАГА! Ніколи не бризкайте водою на виріб при його очищенні. Виріб слід очищати тільки сухою серветкою! Не використовуйте їдкі очисники, які можуть пошкодити металеві, пластмасові та гумові частини виробу!

Для того щоб інструмент працював довго й надійно ремонтні, сервісні та регульовальні роботи повинні проводитися тільки фахівцями в сервісних центрах ТМ ЗЕНИТ ЕЛЕКТРОИНСТРУМЕНТ.

6.3. Періодичне обслуговування

Періодичне обслуговування слід проводити в сервісних центрах ТМ ЗЕНИТ ЕЛЕКТРОИНСТРУМЕНТ (перелік та контактні дані сервісних центрів зазначені у Додатку №1 Посібника з експлуатації) відразу після закінчення дії гарантійного терміну експлуатації з подальшою періодичністю один раз на шість місяців.

Періодичне обслуговування включає:

- Перевірку стану корпусних деталей;
- Перевірку опору ізоляції відповідно до ГОСТ 12.2.013.0-91;
- Перевірку стану колектора якоря;
- Перевірку стану деталей редуктора (шестерень, підшипників);
- Перевірку стану щіток і їх заміну (при необхідності);
- Заміну мастила редуктора.



УВАГА! Технічне обслуговування повинно проводитися регулярно протягом усього терміну служби виробу. Без проведення регулярного технічного обслуговування покупець втрачає право гарантійного обслуговування.

При рекомендованих умовах експлуатації виріб буде справно працювати весь гарантований термін служби. Дотримання рекомендованих правил експлуатації дозволить Вам уникнути передчасного виходу з ладу окремих частин виробу і всього виробу в цілому.

Якщо виріб внаслідок інтенсивної експлуатації вимагає періодичне обслуговування, яке пов'язане із заміною мастила, щіток, очищенням колектора, то ці роботи виконуються за рахунок споживача.

Технічне обслуговування в сервісних центрах не входить в гарантійні зобов'язання виробника і продавця. Сервісні центри надають платні послуги з проведення періодичного технічного обслуговування.

7 ПОТОЧНИЙ РЕМОНТ СКЛАДОВИХ ЧАСТИН ВИРОБУ

7.1 Усунення наслідків відмов і пошкоджень

Таблиця 2

Несправність	Імовірна причина несправності	Дії по усуненню
При включенні виробу електродвигун не працює	1. Немає напруги в мережі	Перевірте напругу в електромережі
	2. Несправний вимикач	Зверніться в сервісний центр для ремонту або заміни
	3. Обрив шнура електроживлення або монтажних проводів	Зверніться в сервісний центр для ремонту або заміни
	4. Обрив в обмотці якоря або статора	Зверніться в сервісний центр для ремонту
	5. Повний знос щіток	Зверніться в сервісний центр для заміни
Круговий вогонь на колекторі якоря	1. Несправність в обмотці якоря	Зверніться в сервісний центр для ремонту
	2. Знос або «зависання» щіток	Зверніться в сервісний центр для заміни
Підвищений шум в редукторі	1. Знос або поламка зубчастої пари	Зверніться в сервісний центр для заміни
	2. Знос підшипників	Зверніться в сервісний центр для заміни
Електродвигун не розвиває повних обертів (не працює на повну потужність)	1. Низька напруга електромережі	Перевірте напругу в електромережі
	2. Знос щіток	Зверніться в сервісний центр для заміни
	3. Міжвиткове замикання, обрив в обмотці якоря	Зверніться в сервісний центр для ремонту або заміни
	4. Несправний вимикач	Зверніться в сервісний центр для ремонту або заміни
	5. Заклинювання в редукторі	Зверніться в сервісний центр для ремонту
Електродвигун зупинився при роботі	1. Повний знос щіток	Зверніться в сервісний центр для заміни
	2. Заклинювання редуктора	Зверніться в сервісний центр для ремонту
Електродвигун перегрівається	1. Інтенсивний режим роботи, робота з максимальним навантаженням	Змініть режим роботи, знизьте навантаження
	2. Висока температура навколишнього середовища, слабка вентиляція, засмічені вентиляційні отвори	Прийміть заходи до зниження температури, поліпшення вентиляції, зробіть очищення вентиляційних отворів
	3. Недолік мастила, заклинювання в редукторі	Зверніться в сервісний центр для ремонту

	4. «Згорів» двигун або обрив в обмотці двигуна	Зверніться в сервісний центр для ремонту
--	--	--

7.2 Ремонт виробу повинен проводитися спеціалізованим підрозділом в гарантійних майстернях (перелік та контактні дані сервісних центрів зазначені у Додатку № 1 Посібника з експлуатації).

8 СТРОК СЛУЖБИ, ЗБЕРІГАННЯ, ТРАНСПОРТУВАННЯ

8.1 Строк служби виробу становить 3 роки.

Зазначений строк служби дійсний при дотриманні споживачем вимог цього Посібника з експлуатації (технічного паспорта). Дата виробництва вказана на табличці виробу.

8.2 Виріб, очищений від пилу і бруду, повинно зберігатися в упаковці підприємства-виготовлювача в сухих провітрюваних приміщеннях при температурі навколишнього середовища від плюс 5 °С до плюс 40 °С, відносною вологістю повітря не більш 80% і відсутністю прямого впливу атмосферних опадів. Упаковка повинна зберігатися до закінчення гарантійного строку експлуатації виробу.

8.3 Транспортування виробу проводиться в закритих транспортних засобах відповідно до правил перевезення вантажів, що діють на транспорті даного виду.

9 ГАРАНТІЇ ВИРОБНИКА (ПОСТАЧАЛЬНИКА)

9.1 Гарантійний строк експлуатації виробу на території України складає 12 місяців з дня продажу при дотриманні власником умов експлуатації, зберігання і транспортування, встановлених цим Посібником з експлуатації (Технічним паспортом). Претензії від споживачів на території України приймає ТОВ «ДЕМІКС» за адресом: 03039, м. Київ, провулок Руслана Лужевського, будинок 14, корпус 7, офіс 32, контактний телефон: (044) 369-57-00, (056) 375-43-22.

9.2 При покупці виробу:

- Повинен бути правильно оформлений Гарантійний талон (стояти печатка або штамп з реквізитами організації, яка реалізувала виріб, дата продажу, підпис продавця, найменування моделі виробу, серійний номер виробу);

- Переконаватися в тому, що серійний номер виробу відповідає номеру, вказаному в Гарантійному талоні.

- Перевірити наявність пломб на виробі (якщо вони передбачені виробником);

- Перевірити комплектність і працездатність виробу, а також зробити огляд на предмет зовнішніх пошкоджень, тріщин, сколів.

Кожен виріб комплектується фірмовим гарантійним талоном ТМ ЗЕНИТ ЕЛЕКТРОІНСТРУМЕНТ.

При відсутності в гарантійному талоні дати продажу або підпису (печатки) продавця, гарантійний строк обчислюється з дати виготовлення виробу.

9.3 У випадку виходу з ладу виробу протягом гарантійного строку експлуатації з вини заводу-виробника власник має право на безкоштовний ремонт.

Для гарантійного ремонту власнику необхідно звернутися в гарантійну майстерню з виробом і повністю і правильно заповненим гарантійним талоном (заповнюється при покупці виробу).

Задоволення претензій споживачів на території України здійснюється відповідно до Закону України «Про захист прав споживачів».

При гарантійному ремонті строк гарантії інструмента продовжується на час його ремонту.

Гарантійне і післягарантійне обслуговування електроінструменту ТМ ЗЕНИТ ЕЛЕКТРОІНСТРУМЕНТ на території України проводиться в сервісних центрах, перелік та контактні дані яких вказані у Додатку № 1 Посібника з експлуатації.



УВАГА! Перелік сервісних центрів може бути змінений. Актуальну інформацію про контактні дані сервісних центрів на території України Ви можете дізнатись за телефоном **+38 (056) 375-43-22**, або на сайті **www.zenit-profi.com**.

9.4 Короткий перелік випадків (Таблиця 3), при яких ремонт є, або не є гарантійним:

Таблиця 3

Визначення (пошкодження, дефект)	Зауваження (можливі причини)	Гарантія (так/ні)
1 ГАРАНТІЙНИЙ ТАЛОН		
1.1 Строк гарантії прострочений	Строк гарантії на виріб вказане у Гарантійному талоні і обчислюється з дня продажу виробу. При відсутності штампа про продаж - строк гарантії обчислюється з дня випуску виробу.	Hi
1.2 Інформація про виріб, яка відмічена у Посібнику з експлуатації (технічному паспорті) і гарантійному талоні не відповідають дефектному виробу (тип, марка, номер виробу, дата випуску), відсутня пломба заводу-виробника (якщо передбачено) або гарантійної майстерні, якою заводом-виробником доручений гарантійний ремонт, відсутній дефект		Hi
1.3 Гарантійний талон не відповідає встановленому заводом зразку		Hi
1.4 Документ заповнений заднім числом (доказово)		Hi
2 ВИЗНАЧЕННЯ УШКОДЖЕННЯ ЗА ЗОВНІШНІМ ВИГЛЯДОМ		
2.1 Зовнішні ушкодження корпусних деталей, накладок, ручок, електрошнура і штепсельної вилки	Неправильна експлуатація	Hi
2.2 Сильне забруднення вентиляційних вікон і нутрощів виробу (пиллом, рідинами і т.п.)	Недбала експлуатація і недостатній догляд за виробом	Hi
2.3 Іржа на металевих поверхнях виробу	Неправильне зберігання	Hi
2.4 Пошкодження від вогню (зовнішнє)	Контакт з відкритим полум'ям	Hi
2.5 Виріб прийнятий в розібраному вигляді	Відсутнє право розбирати виріб під час гарантійного строку	Hi
2.6 Виріб був раніше розкритий поза гарантійної майстерні (неправильна збірка, застосування невідповідного	Ремонт виробу протягом гарантійного строку має здійснюватися в гарантійних майстернях	Hi

мастила, нестандартних підшипників і т.д.), що і призвело до виходу з ладу виробу		
2.7 Помітні пошкодження виробу	Падіння, удар	Ні
2.8 Використання пошкодженої або нестандартної пиляльної гарнітури	Порушення умов експлуатації та догляду, що ведуть до перевантаження або поламки виробу. Перевищення потужності виробу (наслідки - перевантаження)	Ні
2.9 Пропил зірочки (її знос). Знос шини, ланцюга.	Витратний матеріал, неправильна натяжка.	Ні
2.10 Обламані або зношені зуби стартера.	Неправильний запуск двигуна.	Ні
2.11 Оплавлення корпусу біля аварійного гальма.	Робота при активованому гальмі.	Ні
2.12 Обрив шнура стартера.		Ні
3 ПОШКОДЖЕННЯ ЕЛЕМЕНТІВ ДВИГУНА		
3.1 "Спікання" якоря і статора, розплавлення каркаса котушки статора.	Тривала робота з перевантаженням, недостатнім охолодженням, надмірним фізичним зусиллям.	Ні
3.2 Якір «згорів», котушки статора не змінили опір.	Міжвіткове замикання обмотки якоря.	Так
3.3 Сильне іскріння на колекторі якоря через міжвіткове замикання якоря (нерівномірне просочення якоря).	Неякісне виготовлення якоря.	Так
3.4 Пробій електричної ізоляції, обмоток статора, якоря (слідів механічних пошкоджень немає) .	Неякісне виготовлення.	Так
3.5 Механічне пошкодження обмотки якоря або статора внаслідок попадання сторонніх предметів або пилу.	Недбала експлуатація і брак догляду за виробом.	Ні
3.6 Обрив обмотки якоря через неякісне просочення.	Неякісне виготовлення.	Так
3.7 Знос зубів (шестерні) валу якоря (мастило робоче), інших пошкоджень немає.	Неякісне виготовлення.	Так
3.8 Знос зубів (шестерні) валу якоря і відомого зубчастого колеса (мастило неробоче, метал валу якоря с блакитним відтінком).	Недбала експлуатація.	Ні
3.9 Механічне пошкодження щіток (може призвести до поламці якоря і статора).	Падіння виробу або удари (недбала експлуатація).	Ні
3.10 Пошкодження колектора через використання неоригінальних щіток.	Порушення вимог експлуатації (приводить до виходу з ладу якоря).	Ні
3.11 Природний знос щіток	Витратний матеріал (заміна щіток здійснюється за рахунок покупця).	Ні
3.12 Знос колектора якоря	Природний знос.	Ні
3.13 Заклинювання поршня в	Робота з бензином без масла або	Ні

циліндрі (задіри, подряпини), на деталях поршня виявлений білястий нагар.	неправильна пропорція, використання масла або бензину не рекомендованих марок.	
3.14 Вихід з ладу прокладок карбюратора.	Неправильне зберігання.	Ні
3.15 Забруднений бензофільтр, карбюратор.	Забруднений бензин.	Ні
3.16 Забруднений повітряний фільтр.	Недбала експлуатація і брак догляду за виробом.	Ні
4 ПОШКОДЖЕННЯ ВИМИКАЧА		
Вихід з ладу вимикача відноситься до відмов виробу протягом гарантійного строку експлуатації, за винятком випадків наведених нижче:		
4.1 Вихід з ладу вимикача (спільно зі статором, якорем) з причини перевантаження.	Порушення умов експлуатації (перевантаження).	Ні
4.2 Вихід з ладу вимикача через засмічення, в тому числі відсутність можливості регулювання швидкості обертання.	Недбала експлуатація.	Ні
4.3 Механічні ушкодження вимикача	Недбала експлуатація.	Ні
4.4 Відсутність фіксації вимикача у включеному положенні.	Механічний знос.	Ні
5 ПОШКОДЖЕННЯ ЕЛЕМЕНТІВ РЕДУКТОРА		
5.1 Злом зуба шестерні (мастило робоче)	Неякісне виготовлення.	Так
5.2 Знос зубів шестерень (мастило неробоче).	Недостатній догляд за виробом.	Ні
5.3 Вихід з ладу підшипників редуктора (мастило робоче)	Неякісне виготовлення.	Так
5.4 Вихід з ладу підшипників редуктора (мастило неробоче)	Недостатній догляд за виробом.	Ні
5.5 Пошкодження, що виникли з причини пошкодження корпусних деталей, що сприяло забрудненню виробу	Недбала експлуатація.	Ні
5.6 Пошкодження редуктора через:		
- не герметичності;	З вини виробника.	Так
- недостатньої кількості мастила;	З вини виробника.	Так
- недостатньої кількості мастила	Недостатній догляд за виробом.	Ні
5.7 Розрив або знос зубчастого ременя.	Перевантаження.	Ні
5.8 Зламани зуби і шестерні по одній осі.	Неправильна експлуатація: блокування редуктора надмірним навантаженням.	Ні
5.9 Пошкодження шліців в стволі, або їх відсутність. Збільшення внутрішнього діаметра ствола.	Знос, неправильна експлуатація, надмірні навантаження.	Ні
5.10 Тріщина циліндра (держателя ствола) біля основи по осі отворів кріплення ствола.	Робота інструментом «на злам». Неправильна експлуатація.	Ні

5.11 Розколювання муфти ствола. Ствол тріснув або зламаний.	Неправильна експлуатація: надмірні радіальні навантаження.	Hi
5.12 Погнутий штифт фіксації шпинделя і розбито його посадочне місце в корпусі.	Неправильна експлуатація: недостатнє зусилля при закручуванні гайок, фіксуючих диск.	Hi
5.13 Знос зубів валу якоря і відповідної шестерні (дрилі, шліфувальні машини).	Неправильна експлуатація: блокування редуктора надмірним тиском на інструмент.	Hi
5.14 Знос приводних зірочок ланцюгових передач, ланцюгів, шківів, ременів.	Витратний матеріал.	Hi
5.15 Люфт шпинделя в шуруповертах, дрелях. Знос посадочних місць шпинделя.	Радіальні навантаження, або удар по шпинделю (падіння інструменту).	Hi
5.16 Вигин, лам штока лобзика. Облом зубів цанги.	Удар о поверхню. Неправильна експлуатація. Неправильна фіксація.	Hi
5.17 Обламаний кулачок свердлильного патрону або обламані зуби зубчастого вінця (видимих механічних пошкоджень немає).	Неякісний патрон.	Так
5.18 Пошкодження патрону внаслідок забруднення пилом.	Недбала експлуатація.	Hi
5.19 Пошкодження бурів, свердел, дисків, ножів, цанг, шин, ланцюгів тощо.	На приладдя і витратні матеріали гарантія не поширюється.	Hi

Гарантія не поширюється:

- на частини та деталі, які швидко зношуються (вугільні щітки, гумові ущільнення, сальники, мастило і т.п.), а також на змінні приналежності (пиляльний диск);
- в разі природного зносу виробу (повна виробка ресурсу, сильне внутрішнє і зовнішнє забруднення)
- у випадку з віддаленим, стертим або змінним серійним номером виробу;
- в разі появи несправностей, викликаних стихійними лихами (пожежа, повінь, удар блискавки та інше);
- у випадку, якщо виріб розбирався або ремонтувався протягом гарантійного строку поза гарантійної майстерні.



УВАГА! Забороняється вносити в конструкцію виробу зміни і проводити доробки, не передбачені заводом-виробником.

10 ТЕХНІЧНИЙ ПАСПОРТ

Основні технічні дані пили циркулярної дискової електричної ЗПЦ-1950 М представлені в таблиці 4.

Таблиця 4

Найменування параметра	Значення
Номінальна потужність, Вт	1950
Номінальний струм, А	8,9

Номинальна напруга, В	~ 220 ±10%
Номинальна частота струму, Гц	50
Електродвигун	Однофазний колекторний з подвійною ізоляцією
Клас виробу	□/ II
Діаметр пиляльного диску, мм	185
Частота обертання шпинделя, об/хв	4800
Глибина пропилу при куті 90 ° до заготівки, мм	65
Діаметр посадкового отвору диска, мм	20
Вага нетто/брутто, кг	3,6/4,1

Гарантійний строк (гарантійний термін) експлуатації виробу на території України становить 12 місяців з моменту купівлі. Дата виготовлення вказана на табличці виробу.

Постачальник: ТОВ «Демікс», 03039, м. Київ, провулок Руслана Лужевського, будинок 14, корпус 7, офіс 32, контактний телефон: (044) 369-57-00, (056) 375-43-21(22). Виробник та його адреса вказані в Сертифікаті відповідності виробу. Строк служби виробу становить 3 роки з моменту купівлі. Термін придатності 10 років. Гарантійний термін зберігання 10 років. Умови зберігання: зберігати в сухому місці, захищеному від впливу вологи і прямих сонячних променів, при температурі від плюс 5 °С до плюс 40 °С, відносною вологістю повітря не більше 80% і відсутністю прямої дії атмосферних опадів.

Правила та умови ефективного і безпечного використання виробу вказані у Посібнику з експлуатації. Виріб не містить шкідливих для здоров'я речовин. Претензії споживачів на території України приймає ТОВ «Демікс».

Ремонт і технічне обслуговування необхідно здійснювати в авторизованих сервісних центрах ТОВ «Демікс», зазначених у Додатку № 1 до Посібника з експлуатації (довідкова інформація: (056) 375-43-22).

Вироби ТМ ЗЕНИТ ЕЛЕКТРОІНСТРУМЕНТ (в залежності від типу інструменту) відповідають вимогам ДСТУ, вказаним у сертифікатах відповідності та деклараціях відповідності технічним регламентам.

Виріб, який відслужив свій строк, приладдя та упаковку слід здавати на екологічно чисту утилізацію (рециркуляцію) відходів.

11 КОМПЛЕКТНІСТЬ

Комплектність виробу представлена в Таблиці 5.

Таблиця 5

Найменування	Кількість, шт
Пила циркулярна дискова електрична ЗПЦ-1950 М	1
Посібник з експлуатації (Технічний паспорт)	1
Гарантійний талон	1
Додаток № 1 (Список сервісних центрів)	1
Паралельний упор	1
Пиляльний диск	1
Пакувальна коробка	1

Виробник залишає за собою право на внесення змін в технічні характеристики і комплектацію виробу без попереднього повідомлення.

12 УТИЛІЗАЦІЯ

Не викидайте виріб, приналежності й упаковку разом з побутовим сміттям. Виріб, який відслужив свій строк, слід здавати на екологічно чисту утилізацію (рециркуляцію) відходів на підприємства, що відповідають умовам екологічної безпеки.



УВАГА! Ремонт, модифікація і перевірка електроінструментів ТМ ЗЕНИТ ЕЛЕКТРОИНСТРУМЕНТ повинні проводитися тільки у авторизованих сервісних центрах ТМ ЗЕНИТ ЕЛЕКТРОИНСТРУМЕНТ. При використанні або техобслуговуванні інструменту завжди слідкуйте за виконанням усіх правил та норм безпеки.

ПРИМІТКА

Торгова марка ЗЕНИТ ЕЛЕКТРОИНСТРУМЕНТ безперервно працює над удосконаленням своїх виробів, тому ми зберігаємо за собою право на внесення змін в технічні дані, зазначеним в даному Посібнику з експлуатації (технічному паспорті), і комплектацію без попереднього повідомлення.



Ексклюзивний представник ТМ ЗЕНИТ ЕЛЕКТРОИНСТРУМЕНТ в Україні ТОВ «Демікс»:

м. Київ, провулок Руслана Лужевського, будинок 14, корпус 7, офіс 32,
тел.: (044) 369-57-00, (056) 375-43-21(22)

www.zenit-profi.com

Представництва:

- м. Дніпро, вул. В. Моссаковського, буд. 1А, тел.: (056) 375-43-22
- м. Київ, вул. Бориспільська, 9, тел.: (044) 369-57-02
- м. Львів, вул. Зелена, 238, тел.: (032) 242-41-75, (032) 242-41-76
- м. Черкаси, вул. Громова, 138, склад №7, тел.: (0472) 32-72-12, (067) 588-90-35
- м. Миколаїв, вул. Одеське шосе, будинок 69/1, тел. : (067) 622-33-51
- м. Харків, вул. Полтавський шлях, д. 56, тел. : (067) 411-90-85