

---

# DEWALT®

---

## ***XR LI-ION***

Малюнок 1

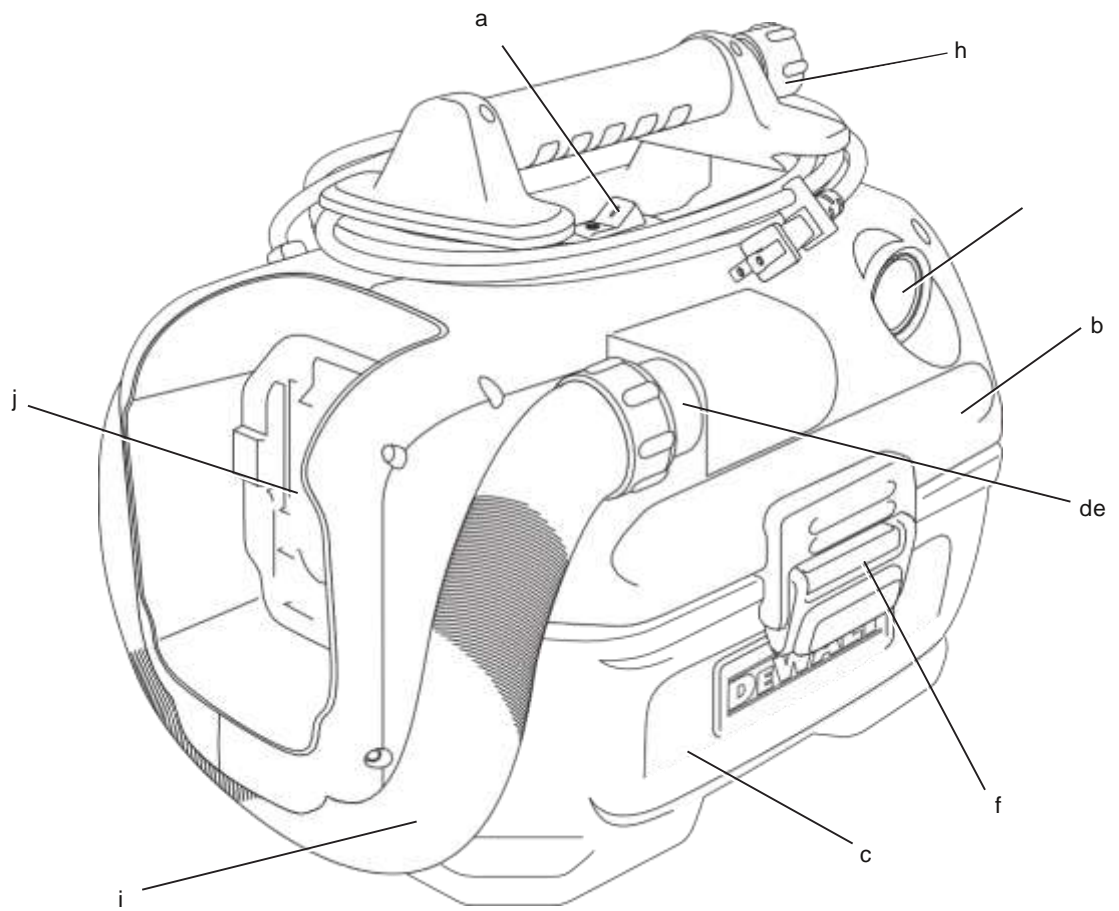

малюнок 2

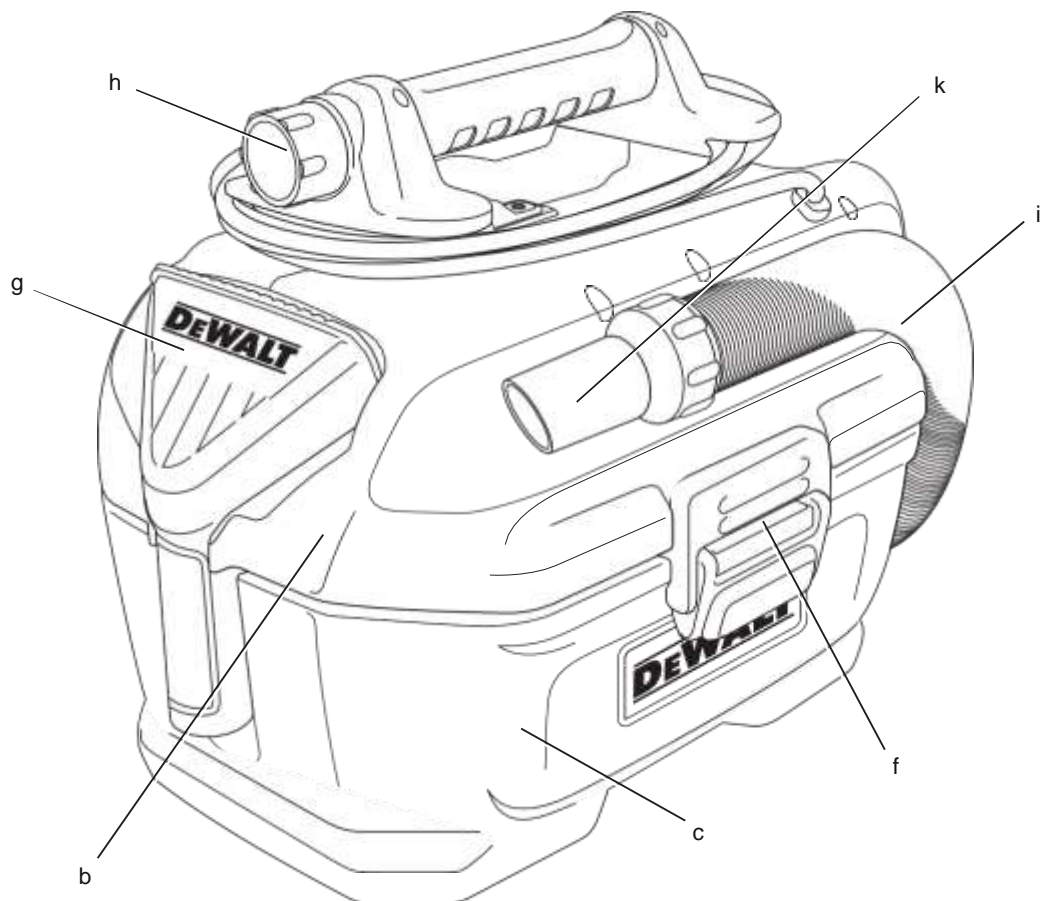

Малюнок 3

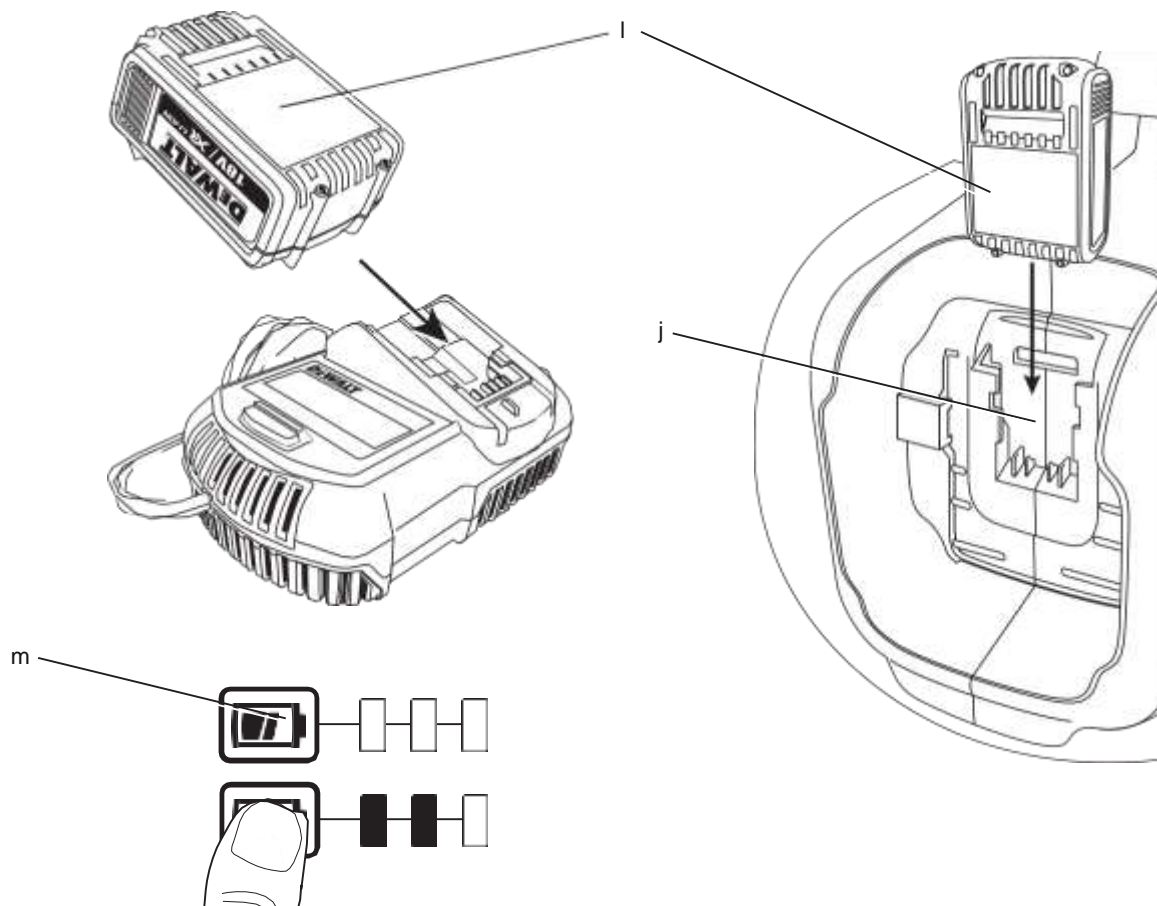

Малюнок 4

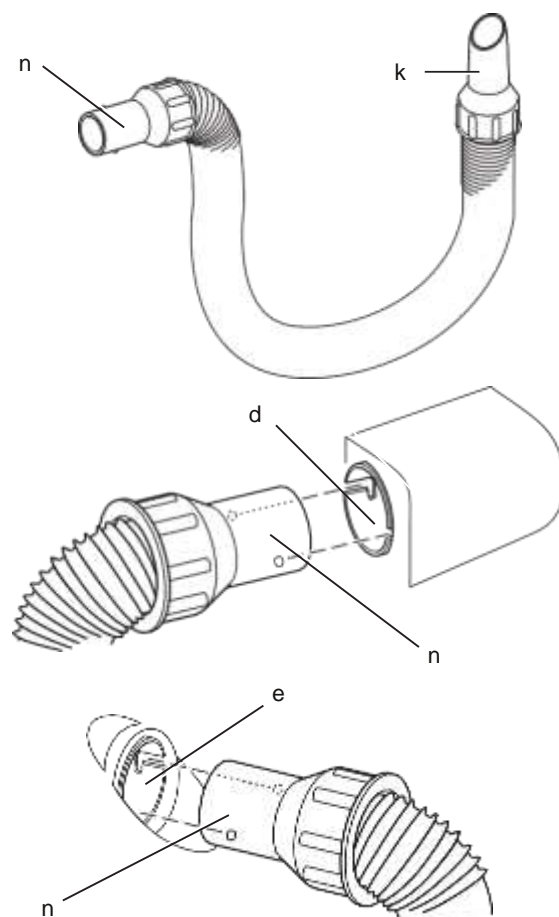

малюнок 5

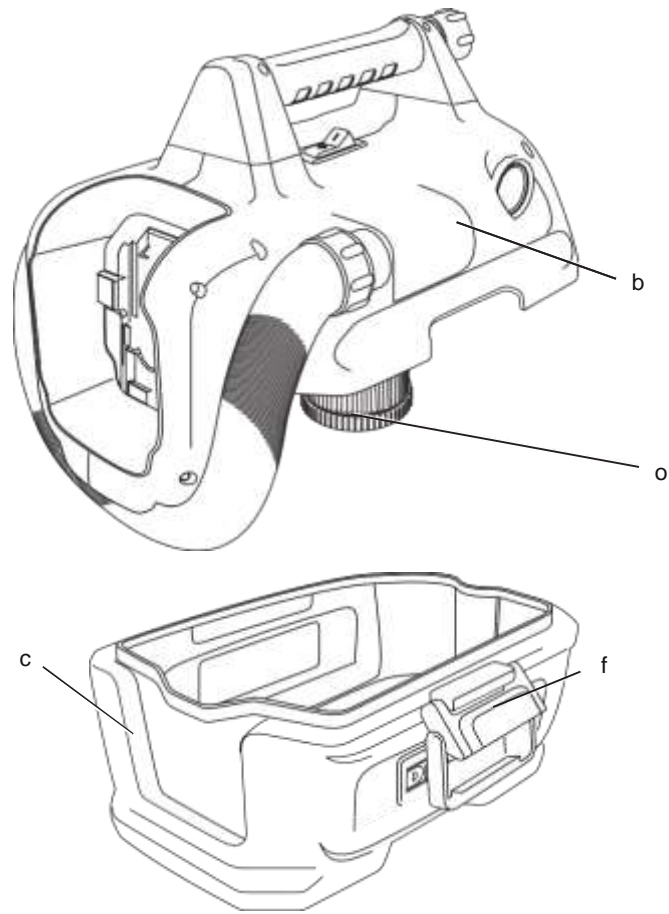

малюнок 6

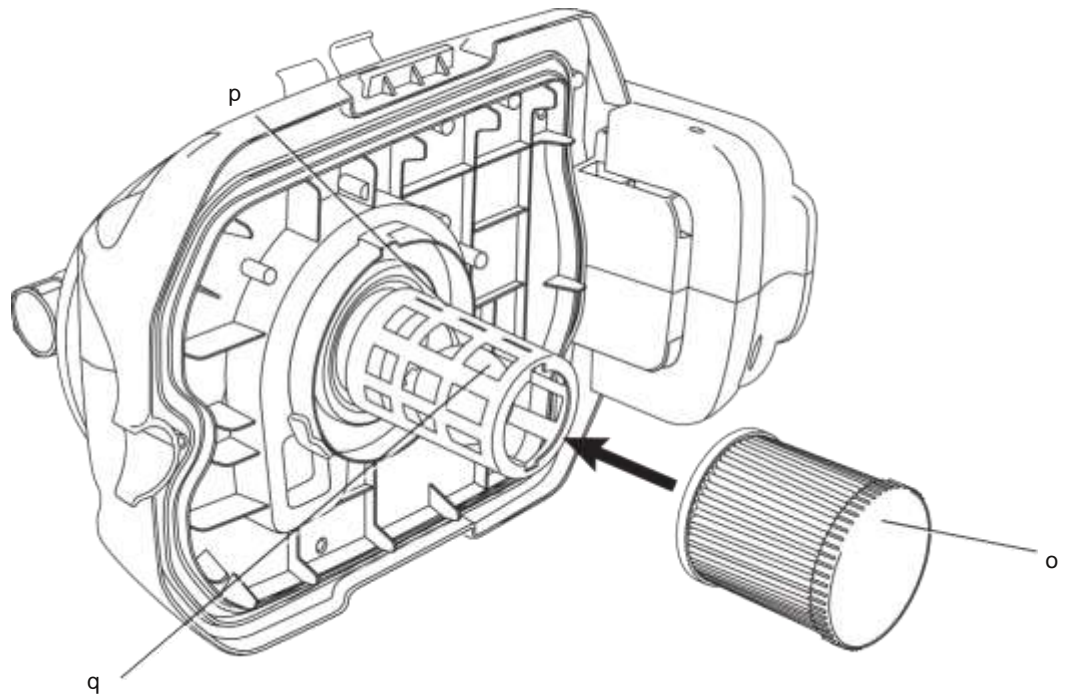

# ЕЛЕКТРИЧНИЙ / АКУМУЛЯТОРНИЙ ПИЛОСОС ДЛЯ СУХОГО І ВОЛОГОГО ПРИБИРАННЯ DCV582

## Вітаємо Вас!

Ви вибрали електричний прилад фірми DEWALT. Ретельна розробка виробів, багаторічний досвід фірми з виробництва пристроїв, різні удосконалення зробили електричні прилади DEWALT одними з найнадійніших помічників для професіоналів.

## Технічні характеристики

DCV582		
Тип		1
Джерело живлення змінного.		ток / пост. струм
Напруга живлення	В <sub>перем.</sub>	230
напруга акумулятора	В <sub>пост. струму</sub>	14,4 або 18
потужність	Вт	300
обсяг бака	л	7,5
Макс. швидкість потоку повітря	л / сек	15,9
Ступінь захисту		IPX4
Діаметр сопла шланга	мм	32
Вага (без акумулятора)	кг	4,8
L <sub>PA</sub> (звуковий тиск)	дБ (А)	76
K <sub>PA</sub> (похибка вимірювання звукового тиску)	дБ (А)	3
L <sub>WA</sub> (акустична потужність)	дБ (А)	87
K <sub>WA</sub> (похибка вимірювання акустичної потужності)	дБ (А)	3

Сума величин вібрації (сума векторів у трьох осях), виміряних відповідно до стандарту EN 60335:

Значення вібраційного впливу a <sub>h</sub>		
a <sub>h</sub> =	м / с <sup>2</sup>	0,6
Похибка K =	м / с <sup>2</sup>	1,5

Рівень вібрації, зазначений в даному інформаційному листку, був розрахований за стандартним методом тестування відповідно до стандарту EN 60335 і може використовуватися для порівняння приладів різних марок. Он може також

використовуватися для попередньої оцінки впливу вібрації.



**УВАГА:** Заявлена величина вібрації відноситься тільки до основних видів застосування приладу. Однак якщо прилад застосовується не за основним призначенням, з іншими речами або міститься в неналежному стані, рівень вібрації буде відрізнятися від зазначеної величини. Це може значно збільшити вплив вібрації протягом всього періоду роботи приладом. При оцінці рівня впливу вібрації необхідно також враховувати час, коли прилад знаходився в вимкненому стані або коли він включений, але не виконує яку-небудь операцію. Це може значно зменшити рівень впливу протягом усього періоду роботи приладом. Визначте додаткові запобіжні заходи для захисту оператора від впливу вібрації, такі як: ретельний догляд за приладом і приладдям, зміст рук в теплі, організація робочого місця.

Мінімальні електричні запобіжники: Прилади

230 В 10 ампер,  
електромережу

## Визначення попередження безпеки

Наступні визначення вказують на ступінь важливості кожного сигнального слова. Прочитайте керівництво по експлуатації та зверніть увагу на дані символи.



**НЕБЕЗПЕЧНО:** Чи означає надзвичайно небезпечну ситуацію, яка призводить до смертельного

результату або отримання важкої травми.

**УВАГА:** Чи означає



потенційно небезпечну ситуацію, яка може привести до смерті або важкої травми.



**ПОПЕРЕДЖЕННЯ:** Чи означає потенційно небезпечну ситуацію, яка може призвести до травмування легкої або середньої тяжкості

**ЗАСТЕРЕЖЕННЯ:** Чи означає ситуацію, не пов'язану з отриманням тілесної травми, яка, однак, може привести до пошкодження обладнання.



Небезпека ураження електричним струмом!



Вогнебезпечність!

аккумулятор	DCB140	DCB141	DCB142	DCB143	DCB180	DCB181	DCB182	DCB183
Тип аккумулятора	Li-Ion	Li-Ion	Li-Ion	Li-Ion	Li-Ion	Li-Ion	Li-Ion	Li-Ion
Напруга живлення В пост. струму	14,4	14,4	14,4	14,4	18	18	18	18
Ємність	А <sub>h</sub>	3,0	1,5	4,0	2,0	3,0	1,5	4,0
вага	кг	0,53	0,30	0,54	0,30	0,64	0,35	0,61
Зарядний пристрій					DCB105			
Напруга живлення В змін. струму					230			
Тип аккумулятора					Li-Ion			
Приблизний час зарядки	хв.	30	45	55	70			
		(Акумулятор 1,5 Ач)	(Акумулятор 2,0 Ач)	(Акумулятор 3,0 Ач)	(Акумулятор 4,0 Ач)			
вага	кг					0,49		

## Декларация відповідності ЄС

### ДИРЕКТИВА ПО МЕХАНІЧНОМУ ОБЛАДНАННЮ



### ЕЛЕКТРИЧНИЙ / АКУМУЛЯТОРНИЙ ПИЛОСОС ДЛЯ СУХИЙ І вологого прибирання DCV582

D E WALT заявляє, що назва продукту помічена в розділі «**Технічні характеристики**», Розроблені в повній відповідності до стандартів: 2006/42 / EC, EN 60335-2-69.

Дані продукти також відповідають Директивам 2004/108 / EC і 2011/65 / EU. За додатковою інформацією звертайтеся за вказаною нижче адресою або за адресою, вказаною на останній сторінці керівництва.

Що нижче підписалися особа повністю відповідає за відповідність технічних даних і робить цю заяву від імені фірми D E WALT.

Хорст Гроссманн (Horst Grossmann) Віце-президент з інженерних розробок D E WALT, Richard-Klinger-Strasse 11, D-65510, Idstein, Germany

31.01.2014



### ПОПЕРЕДЖЕННЯ:

Перед використанням приладу уважно прочитайте цю інструкцію з експлуатації.



## Важливі інструкції по техніці

### безпеки



**УВАГА!** Уважно прочитайте всі інструкції з безпеки і керівництво по експлуатації. Недотримання всіх перерахованих нижче правил безпеки та інструкцій може призвести до ураження електричним струмом, пожежі та/або отримання важкої травми.

### **ЗБЕРЕЖІТЬ ВСІ ПРАВИЛА БЕЗПЕКИ І ІНСТРУКЦІЇ ДЛЯ ПОДАЛЬШОГО ВИКОРИСТАННЯ ПЕРЕД ВИКОРИСТАННЯМ ЦЬОГО ІНСТРУМЕНТА УВАЖНО ПРОЧИТАЙТЕ ЦЕ КЕРІВНИЦТВО ПО ЕКСПЛУАТАЦІЇ І ДОТРИМУЙТЕСЯ ВСІХ ІНСТРУКЦІЙ.**



**УВАГА:** Оператори повинні бути належним чином проінструктовані щодо використання даних приладів.



**УВАГА:** Щоб зменшити ризик ураження електричним струмом, не залишайте прилад під дощем. Зберігайте всередині приміщення.

- Перед використанням приладу операторам повинна бути надана інформація, інструкції, а також має бути проведено навчання з використання даного приладу і щодо речовин, для збору яких він буде використовуватися, в тому числі, безпечний метод видалення та утилізації зібраного матеріалу.
- Оператори повинні дотримуватися всіх правил безпеки відповідно до типу оброблюваного матеріалу.
- Не залишайте без нагляду прилад, підключений до джерела живлення! Якщо прилад не використовується, а також перед проведенням технічного обслуговування, завжди відключайте прилад від джерела живлення і виймайте акумулятор.
- Не використовуйте даний прилад як іграшку. Будьте особливо уважні при використанні даного приладу дітьми або в їх присутності.
- Використовуйте цей прилад ТІЛЬКИ згідно з призначенням, описаного в цьому посібнику з експлуатації. Використовуйте тільки додаткові, рекомендовані D E WALT.
- Не використовуйте даний прилад, якщо пошкоджений електрокабель або вилка. Якщо прилад не працює належним чином або буде впускати, пошкоджений, залишений на вулиці або занурений у воду, віднесіть його в сервісний центр.
- Не тягніть за кабель, не переносите прилад за кабель, не використовуйте кабель в якості рукоятки, не перетискуйте дверима кабель, що не намотуйте кабель на гострі кути предметів. Чи не переносьте прилад поверх електричного кабелю. Тримайте кабель осторонь від нагрітих поверхонь.
- Забороняється відключати прилад від джерела живлення, потягнувши за електрокабель. Завжди тягніть за вилку, але не за сам кабель.
- Намагайтеся не торкатися вилки електрокабелю, акумулятора або до самого приладу мокрими руками.
- Не вставляйте жодних предметів в отвори пиლოსоса. Не використовуйте прилад, якщо заблоковано будь-яка з його отворів; стежте, щоб в отвори не потрапляла пил, пух, волосся та ін. об'єкти, здатні знизити повітряний потік.
- Слідкуйте за тим, щоб волосся, вільний одяг, пальці і частини тіла знаходилися на відстані від отворів і рухомих частин.
- Перед відключенням приладу від електромережі або виймайте акумулятор вимкніть всі вимикачі.
- При чищенні на сходах дотримуйтесь особливої обережності.
- Не використовуйте прилад для збирання вогнебезпечних або горючих рідин, таких як бензин, і не використовуйте прилад в місцях їх можливого присутності.
- При роботі на дуже сухих ділянках або при зниженій відносній вологості повітря можливе отримання удару статичною електрикою. Це тимчасове явище, яке не впливає на використання пиლოსоса.

- Щоб уникнути самозаймання, спорожняйте вміст бака після кожного використання приладу.

## **ЗБЕРЕЖЕТЕ ДАНІ ІНСТРУКЦІЇ**

### **Додаткові заходи безпеки**

- Не складайте пирососом палаючі або тліючі предмети, такі як сигарети, сірники або гарячий попіл.
- Корпус даного приладу є бризгозащитним, відповідно до ступеня захисту IPX4. Не занурюйте прилад у воду.
- Не використовуйте пиросос для збору горючих вибухонебезпечних матеріалів, таких як вугілля, абразиви або інші тонко подрібнені горючі речовини.



**ПОПЕРЕДЖЕННЯ:** Цей пристрій не призначено для всмоктування небезпечною для здоров'я пилу.

- Не використовуйте пиросос для збору небезпечних, токсичних таканцерогенних матеріалів, таких як азбест або пестициди.
- Ніколи не збирайте пирососом вибухонебезпечні рідини (наприклад, бензин, дизельне паливо, мазут, розчинники фарби і ін.), Кислоти і розчинники.
- Ніколи не використовуйте пиросос без встановлених фільтрів.
- Деякі види деревини містять антисептики, які можуть виявитися токсичними. При роботі з такими матеріалами будьте особливо уважні, щоб уникнути потрапляння шкідливих речовин всередину організму при вдиханні або при контакті зі шкірою. Зажадайте від Вашого постачальника інформацію щодо безпечного використання, і дотримуйтесь інструкцій.
- Не використовуйте пиросос в якості сходовій ступені.
- Не ставте на пиросос важкі предмети.

### **Залишкові ризики**

Незважаючи на дотримання відповідних інструкцій по техніці безпеки і використання запобіжних пристроїв, деякі залишкові ризики

неможливо повністю виключити. До них відносяться:

- Ризик защемлення або роздроблення пальців.
- Ризик вдихання парів при роботі з речовинами, що клеять.
- Ризик вдихання небезпечною для здоров'я пилу.

### **Маркування приладу**

На приладі є такі знаки:



Перед використанням уважно прочитайте цей посібник з експлуатації.

### **МІСЦЕ ПОЛОЖЕННЯ КОДА ДАТИ**

Код дати, який також включає рік виготовлення, відштампований на поверхні корпусу, що утворює вузол з'єднання між приладом і акумулятором. приклад:

2014 XX XX

Рік виготовлення

### **Важливі заходи безпеки для всіх зарядних пристроїв**

#### **ЗБЕРЕЖЕТЕ ДАНІ ІНСТРУКЦІЇ:**

Даний посібник містить важливі інструкції з експлуатації і техніки безпеки для зарядного пристрою DCB105.

- Перед початком експлуатації зарядного пристрою прочитайте всі інструкції і перевіряйте попереджувальні символи на зарядному пристрої, акумуляторі і продукті, що працює від акумулятора.



**УВАГА:** Небезпека ураження електричним струмом. Не допускайте попадання рідини всередину зарядного пристрою. Це може призвести до ураження електричним струмом.



#### **ПОПЕРЕДЖЕННЯ:**

Небезпека отримання опіку. Для зниження ризику отримання травми, заряджайте тільки акумуляторні батареї



марки DEWALT. Акумулятори інших марок можуть перегрітися і вибухнути, що призведе до травмування або пошкодження приладу.



**ПОПЕРЕДЖЕННЯ:** Не дозволяйте дітям гратися з приладом.

**ЗАСТЕРЕЖЕННЯ:**

У певних умовах, коли зарядний пристрій підключено до електромережі, відкриті контакти підзарядки всередині його корпусу можуть бути закорочені стороннім матеріалом. Не допускайте попадання струмопровідних матеріалів, таких як тонка сталева стружка, алюмінієва фольга і шар металевих частинок, і інші подібні матеріали, в гнізда зарядного пристрою. Завжди відключайте зарядний пристрій від електромережі, якщо в його гнізді немає акумулятора. Відключіть зарядний пристрій від електромережі перед чищенням.

- **НЕ НАМАГАЙТЕСЯ заряджати акумулятор зарядними пристроями марок, не зазначених в цьому посібнику.** Зарядний пристрій і акумулятор спеціально розроблені для спільного використання.
- **Дані зарядні пристрої не передбачені для зарядки акумуляторів інших марок, крім DEWALT.** Спроба зарядити акумулятор іншої марки може привести до ризику виникнення пожежі, ураження електричним струмом або смерті від електричного струму.
- **Не піддавайте зарядний пристрій впливу дощу або снігу!**
- **Відключіть зарядний пристрій від електромережі, виймаючи вилку з розетки, а не потягнувши за кабель!** Це знизить ризик пошкодження електричної вилки і кабелю.
- **Розташовуйте кабель таким чином, щоб на нього не можна було наступити, спіткнутися об нього, або іншим способом пошкодити або сильно натягнути!**
- **Використовуйте подовжувач тільки в разі крайньої необхідності!** Використання невідповідного подовжувального кабелю може створити ризик виникнення пожежі, ураження електричним струмом або смерті від електричного струму.
- **При роботі з зарядним пристроєм на відкритому повітрі завжди стежте, щоб робоча зона залишалася сухою, і використовуйте подовжувач, призначений для зовнішніх робіт.** Використання кабелю, придатного для роботи на відкритому повітрі, знижує ризик ураження електричним струмом.
- **Чи не блокуйте вентиляційні отвори зарядного пристрою.** Вентиляційні отвори розташовані у верхній частині і на бічних сторонах зарядного пристрою. Розташовуйте зарядний пристрій подалі від джерела тепла.
- **Не використовуйте зарядний пристрій, якщо його кабель або вилка пошкоджені - відразу ж замініть пошкоджені деталі.**
- **Не використовуйте зарядний пристрій, якщо воно отримало пошкодження внаслідок сильного удару або падіння чи іншого зовнішнього впливу.** Звертайтеся до авторизованого сервісного центру.
- **Не розбирайте зарядний пристрій; звертайтеся в авторизований центр для проведення технічного обслуговування або ремонту.**

Неправильне збирання може призвести до ризику ураження електричним струмом або смерті від електричного струму.
- У разі пошкодження електричного кабелю для запобігання отримання травми він повинен бути негайно замінений виробником, його сервісним агентом або іншим кваліфікованим фахівцем.
- **Перед кожною операцією чистки відключайте зарядний пристрій від електромережі. Це знизить ризик ураження електричним струмом.**

Витяг акумулятора з зарядного пристрою не призводить до зниження цього ризику.

- **НИКОЛИ** не намагайтеся підключати два зарядних пристроїв одночасно.
- **Зарядний пристрій живиться роботою від стандартної побутової електромережі напругою 230 В. Не намагайтеся підключати його до джерела з іншою напругою.**

Дана вказівка не відноситься до автомобільного зарядного пристрою.

## ЗБЕРЕЖІТЬ ДАНІ ІНСТРУКЦІЇ

### Зарядні пристрої

Зарядний пристрій DCB105 призначене для зарядки Li-Ion акумуляторів напругою 10,8 В, 14,4 В і 18 В (DCB121, DCB123, DCB140, DCB141, DCB142, DCB143, DCB180, DCB181, DCB182 і DCB183). Дане зарядний пристрій не вимагає регулювання і є найбільш простим в експлуатації.



### Процедура зарядки (Мал.3)

1. Підключіть вилку зарядного пристрою до відповідної розетки напругою 230 В перш, ніж вставити акумулятор.
2. Вставте акумулятор (I) в зарядний пристрій, переконавшись, що він надійно увійшов в приймальне гніздо. Червоний індикатор зарядки почне безперервно блимати, вказуючи на початок процесу зарядки.
3. Після завершення зарядки червоний індикатор переходить в режим безперервного світіння. Акумулятор повністю заряджений, і його можна використовувати з приладом або залишити в зарядному пристрої.

**ПРИМІТКА:** Для досягнення максимальної продуктивності і продовження терміну служби Li-Ion акумуляторів, перед першим використанням повністю зарядіть акумулятор.

### Процес зарядки

Стан заряду акумулятора дивіться в наведеній нижче таблиці:

стан заряду	
 зарядка	-- -- -- --
 повністю заряджений	-----



пауза для зігрівання / охолодження

акумулятора

--- . --- . --- . --- .



несправність акумулятора або

зарядного пристрою ..... проблема в



подачі електроживлення

.....

Дане зарядний пристрій залишається заряджає несправні акумулятори. Зарядний пристрій сигналізує про пошкодження акумулятора відсутністю світіння світлових індикаторів або спеціальним сигналом індикаторів, що позначає наявність несправності в акумуляторі або зарядному пристрої.

**ПРИМІТКА:** Даний сигнал також може сповіщати про наявність несправності в самому зарядному пристрої.

Якщо зарядний пристрій миготінням повідомляє про наявність несправності, віднесіть зарядний пристрій до сервісного центру для перевірки.

### Пауза для зігрівання / охолодження акумулятора

Якщо зарядний пристрій визначить, що акумулятор надмірно охолоджений або нагрітий, автоматично ініціюється пауза для зігрівання / охолодження, протягом якої нового акумулятора досягаються оптимальної для зарядки температури. Потім зарядний пристрій автоматично перемикається на режим зарядки. Ця функція збільшує максимальний термін служби акумулятора. Прилади XR

Li-Ion спроектовані по Електронної Захисної Системі, яка захищає акумулятор від перевантаження, перегріву або глибокої розрядки. При спрацьовуванні Електронної Захисної Системи прилад автоматично відключиться. Якщо це сталося, помістіть Li-Ion акумулятор в зарядний пристрій до його повної зарядки. Холодний акумулятор зарядиться приблизно на половину рівня теплому акумулятору. Акумулятор буде заряджатися повільніше протягом усього циклу зарядки і не досягне максимального рівня зарядки навіть тоді, коли акумулятор зігріється.

## Важливі заходи безпеки для всіх акумуляторів

При замовленні акумуляторів для заміни, не забувайте вказувати їх номер за каталогом і напруга.

Витягнутий з упаковки акумулятор заряджений не повністю. Перед початком експлуатації акумулятора і зарядного пристрою, прочитайте наведені нижче інструкції з безпеки і дотримуйтесь вказівок по процедурі зарядки.

### ПРОЧИТАЙТЕ ВСЕ ІНСТРУКЦІ

- *Не заряджайте і не використовуйте акумулятор у вибухонебезпечних умовах, наприклад, в присутності легкозаймистих рідин, газів або пилу. При установці або вилученні акумулятора з зарядного пристрою пил або газу можуть спалахнути.*
- *Ніколи не вставляйте силою акумулятор в зарядний пристрій. Жодним чином не виміняйте акумулятор для установки в непризначене для нього зарядний пристрій - акумулятор може розколотися, що призведе до отримання важкої тілесної травми.*
- *Заряджайте акумулятори тільки зарядними пристроями DEWALT.*
- *Не бризкаєте і не занурюйте в воду або інші рідини.*
- *Не зберігайте та не використовуйте прилад і акумулятор в місцях, в яких температура може досягти або перевищити 40 ° C (наприклад, зовнішні навіси або будови з металу в літню пору).*
- *Для досягнення найкращих результатів, перед використанням переконайтеся, що акумулятор повністю заряджений.*



**УВАГА:** Ні в якому разі не намагайтеся розібрати акумулятор. Не вставляйте в зарядний пристрій акумулятор з тМАЛНув або пошкодженим корпусом. Чи не розбивайте, не кидайте і не ламайте акумулятор. Не використовуйте акумулятори або

зарядні пристрої, які зазнали впливу різкого удару, удару при падінні, потрапили під важкий предмет або були пошкоджені яким-небудь іншим чином (наприклад, проткнуті цвяхом, потрапили під удар молотка або під ноги). Це може призвести до ураження електричним струмом або смерті від електричного струму. Пошкоджені акумулятори повинні повертатися в сервісний центр на переробку.



**ПОПЕРЕДЖЕННЯ:** Кладіть що не використовується прилад набік на стійку поверхню в місці, в якому він не створює небезпеку, що про нього можуть спіткнутися і власти. Деякі прилади з акумуляторами великих розмірів ставляться на акумулятор в вертикальному положенні, але їх легко перекинути.

### СПЕЦІАЛЬНІ ІНСТРУКЦІ З БЕЗПЕКИ ДЛЯ ІОННО-ЛІТІЄВИХ (Li-ION) АКУМУЛЯТОРІВ

- *Не спалюйте акумулятор, навіть якщо він сильно пошкоджений або повністю зношений. Акумулятор в вогні може вибухнути. При горінні іонно літійових акумуляторів виділяються токсичні пари і частки.*
- *Якщо вміст акумулятора потрапило на шкіру, негайно промийте уражену ділянку водою з м'яким милом. Якщо акумуляторна рідина потрапила в око, промивайте відкрите око протягом 15 хвилин, поки не зникне роздратування. Якщо необхідно звернутися за медичною допомогою, медиків слід довести до відома, що акумуляторний електроліт складається з суміші рідкого органічного карбонату і солей літію.*
- *Вміст відкритих елементів акумулятора може викликати подразнення органів дихання.*



Забезпечте приплив свіжого повітря. Якщо симптоми зберігаються, зверніться за медичною допомогою.

**УВАГА:** Небезпека отримання опіку. Акумуляторна рідина

може спалахнути при попаданні іскри  
або полум'я.

## Акумулятор

### ТИП АКУМУЛЯТОРИ

Модель DCV582 працює від акумуляторів напругою 14,4 та 18 Вольт.

Також можуть використовуватися акумулятори DCB140, DCB141, DCB142, DCB143, DCB180, DCB181, DCB182 або DCB183. Додаткову інформацію див. В розділі «**Технічні характеристики**».

### Рекомендації зі зберігання

1. Оптимальним місцем для зберігання є холодне і сухе місце, подалі від прямих сонячних променів і джерел надлишкового тепла або холоду. Для збільшення продуктивності і терміну служби, зберігайте не використовуються акумулятори при кімнатній температурі.
2. Для забезпечення довгого терміну служби акумуляторів, при тривалому зберіганні рекомендується прибирати повністю заряджені акумулятори в сухе прохолодне місце далеко від зарядного пристрою.

**ПРИМІТКА:** Не забирайте на зберігання повністю розряджені акумулятори. Перед використанням потрібно акумулятор зарядити.

### Символи на зарядному пристрої та акумуляторі

На додаток до піктограм, що містяться в цьому посібнику з експлуатації, на зарядному пристрої та акумуляторі є символи, які відображають наступне:



Перед використанням уважно прочитайте цей посібник з експлуатації.



зарядка



Акумулятор повністю заряджений



Пауза для зігрівання / охолодження акумулятора.



Несправність акумулятора або зарядного пристрою.



Проблема в подачі електроживлення.



Не торкайтеся струмопровідними предметами контактів акумулятора і зарядного пристрою.



Ні в якому разі не намагайтеся заряджати пошкоджений акумулятор!



Використовуйте акумулятори та зарядні пристрої тільки марки DEWALT. Акумулятори інших марок можуть вибухнути, що призведе до травмування або пошкодження приладу.



Не занурюйте акумулятор у воду.



Негайно замінійте пошкоджений кабель живлення.



Заряджайте акумулятор при температурі навколишнього середовища в межах 4 ° C-40 ° C.



Утилізуйте відпрацьований акумулятор безпечним для навколишнього середовища способом!



Не кидайте акумулятор у вогонь.



Li Ion Заряджає Li-Ion акумулятори.



Час зарядки см. В розділі «**Технічні характеристики**».



Для використання тільки всередині приміщень.

### Комплект поставки

В упаковку входять:

- 1 Пілосос
- 1 Шланг
- 1 Широка насадка
- 1 Вузька насадка
- 1 Фільтр

1 Керівництво по експлуатації 1 Креслення приладу  
в розібраному вигляді

**ПРИМПКА:** Акумулятори, зарядні пристрої та комплекти додаткового обладнання не входять до комплекту поставки моделей N.

- Перевірте прилад, деталі і додаткові пристосування на наявність пошкоджень, які могли статися під час транспортування.
- Перед початком роботи необхідно уважно прочитати цю інструкцію і взяти до відома що міститься в ньому інформацію.

## Опис (Мал.1,2)



**УВАГА:** Ні в якому разі не видозмінюйте пиросос або будь-яку його частину. Це може призвести до травмування або пошкодження приладу.

- а. Кнопка пускового вимикача
- б. Силовий блок
- в. Бак
- г. Всмоктуючий порт
- д. Повітрорудних порт
- е. Затвор
- ж. Широка насадка
- з. Вузька насадка
- и. Шланг
- й. Приймальне гніздо для акумулятора
- к. Сопло шланга

### ПРИЗНАЧЕННЯ

Ваш електричний / акумуляторний пиросос призначений для професійної сухого та вологого прибирання. Даний прилад також може використовуватися в якості повітрорудки для прибирання сміття в робочій зоні і підсушування вологих поверхонь. Пиросос працює і від мережі, і від акумулятора, тому може використовуватися як всередині приміщень, так і зовні.

**Не дозволяються** дітям торкатися до приладу. Недосвідчені користувачі повинні використовувати даний прилад під керівництвом досвідченого інструктора.

**НЕ ВИКОРИСТОВУЙТЕ** пиросос для збору горючого пилу.

**НЕ ВИКОРИСТОВУЙТЕ** пиросос у вибухонебезпечному середовищі.

**НЕ ВИКОРИСТОВУЙТЕ** прилад у вологих умовах або при наявності в навколишньому просторі легко займистих рідин або газів.

**ПРИМПКА:** Даний прилад є пирососом промислового призначення і може застосовуватися, в тому числі, в готелях, школах, лікарнях, на підприємствах, в магазинах, офісах, пунктах прокату і на будівельних майданчиках.

- Цей виріб не може використовуватися людьми (включаючи дітей) зі знизженими фізичними, сенсорними та розумовими здібностями або при відсутності необхідного досвіду або досвіду, за винятком, якщо вони виконують роботу під наглядом особи, яка відповідає за їх безпеку. Не залишайте дітей з приладом без нагляду.

## Електробезпека

Електричний двигун розрахований на роботу тільки при певному напруженні електромережі. Завжди стежте, щоб напруга акумулятора або електричної розетки відповідає напрузі, позначеному на табличці приладу. Також переконайтеся, що напруга Вашої зарядного пристрою відповідає напрузі електромережі.



Ваш пиросос і зарядний пристрій D є WALT мають подвійну ізоляцію відповідно до стандарту EN 60335, що виключає потребу в заземлюючому дроті.

Пошкоджений кабель повинен замінитися спеціально підготовленим кабелем, який можна придбати в сервісній організації D є WALT.

## Використання подовжувача кабелю

Використовуйте подовжувач тільки в разі крайньої необхідності! Завжди використовуйте подовжувач встановленого зразка, відповідний вхідній потужності Вашого зарядного пристрою (див. Розділ « **Технічні характеристики** »). Мінімальний розмір провідника повинен становити 1 мм<sup>2</sup>; максимальна довжина кабелю не повинна перевищувати 30 м.



При використанні кабельного барабана, завжди повністю розмотуйте кабель.

## ЗБІРКА І РЕГУЛЮВАННЯ



**УВАГА:** Для зниження ризику отримання серйозної травми, перед регулюванням або зняттям/установкою додаткового обладнання або насадок вимикайте прилад і відключайте його від електромережі. Ненавмисний запуск приладу може призвести до травмування.



**УВАГА:** Використовуйте акумулятори та зарядні пристрої тільки марки D E WALT.

## Установка і зняття акумулятором (Мал.3)

**ПРИМПКА:** Для досягнення найкращих результатів, перед використанням переконайтеся, що акумулятор повністю заряджений.

### ВСТАНОВЛЕННЯ АКУМУЛЯТОРА

1. Зіставте акумулятор (l) з борозенками всередині приймального гнізда (j).
2. Перемістіть акумулятор, поки він повністю не ввійде в приймальне гніздо; переконайтеся, що акумулятор зацелкнувся на місці.

### ВИТЯГ АКУМУЛЯТОРА

1. Натисніть на відмикає кнопку, потягніть за акумулятор і витягніть його з приймального гнізда.
2. Вставте акумулятор у зарядний пристрій, як описано в розділі «**Зарядний пристрій**» Цього посібника.

### ПРИСТРІЙ З ВИТРАТОМІРОМ (МАЛ. 3)

Деякі акумулятори D E WALT обладнані расходомером у вигляді трьох зелених світлодіодних індикаторів, що позначають поточний рівень заряду акумулятора.

Для активування витратоміра натисніть і утримуйте кнопку (m). Комбінація з трьох палаючих світлодіодних індикаторів позначає поточний рівень заряду акумулятора. Коли рівень заряду

акумулятора впаде нижче експлуатаційного межі, витратомір згасне, і акумулятор потрібно буде підзарядити.

**ПРИМПКА:** Регулятор потоку є індикатором тільки рівня заряду, що залишився в акумуляторі. Регулятор потоку не є індикатором функціональних можливостей приладу, що залежать від компонентів, температури і дій кінцевого користувача.

## Приєднання шланга (Мал.4)

### РЕЖИМ ВСМОКТУВАННЯ

1. Вставте сполучний елемент з виступаючими кнопками (n) у всмоктуючий порт (d).
2. Поверніть з'єднувальний елемент за годинниковою стрілкою, фіксуючи положення шланга.
3. Встановіть на сопло шланга (k) відповідну насадку.

### РЕЖИМ ЗДУВУ

1. Вставте сполучний елемент з виступаючими кнопками (n) в повітродувний порт (e).
2. Поверніть з'єднувальний елемент за годинниковою стрілкою, фіксуючи положення шланга.
3. Встановіть на сопло шланга (k) відповідну насадку.

## Експлуатація

### Інструкції по використанню



**УВАГА:** Завжди дотримуйтесь вказівок діючих норм і правил безпеки.



**УВАГА:** Для зниження ризику отримання серйозної травми, перед регулюванням або зняттям/установкою додаткового обладнання або насадок вимикайте прилад і відключайте його від електромережі. Ненавмисний запуск приладу може призвести до травмування.



## Включення і вимикання (Мал.1)

Щоб включити прилад, встановіть робочий вимикач (а) в положення **L**.

Щоб вимкнути прилад, встановіть робочий вимикач (а) в положення **O**.

## Вимоги до джерела живлення

Даний пилосос працює як від мережі, так і від акумулятора. Пилосос автоматично перемикається між харчуванням змінного струму (електромережу) і харчуванням постійного струму (акумулятор).

### ЕЛЕКТРОЖИВЛЕННЯ ВІД МЕРЕЖІ

1. Повністю розмотайте мережевий кабель.
2. Перед включенням приладу вставте вилку кабелю в розетку електромережі.
  - *Завжди вимикайте пилосос після закінчення роботи і перед відключенням від електромережі.*
  - *Змотуйте мережевий кабель, якщо пилосос не використовується.*

### ЖИВЛЕННЯ ВІД АКУМУЛЯТОРИ

1. Змотайте мережевий кабель.
2. Вставте акумулятор (l).
3. Переконайтеся, що акумулятор правильно встановлено.

**ПРИМІТКА:** Кабель, підключений до електромережі, забезпечує харчування для роботи пилососа і не заряджає встановлену несумісну акумуляторну батарею.

## Всмоктування (Мал.1, 5, 6)

1. Перед використанням пилососа спорожніть і очистіть бак (с).
2. Підключіть шланг пилососа (i) до всмоктуючого порту (d).
3. Виберіть потрібну насадку.

**ПРИМІТКА:** Рекомендується не змішувати сухі і вологі речовини. Перш ніж перейти від сухого прибирання до вологої і навпаки, спочатку спорожніть і очистіть бак (с).

### ПИЛОЗБІРНИКИ (МАЛ. 5)

У режимі всмоктування прилад також може використовуватися в якості пилососа при виконанні робіт, під час яких виробляється пил або сміття.

## ФІЛЬТР ДЛЯ СУХОГО І ВОЛОГОГО ПРИБИРАННЯ (МАЛ. 6)



**УВАГА:** Ніколи не використовуйте прилад без встановленого фільтра (o). **УВАГА:** Завжди використовуйте прилад строго у



вертикальному положенні. Чи не нахилийте прилад. Це запобігатиме потраплянню зібраної рідини в корпус двигуна.



**УВАГА:** Якщо з пилососа виділяється піна або вода, негайно його вимкніть.



**ПОПЕРЕДЖЕННЯ:** Регулярно очищати обмежувальне пристрій рівня води і оглядайте його на наявність слідів пошкодження.

### ФУНКЦІЯ АВТОМАТИЧНОГО ВІДКЛЮЧЕННЯ

Якщо пилосос помилково використовувався без встановленого фільтра, то після досягнення рівня рідини в бак максимальної позначки спрацює функція автоматичного відключення. Поплавковий клапан заблокує всмоктувальний отвір, всмоктування припиниться, і швидкість двигуна збільшиться.

## Сдув (Мал.1)

1. Перед використанням пилососа в режимі сдува спорожніть і очистіть бак (с).
2. Підключіть шланг пилососа (i) до повітродувної порту (e).
3. Виберіть потрібну насадку.

## Спорожнення бака (Мал.5, 6)

Значне зниження потужності всмоктування вказує на необхідність спорожнення бака.

1. Відкрийте затвори (f) і зніміть силовий блок (b) з бака (с).
2. Спорожніть вміст бака в ємність для відходів.
3. Прочистіть фільтр (o), як описано в розділі «**Частка**».
4. Встановіть силовий блок на бак і зафіксуйте затвори.

## Частка (Мал.5, 6)



**УВАГА:** Для зниження ризику отримання важкої травми, перед чищенням, регулюванням або зняттям/установкою приладдя або насадок вимикайте прилад, відключайте його від джерела живлення і виймайте акумулятор. Ненавмисний запуск приладу може призвести до травмування.

### ЧИЩЕННЯ КОРПУСУ

Регулярно очищайте корпус м'якою тканиною.

### ЧИЩЕННЯ БАКА

Бак повинен очищатися після кожного використання або перед зміною типу прибирання

- вологою або сухою.

1. Спорожніть бак (с).
2. Для чищення бака використовуйте слабкий мильний розчин і вологу тканину.
3. Ретельно висушіть бак м'якою тканиною.

### ЧИЩЕННЯ ФІЛЬТРА ДЛЯ СУХИЙ І ВОЛОГОГО ПРИБИРАННЯ (МАЛ.6)

Фільтр повинен чиститися після кожного використання приладу. Якщо фільтр пошкоджений або НЕ функціонує належним чином, він повинен бути замінений.

1. Поверніть фільтр (о) проти годинникової стрілки, потягніть його з отвору всмоктування (р) і витягніть з приладу.
2. Витрусіть пил в сміттевий контейнер легким постукуванням по фільтру.
3. В залежності від стану фільтра, промийте зовнішню поверхню фільтра під теплою проточною водою.
4. Закріпіть фільтр на місці, помістивши його поверх отвору всмоктування і повернувши за годинниковою стрілкою.



#### **УВАГА:**

- Чи не мийте внутрішню поверхню фільтра.
- Якщо фільтр зсередини вологе, дочекайтеся його повного висихання.
- Ні в якому разі не використовуйте щітку для чистки фільтра.

### ЧИЩЕННЯ ФІЛЬТРА ВСМОКТУЮЧИХ ОТВОРІВ (МАЛ. 6)

Якщо прилад використовувався без встановленого пилоуловлювальні фільтра, необхідно прочистити фільтр отвору всмоктування.

1. Відсунувши убік поплавковий клапан (q), витягніть фільтр з отвору всмоктування (р).
2. Промийте фільтр під теплою проточною водою.
3. Перед установкою фільтра на місце ретельно його висушіть.
4. Вологою тканиною очистіть поплавковий клапан (q).

## МОЖЛИВІ НЕІСПРАВНОСТІ ТА СПОСОБИ ЇХ УСУНЕННЯ

У разі виникнення порушень в роботі пилососа, виконуйте наведені нижче вказівки. Якщо несправність не вдасться усунути своїми силами, зверніться в сервісний центр.

### Спрацьовування функції автоматичного відключення

1. Негайно вимкніть пилосос.
2. Спорожніть бак, як описано вище.
3. Очистіть фільтр отвору всмоктування, як описано в розділі « **Чистка фільтра отвору всмоктування** ».
4. Перш ніж приступити до роботи, не забудьте встановити фільтр на місце.

## ТЕХНІЧНЕ ОБСЛУГОВУВАННЯ

Ваш пилосос D є WALT розрахований на роботу протягом тривалого часу при мінімальному технічному обслуговуванні. Термін служби і надійність пилососа збільшуються при правильному догляді і регулярному чищенні.



**УВАГА:** Для зниження ризику отримання важкої травми, перед регулюванням або зняттям / установкою приладдя або насадок вимикайте прилад, відключайте його від джерела

**харчування і виймайте акумулятор.** Ненавмисний запуск приладу може призвести до травмування.

зарядний пристрій від розетки мережі змінного струму. Бруд і масло можна видаляти з зовнішньої поверхні зарядного пристрою за допомогою тканини або за допомогою м'якої неметалевої щітки. Не використовуйте воду або будь-який очищувач розчин.

Цей пристрій не обслуговується користувачем. Після закінчення приблизно 40 годин експлуатації віднесіть Ваш прилад в авторизований сервісний центр D e WALT. У разі виникнення проблем до закінчення зазначеного терміну, звертайтеся до авторизованого сервісного центру D e WALT. Зарядний пристрій і акумулятор не вимагають технічного обслуговування. У середині немає обслуговуються користувачем деталей.



## Масло

Ваш пиросос не вимагає додаткового змащення.



## Частка



**УВАГА:** Видуйте бруд і пил з корпусу сухим стисненим повітрям у міру видимого скупчення бруду всередині і навколо вентиляційних отворів. Очищуйте, надівши засіб захисту очей і респіратор затвердженого типу.



**УВАГА:** Ніколи не використовуйте розчинники або інші агресивні хімічні засоби для очищення неметалевих деталей приладу. Ці хімікати можуть погіршити властивості матеріалів, застосованих в даних деталях. Використовуйте тканину, змочену у воді з м'яким милом. Не допускайте попадання будь-якої рідини всередину приладу; ні в якому разі не занурюйте будь-яку частину приладу в рідину.

## ІНСТРУКЦІЯ ІЗ ЧИЩЕННЯ ЗАРЯДНОГО ПРИСТРОЮ



**УВАГА:** Небезпека ураження електричним струмом. Перед чищенням вимкніть

## Додаткові принадлежности



**УВАГА:** Оскільки принадлежности, відмінні від тих, які пропонує D e WALT, не проходили тести на цьому телевізорі, то використання цих приладів може призвести до небезпечної ситуації. Щоб уникнути ризику отримання травми, з даним продуктом повинні використовуватися тільки рекомендовані D e WALT додаткове приладдя.

Фільтр для заміни (DCV5801-XJ) і перехідник air-lock (DWV9000-XJ) можна придбати за додаткову ціну. З питань придбання додаткового обладнання звертайтеся до Вашого дилера.

## Захист навколишнього середовища



Роздільний збір. Цей продукт не можна викидати разом із побутовим сміттям.



Якщо одного разу Ви захочете замінити свій виріб D e WALT або якщо він Вам більше не потрібний, не викидайте його разом з побутовими відходами. Зробіть цей виріб спеціальний приймальний пункт.



Роздільний збір виробів з закінченим терміном служби і їх упаковки дозволяє повторно переробляти та повторно використовувати. Використання перероблених матеріалів допомагає захищати навколишнє середовище від забруднення та зменшує потребу в сировині. Місцеві законодавчі акти можуть забезпечити збір старих електричних продуктів окремо від побутового сміття на муніципальних звалищах відходів, або Ви

---

можете продавцями при покупці нового виробу. фірма DEWALT для збору та переробки після закінчення їхнього терміну DEWALT. Щоб скористатися цією послугою, Ви поверніть виріб компанії в офіційний сервісний центр, які збирають відпрацьовані продукти за наш рахунок.

Ви можете дізнатися місце знаходження Вашого найближчого авторизованого сервісного центру, звернувшись в Ваш місцевий офіс DEWALT за адресою, вказаною в цьому посібнику з експлуатації. Крім того, список авторизованих сервісних центрів DEWALT і повну інформацію про наш післяпродажне обслуговування та контактною Ви можете знайти в інтернеті за адресою:

[www.2helpU.com](http://www.2helpU.com)



## **Перезаряджається акумулятор**

Даний акумулятор з тривалим терміном служби слід заряджати, якщо він не забезпечує достатню потужність для робіт, які раніше виконувалися легко і швидко. Утилізуйте відпрацьований акумулятор безпечним для навколишнього середовища способом.

- Повністю розрядіть акумулятор, а потім витягніть його з приладу.
- Іонно-літєві елементи підлягають переробці. Здайте їх дилером чи в місцевий пункт переробки. Зібрані акумулятори будуть перероблені або утилізовані безпечним для навколишнього середовища способом.

## Гарантійні умови

Шановний покупець!

1. Вітаємо Вас з покупкою високоякісного виробу DeVOLTT і висловлюємо вдячність за Ваш вибір.

1.1. Надійна робота даного виробу в термін всього терміну експлуатації - основна мета наших сервісних служб. У разі виникнення будь-яких проблем в процесі експлуатації виробу рекомендуємо Вам звертатися тільки в авторизованого сервісного організації, адреса і телефони яких Ви зможете знайти в Гарантійному талоні або дізнатися в магазині. Наші сервісні станції - це не тільки кваліфікований ремонт, але і широкий вибір запчастин і аксесуарів.

1.2. При купівлі виробу вимагайте перевірки його комплектності та справності в Вашій присутності, інструкцію по експлуатації та заповнення Гарантійного талона російською мовою. При відсутності у Вас правильно заповненого Гарантійного талону ми будемо змушені відхилити Ваші претензії щодо якості даного виробу.

1.3. Щоб уникнути непорозумінь переконливо просимо Вас перед початком роботи з виробом уважно ознайомитися з інструкцією по його експлуатації.

2. Правовою основою справних гарантійних умов є діюче Законодавство і, зокрема, Закон "Про захист прав споживачів".

3. Гарантійний термін на даний виріб становить 12 місяців і обчислюється з дня продажу. У разі усунення недоліків виробу, гарантійний строк продовжується на період, протягом якого воно не виходило з ладу.

4. Виробник рекомендує проводити періодичні перевірки виробу на сервісній станції.

5. Протягом 12 місяців з дня продажу виробниками гарантується безкоштовна перевірка виробу та рекомендації по заміні нормально зношуються.

6. Термін служби виробу - 5 років (мінімальний, встановлений відповідно до Закону "Про захист прав споживачів").

7. Наші гарантійні зобов'язання поширюються тільки на несправності, виявлені під час гарантійного терміну та обумовлені виробничими або конструктивними факторами.

8. Гарантійні зобов'язання не розповсюднуються:

8.1. На несправності виробу, що виникли в результаті:

1. Недотримання користувачем розпоряджень інструкції з експлуатації виробу.
2. Механічного пошкодження, викликаного зовнішнім ударним або будь-яким іншим впливом.

8.1.3 Застосування виробу не за призначенням.

4. Стихійного лиха.
5. Неприятливих атмосферних і інших зовнішніх впливів на виріб, таких як дощ, сніг, підвищена вологість, нагрів, агресивні середовища, невідповідність параметрів електромережі зазначеним на інструменті.

8.1.6. Використання приладдя, витратних матеріалів і запчастин, які не рекомендовані або не схвалені виробителем.

8.1.7. Проникнення всередину виробу сторонніх предметів, комах, матеріалів або речовин, що не є відходами, супроводжується застосуванням за призначенням, такими як стружка, тирса тощо.

8.2. На інструменти, що піддавались вскрипанню, ремонту або модифікації поза уповноваженою сервісною станцією.

8.3. На приналежності, запчастини, що вийшли з ладу внаслідок нормального зносу, та витратні матеріали, такі як приводні ремені, вугільні щітки, акумуляторні батареї, ножі, пилки, абразиви, пильні диски, свердла, бури та т. П..

8.4. На несправності, що виникли в результаті перевантаження інструменту, що спричинило вихід з ладу електродвигуна або інших вузлів і деталей. До безумовних ознак перевантаження виробу відносяться, зокрема: поява кольорів мінливості, деформація або оплавлення деталей і вузлів виробу, потемніння або обвуглювання ізоляції проводів електродвигуна під впливом високої температури.



Blak энд Деккер ГмбХ  
Blak энд Деккер Штрассе, 40  
65510 Идштайн, Германия





## **ОФИЦИАЛЬНЫЙ ДИЛЕР В УКРАИНЕ:**

[storgom.ua](http://storgom.ua)

## **ГРАФИК РАБОТЫ:**

Пн. – Пт.: с 8:30 по 18:30

Сб.: с 09:00 по 16:00

Вс.: с 10:00 по 16:00

## **КОНТАКТЫ:**

+38 (044) 360-46-77

+38 (066) 77-395-77

+38 (097) 77-236-77

+38 (093) 360-46-77

Детальное описание товара: <https://storgom.ua/product/pylesos-promyshlennyi-dewalt-dcv5-2.html>

Другие товары: <https://storgom.ua/akkumulyatornye-pylesosy.html>