

# СТРІЧКОВА ПИЛКА

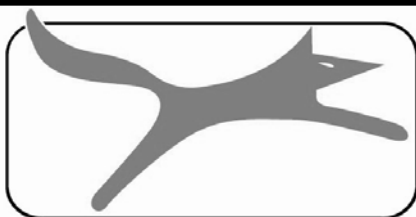

(модель F28-186A FOX)



**FOX<sup>®</sup>**

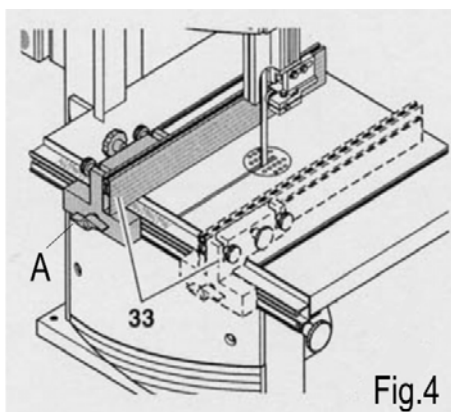
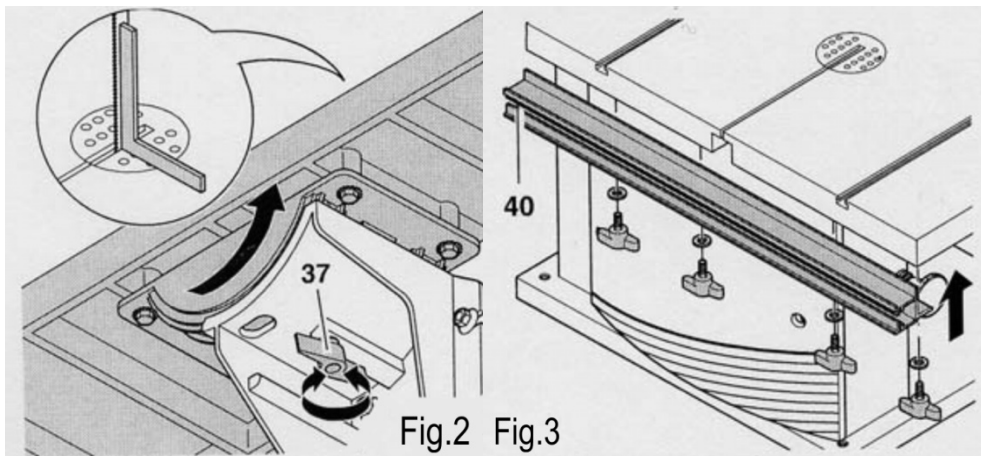
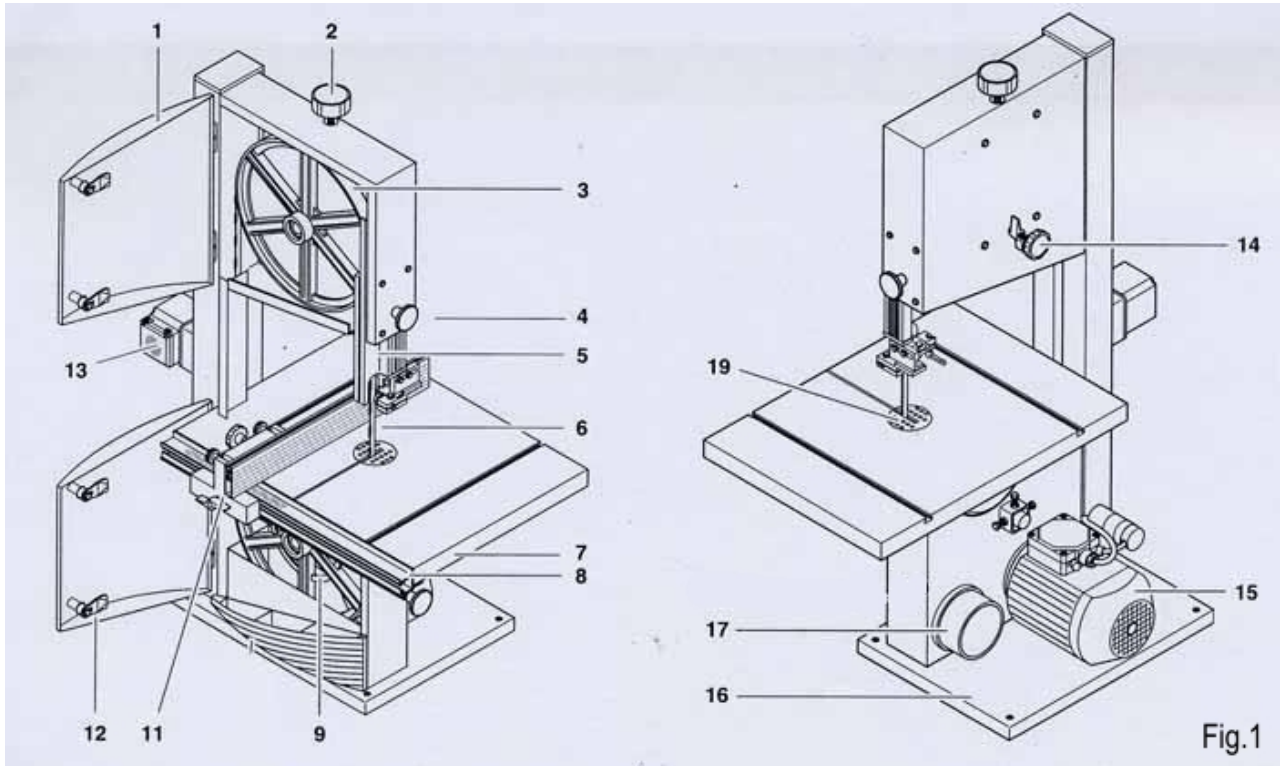

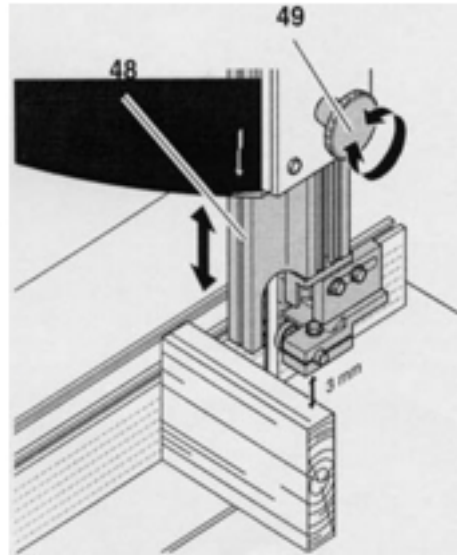
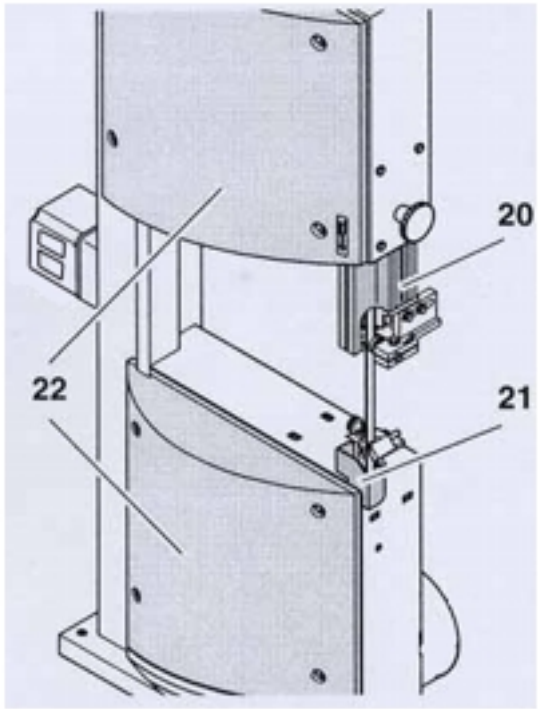

Fig.6

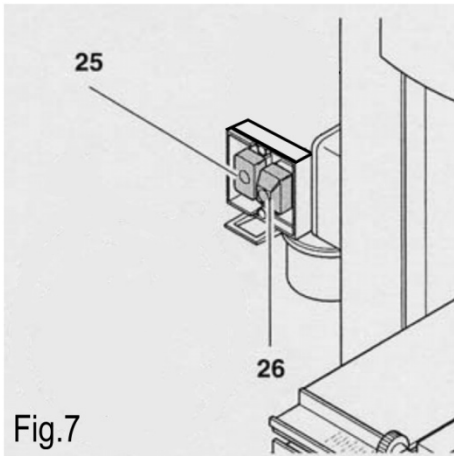

Fig.7

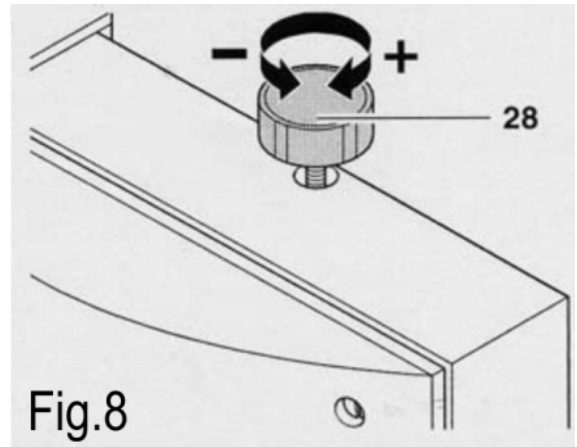

Fig.8

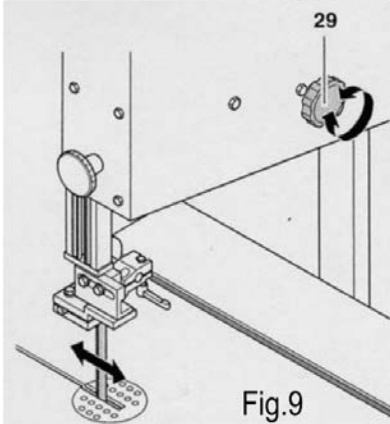

Fig.9

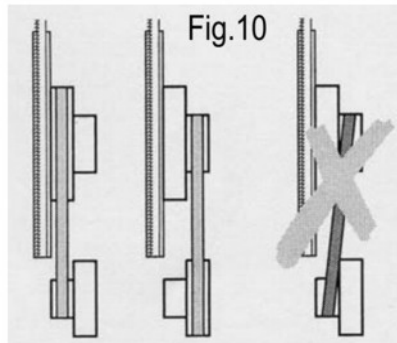
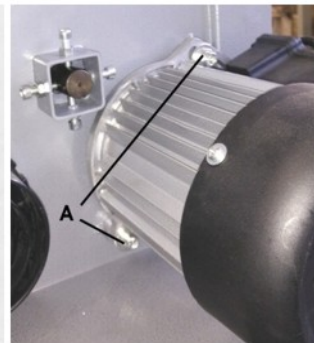
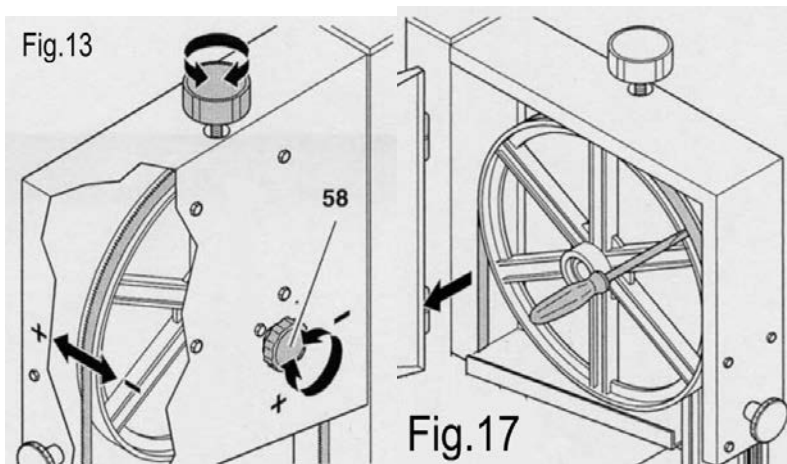
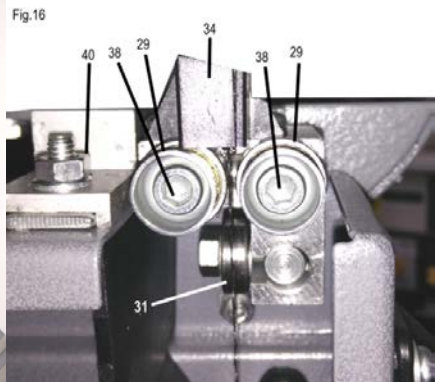
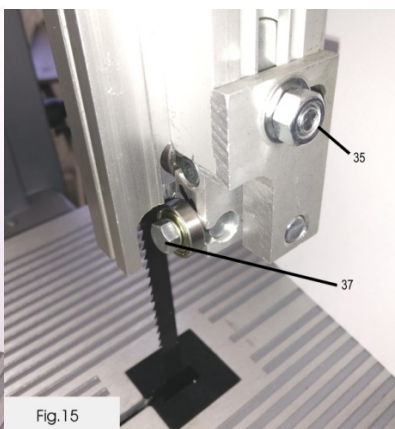
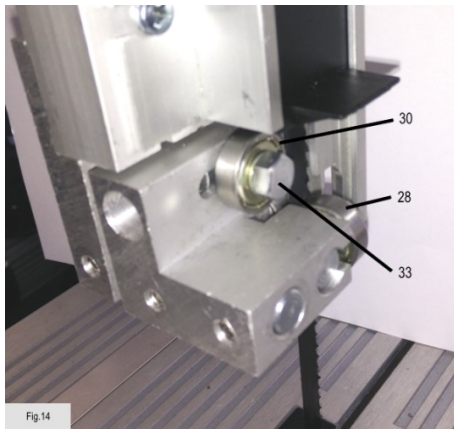
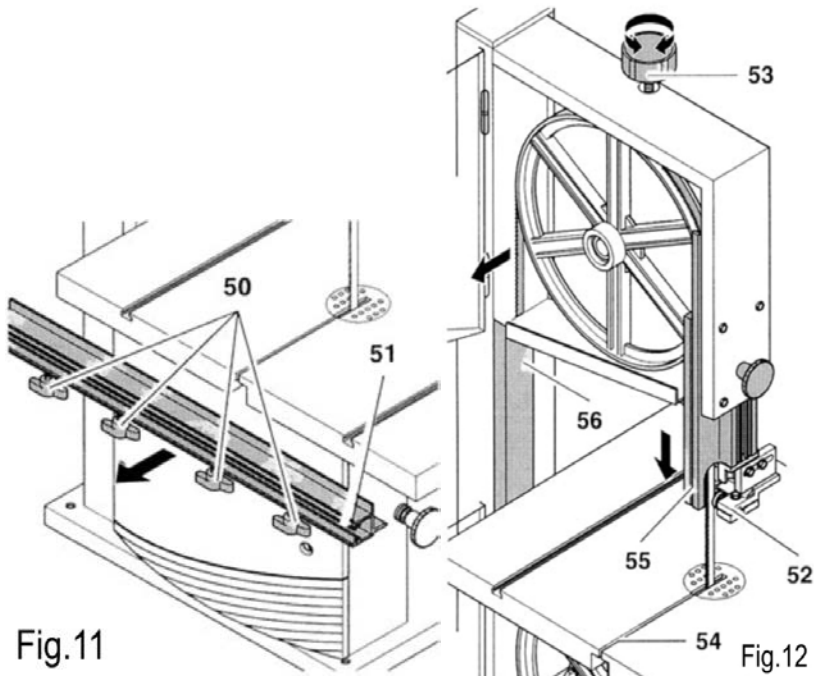

Fig.10





---

## ЗМІСТ

Правила техніки безпеки .....	Ошибка! Закладка не определена.
Загальні правила техніки безпеки.....	Ошибка! Закладка не определена.
ОСОБЛИВІ ПРАВИЛА БЕЗПЕКИ ЩОДО ВИКОРИСТАННЯ СТРІЧКОВОЇ ПИЛКИ.....	Ошибка! Закладка не определена.
ENVIRONMENT PROTECTION .....	Ошибка! Закладка не определена.
SYMBOLS.....	Ошибка! Закладка не определена.
ELECTRICAL CONNECTION .....	Ошибка! Закладка не определена.
РЕКОМЕНДОВАНЕ ЗАСТОСУВАННЯ.....	Ошибка! Закладка не определена.
ТЕХНІЧНІ ХАРАКТЕРИСТИКИ.....	Ошибка! Закладка не определена.
NOISE CONDITIONS .....	Ошибка! Закладка не определена.
РОЗПАКУВАННЯ.....	Ошибка! Закладка не определена.
МОНТАЖ СТРІЧКОВОЇ ПИЛКИ .....	Ошибка! Закладка не определена.
ЗАХИСТ ЛЕЗА .....	Ошибка! Закладка не определена.
ФУНКЦІОНУВАННЯ.....	Ошибка! Закладка не определена.
МОНТАЖ ЛЕЗА ТА ЙОГО НАЛАШТУВАННЯ .....	18
НАЛАШТУВАННЯ ВЕРХНЬОЇ НАПРАВЛЯЮЧОЇ СТРІЧКОВОЇ ПИЛКИ МАЛ.14-15 .....	19
НАЛАШТУВАННЯ НИЖНЬОЇ НАПРАВЛЯЮЧОЇ СТРІЧКОВОЇ ПИЛКИ МАЛ. 16.....	19
ОБСЛУГОВУВАННЯ.....	19
ТЕХНІЧНІ НЕСПРАВНОСТІ .....	Ошибка! Закладка не определена.
AFTER SALES SERVIC .....	Ошибка!
	Закладка не определена.

---



## ПРАВИЛА ТЕХНІКИ БЕЗПЕКИ

### ОБЕРЕЖНО:

Окрім виконання інструкцій, наведених у цьому посібнику, під час використання електрообладнання ви завжди повинні дотримуватися всіх запобіжних заходів, щоб уникнути небезпеки спалаху, ураження електричним струмом та травматизму.

**Перед використанням ознайомтесь з цією інструкцією та дотримуйтеся цих вказівок.**

Робота з електричним обладнанням може бути небезпечною, якщо ви не дотримуєтесь відповідних заходів безпеки. Використання інструменту спричиняє певні ризики. Це стосується будь-якої електричної машини з рухомими частинами. Якщо ви використовуєте машину, як це передбачено в цьому посібнику, то ви повинні уважно стежити за роботою, яку ви виконуєте, дотримуватися правил використання і використовувати відповідні особисті засоби безпеки, що може зменшити імовірність ризику. Можливі певні ризики пов'язані з:

1 – прямим або непрямим контактом із електричним струмом

2 – травми внаслідок контакту з рухомими частинами

3 – травми внаслідок контакту з кутовими частинами

4 – травми внаслідок викиду деталей інструмента або матеріалу, який ви обробляєте

5 – травми через шум

Імовірність ризику може бути зменшена за допомогою запобіжного пристрою верстата, як, наприклад, захистна кришка, захистний корпус леза, затискання матеріалу, зупинка верстата та засоби особистого захисту такі, як захисні окуляри, респіратори, навушники, захисне взуття та рукавички. Проте навіть найкращі захисні пристрої не можуть захистити вас від ризиків через нестачу здорового глузду та уваги. Майте завжди здоровий глузд і дотримуйтеся необхідних запобіжних заходів. Виконуйте лише ті роботи, які ви вважаєте безпечними. **ЗАПОМ'ЯТАЙТЕ:** кожен несе відповідальність за його особисту безпеку.

Цей інструмент розроблений для конкретних цілей. FEMІ рекомендує вам не змінювати його та не використовувати його для цілей, відмінних тим, для яких він був розроблений. Якщо у вас виникли сумніви щодо конкретних програм, не використовуйте верстат, перш ніж зв'яжетеся з FEMІ та отримаєте наші інструкції.

*ПРОЧИТАЙТЕ ТА ЗБЕРЕЖІТЬ ЦЮ ІНСТРУКЦІЮ*

---

## ЗАГАЛЬНІ ПРАВИЛА ТЕХНІКИ БЕЗПЕКИ

1. **Тримайте робочу поверхню в чистоті.** Якщо робоча зона або поверхня зайняті, імовірність пошкоджень стає вище.
  2. **Не використовуйте** обладнання в умовах небезпечного навколишнього середовища. Щоб запобігти ураженню електричним струмом, **не використовуйте верстат під дощем** та у вологих приміщеннях. Тримайте робочу зону освітленою. **Не використовуйте машину** поблизу газових або легкозаймистих речовин.
  3. **Під'єднайте** пристрій для збору пилу. Якщо машина оснащена пристроєм для збору пилу, переконайтеся, що ця система підключена та правильно використовується.
  4. **Тримайте** невідомих людей та дітей подалі від обладнання. Всі невідомі особи та діти повинні зберігати безпечну відстань від робочої зони.
  5. **Захистіть себе** від ураження електричним струмом. Уникайте будь-якого контакту із заземлюючими поверхнями.
  6. **Будьте обережними** із кабелем живлення. **Не тримайтеся за електричний кабель**, щоб від'єднати його від штекера. Тримайте електричний кабель подалі від полум'я, пального та гострих країв.
  7. **Використовуйте** подовжувачі, призначені для використання на вулиці. Використовуючи пристрій на відкритому повітрі. Використовуйте лише подовжувачі, придатні для використання на вулиці, які мають певні позначення.
  8. **Будьте пильні.** Ретельно перевіряйте, що ви робите, будьте розсудливими. Не використовуйте обладнання, якщо ви втомлені.
  9. **Не використовуйте машину**, якщо ви приймаєте ліки, алкоголь, наркотики.
  10. **Уникайте** випадкових запусків. Перш ніж вставити штекер у гніздо, переконайтеся, що перемикач знаходиться у положенні OFF (Вимкнути).
  11. **Носіть відповідний одяг.** Не одягайте одяг з широкими рукавами або ювелірні вироби, які можуть потрапити у рухомі частини. Для зовнішнього використання ми рекомендуємо неслизьке взуття. Використовуйте головне вбрання, щоб покрити волосся, якщо це необхідно.
  12. **Завжди використовуйте засоби індивідуального захисту:** одягайте захисні окуляри та маски проти пилу або тирси. Використовуйте захисні навушники або беруші у шумних місцях. При роботі з деталями з гострими краями одягніть захисні рукавички.
  13. **Зберігайте рівновагу** працюючи над обладнанням. Завжди тримайся рівно.
  14. **Зверніться за порадою** кваліфікованого спеціаліста, якщо у Вас виникають сумніви щодо використання такої машини.
-

15. **Вилучіть** інструменти, які ви не використовуєте, з верстата. Якщо ви не використовуєте інструменти, ви повинні зберігати їх у сухому, недоступному для дітей місці.
16. **Не намагайтеся прискорити** машину. Ви можете отримати кращі та безпечніші результати, якщо ви використовуєте машину при тиску різання, для якого вона була розроблена.
17. **Використовуйте** відповідний інструмент. **Не використовуйте** маленький інструмент для інтенсивної роботи. Наприклад, Фох не використовує циркулярну пилу для розрізання гілок або пнів.
18. **Міцно затисніть матеріал** з яким працюєте. Якщо можливо, використовуйте С-затискачі або тримач для фіксації предмета. Це безпечніше, ніж тримати тільки вашими руками.
19. **Тримайте інструменти** в ідеальних умовах. Тримайте інструменти гострими та чистими, щоб отримати кращі та безпечніші результати. Дотримуйтесь інструкцій, щоб змастити та змінити комплектуючі деталі. Регулярно перевіряйте електричний кабель та змініть його, якщо він пошкоджений. Тримайте ручки та рукоятки сухими, чистими, знежиреними та незмащеними.
20. **Від'єднайте** інструмент від електричного струму, якщо ви його не використовуєте, перед обслуговуванням та зміною запчастин або інструментів, таких як леза, свердла, фрези тощо.
21. **Зніміть** ключі для фіксації та регулювання з верстата. Візьміть за звичку перевіряти, чи знято ключі для фіксації та регулювання з обладнання перед його запуском.
22. **Перевірте** деталі інструмента, чи немає пошкоджень. Перед використанням машини перевірте, чи не пошкоджені запобіжники чи будь-які інші деталі, щоб переконатися, що вони працюють належним чином, і що вони можуть виконувати завдання, для яких це обладнання було розроблено. Перевірте, чи відрегульовані рухомі частини, чи не застопорилися і не зломлені. Перевірте пристрій та будь-які інші умови, які можуть вплинути на роботу машини. Будь-яка пошкоджена деталь або захист повинні бути відремонтовані або змінені в офіційному після продажному центрі. Не використовуйте верстат, якщо перемикач не працює належним чином.
23. **Використовуйте** машину, інструменти та аксесуари так, як це зазначено у цьому посібнику. Використання неналежним чином та інші деталі можуть спричинити можливі ризики для оператора.
24. Залиште **ремонт машини** кваліфікованій особі. Цей електричний інструмент відповідає місцевим правилам безпеки. Машину повинні ремонтувати тільки кваліфіковані люди, які використовують оригінальні запасні частини, в іншому випадку можуть виникнути ризики для оператора.



## ОСОБЛИВІ ПРАВИЛА БЕЗПЕКИ ЩОДО ВИКОРИСТАННЯ СТРІЧКОВОЇ ПИЛКИ

1. **ЗАВЖДИ ВІДКЛЮЧАЙТЕ** стрічкову пилку від розетки перед будь-яким ремонтом, обслуговуванням чи очищенням та при заміні леза.
2. **НЕ ВИКОРИСТОВУЙТЕ** стрічкову пилку, поки вона не буде повністю зібрана або встановлена відповідно до цієї інструкції.
3. **ПОЧИНАЙТЕ РОБОТУ** зі стрічковою пилкою тільки після того, як приберете з робочої поверхні будь-які зайві предмети (інструменти, відходи та ін.).
4. **НИКОЛИ НЕ ПРИВОДЬТЕ В ДІЮ** стрічкову пилку, поки лезо контактує з заготовкою.
5. **ПРИВОДЬТЕ В ДІЮ** стрічкову пилку тільки після того, як переконаєтеся, що обидві двері повністю закриті.
6. **ПЕРЕМІСТІТЬ** верхню направляючу ближче до заготовки.
7. **ПЕРЕВІРТЕ**, чи правильно відрегульовані підшипники направляючих стрічкової пилки і підшипники опорної частини стрічкової пилки.
8. **ПЕРЕКОНАЙТЕСЯ**, що лезо щільно затягнуте і що його зубці спрямовані вниз.
9. **ПЕРЕВІРТЕ**, чи підходять розміри та тип леза для роботи, яку ви повинні виконати.
10. **НЕ НАМАГАЙТЕСЯ** обрізати заготовку, яка не має плоскої поверхні, якщо у вас немає відповідної опори.
11. Міцно **ПРИТИСНІТЬ** заготовку до поверхні та штовхайте її на помірній швидкості.
12. **ЗУПІНІТЬ** машину, якщо вона відкидає заготовку до її повного обрізання.
13. **ЗУПІНІТЬ** стрічкову пилку, щоб видалити з робочої поверхні шматки або відходи, що застрягли.
14. **НЕ РІЖТЕ** занадто маленькі заготовки, які не можна безпечно зафіксувати.
15. **ЗРОБІТЬ** легкі надрізи на заготівці, якщо Вам потрібно зробити обробку криволінійної поверхні.
16. **НИКОЛИ НЕ ВИКОНУЙТЕ** будь-які підготовчі роботи, монтаж або налаштування на робочій поверхні поки стрічкова пилка увімкнута.
17. Завжди **ТРИМАЙТЕ** руки та пальці подалі від леза.
18. **ЗАВЖДИ ОДЯГАЙТЕ** захисні окуляри.
19. **УНИКАЙТЕ** незручних положень, в яких Ваші руки можуть зісковзнути або потрапити під лезо.
20. **ВІДКЛЮЧІТЬ** машину, очистіть верстат та опустіть верхню захисну кришку, перш ніж залишити машину. У випадку довгих періодів бездіяльності послабте лезо.
21. **ЗАМІНІТЬ** відсутні або пошкоджені деталі. Не використовуйте стрічкову пилку, якщо її деталі не працюють бездоганно.
22. **РЕГУЛЯРНО ПЕРЕВІРЯЙТЕ**, чи не пошкоджено кабель живлення. Якщо пошкоджено, зверніться по допомогу у авторизований центр післяпродажного обслуговування. Регулярно перевіряйте подовжувачі та замініть їх, якщо вони пошкоджені.

## ЗАХИСТ НАВКОЛИШНЬОГО СЕРЕДОВИЩА

### Інформація для користувачів

Впровадження директив 2011/65/ЄС, 2012/19/ЄС щодо зменшення використання небезпечних речовин у електричних та електронних приладах та утилізації відходів. Будь ласка, зверніть увагу:

- Пререкреслений символ кошика для сміття, який є на приладі або упаковці, вказує на те, що продукція повинна бути утилізована окремо від звичайних побутових відходів після закінчення терміну його експлуатації.
- Користувач повинен передати небажаний пристрій у авторизований центр утилізації відходів для електричних та електронних виробів або, в іншому випадку, передати його відповідному дилерові на момент придбання нового пристрою такого ж типу у співвідношенні 1:1
- Диференційоване списання, яке дає змогу переробити або утилізувати обладнання безпечно для екології, допомагає обмежити небажані наслідки для здоров'я та навколишнього середовища та сприяє повторному використанню та/або переробці матеріалів, що складають пристрій.

### УВАГА!

Згідно з відповідним законодавством, яке діє в країні використання пристрою, на користувача буде накладено санкції, якщо пристрій буде утилізований незаконно



## СИМВОЛИ

The following symbols can appear on your machine or in this instruction manual. Their meanings are specified below:



Always wear protective goggles to avoid any spurts during the use of the machine.



Read and understand the instruction manual before use.



Always wear a dust mask if the operation produces dust.



Always wear ear protective devices which protect you from noise while using the machine.



Product in compliance with relative CE regulations.

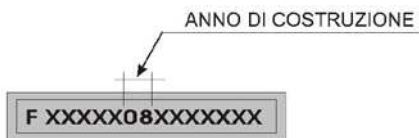

Серійний номер/рік виготовлення

## **А. ЕЛЕКТРИЧНІ З'ЄДНАННЯ**

Використовуйте альтернативну напругу 230 В 50 Гц, яка обладнана заземлювачем для живлення вашої машини. Переконайтеся, що джерело живлення відповідає цій напрузі, що вона захищена диференційним та тепло електромагнітним вимикачем, а також, що система заземлення є ефективною. Якщо при підключенні до розетки ваш пристрій не працює, ретельно перевірте функції живлення. Для підключення апарата до джерела живлення використовуйте подовжувальний кабель.

### **Інструкції щодо заземлення**

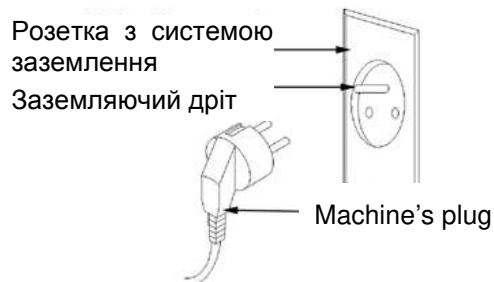

Система заземлення забезпечує струм меншою мірою опору і зменшує ризик ураження електричним струмом, якщо верстат не працює належним чином або у випадку короткого замикання. Цей верстат має штекер, до якого має бути підключеним живильний або подовжувальний кабель, який, в свою чергу, повинен бути підключений до правильно встановленої та заземленої розетки відповідно до місцевих стандартів та правил. Переконайтеся, що ваша система заземлення знаходиться в хорошому стані і що ваш штекер захищений диференціальним та теплоелектромагнітним вимикачем.

Не змінюйте штекер верстата на інший. Якщо він не входить в гніздо, отримайте відповідний штепсель від кваліфікованої особи. Якщо заземлюючий провідник під'єднаний неправильно, може виникнути ризик ураження електричним струмом. Провідник із зеленою ізоляційною оболонкою (з жовтою лінією або без неї) – це заземлювальний провідник. Якщо необхідно відремонтувати або замінити кабель живлення, не підключайте заземлюючий дрiт до клеми низького напруження.

Зверніться до кваліфікованого електрика або особи, відповідальної за техобслуговування, якщо ви не зрозуміли, або у вас є сумніви щодо інструкцій заземлення.

Якщо кабель живлення пошкоджений, він повинен бути змінений кваліфікованим персоналом. Не вмикайте машину, якщо кабель живлення пошкоджений.

Цей інструмент оснащений штекером, який повинен бути під'єднаний до відповідної розетки.

## **РЕКОМЕНДОВАНЕ ЗАСТОСУВАННЯ**

Ця стрічкова пилка була виготовлена для поперечного різання та обрізки пластмаси та деревини.

Максимальна висота різання 170 мм при 0° нахилу робочої поверхні. Робоча поверхня може бути нахилена до 45° для кутового різання.

## **ТЕХНІЧНІ ХАРАКТЕРИСТИКИ**

Потужність двигуна: .....	420 Вт
Напруга та частота:.....	230 В – 50 Гц
Частота обертання леза: .....	660/960 м/хв
Довжина леза: .....	1790 мм
Ширина леза: .....	6 - 13 мм
Коліно: .....	244 мм
Максимальна висота різання: .....	120 мм
Допустимий нахил робочої поверхні: .....	від 0° до 45°
Розміри робочої поверхні: .....	290x290 мм
Вага: .....	30 кг

**РОЗПАКУВАННЯ**

Ваша стрічкова пилка постачається в комплекті. Обережно вийміть циркулярний верстат та всі деталі з упаковки, перевірте, чи є якісь відсутні або пошкоджені деталі.

Якщо ви виявите якісь браковані чи пошкоджені деталі, не використовуйте їх, щоб не зашкодити ефективності та безпеці машини. Для зміни несправних деталей зверніться до центру післяпродажного обслуговування.

Щоб верстат працював відмінно, ви повинні зібрати всі частини. Детальні інструкції ви знайдете пізніше.

Рекомендуємо уважно прочитати інструкції з монтажу та дотримуватися їх досконало. Наступне фото ілюструє стрічкову пилку та всі деталі, що входять до упаковки.

Перелік деталей, що входять до складу упаковки:

- Одна стрічкова пилка, оснащена лезом (в зборі)
- Одна робоча поверхня
- Одна направляюча рельса для направляючої планки
- Одна направляюча планка
- Одне з'єднання для пилозбірника
- Один штовхач
- 4 ноги
- 8 стійок
- Гайки та болти

**Фронтальна сторона машини МАЛ.1**

1. Дверцята верхнього маховика
2. Ручка для регулювання натягу стрічкової пилки. МАЛ.5
3. Верхній маховик леза
4. Фіксатор рукоятки для захисту ножа
5. Захист
6. Пильне полотно стрічкової пилки
7. Робоча поверхня
8. Направляюча рельса з градуйованою шкалою
9. Нижній маховик
11. Направляюча та вирівнююча планка
12. Двері нижнього маховика
13. Перемикач ON/OFF

**Зворотна сторона машини МАЛ.1**

14. Ручка для регулювання верхнього маховика
15. Двигун
16. Основа
17. Рукав для збирання пилу
18. Внутрішня вставка поверхні

## МОНТАЖ СТРІЧКОВОЇ ПИЛКИ



### УВАГА

Не запускайте стрічкову пилку, поки не закріпите машину, не збирете та не відрегулюєте верстат, поки не перевірите натяг ременя та захисні пристрої. Тільки після виконання цих завдань ви можете підключити пилку до джерела живлення. Інакше стрічкова пилка може раптово почати працювати і травмувати.

Ця машина постачається майже повністю зібраною. Перед використанням ви повинні:

- I. Встановити основу стрічкової пилки
- II. Зібрати робочу поверхню
- III. Зібрати рельсу направляючої
- IV. Зібрати направляючу
- V. Підключити пилосбірник

### I. Кріплення стрічкової пилки

Стрічкова пилка може бути прикріплена до поверхні або зібрана на чотирьох ногах, які входять до складу упаковки. Якщо ви хочете закріпити на поверхні:

1. Просвердліть 4 отвори на поверхні, на якій ви хочете закріпити стрічкову пилку, враховуючи основу машини.
2. Використовуйте 4 стопора, які відповідають поверхні, та закріпіть пилку.

Якщо ви хочете використовувати ноги та опорні стійки, що входять до складу упаковки, поставте машину на бік і:

1. Прикріпіть 4 ноги до леза стрічкової пилки 8 шурупами та відповідними гайками та шайбами.
2. Прикріпіть 8 опорних стійок за допомогою гвинтів та шайб.
3. Вирівняйте стрічкову пилку.
4. Обережно затягніть всі гвинти.
5. Прикріпіть два колеса до двох лівих ніг, щоб полегшити транспортування.

### II. Монтаж робочої поверхні МАЛ.2

#### A. Горизонтальне налаштування робочої поверхні

1. Повністю підніміть захисний ковпачок.
2. Перевірте напругу пильного диска та відрегулюйте його, якщо він вільно зафіксований.
3. Відкрутіть стопорний гвинт (37).
4. Використовуючи брус, розмістіть робочу поверхню під прямим кутом зі сторони леза і міцно затягніть фіксуючий гвинт (37).

### III. Монтаж рельси направляючої МАЛ.3

Прикріпіть рельсу направляючої (40) до робочої поверхні 4 смушковими гвинтами та шайбами.

### IV. Монтаж направляючої планки МАЛ.4

Направляюча планка може бути прикріплена зліва і справа від пилки. Ви можете зафіксувати направляючий пристрій, опустивши важіль (A).

## V. Під'єднання пилозбірного пристрою



### НЕБЕЗПЕЧНО!

Пил певного виду деревини, як, наприклад, дуб, бук або ясен, є особливо небезпечним для здоров'я людини. Ми рекомендуємо працювати на відкритому повітрі, використовувати ефективний пилозбірний пристрій та особисті засоби безпеки, наприклад, маски від пилу.

У стрічковій пилці є з'єднання, до якого ви можете під'єднати трубу зовнішнього пилозбірника для витягання пилу та стружки деревини.

Ми рекомендуємо завжди підключати пилозбірник під час обробки деревини та використовувати пилову маску.

Якщо у вас немає пилозбірника, ми рекомендуємо вам працювати на відкритому повітрі в пиловій масці та короткий проміжок часу.

Ви повинні періодично видаляти стружку, що накопичується всередині стрічкової пилки і в відсіках ролера.

## ЗАХИСТ ЛЕЗА

### I. Верхній захист пильного полотна МАЛ.6

Верхній захист пильного полотна (20), який є невід'ємною частиною групи, що включає також верхню направляючу леза, запобігає будь-якому випадковому контакту з лезом і захищає вас від викиду стружки. Щоб забезпечити максимальну ступінь безпеки, завжди слід встановлювати верхній захист леза приблизно на 3 мм від заготовки.

Висота направляючої верхнього леза (48) 1 має бути відрегульована:

- перед будь-яким різанням, для того, щоб вона була відрегульована відповідно до висоти заготовки;
- після будь-якої модифікації пильного полотна або робочої поверхні (наприклад, після зміни або натягу пилки або після налаштування робочої поверхні).

Верхня направляюча стрічкової пилки з захистом (48) блокує ручку (49). Щоб відрегулювати висоту цієї направляючої, зніміть направляючу лівою рукою, розблоковуючи рукоятку (49), щоб відрегулювати висоту верхньої направляючої у потрібне положення. Зафіксуйте ручку (49).

### II. Нижній захист пильного полотна МАЛ.6

Нижній захист пильного полотна (21) запобігає будь-яким випадковим контактам з лезом. Цей захист потрібно прибрати, коли ви відкриваєте нижні дверцята. Коли ви закриваєте ці двері, цей захист потрібно поставити знову на своє місце для загальної безпеки. Нижній захист пильного полотна повинен завжди бути зібраним під час використання машини.

### III. Двері маховиків МАЛ.6

Відкриваючи двері (22), ви можете натрапити на маховики-шківні, щоб замінити леза, видалить скупчену тирсу, змініть швидкість, переміщаючи ремінь на шківні. Під час використання машини ці двері є захисними пристроями, які ізолюють небезпечні рухомі частини.

Щоб відкрити та закрити дверцята, поверніть фіксуєчий пристрій на чверть оберта за допомогою відповідної плоскої викрутки.

### ВАЖЛИВО:

Коли машина використовується, дві двері стрічкової пилки повинні бути завжди закриті. Заборонено запускати машину, якщо ці дві двері відкриті.



## ФУНКЦІОНУВАННЯ



### УВАГА!

Перш ніж виконувати будь-яке завдання з налаштування або технічного обслуговування та перед тим, як замінити лезо, ви повинні вимкнути машину, від'єднати її від джерела живлення та зачекати, поки пилки не буде зупинено.



### ОБЕРЕЖНО!

Підключіть стрічкову пилку до електроенергії та запустіть її лише після того, як переконаєтеся, що пристрій закріплений, що робоча поверхня зібрана та налаштована, що натяг пильних дисків правильний і що всі пристрої безпеки і захисту абсолютно ефективні.

#### I. Перемикач ON / OFF МАЛ.7

- Пуск = натисніть зелену кнопку (25).
- Стоп = натисніть красну кнопку (26).

У випадку переривання електроенергії, реле "мінімальної напруги" всередині вимикача зупиняє машину. Це запобігає запуску машини, коли електроенергія відновлюється. Ви повинні натиснути зелену кнопку, щоб відновити роботу пилки, що зупинилася.

#### II. Натяг пильного диску МАЛ.8



### УВАГА!

Пильний диск може зламатися від занадто високої напруги. Якщо напруга занадто низька, пильний диск може зісковзнути з ведучого колеса та зупинитися.

Натяг пильного диска повинен бути скоригований відповідно до різної ширини пильних дисків, щоб отримати правильне вирівнювання, ефективність та відповідний термін експлуатації.

- Повністю підніміть верхню направляючу.
- Щоб перевірити натяг леза, посуньте пильний диск в сторону, всередину між верстатом та верхньою направляючою: пильне полотно повинно згинатися збоку від 1 до 2 мм максимум.
- При необхідності відрегулюйте натяг пилки:
  - поверніть ручку 28 за годинниковою стрілкою, щоб збільшити натяг;
  - поверніть ручку 28 проти годинникової стрілки, щоб зменшити натяг.

#### III. Ручка для регулювання положення леза МАЛ.9

Щоб усе правильно працювало, пильний диск повинен бути відцентрований на гумовому покритті маховика. Якщо він не вирівняний, ви повинні змінити нахил верхнього маховика. Використовуючи ручку (29), ви можете змінити нахил маховика і для цього:

- Поверніть ручку за годинниковою стрілкою, щоб перемістити лезо назад.
- Поверніть ручку проти годинникової стрілки, щоб перемістити лезо вперед.

Щоб зафіксувати нахил верхнього маховика, затягніть пластиковий кривошип, розташований під ручкою регулювання.

#### IV. Регулювання швидкості МАЛ.10

Переміщаючи ремінь на шківі двигуна та маховика, ви можете використовувати стрічкову пилку на двох різних швидкостях.

Всередині нижніх дверей є декілька інструкцій, що пояснюють, як поставити ремінь для отримання двох різних швидкостей.

1. Відкрийте нижні двері викруткою.
2. Відкрутіть вказані гвинти двигуна.
3. Відкрутіть ремінь, повертаючи двигун за годинниковою стрілкою.

Перемістіть ремінь у потрібне положення, знову затягніть його та закрийте нижні дверцята за допомогою викрутки.

- МАЛИЙ ШКІВ ДВИГУНА – ВЕЛИКИЙ ШКІВ МАХОВИКА: швидкість леза 660 м / хв., для твердих типів деревини, пластмаси.

- ВЕЛИКИЙ ШКІВ ДВИГУНА - МАЛИЙ ШКІВ МАХОВИКА: швидкість леза 960 м / хв для всіх типів м'яких порід деревини.

#### **Обережно!**

**Не вставляйте ремінь похило, тому що це пошкодить машину.**

#### V. Регулювання нахилу робочої поверхні МАЛ.2

Робоча поверхня може бути встановлена під нахилом від 0 до 45°. Щоб її нахилити, ослабте стопорний гвинт (37), розташуйте верстат під потрібним кутом і затягніть гвинт (37).

#### VI. Направляюча планка МАЛ.4

Направляюча планка (33) може бути встановлена як зліва, так і справа від пильного полотна. Виберіть положення за допомогою градуйованої шкали, встановіть направляючу та зафіксуйте її опускаючи передній важіль А.

## VII. Різання



### НЕБЕЗПЕЧНО!

Щоб зменшити ризик отримання травм під час обробки, дотримуйтесь наступних правил безпеки:

- використовуйте засоби особистої безпеки;
- обробляйте лише одну заготовку за раз;
- при поперечному різанні, завжди притискайте заготовку до робочої поверхні;
- не сповільнюйте пильний диск, тиснучи на нього збоку;
- Для всіх видів роботи і відповідно до ваших потреб завжди використовуйте:
  - + штовхач, якщо відстань між направляючою планкою та пилкою є меншою або рівною 120 мм;
  - + опорну поверхню для довгих заготовок, якщо є ризик, що вони впадуть з верстата після того, як їх обріжуть;
  - + пристрій для збору пилу;
- + відповідний стопорний пристрій, щоб заготовка не могла обертатися поперечно.

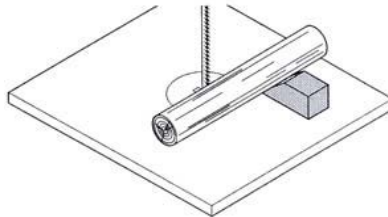

+ кутник з відповідними стоперами, щоб запобігти згину заготовки.

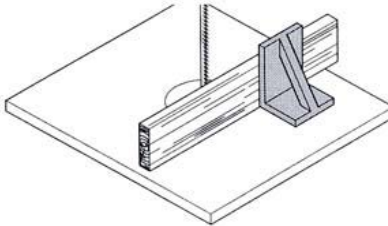

При роботі з апаратом дотримуйтесь правильного робочого положення (зубчики пильного диска повинні вказувати на оператора та дивитися вниз).

Не нагромаджуйте заготовки, які потрібно обрізати. Якщо вони випадково потраплять в леза, можуть спричинити ризик травмування оператора.

Ніколи не ріжте заготовки закріплені канатами, струнами, кабелями або дротами, або які містять ці матеріали.

1. Переконайтеся, що пилка та захисний пристрій в ідеальному стані.
2. При необхідності відрегулюйте нахил робочої поверхні.
3. Розмістіть направляючу планку відповідно до типу різання, яке ви хочете виконати, або оберіть контур опори для заготовки яку потрібно обрізати.
4. Покладіть і зафіксуйте верхню направляючу стрічкової пилки на відстані 3 мм над оброблюваною деталлю.
5. Виберіть швидкість леза.
6. Перед початком роботи виконайте випробування на зсув на заготовці.
7. Під'єднайте стрічкову пилку до джерела живлення та увімкніть машину.
8. Покладіть заготовку на робочу поверхню.
9. Ріжте одну заготовку за один раз.
10. Після закінчення різання вимкніть апарат, від'єднайте від джерела живлення та очистіть його.



## НАЛАШТУВАННЯ ВЕРХНЬОЇ НАПРАВЛЯЮЧОЇ СТРІЧКОВОЇ ПИЛКИ МАЛ.14-15

Верхня направляюча стрічкової пилки складається з:

- опорного підшипника (30) Мал.14 (що підтримує лезо ззаду);
- двох колес (28) Мал.14 (направляють лезо в бік).

Опорний підшипник та бічні колеса слід регулювати кожного разу, коли Ви замінюєте або регулюєте лезо.



**Примітка: Регулярно перевіряйте, чи не зношені колеса, і, якщо необхідно, замініть обидва одночасно.**

- Відкрутіть гвинт (33) Мал.14, щоб звільнити опорний підшипник (30), щоб між ним і пилком була щілина розміром максимум 0,5 мм.
- Затягніть гвинт (33).
- Відкрутіть шуруп із шестигранною головкою (35) Мал.15.
- Перемістіть деталь (36) таким чином, щоб колеса (28) розташовувалися близько 1 мм від основи зубців.
- Щільно затягніть гвинт (35)
- Відкрутіть шестигранний гвинт (37).
- Притискайте два колеса (28) до пильного полотна, доки вони не зіткнуться з пильним диском (пильний диск не повинен застрягнути).
- Затягніть шестиграними гвинтами (37).
- Вручну оберніть верхнє колесо за годинниковою стрілкою, щоб правильно встановити колеса (вони повинні злегка торкатися пилки).

## НАЛАШТУВАННЯ НИЖНЬОЇ НАПРАВЛЯЮЧОЇ СТРІЧКОВОЇ ПИЛКИ МАЛ. 16

Нижня направляюча стрічкової пилки складається з:

- опорного підшипника (31) Мал.16 (що підтримує лезо ззаду);
- двох колес (29) Мал.16 (направляють лезо в бік).

Опорний підшипник та бічні колеса слід регулювати кожного разу, коли ви замінюєте або регулюєте лезо.



**Примітка: Регулярно перевіряйте, чи не зношені колеса, і, якщо необхідно, замініть обидва одночасно.**

1. Демонтуйте робочу поверхню (7) Мал.1.
2. Перемістіть захист пильного диска (34) назад.
3. Регулювання нижнього опорного підшипника може бути виконано, дотримуючись тих же інструкцій, що відносяться до верхнього опорного підшипника.
4. Два штифти (29) підтримують пильний диск лише під час різання. Коли машина працює без навантаження, пильний диск не повинен торкатися кулькових підшипників.
5. Відкрутіть гвинт (40)
6. Перемістіть опору, щоб штифти (29) були близько 1 мм від основи зубчиків. Міцно затягніть гвинт (40).
7. Відкрутіть гвинти (38).
8. Притискайте два штифти (29) у напрямку пильного полотна, доки вони не зіткнуться з пилком (пильний диск не повинен застрягнути).
9. Затягніть гвинти (38).
10. Вручну оберніть верхнє колесо (7) за годинниковою стрілкою, щоб правильно встановити колеса (вони повинні злегка торкатися пилки).
11. Закінчивши налаштування, закрийте захист пильного диска (34).

## ОБСЛУГОВУВАННЯ



### **НЕБЕЗПЕЧНО!**

Перш ніж виконувати будь-яке завдання з налаштування або технічного обслуговування та перед тим, як замінити лезо, ви повинні вимкнути машину, від'єднати її від джерела живлення та зачекати, поки пилочка не буде зупинено.

### **I. Заміна покриття маховиків МАЛ.17**

Регулярно перевіряйте покриття маховиків та при необхідності замініть обидва:

1. зніміть пилку (див. попередні пункти);
2. використайте невелику викрутку, щоб підчепити покриття та зняти їх;
3. покладіть нові пластикові покриття та повторно збиріть пильний диск.

### **II. Заміна накладної поверхні**

Накладну поверхню слід замінити, якщо отвір для проходу леза пошкоджено.

1. зніміть накладну поверхню (80) з робочої поверхні, натиснувши знизу.
2. вставте нову накладну поверхню.



## ТЕХНІЧНІ НЕСПРАВНОСТІ



### НЕБЕЗПЕЧНО!

Перш ніж виконувати будь-які роботи після виходу машини з ладу:

- Вимкніть машину.
- Вийміть штепсель із розетки.
- Зачекайте, поки пилок не зупиниться.

Після будь-якого втручання, зніміть всі пристрої безпеки та перевірте їх.

### Двигун не працює

Можливе зниження напруги привело в дію реле мінімальної напруги.

- Повторно запустіть машину.
- Немає напруги живлення:
- Перевірте кабель, гніздо та вимикач.

### Пильний диск відхиляється від лінії різання або децентралізує себе

Пильний диск не відцентрований на ведучому колесі:

- Змініть верхній нахил маховика (див. розділ «Ручка регулювання»).

### Пильний диск зламано

Натяг пильного полотна невідповідний:

- Відрегулюйте натяг пильного полотна (див. розділ "Натяг пильного полотна").

Вплив занадто високий:

- Знизьте тиск на пильний диск.

Пильне полотно невідповідне:

- Замініть лезо (див. розділ "Заміна леза"):

Якщо потрібно обрізати тонку заготовку, потрібно використовувати тонкий пильний диск.

Якщо потрібно обрізати широку заготовку, потрібно використовувати широкий пильний диск.

### Пильний диск деформований

Вплив занадто високий:

- Не тисніть на пилку збоку.

### Пильний диск зупиняється

Вплив занадто високий:

- Зменшіть тиск на заготовку.
- Перевірте гострість і вид леза.

### Вібрації машини:

Недостатньо закріплена:

- міцно закріпіть стрічкову пилку на землі (див. розділ "Кріплення стрічкової пилки")

Робоча поверхня вільно зафіксована:

- Розмістіть робочу поверхню і зафіксуйте її. (див. розділ "Монтаж робочої поверхні")

Двигун вільно зафіксований:

- Перевірте стопорні гвинти і затягніть їх, якщо це необхідно.

### Аспіраційне з'єднання засмічено

Пристрій для збору пилу не підключено або аспіраційний канал занадто малий.

- підключіть пристрій для збору пилу або збільшіть потужність аспірації (швидкість повітря  $\geq 20$  м/сек при рівні з'єднання пиловловлювача).

## ПІСЛЯПРОДАЖНЕ ОБСЛУГОВУВАННЯ

Всі інструменти та аксесуари створюються та перевіряються за допомогою найбезпечніших та найсучасніших виробничих методів. Проте, якщо інструмент пошкоджено, він повинен бути відремонтований уповноваженим після продажним центром FEMI.

Ви можете зателефонувати за номером телефону або надіслати запит на адресу електронної пошти [service\\_sv@ukr.net](mailto:service_sv@ukr.net)

## ДЕКЛАРАЦІЯ ПРО ВІДПОВІДНІСТЬ

### IT - DICHIARAZIONE DI CONFORMITA'

secondo la Direttiva Europea 2006/42/CE Allegato II.A

#### FEMI SpA

Via del Lavoro, 4  
40023 Castel Guelfo - (BO) ITALY  
dichiara che la macchina:

#### SEGATRICE A NASTRO Art.: F28-186A

prodotta nel: (vedi etichetta riportata)  
è conforme alle disposizioni della Direttiva 2006/42/CE e alle  
disposizioni di attuazione;  
inoltre è conforme alle seguenti disposizioni e relative attuazioni:  
2014/30/UE, 2014/35/UE, 2011/65/UE, 2012/19/UE.

### EN - DECLARATION OF CONFORMITY

in accordance with EU Directive 2006/42/EC, Annex II, Part A

#### FEMI SpA

Via del Lavoro, 4  
40023 Castel Guelfo - (BO) ITALY  
hereby declares that the machine:

#### VERTICAL BANDSAW Art.: F28-186A

manufactured in: (see label)  
conforms to the provisions of Machinery Directive 2006/42/EC  
and all provisions of implementation.  
furthermore it also conforms to the following provisions and  
relative implementation; 2014/30/EU, 2014/35/EU,  
2011/65/UE, 2012/19/UE.

### FR - DÉCLARATION DE CONFORMITÉ

selon la Directive Européenne 2006/42/CE Annexe II.A

#### FEMI SpA

Via del Lavoro, 4  
40023 Castel Guelfo - (BO) ITALY  
déclare que la machine :

#### SCIE A RUBAN Art.: F28-186A

produite en : (voir étiquette reportée)  
est conforme aux dispositions de la 2006/42/CE et aux  
dispositions de réalisation ;  
en outre elle est conforme aux dispositions suivantes et relatives  
réalisations : 2014/30/UE, 2014/35/UE,  
2011/65/UE, 2012/19/UE.

### ES-DECLARACIÓN DE CONFORMIDAD

según la Directiva Europea 2006/42/CE Anexo II.A

#### FEMI SpA

Via del Lavoro, 4  
40023 Castel Guelfo - (BO) ITALY  
declara que la máquina:

#### SIERRA DE BANDACON Art.: F28-186A

fabricada en (ver la etiqueta ilustrada):  
Cumple los requisitos de la norma 2006/42/CE y las  
disposiciones de aplicación;  
Asimismo, cumple las normas siguientes y sus correspondientes  
aplicaciones: 2014/30/UE, 2014/35/UEy  
2011/65/UE, 2012/19/UE

### PT - DECLARAÇÃO DE CONFORMIDADE

segundo a Directiva Europeia 2006/42/CE Anexo II.A

#### FEMI SpA

Via del Lavoro, 4  
40023 Castel Guelfo - (BO) ITALY  
declara que a máquina:

#### SERRA VERTICALCOM Art.: F28-186A

produzida em (ver etiqueta indicada):  
está em conformidade com as disposições da directiva  
2006/42/CE e com as disposições de actuação;  
está também em conformidade com as seguintes disposições e  
respectivas actuações: 2014/30/UE, 2014/35/UE, 2011/65/UE,  
2012/19/UE.

Persona autorizzata a costituire il fascicolo tecnico  
Person authorized to create the technical file  
Personne autorisée à établir le dossier technique  
Personne autorisée à établir le dossier technique  
Persona autorizada a crear el documento técnico  
Pessoa atorizada a constituir o fascículo técnico

MAURIZIO CASANOVA Castel Guelfo (BO),  
Presso-C/o-Bei-De-Junto da: **FEMI S.p.A.**  
Via Del Lavoro, 4

INGOMBRO PER ETICHETTA

EN 61029-1/A11:2010, EN 61029-2-5:2011  
EN 55014-1/A2:2011  
EN 55014-2/A2:2009  
EN 61000-3-2/A2:2009  
EN 61000-3-3:2008



Castel Guelfo (BO) Italy 20/04/2016  
Il Presidente del Consiglio  
The Director / Le Directeur / El Director / O Director / Johtaja  
FEMI S.p.A.  
Il Presidente del Consiglio  
Maurizio Casanova

# ДЕТАЛЬНЕ КРЕСЛЕННЯ

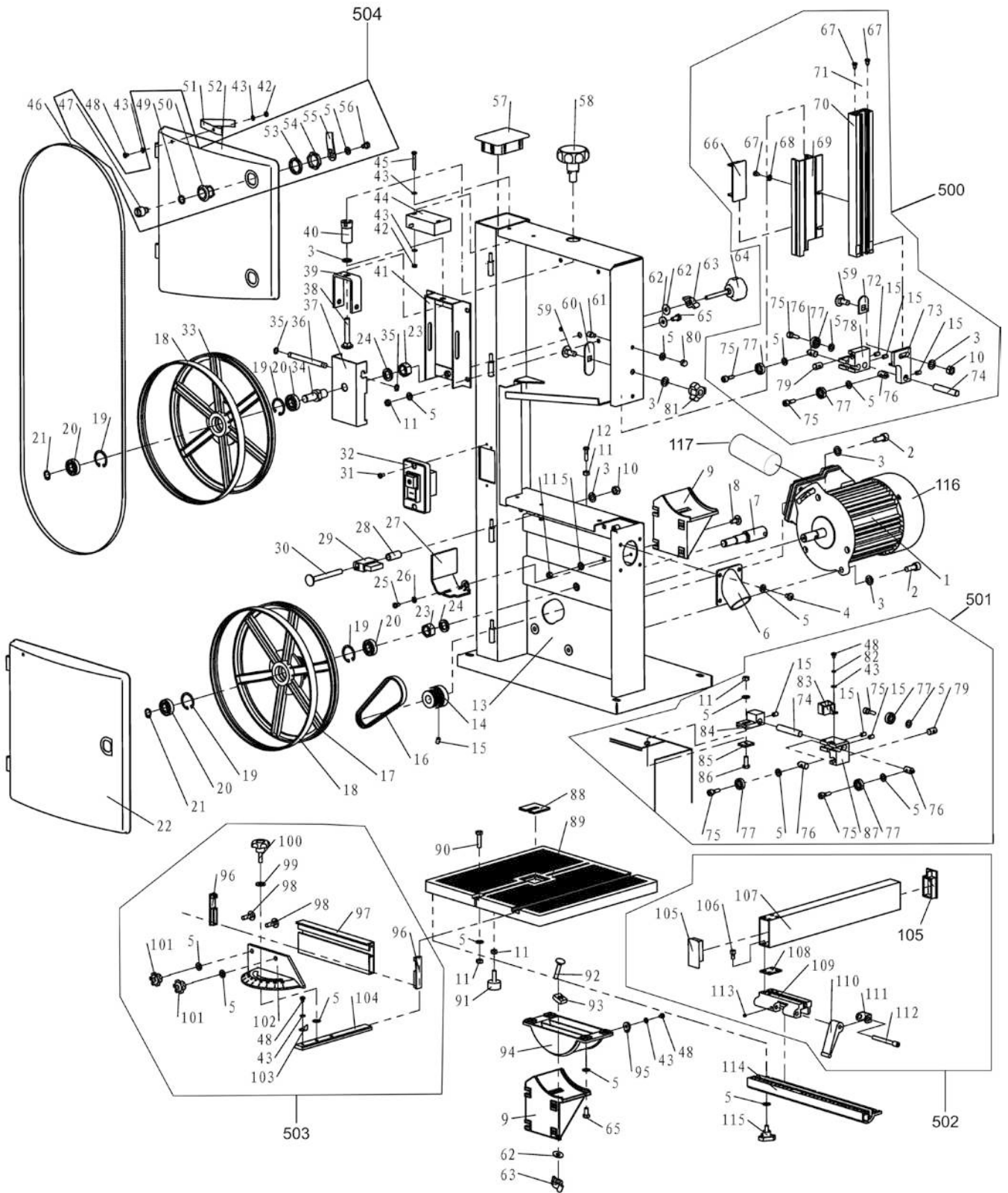



---

**ЕЛЕКТРИЧНА СХЕМА**

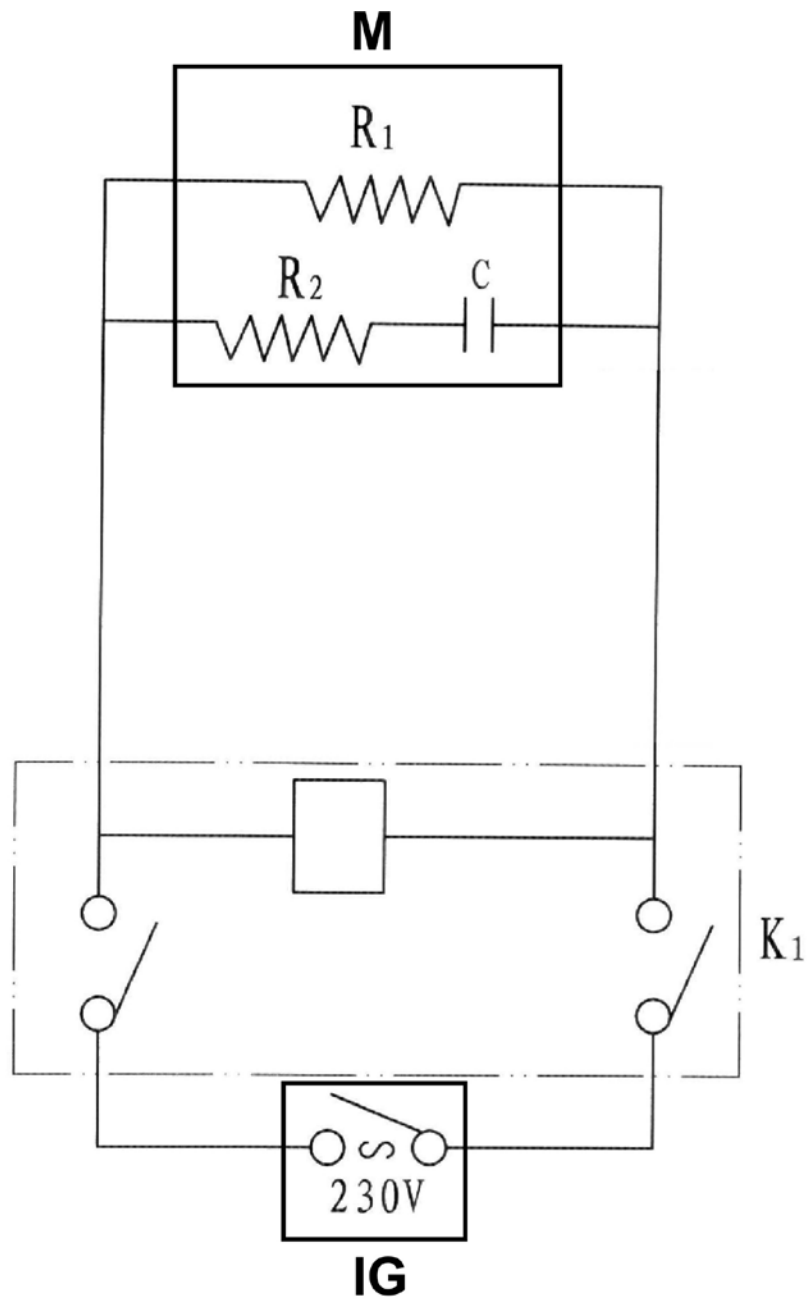

M: Motore, Motor, Moteur, Motor, Motor, Moottori  
IG: Interruttore generale magnetico, Magnetic main switch,  
Interruteur général magnetique, Interruptor general  
magnetico, Interruptor general magnético, Magneettinen kytkin  
K1: Micro interruttore, Microswitch, Microinterruteur, Microinterruptor,  
Microinterruptor, Mykrokytin

M: Двигун  
IG: Головний електромагнітний перемикач  
K1: Мікроперемикач

---

---





40023 CASTEL GUELFO (BO) ITALY

Via del Lavoro, 4

Tel. +39-0542/487611 Fax +39-0542/488226

E-Mail: [infocom@fox-machines.com](mailto:infocom@fox-machines.com) – [www.fox-machines.com](http://www.fox-machines.com)

---

## **ОФИЦИАЛЬНЫЙ ДИЛЕР В УКРАИНЕ:**

[storgom.ua](http://storgom.ua)

## **ГРАФИК РАБОТЫ:**

Пн. – Пт.: с 8:30 по 18:30

Сб.: с 09:00 по 16:00

Вс.: с 10:00 по 16:00

## **КОНТАКТЫ:**

+38 (044) 360-46-77

+38 (066) 77-395-77

+38 (097) 77-236-77

+38 (093) 360-46-77

Детальное описание товара: <https://storgom.ua/product/lentochnaia-pila-fox-machines-f28-186a.html>

Другие товары: <https://storgom.ua/lentochnye-pily.html>