

VARI®

Kultivátor

K-60



Návod k používání

CZ Základní informace

i Vybalení stroje a instruktáž požadujte u svého prodejce jako součást předprodejního servisu!

EN Basic information

i As part of the pre-sale servicing ask your dealer to unwrap the machine and give you a brief training on how to use it!

RU Исходная информация

i Распакование товара и инструктаж надо требовать у своего продавца как часть предпродажного сервиса!

PL Informacje podstawowe

i W ramach serwisu przedsprzedażowego poproś sprzedawcę o rozpakowanie urządzenia i wstępny instruktaż obsługi urządzenia.

CZ Typové označení (Type) EN Type RU Типовое обозначение PL Typn	1WG2.5-40FQ-D
CZ Typ motoru EN Engine type RU Тип двигателя PL Typ silnika	LONCIN 1P65FA
CZ Identifikační číslo ¹ EN Identification number ² RU Идентификационный номер ³ PL Numer identyfikacyjny ⁴	-----
CZ Datum dodání - prodeje EN Delivery date - date of sale RU Дата поставки – продажи PL Numer seryjny/rok produkcji	
CZ Dodavatel (razítko) EN Supplier (stamp) RU Поставщик (печать) PL Dostawca (pieczęćka)	

i **Doporučujeme Vám vyhotovit si kopii této stránky s vyplněnými údaji o koupi stroje pro případ ztráty nebo krádeže originálu návodu.**

i **You are advised to make a copy of this page with filled in information about the machine's purchase in case the original manual is lost or stolen.**

i **Рекомендуем Вам сделать себе копию этой страницы с заполненными данными о покупке косилки на случай потери или кражи оригинала руководства.**

i **Zaleca się wykonanie kopii niniejszej strony instrukcji zawierającej informacje o zakupie urządzenia na wypadek utraty lub kradzieży oryginału instrukcji obsługi.**

1 Doplňte číslo z výrobního štítku nebo nalepte identifikační štítek.
 2 Fill in the plate number from the name plate or stick the identification label.
 3 Внесите номер из заводского щитка или приклейте идентификационный щиток
 4 Wpisz numer z tabliczki znamionowej lub przyklej naklejkę identyfikacyjną.

Návod k používání

Obsah

CZ Návod k používání	4	7 Zastavení motoru	11
1 Úvod	4	8 Údržba motoru	11
1.1 Základní upozornění	4	8.1 Výměna motorového oleje	11
2 Bezpečnostní upozornění	5	8.2 Údržba vzduchového filtru	12
2.1 Školení	5	8.3 Údržba zapalovací svíčky a lapače jisker	12
2.2 Obsluha	5	8.4 Seřízení volnoběhu karburátoru	13
2.3 Bezpečnostní piktogramy	6	9 Údržba kultivátoru	13
3 Základní informace	6	9.1 Záběh	14
3.1 Hlavní technické parametry	6	9.2 Technická údržba kultivátoru	14
3.2 Popis stroje a jeho částí	7	9.3 Tabulka technické údržby kultivátoru	14
4 Způsob ovládání kultivátoru	7	9.4 Dlouhodobé uložení kultivátoru	15
4.1 Pravidelná kontrola	7	10 Odstraňování problémů	15
5 Seřízení kultivátoru	8	11 Likvidace obalů a stroje	15
5.1 Nastavení řídicích	8	12 Pokyny k objednávání náhradních dílů	15
5.2 Nastavení a používání spojky	8	13 Adresa výrobce	16
5.3 Postup seřízení motoru	9	14 Adresa dovozce	16
5.4 Nastavení transportních koleček	10	15 Záruční list	17
6 Uvedení do provozu	10		

Výrobce **si vyhrazuje právo na technické změny a inovace, které nemají vliv na funkci a bezpečnost stroje. Tyto změny se nemusí projevit v tomto návodu k používání. Tiskové chyby vyhrazeny.**

1 Úvod

Vážení zákazníci a uživatelé!

Děkujeme Vám za důvěru, kterou jste nám prokázal koupí tohoto výrobku. Stal jste se majitelem stroje ze široké škály strojů a nářadí systému zahradní, farmářské, malé zemědělské a komunální techniky, prodávané firmou **VARI, a.s.**

Díky malým rozměrům, nízké hmotnosti, více funkcím, vysoké rotační účinnosti při kypření, schopnosti pracovat na horách, ve vodě, v brázdách polí a příkopech a díky snadné přepravě a obsluze při otáčení je tento model kultivátoru zvláště vhodný pro práci v horských, kopcovitých nebo suchých oblastech, na zavlažovaných polích, dále v sadech, zahradách, ve sklenících apod.

1.1 Základní upozornění

Uživatel **je povinen** seznámit se s tímto návodem k používání a dbát všech pokynů pro obsluhu stroje, aby nedošlo k ohrožení zdraví a majetku uživatele, jakož i jiných osob.

Bezpečnostní pokyny uvedené v tomto návodu nepopisují veškeré možnosti, podmínky a situace, které se mohou v praxi vyskytovat. Bezpečnostní faktory, jako je zdravý rozum, opatrnost a pečlivost, nejsou součástí tohoto návodu, ale předpokládá se, že je má každá osoba, která se strojem zachází, anebo na něm provádí údržbu.

S tímto strojem smí pracovat pouze osoby duševně a fyzicky zdravé. Při profesionálním použití tohoto stroje je majitel stroje povinen zajistit obsluhu, která bude stroj používat, školení o bezpečnosti práce a provést instruktáž k ovládání tohoto stroje a vést o těchto školeních záznamy. **Musí též provést tzv. kategorizaci prací dle příslušné národní legislativy.**



Jestliže Vám budou některé informace v návodu nesrozumitelné, obraťte se **na svého prodejce⁵** nebo přímo na **výrobce stroje⁶**.

Návody k používání, kterými je tento stroj vybaven, jsou nedílnou součástí stroje. Musí být neustále k dispozici, uloženy na dostupném místě, kde nehrozí jejich zničení. Při prodeji stroje další osobě musí být návody k používání předány novému majiteli. Výrobce nenese odpovědnost za vzniklá rizika, nebezpečí, havárie a zranění vzniklá provozem stroje, pokud nejsou splněny výše uvedené podmínky.

Výrobce nenese odpovědnost za škody způsobené neoprávněným použitím, nesprávnou obsluhou stroje a za škody způsobené jakoukoliv úpravou stroje bez souhlasu výrobce.

Při práci je zejména nutné řídit se bezpečnostními předpisy, abyste se vyvarovali nebezpečí zranění vlastní osoby, osob v okolí nebo způsobení škody na majetku.

Tyto pokyny jsou v návodu k používání označeny tímto výstražným bezpečnostním symbolem:

	Pokud uvidíte v návodu tento symbol, pečlivě si přečtěte následující sdělení!
	Tento mezinárodní bezpečnostní symbol indikuje důležitá sdělení, jež se týkají bezpečnosti. Když uvidíte tento symbol, buďte ostražití k možnosti úrazu vlastní osoby nebo jiných osob a pečlivě pročtěte následující sdělení.













Tabulka 1: Symboly

⁵ Adresu prodejce si doplňte do tabulky na začátku tohoto návodu (pokud není od prodejce již vyplněna).
⁶ Adresa na výrobce je uvedena na konci tohoto návodu











2 Bezpečnostní upozornění









Stroj je navržen tak, aby co nejvíce chránil obsluhu. Neodstraňujte žádný pasivní ani aktivní bezpečnostní prvek. Vystavujete se tak riziku zranění.

2.1 Školení

-  **Pozorně si přečtete tento návod k obsluze. Důkladně se seznamte se správným způsobem obsluhy stroje a jeho mechanických částí. Naučte se, jak stroj zastavit a jak rychle vypnout pracovní nástroj.**
-  Stroj nesmí obsluhovat děti! Dospělé osoby mohou používat stroj až po důkladném přečtení tohoto návodu!
-  Dbejte na to, aby se na pracovní ploše nenacházely osoby, nebo věci představující možné bezpečnostní riziko. To platí zvláště pro děti a zvířata.
-  Před každým použitím stroje zkontrolujte, zda některá část (zvláště pak pracovní ústrojí nebo jeho krytování) není poškozena nebo uvolněna. Zjištěné závady musí být ihned odstraněny. Při opravách používejte pouze originální náhradní díly.
-  Vzhledem k překročení doporučených hodnot hluku a vibrací dodržujte při práci se strojem tyto pokyny:
 -  chraňte sluch vhodnými ochrannými pomůckami dle **ČSN EN 352-1** (mušlové chrániče sluchu) nebo **ČSN EN 352-2** (zátkové chrániče sluchu). Tyto pomůcky žádejte u svého prodejce.
 -  práci se strojem po maximálně 20 minutách přerušujte přestávkami v délce minimálně 10 minut. Obsluha nesmí být při těchto přestávkách vystavena působení jiného zdroje hluku nebo vibrací.
-  Důkladně zkontrolujte plochu, kde budete se strojem pracovat, a odstraňte všechna pevná tělesa (jako jsou kameny, dráty, volné stavební zbytky atp.).
-  Před nastartováním motoru dejte řadicí páku do polohy neutrálu!
-  Neobsluhujte stroj, pokud na sobě nemáte řádný pracovní oděv. Jestliže je pracovní plocha kluzká, noste obuv s protiskluzovou podrážkou, která vám zajistí lepší stabilitu.
-  **Při manipulaci s palivem dodržujte bezpečnostní pokyny pro práci s hořlavinami! Dodržujte následující pravidla:**
 - 1) Na palivo používejte nádobu k tomu určenou.
 - 2) Nedoplňujte palivo při spuštění, či zahřátém motoru!
 - 3) Při doplňování paliva venku dbejte zvýšené opatrnosti. Nedoplňujte palivo v uzavřené místnosti!
 - 4) Před nastartováním utáhněte uzávěr palivové nádrže a setřete rozlité palivo!
-  Neseřizujte stroj, pokud je motor spuštěný!
-  Při jakékoli práci se strojem, například při jeho přípravě a údržbě, používejte ochranné brýle.

2.2 Obsluha

-  Při startování motoru je nutné, aby řadicí páka byla v poloze neutrálu. Obsluha nesmí dát ruce a nohy do blízkosti otáčejících se částí ani pod ně.
-  Při přejezdění stroje po dlážděné silnici, na chodníku, nebo silnici dávejte pozor na pravidla silničního provozu a zvažte možné dopravní riziko! Nepoužívejte stroj k přepravě osob!
-  Při nárazu do pevné překážky ihned vypněte motor a pečlivě zkontrolujte, zda nedošlo k poškození kultivátoru. Pokud ano, stroj opravte a teprve potom znovu nastartujte a používejte.
-  Vždy věnujte pozornost okolnímu terénu, abyste neuklouzli nebo nespadli.
-  Jestliže zjistíte, že u stroje dochází k mimořádně silným vibracím, neprodleně vypněte motor! Zjistěte možnou příčinu, mimořádně silné vibrace obvykle signalizují poruchu.
-  Než opustíte pracovní prostor obsluhy stroje za účelem opravy, seřízení, kontroly nebo odstranění předmětů, které uvízly mezi noži vždy vypněte motor!
-  **Nechávejte-li stroj bez dozoru, proveďte nutná preventivní opatření, jako je odpojení pohonu hnací hřídele, přeřazení na neutrálu pomocí řadicí páky a vypnutí motoru!**
-  Při čištění, opravě a kontrole, je nutné, aby obsluha vypnula motor a zajistila všechny pohyblivé části.
-  Výfukové plyny jsou zdraví nebezpečné. Nestartujte stroj v uzavřené místnosti.
-  **Nikdy neobsluhujte kultivátor bez funkčního ochranného vybavení, krytů a ostatních ochranných zařízení!**

-  Při práci se strojem vykažte z pracovního prostoru ostatní osoby (zvláště děti) a zvířata.
-  Nikdy nepřetěžujte stroj tím, že budete kultivovat příliš hluboko nebo vysokou rychlostí!
-  Stroj se nesmí po kluzkém povrchu pohybovat vysokou rychlostí. Při couvání sledujte, co se děje za vámi!
-  **Používejte pouze vybavení a přídatná zařízení povolená výrobcem kultivátoru (např. protizávaží).**
-  Při jakékoli práci se strojem, například při jeho přípravě a údržbě, používejte ochranné brýle.
-  Nepracujte při snížené viditelnosti nebo nedostatečném osvětlení!
-  Při obdělávání tvrdé půdy buďte opatrní! Nože se mohou zaseknout do země a odstrčit kultivátor dopředu. Jestliže k tomu dojde, pouze pusťte rukojeť. Nepokoušejte se udržet stroj pod kontrolou!
-  Nikdy nepoužívejte kultivátor v příkrém svahu!
-  Při zatáčení ve svahu dejte pozor na převrácení stroje!

2.3 Hodnoty hluku a vibrací

Hladina akustického tlaku (v souladu s bodem 5.13 normy EN 709)	75.4 dB(A)
Nejistota měření	3.0 dB(A)
Hladina vibrací (v souladu s bodem 5.14 normy EN 709)	7.5 m/
Nejistota měření	1.5 m/s ²

2.4 Bezpečnostní piktogramy

Následující symbol indikuje důležitá sdělení, jež se týkají bezpečnosti. Když uvidíte tento symbol, buďte ostražití k možnosti úrazu vlastní osoby nebo jiných osob a pečlivě pročtěte následující sdělení.

Dojde-li k odpadnutí značky, nebo je nečitelná, obraťte se na prodejce, aby tyto značky vyměnil.

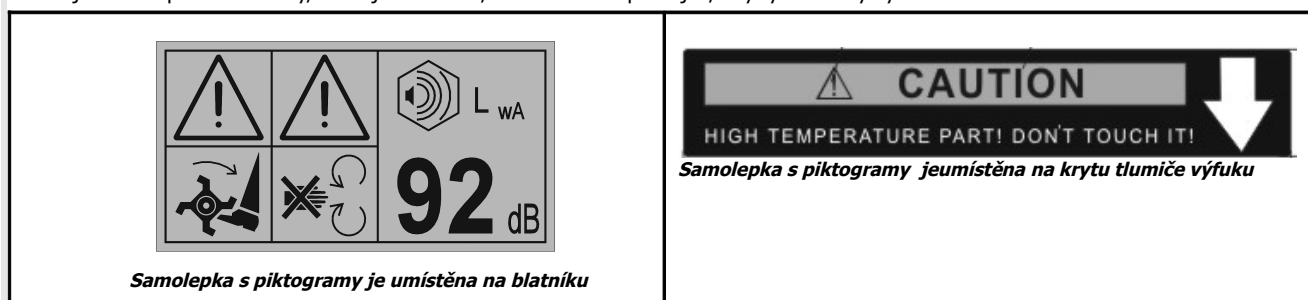

Obr. 1: Bezpečnostní piktogramy

3 Základní informace

Tento výrobek vyhovuje technickým parametrům podle normy JB/T10266.1-2001 pro ruční kultivátory; normy JB/T10266.2-2001, která upravuje způsob zkoušky ručních kultivátorů; normy GB/T5608.3-1995, která upravuje způsob zkoušky rotačních kultivátorů; normy GB10395.10-2006 pro traktory, zemědělské a lesní stroje, která upravuje technické prostředky zajištění bezpečnosti, a podle normy DB50/210-2005, která upravuje technické prostředky zajištění bezpečné obsluhy ručních kultivátorů.

3.1 Hlavní technické parametry

Popis	Jednotka	Hodnota
Jmenovitý výkon	kW	2,5
Jmenovité otáčky	ot./min.	3600
Startování	-	startovací šňůrou
Hmotnost	kg	25
Maximální šíře záběru stroje	cm	60
Hloubka kypření	cm	+/- 10
Pracovní rychlost	m.s ⁻¹	0,1 - 0,3
Převodovka	-	šneková převodovka v olejové lázni
Rychlost otáček	ot./min.	120

Tabulka 2: Technické informace

3.2 Popis stroje a jeho částí

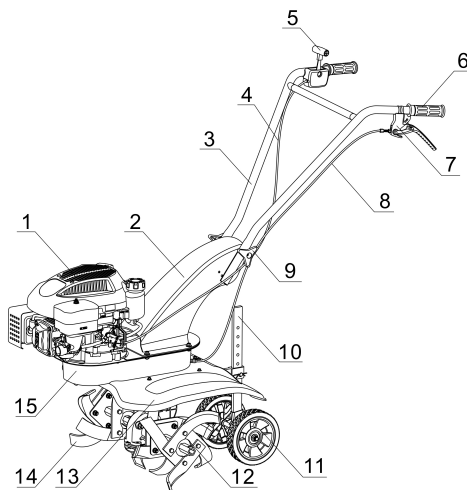

- | | | |
|----------------------|----------------------------|-------------------------|
| 1. Motor | 6. Rukojeti | 11. Transportní kolečka |
| 2. Držák řídítek | 7. Páčka spojky | 12. Levý kultivátor |
| 3. Řídítka sestava | 8. Lanko páčky spojky | 13. Blatník |
| 4. Lanko páčky plynu | 9. Šroub nastavení řídítek | 14. Pravý kultivátor |
| 5. Páčka plynu | 10. Radlička | 15. Řemenové převody |

4 Způsob ovládání kultivátoru

! Každý kultivátor prochází před expedicí z továrny výstupní kontrolou. Uživatel by i přesto měl zkontrolovat všechny mechanické části stroje a nastavit je před použitím, aby stroj lépe fungoval.

4.1 Pravidelná kontrola

4.1.1 Kontrola motorového oleje

- !** Udávaný objem oleje v motoru je 0,55 l . oleje. Jestliže je hladina motorového oleje nižší, než udává měrka, může dojít k vážnému poškození stroje!
- !** Používejte čistý a vysoce kvalitní motorový olej pro čtyřtákní motory. Použití znečištěného oleje nebo jiného typu oleje povede ke zkrácení životnosti motoru.
- ♦ Umístěte motor do vodorovné polohy.
- ♦ Odšroubujte olejovou měrku a očistěte ji, aby byla suchá (viz Obr.2).
- ♦ Vložte olejovou měrku do otvoru pro nalévání oleje (nedotahujte závit).
- ♦ Vyjměte olejovou měrku a zkontrolujte hladinu oleje. Jestliže je v rozsahu označeném na měrce, je jeho množství dostatečné.
- ♦ Doporučujeme používat motorový olej SAE15W – 40 jako univerzální mazadlo vhodné pro běžné venkovní teploty (viz tabulka).

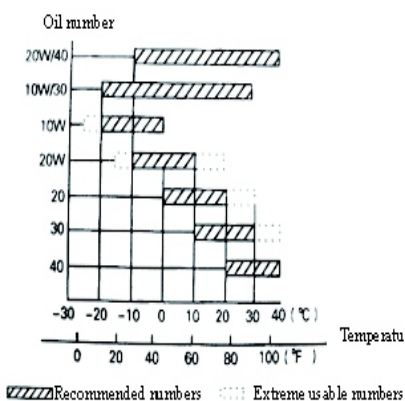
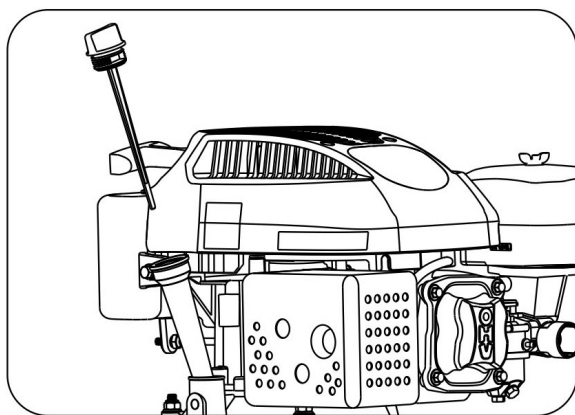

Obr. 2 Kontrola oleje a jeho specifikace

4.1.2 Kontola oleje v převodové skříni

- ◆ Umístěte kultivátor vodorovně na zem a odšroubujte olejovou měрку (viz Ilustrace 4).
- ◆ Převodová skříň má být naplněna 0,5 l oleje (pod okraj otvoru šroubu). Jestliže je hladina příliš nízká, přilijte nový olej, až hladina dosáhne správné výšky.
- ◆ Doporučuje se používat motorový olej ISO VG220.

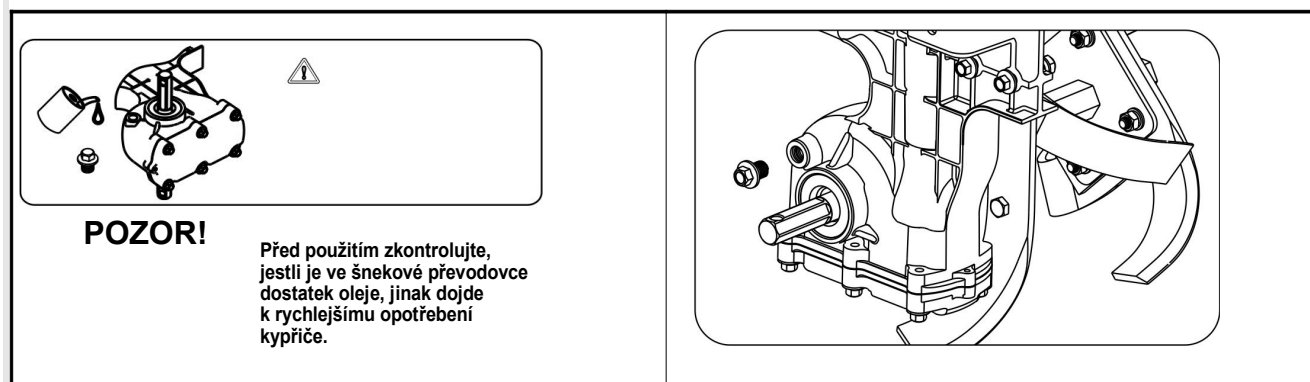

Obr. 3: Plnění oleje do převodovky

4.1.3 Kontrola vzduchového filtru

- ⚠ Nestartujte motor bez vzduchového filtru, protože to vede k rychlejšímu opotřebení motoru.

5 Seřízení kultivátoru

5.1 Nastavení řídicíků

- ⓘ Než začnete upravovat výšku řídicíků, umístěte stroj na plochu, vodorovnou zem. Zabráníte tím náhodnému převrácení.

Odšroubujte aretační šroub rukojetí a nastavte otvor do odpovídající polohy. Doporučená výška řídicíků je do výšky pasu uživatele. Šroub dotáhněte (viz obr.5).

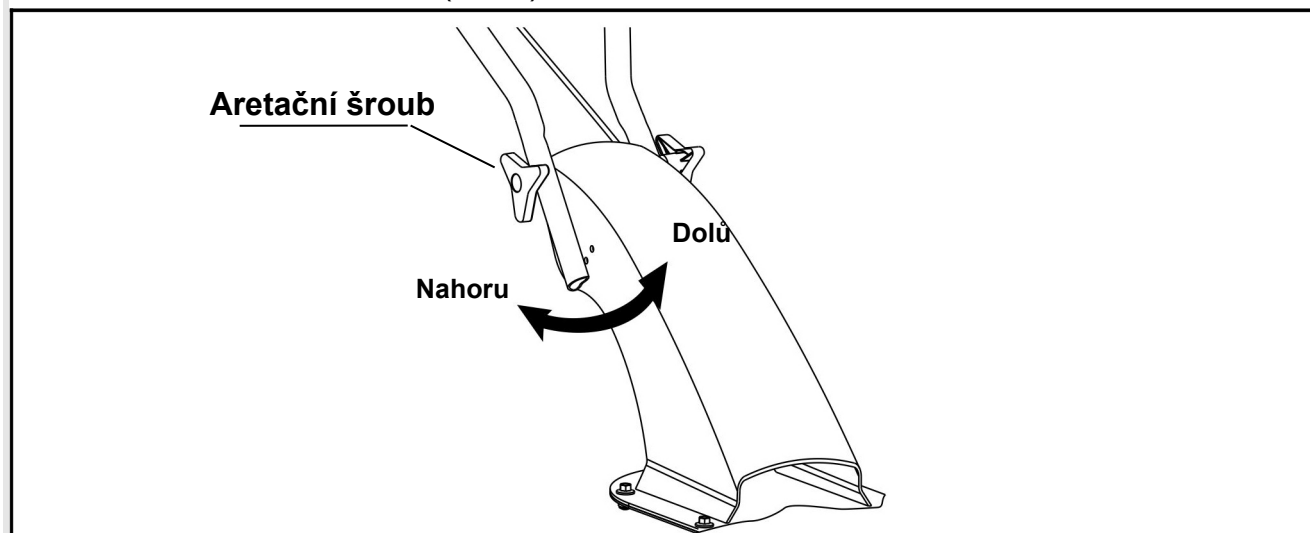

Obr. 4: Výškové nastavení řídicíků

5.2 Nastavení a používání spojky

- ⚠ Před použitím spojky je nutné snížit otáčky motoru.
- ◆ Sepnutím nebo uvolněním spojky uživatel ovládá výstupní výkon motoru.
- ◆ Nejprve odblokujte bezpečnostní páčku (viz obr.), potom stiskněte páčku spojky, dojde k sepnutí spojky, kypřicí nože se roztočí.

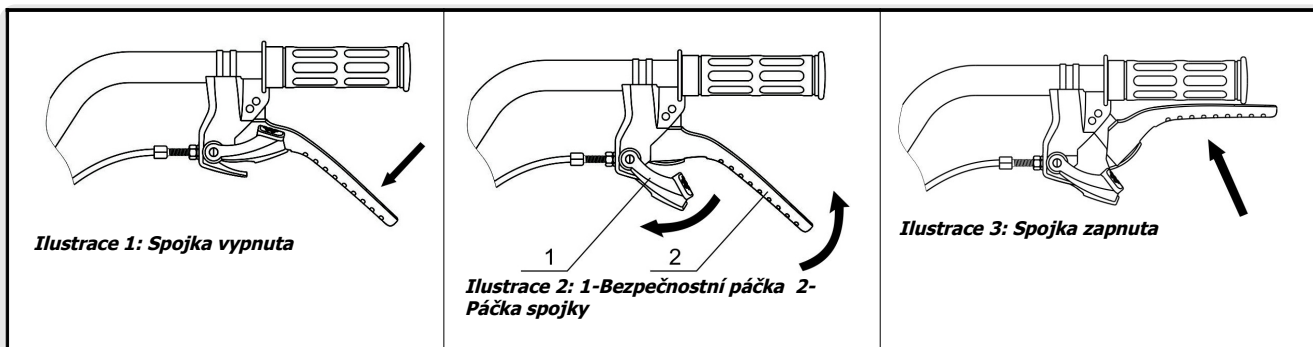
Obr. 5: Páčka spojky

- ◆ Uvolněním spojky dojde k jejímu odpojení. Výkon motoru se nepřenáší na kultivátor a kypřicí nože se přestanou otáčet
- ❗ **Poznámka: Nesprávné nastavení lanka spojky znemožní správné použití výrobku.**
- ◆ Vyzkoušejte, zda spojka funguje správně. Pokud ne, uvolněte zajišťovací matici a upravte délku lanka. Jakmile dokončíte nastavení, zajišťovací matici opět utáhněte (viz obr.).

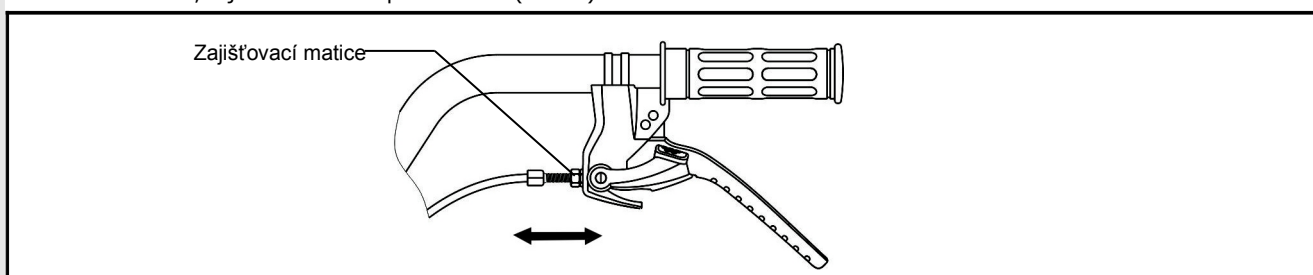

Obr. 6: Seřízení lanka spojky



- ◆ Pokud je to nutné, nastartujte motor a zkontrolujte, zda spojka spíná správně.

5.3 Postup seřízení motoru

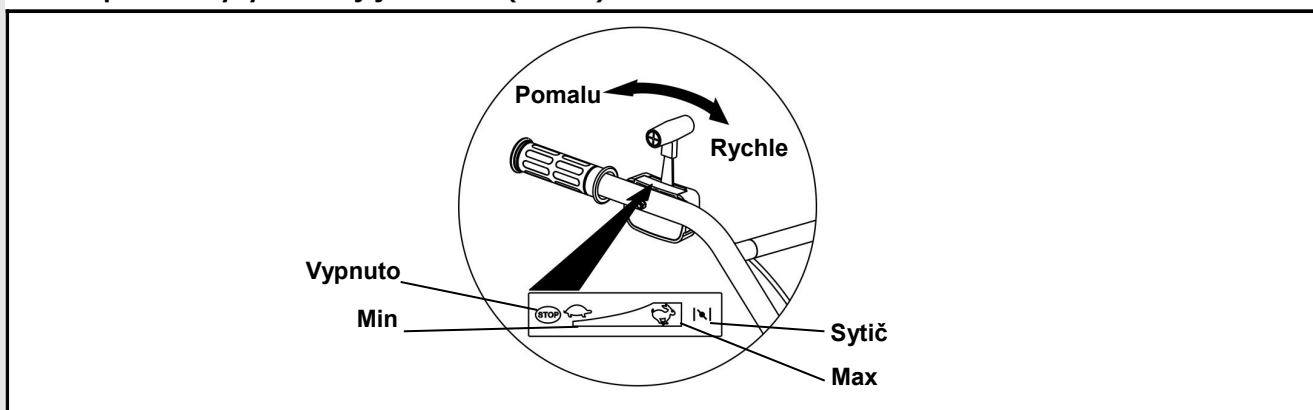
- ◆ Zkontrolujte, zda místa připojení lanka na ovládání rychlosti nejsou uvolněná nebo poškozená. Pokud ano, utáhněte je.
- ◆ Zatlačte páku ovladače rychlosti do maximální nastavitelné polohy, potom pomocí seřizovacího šroubu seřídte rychlost tak, aby odpovídala zvolené poloze.

5.3.1 Způsob volby rychlosti a její nastavení (viz obr.)

Obr. 7: Volba otáček motoru

- ◆ Dejte páku ovladače rychlosti na řídkách rukojeti do polohy  bez jakéhokoli zatížení stroje a zkontrolujte, zda rychloměr ukazuje hodnotu $3\ 600 \pm 50$. Poté posuňte páku ovladače rychlosti do polohy  a zkontrolujte, zda rychloměr ukazuje hodnotu $1\ 800 \pm 100$.
- ◆ Dáte-li páku ovladače rychlosti do nejnižší polohy, dojde k zastavení motoru. Otočením páky ovladače rychlosti do polohy , dojde k zavření sytiče.
- ◆ Jestliže rychlost zobrazená na rychloměru není v některém z uvedených rozsahů, je nutné seřídít motor.

5.4 Nastavení transportních koleček

- ◆ Pro jízdu po cestě nainstalujte transportní kolečka na radličku a utáhněte matici.
- ◆ Pro kypření uvolněte matici a transportní kolečka odejměť

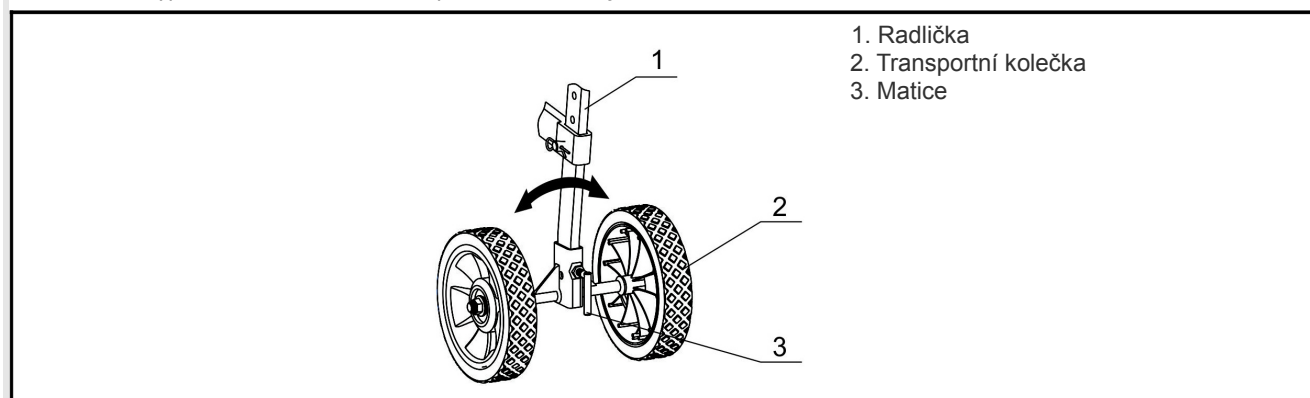

Obr. 8: Nastavení transportních koleček

6 Uvedení do provozu

- ⚠ Před nastartováním stroje uvolněte páku spojky.
- ◆ Nastavte plynovou páku do polohy „“ (viz obr.).

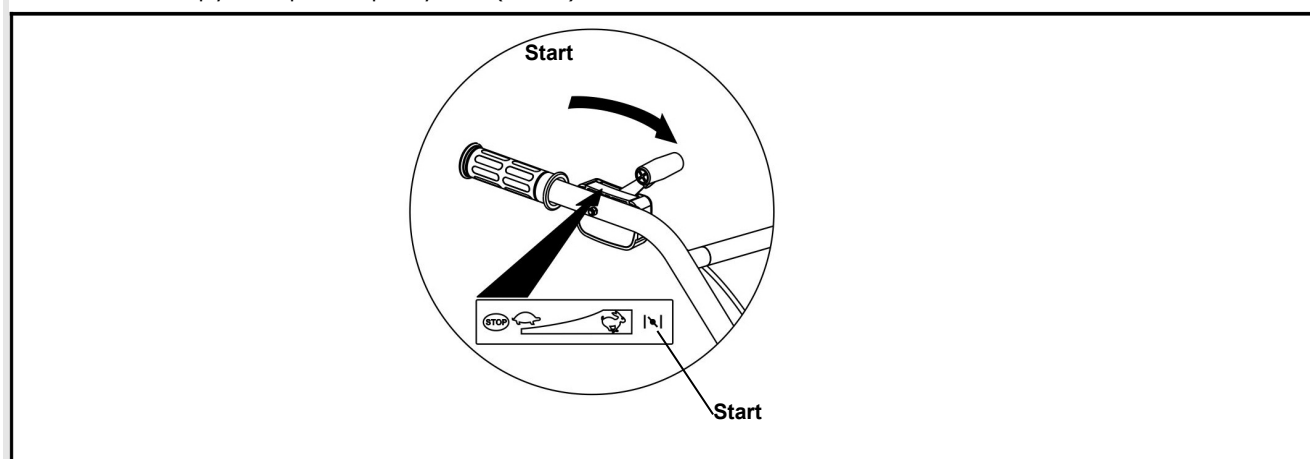

Obr. 9: Poloha páčky plynu - sytič

- ◆ Napněte startovací lanko, dokud neucítíte odpor a potom za něj rychlým pohybem silně zatáhněte.
- ⚠ Nikdy prudce nepouštějte rukojeť startéru, protože by mohla poškodit motor. Když chcete páku startéru uvolnit, pomalu ji vraťte zpět ve směru tahu lanka startéru
- ◆ Po zahřátí motoru pomalu zatlačte páku sytiče do polohy „“ (viz obr.).

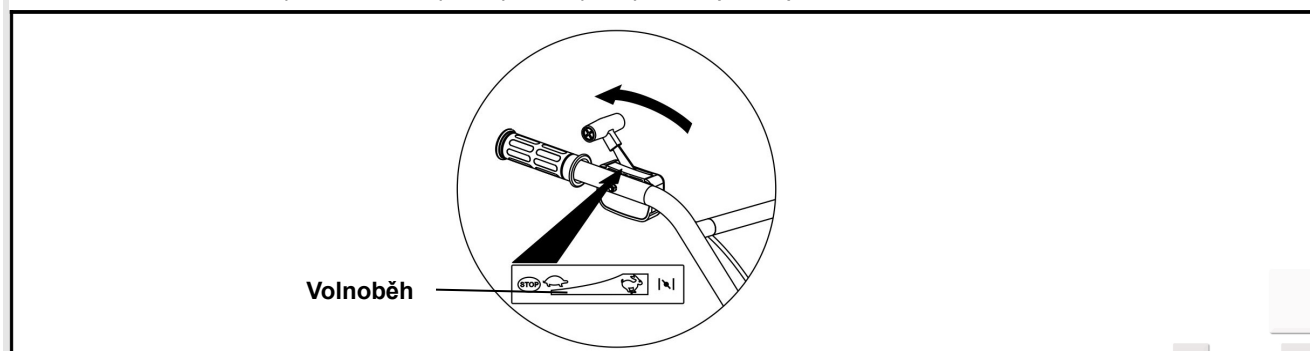

Obr. 10: Poloha páčky plynu - volnoběh

- ◆ Pomocí páky ovladače rychlosti (nebo páky škrtičního ventilu) nastavte rychlost motoru na potřebnou úroveň.

7 Zastavení motoru

- ◆ Zatlačte páku ovladače rychlosti do minimální polohy, potom zastavte motor (viz obr.).

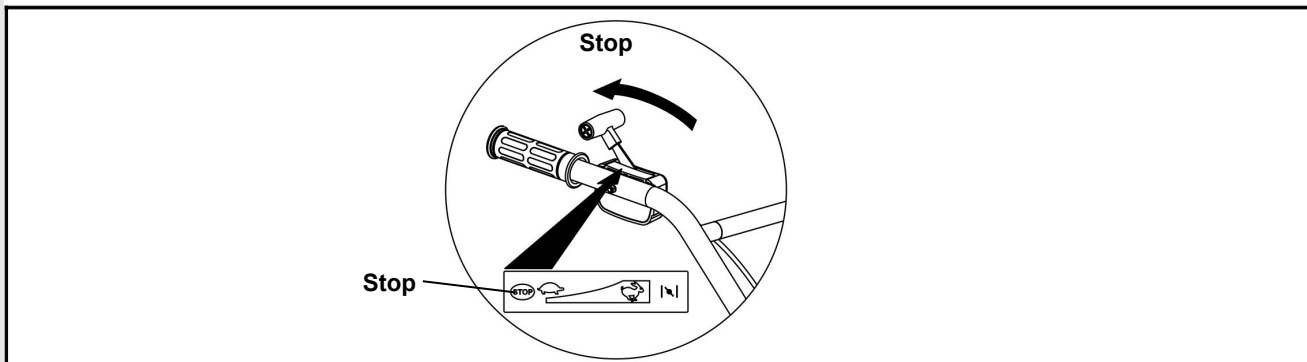

Obr. 11: Poloha páčky plynu - zastavení motoru

8 Údržba motoru

- ⚠ Před zahájením údržby zastavte motor.

- ⓘ Posezónní údržbu doporučujeme svěřit některému z našich autorizovaných servisů, stejně tak i běžnou údržbu, pokud si nejste jisti svými technickými schopnostmi.
- ⓘ Pro zachování dobrého výkonu je nutné provádět pravidelnou kontrolu a seřízení motoru. Pravidelná údržba je zárukou dlouhodobé životnosti. V následující tabulce jsou uvedeny požadované intervaly údržby, včetně položek, kterých se údržba týká.

Cyklus údržby podle počtu měsíců /nebo skutečných hodin provozu		Každý den	Po prvním měsíci, nebo po 20 hod.	Každou sezónu, nebo po 50 hod.	Každých 6 měsíců, nebo 100 hod.	Každý rok, nebo 300 hod.
Položka						
Motorový olej	Zkontrolovat hladinu oleje	•				
	Vyměnit olej		•		•	
Olej v převodovce	Zkontrolovat hladinu oleje	•				
	Vyměnit olej		•			•
Vzduchový filtr	Zkontrolovat	•				
	Vyčistit	• (1)				
Zapalovací svíčka	Zkontrolovat a vyčistit				•	
Lapač jisker	Vyčistit				•	
Palivová nádrž a filtr	Vyčistit			• (2)		
Vzduchový ventil	Zkontrolovat nastavení					• (2)
Palivové vedení	Zkontrolovat	Každé dva roky (v případě potřeby vyměnit)				

- ⓘ **Používáte-li stroj v prašném prostředí, bude nutné provádět údržbu častěji.**
- ⓘ Uživatel by neměl provádět demontáž motoru, jestliže k tomu nemá správné nářadí nebo schopnosti. Údržbu některých částí provádí autorizovaný distributor.

8.1 Výměna motorového oleje

- ⓘ **Chcete-li vypustit motorový olej, nejprve zahřejte motor. Zajistíte tím rychlé a úplné vypuštění oleje.**
- ◆ Odšroubujte olejovou měрку a šroub pro vypouštění oleje. Vypusťte olej.
- ◆ Poté zašroubujte šroub pro vypouštění oleje a utáhněte jej.
- ◆ Dolejte do motoru doporučený motorový olej a zkontrolujte jeho hladinu.
- ◆ Zašroubujte měрку.

➤ **Objem motorového oleje je 0,6 l.**

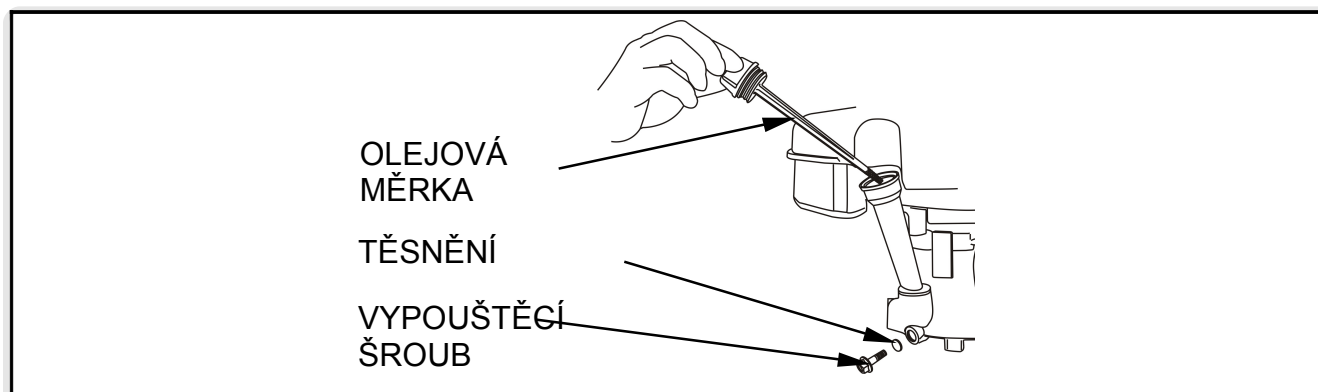

Obr. 12: Výměna motorového oleje

8.2 Údržba vzduchového filtru

i Znečištěný vzduchový filtr zhoršuje přívod vzduchu do karburátoru. Chcete-li předejít poruše karburátoru, provádějte pravidelnou údržbu vzduchového filtru. Používáte-li stroj v prašném prostředí, údržbu vzduchového filtru je nutné provádět častěji.

! K čištění vzduchového filtru nikdy nepoužívejte benzin nebo hořlavé čisticí prostředky, protože by mohly způsobit požár.

! Nestartujte motor bez vzduchového filtru! Takový postup může vést k rychlému opotřebení motoru

- ◆ Povolte křídlovou matici na krytu vzduchového filtru a vyjměte filtr.
- ◆ Vyčistěte filtr pomocí nehořlavého nebo málo hořlavého čisticího prostředku a nechte jej usušit.
- ◆ Namočte filtr do motorového oleje a poté z něj olej vyždímejte.
- ◆ Vraťte filtr i kryt vzduchového filtru na místo.

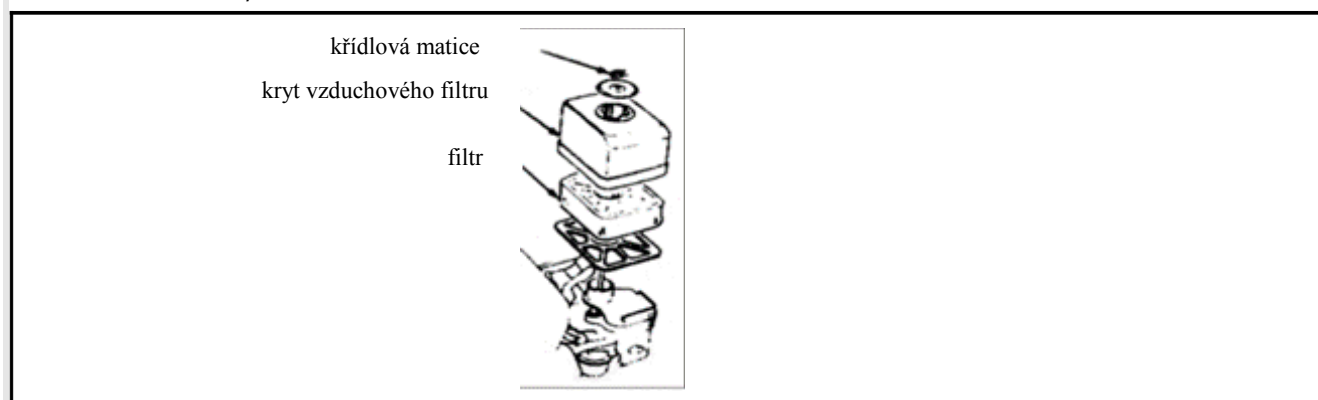

Obr. 13: Vzduchový filtr

8.3 Údržba zapalovací svíčky a lapače jisker

! Nikdy nepoužívejte zapalovací svíčku s nesprávnou tepelnou hodnotou. Chcete-li zaručit správný provoz stroje, je nutné, aby zapalovací svíčka měla odpovídající elektrodovou vzdálenost bez nánosu nečistot.

i K odšroubování zapalovací svíčky použijte speciální nástrčný klíč.

! Jestliže jste motor právě zastavili, tlumič výfuku bude velice horký. Nepřibližujte se k horkým předmětům, o které se můžete spálit.

- ◆ Zkontrolujte svíčku. Je-li svíčka opotřebená, izolace je prasklá nebo poškozená, vyměňte ji. Jestliže jsou na svíčke usazeniny karbonu, odstraňte je pomocí drátěného kartáče.
- ◆ Ke změření vzdálenosti elektrod je třeba použít spároměrky. Správná hodnota je 0,7 až 0,8 mm (viz obr.).
- ◆ Zkontrolujte stav podložky zapalovací svíčky. Zapalovací svíčku našroubujte nejprve rukou. Předejdete tím stržení závitu.
- ◆ Po zašroubování svíčky použijte speciální nástrčný klíč a svíčku i s podložkou utáhněte

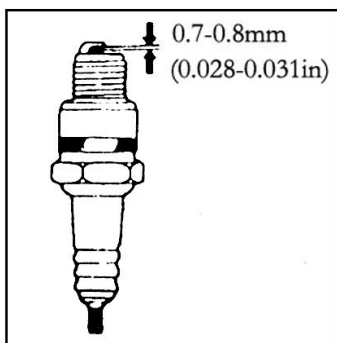
Obr. 14: Zapalovací svíčka

i Jedná-li se o novou svíčku, utáhněte ji ještě o půl otáčky, až je podložka pevně přitlačena ke spodnímu dílu.

Jedná-li se o používanou svíčku, utáhněte ji ještě o 1/8 až 1/4 otáčky, až je podložka pevně přitlačena ke spodnímu dílu.

Zapalovací svíčku je nutné dostatečně utáhnout, jinak dojde k jejímu přehřátí a poškození motoru.

! Jestliže jste motor právě zastavili, tlumič výfuku bude velice horký. Počkejte s opravou, dokud motor nevychladne.

i Údržbu lapače jisker je nutné provádět každých 100 hodin, aby byla zajištěna jeho účinnost.

- ◆ Odšroubujte dva 4mm šrouby z výfukového potrubí a oddělte jej.
- ◆ Odšroubujte čtyři 5mm šrouby z krytu tlumiče výfuku a oddělte jej.
- ◆ Odšroubujte 4mm šrouby z lapače jisker a oddělte jej od tlumiče.
- ◆ Pomocí kartáče odstraňte usazeniny karbonu ze sítky lapače jisker.

! Nikdy nepoužívejte motor bez lapače jisker v lesních oblastech! Mohlo by dojít k požáru!

i Lapač jisker nesmí být prasklý ani jinak poškozený. Zjistíte-li praskliny nebo poškození, je nutné lapač vyměnit

8.4 Seřízení volnoběhu karburátoru

- ◆ Nastartujte motor, aby se zahřál na provozní teplotu.
 - ◆ Chcete-li nastavit normální volnoběžné otáčky, při spuštěném motoru nastavte pomocí šroubu mez škrticího ventilu.
- Normální volnoběh: 1 800 ± 150 ot./min.

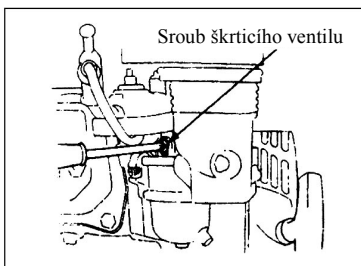
Obr. 15: Seřízení volnoběhu

9 Údržba kultivátoru

i Opatřování, které je způsobené provozním třením nebo změnou zatížení, může vést k uvolnění šroubů kultivátoru. Díly a součásti se mohou opotřebovat, což zhoršuje výkon motoru, zvyšuje spotřebu paliva a vede k jiným poruchám, které mají vliv na používání kultivátoru. Kvůli omezení výše uvedených nepříznivých okolností na minimální úrovni je nutné důsledně a pravidelně provádět údržbu kultivátoru, aby si zachoval dobrý technický stav a delší životnost.

9.1 Záběh

- ◆ Informace o záběhu benzínového motoru naleznete v návodu, který je k němu dodáván.
- ◆ S kultivátorem, který je nový nebo po generální opravě, nejprve pracujte hodinu bez zatížení. Poté pracujte dalších pět hodin. Dokud je motor ještě teplý, vyčistěte všechny motorový olej z klikové skříně motoru. Poté dolijte motorový olej podle kroků 1 a 2 v kapitole 9.1 a nechte motor 4 hodiny spuštěný. Nyní je stroj připravený k normálnímu používání.

9.2 Technická údržba kultivátoru

9.2.1 Údržba před začátkem směny

Před a po každé pracovní směně:

- ◆ Poslechem a pohledem zkontrolujte, zda se neděje něco mimořádného, např. mimořádný zvuk, přehřívání, uvolněné šrouby apod.
- ◆ Zkontrolujte, zda z benzínového motoru nebo skříně převodovky neuniká olej.
- ◆ Zkontrolujte, zda je hladina oleje v benzínovém motoru a skříní převodovky mezi horní a dolní značkou ukazatele úrovně oleje.
- ◆ Včas odstraňte nečistoty, bláto, části rostlin a olejové skvrny z celého stroje a příslušenství.
- ◆ Evidujte prováděné zemědělské práce.

9.2.2 První stupeň údržby

Každých 150 hod. práce

- ◆ Proveďte všechny úkony údržby pro každou směnu.
- ◆ Vyčistěte skřín převodovky a vyměňte motorový olej.
- ◆ Zkontrolujte systém spojky.

9.2.3 Druhý stupeň údržby

Každých 800 hod. práce

- ◆ Proveďte všechny úkony údržby po každých 150 hod. práce.
- ◆ Zkontrolujte všechny převody a ložiska. Zjistíte-li vážné opotřebení, vyměňte je.
- ◆ Jestliže jsou poškozeny jakékoli jiné díly nebo komponenty kultivátoru, například kypřicí nože nebo šrouby, vyměňte je.

9.2.4 Technická kontrola a oprava

Každých 1500 – 2000 hod. práce

- ◆ Požádejte místní autorizovaný servis o úplnou demontáž, vyčištění a kontrolu stroje. Zjistí-li se vážné opotřebení některého dílu nebo komponenty, vyměňte jej nebo opravte, pokud je to možné.
- ◆ Opravu a údržbu motoru provádějte dle návodu

9.3 Tabulka technické údržby kultivátoru

Provádí se údržba položek se značkou ✓.

Počet pracovních hodin	Každý den	Po 8 hod. práce při pol.zatížení	Po prvním měsíci nebo po 20 hod.	Po třetím měsíci nebo po 150 hod.	Každoročně nebo po 1 000 hod.	Každé 2 roky nebo po 2 000 hod.
Čeho se údržba týká						
Kontrola a utážení šroubů a matic	✓					
Kontrola a doplnění nového motorového oleje	✓					
Vyčištění a výměna motorového oleje		Poprvé	Podruhé	✓ Potřetí a dále		
Kontrola úniku oleje	✓					
Odstranění nečistot, rostlin a olejových skvrn	✓					
Řešení problémů	✓					
Seřízení ovládacích prvků	✓					
Klínový řemen	✓					
Převody a ložiska					✓	

Tabulka 3: Tabulka technické údržby kultivátoru

9.4 Dlouhodobé uložení kultivátoru

! **Potřebujete-li kultivátor uložit na dlouhou dobu, proveďte následující opatření, abyste zabránili zrezivění a mechanickému poškození.**

- ◆ Zakryjte benzinový motor podle požadavků uvedených v návodu k motoru.
- ◆ Odstraňte nečistoty a bahno z vnějšího povrchu.
- ◆ Odstraňte mazadlo ze skříně převodovky a naneste nové mazadlo.
- ◆ Povrch dílů, které nejsou ze slitiny hliníku a nejsou natřeny, ošetřete olejem proti korozi.
- ◆ Uchovávejte výrobek na dobře větraném, suchém a bezpečném místě uvnitř místnosti.
- ◆ Nářadí, certifikát kvality a návod k obsluze mějte řádně uloženy.

10 Odstraňování problémů

Nemůžete-li nastartovat motor, zkontrolujte:

- ◆ Zda není plynová páka zcela zavřená
- ◆ Zda je v nádrži palivo
- ◆ Zda palivo teče do karburátoru, což lze zkontrolovat tak, že vyšroubujete vypouštěcí šroub karburátoru a nastavíte plynovou páku do polohy ON (ZAPNUTO) (viz Obr.16).

PLOV. KOMORA

TĚSNICÍ PODLOŽKA

VYPOUŠTĚCÍ
ŠROUB

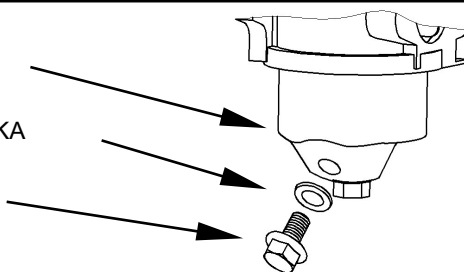

Obr. 16: Vypouštěcí šroub plovákové komory

- ◆ Zda zapalovací svíčka jiskří
- ◆ Sejměte kryt zapalovací svíčky, odstraňte z ní nečistoty a odpojte ji.
- ◆ Vraťte zpět kryt zapalovací svíčky.
- ◆ Kovovou část svíčky přitiskněte k hlavě válce motoru (vytvořte kontakt). Mírně zatáhněte za startér a zkontrolujte, zda vznikají jiskry. Jestliže vznikají jiskry, vraťte svíčku na místo a nastartujte motor.
- ◆ Jestliže se stále nedaří motor nastartovat, nechte stroj opravit u autorizovaného distributora.

11 Likvidace obalů a stroje

Po vybalení stroje jste povinen provést likvidaci obalů, dle národních zákonů a vyhlášek o nakládání s odpady.

Při likvidaci stroje po skončení životnosti doporučujeme postupovat následujícím způsobem:

- ◆ Ze stroje demontujte všechny díly, které se dají ještě využít.
- ◆ Z převodové skříně a motoru vypusťte olej do vhodné uzavíratelné nádoby a odevzdejte do sběrného dvora⁷.
- ◆ Demontujte díly z plastů a barevných kovů.
- ◆ Odstrojený zbytek stroje a demontované díly zlikvidujte dle národních zákonů a vyhlášek o nakládání s odpady.

12 Pokyny k objednávání náhradních dílů

Součástí tohoto návodu k používání není seznam náhradních dílů.

Pro správnou identifikaci Vašeho stroje musíte znát Typové označení (**Typ**), výrobní Identifikační číslo (**Nº**) a Objednávací číslo (**CNº**) uvedené na výrobním štítku stroje, nebo na krabici, nebo v záručním listě. Pouze s těmito informacemi lze přesně dohledat označení příslušného náhradního dílu u Vašeho prodejce.

Pro dohledání náhradních dílů v elektronickém katalogu náhradních dílů na adrese <http://katalognd.vari.cz> postačí prvních 10 znaků z Identifikačního čísla (**Nº**). Pokud nemáte přístup k internetu, můžete požádat o zaslání katalogu v tištěné podobě na dobírku.

⁷ Místo k odevzdání Vám sdělí místně příslušný úřad.

13 Adresa výrobce

LONCIN MOTOR Co.,LTD
No.99 Hualong Road, Chongqing
P.R.China

14 Adresa dovozce

VARI,a.s. Telefon: (+420) 325 607 111
Opolanská 350 Fax: (+420) 325 607 264
Libice nad Cidlinou
289 07 Česká republika E-mail: vari@vari.cz

<http://www.vari.cz>



<http://katalognd.vari.cz>

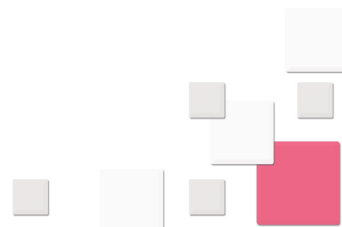

15 Záruční list

Vyplní dovozce:

Název:	Kultivátor	
Typ:	K-60	
Identifikační číslo N ^o :	----- 8	
Výrobní číslo motoru:		
Záruční doba:	24 měsíců	
Výstupní kontrola:	OTK 3	<i>Vladimír Dřevný</i>

Vyplní prodávající:

Jméno kupujícího:	-----	Jiné záznamy:
Adresa kupujícího:	-----	
Místo prodeje:	-----	
Datum prodeje:	-----	
Podpis kupujícího:	-----	
Razítko a podpis prodejce:	-----	

Výše uvedený výrobek byl bez závad předán kupujícímu včetně příslušné obchodně-technické dokumentace a příslušenství. Kupující byl řádně poučen o zásadách správné obsluhy a technické údržby výrobku.

Záruční podmínky

Předmět záruky:

Záruční doba na výrobek a k němu dodávané příslušenství je 24 měsíců od data prodeje kupujícímu, pokud není v „**Servisní knížce pro stroje a komplety VARI s motory HONDA**“ uvedeno jinak. Doba od uplatnění práva z odpovědnosti za vady až do doby, kdy uživatel po skončení opravy byl povinen věc převzít, se do záruční doby nepočítá.

Prodávající je povinen vydat kupujícímu potvrzení o tom, kdy právo uplatnil, jakož i potvrzení o provedení opravy a o době jejího trvání. Dojde-li k výměně výrobku, začne běžet záruční doba znovu od převzetí nového výrobku. Dojde-li k výměně montážního celku, začíná běžet záruční doba daného montážního celku znovu od data převzetí výrobku.

Rozsah odpovědnosti výrobce:

Výrobce nese odpovědnost za to, že výrobek bude mít po celou záruční dobu vlastnosti obvyklé pro dotyčný druh výrobku a uváděné parametry. Výrobce neodpovídá za vady výrobku způsobené běžným opotřebením nebo použitím výrobku k jiným účelům, než ke kterým byl určen.

Zánik záruky:

Nárok na záruční opravu zaniká, jestliže:

- výrobek nebyl používán a udržován podle návodu k používání nebo byl poškozen jakýmkoli neodborným zásahem uživatele
- výrobek byl používán v jiných podmínkách nebo k jiným účelům, než ke kterým je určen
- nelze předložit doklad o koupi výrobku
- došlo k úmyslnému přepisování údajů uvedených výrobcem, prodejcem nebo servisní organizací v původní dokumentaci výrobku
- byla některá část výrobku nahrazena neoriginální součástí
- k poškození výrobku nebo nadměrnému opotřebením došlo vinou nedostatečné údržby
- výrobek havaroval nebo byl poškozen vyšší mocí
- byla provedena změna na výrobku bez souhlasu výrobce
- vady byly způsobeny neodborným skladováním výrobku
- vady vznikly přirozeným a běžným provozním opotřebením výrobku
- ve stanovené době nebyla provedena předepsaná garanční prohlídka výrobku (platí pouze pro výrobky s prodlouženou záruční dobou). U vybraných výrobků s prodlouženou záruční dobou musí být provedeny garanční prohlídky dle podmínek uvedených v „**Servisní knížce pro stroje a komplety VARI s motory HONDA**“
- výrobek byl spojen nebo provozován se zařízením, které nebylo odsouhlaseno výrobcem
- záruka je nepřenositelná, na 2. majitele stroje se nepřenáší

Uplatnění reklamace:

Reklamací uplatňuje kupující u prodávajícího. Při reklamaci je kupující povinen předložit řádně vyplněný záruční list a doklad o koupi stroje. Záruční opravy provádí prodávající nebo jím pověřené opravy.

Právo:

Ostatní vztahy mezi kupujícím a prodávajícím se řídí příslušnými ustanoveními Občanského zákoníku č. 47/1992 Sb., popřípadě Obchodního zákoníku č. 513/1991 Sb. ve znění pozdějších změn a doplňků.

8 Chybějící pole (-----) doplňte z výrobního štítku. Pokud je ke stroji dodán samolepící identifikační štítek, nalepte ho na záruční list.

<p>1.záruční oprava Datum uplatnění reklamace: _____ Datum ukončení opravy: _____</p> <p>Převzato zákazníkem: _____ Stručný popis závady při přijetí do opravy: _____</p> <p>Razítko a podpis servisního střediska: _____</p>	<p>Popis závady zjištěné servisem: _____</p> <p>Nové díly: _____</p>
<p>2.záruční oprava Datum uplatnění reklamace: _____ Datum ukončení opravy: _____</p> <p>Převzato zákazníkem: _____ Stručný popis závady při přijetí do opravy: _____</p> <p>Razítko a podpis servisního střediska: _____</p>	<p>Popis závady zjištěné servisem: _____</p> <p>Nové díly: _____</p>
<p>3.záruční oprava Datum uplatnění reklamace: _____ Datum ukončení opravy: _____</p> <p>Převzato zákazníkem: _____ Stručný popis závady při přijetí do opravy: _____</p> <p>Razítko a podpis servisního střediska: _____</p>	<p>Popis závady zjištěné servisem: _____</p> <p>Nové díly: _____</p>
<p>4.záruční oprava Datum uplatnění reklamace: _____ Datum ukončení opravy: _____</p> <p>Převzato zákazníkem: _____ Stručný popis závady při přijetí do opravy: _____</p> <p>Razítko a podpis servisního střediska: _____</p>	<p>Popis závady zjištěné servisem: _____</p> <p>Nové díly: _____</p>
<p>5.záruční oprava Datum uplatnění reklamace: _____ Datum ukončení opravy: _____</p> <p>Převzato zákazníkem: _____ Stručný popis závady při přijetí do opravy: _____</p> <p>Razítko a podpis servisního střediska: _____</p>	<p>Popis závady zjištěné servisem: _____</p> <p>Nové díly: _____</p>

**Loncin Motor Co., Ltd.**Internet: www.loncinengine.com

Tel: + 86 23 8980 8545

Fax: +86 23 8906 7533

Adr: No.99 Hualong Road, Jiulongpo District, Chongqing, China, 400052

ES prohlášení o shodě⁹

(Strojní směrnice 2006/42/ES)

Výrobce: Loncin Motor Co.,Ltd.
Adresa: No. 99 Hualong Road, Jiulong Industrial Park, Jiulongpo District,
Chongqing P.R. China.

Jméno a adresa osoby, pověřené sestavením technické dokumentace:

Jméno: Loncin Motor Co.,Ltd.
Adresa: No. 99 Hualong Road, Jiulong Industrial Park, Jiulongpo District,
Chongqing P.R. China.

Jméno a adresa osoby (usídlená v Evropském společenství / EHP) pověřené archivováním technické dokumentace (orgánům na požádání):

Jméno: VARI, a.s.
Adresa: Opolanská 350, 28907 Libice nad Cidlinou, Česká republika

Tímto prohlašujeme, že:

**Kultivátor / Motorová plečka
1WG2.5-40FQ-D***(Popis a identifikaci strojního zařízení, včetně obecného označení, funkce, model, typ, sériové číslo a obchodní jméno, pokud je to vhodné)*

- je ve shodě s příslušnými ustanoveními směrnice o strojních zařízeních (2006/42/EC)
- je v souladu s ustanoveními dalších směrnic EC

*EMC-Directive 2004/108/EC**RoHS Directive (2002/95/EC)**Noise Emission Directive (2000/14/EC, amended by 2005/88/EC)**Gas Emission Directive (97/68/EC, amended by 2002/88/EC, 2004/26/EC)*

A navíc, prohlašujeme, že

- byly použity následující (části / kapitoly) z Evropské harmonizované normy
EN 709:1997 + A2: 2009

隆鑫通用动力股份有限公司 (1)
LONCIN MOTOR Co., Ltd

福

⁹ Překlad původního ES prohlášení od shodě. Původním ES prohlášením o shodě výrobce prohlásil čínskou jazykovou verzi.

Text a ilustrace © 2013 **VARI**, a.s.
Text and illustrations by © 2013 **VARI**, a.s.
Текст и иллюстрации © 2013 **VARI**, a.s.
Text i ilustracie © 2013 **VARI**, a.s.
VL-178-2013



ОФИЦИАЛЬНЫЙ ДИЛЕР В УКРАИНЕ:

storgom.ua

ГРАФИК РАБОТЫ:

Пн. – Пт.: с 8:30 по 18:30

Сб.: с 09:00 по 16:00

Вс.: с 10:00 по 16:00

КОНТАКТЫ:

+38 (044) 360-46-77

+38 (066) 77-395-77

+38 (097) 77-236-77

+38 (093) 360-46-77

Детальное описание товара: <https://storgom.ua/product/kultivator-vari-k-60.html>

Другие товары: <https://storgom.ua/kultivatory.html>