

VARI®

Hurricane

F-600

F-600B

Mulčovač / Mulcher / Mulchmäher / Мульчировач / Maszyny do mulczowani



Návod k používání

User guide

Bedienungsanleitung

Руководство по эксплуатации

Instrukcja obsługi

CZ Česky - původní návod k používání

EN English - translation of the original instructions

DE Deutsch - übersetzung der Originalbetriebsanleitung

RU По-Русски - перевод оригинального руководства по эксплуатации

PL Polsky - tłumaczenie oryginalnej instrukcji

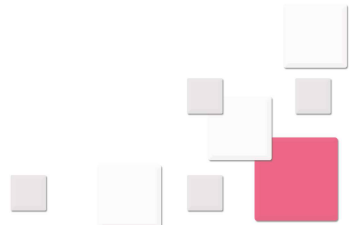
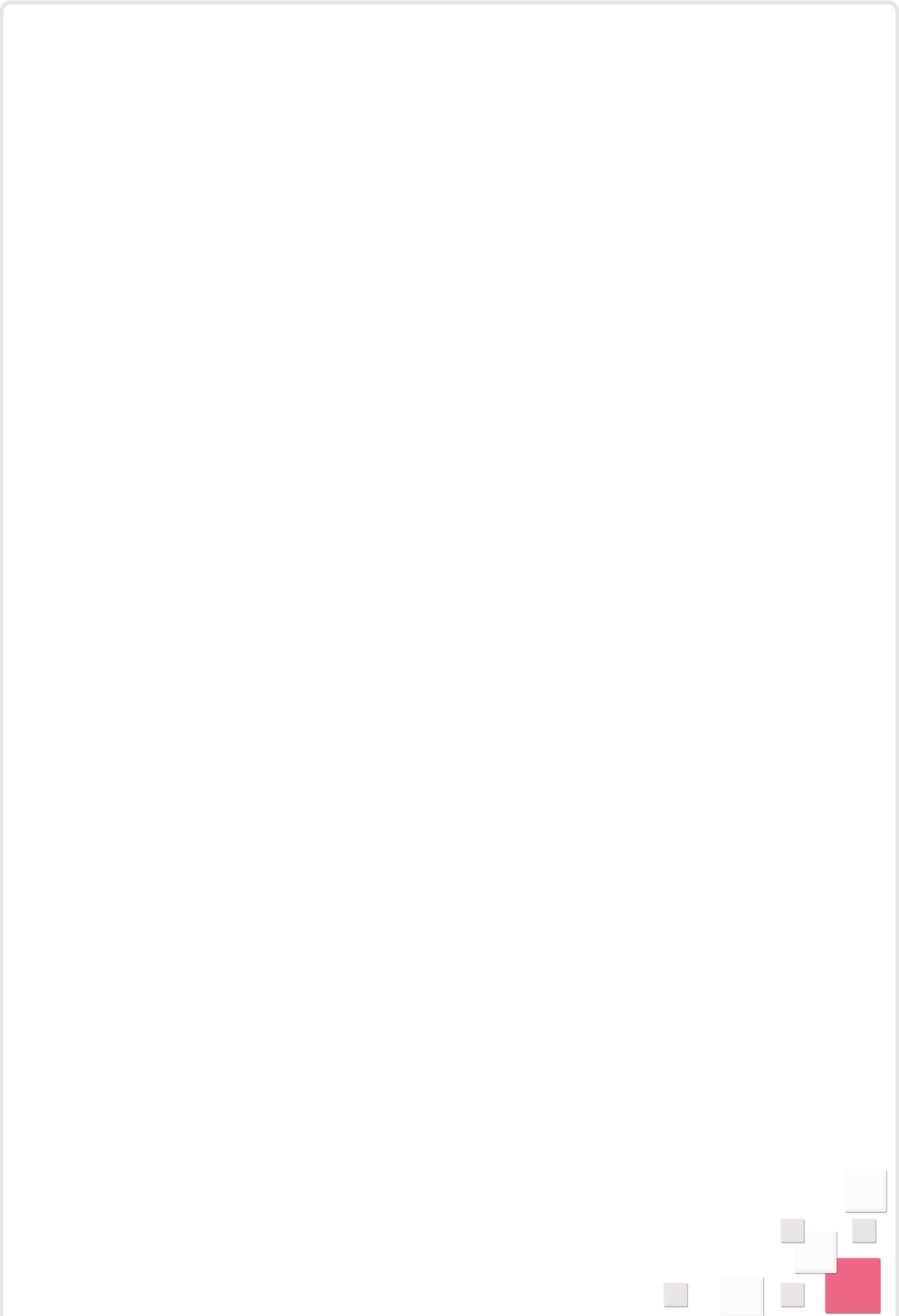

CZ Obsah EN Contens DE Inhalt RU Содержание PL Treść

1 CZ Návod k používání.....4
 2 CZ Obrázky EN Pictures DE Bilder RU Рисунки PL Rysunki.....19

CZ Základní informace

i Vybalení stroje a instruktaž požadujte u svého prodejce jako součást předprodejního servisu!

EN Basic information

i As part of the pre-sale servicing ask your dealer to unwrap the machine and give you a brief training on how to use it!

DE Basisinformation

i Verlangen Sie Auspacken und Anweisung bei Ihrem Verkäufer im Rahmen des Vorverkauf-Services!

RU Исходная информация

i Распакование товара и инструктаж надо требовать у своего продавца как част предпродажного сервиса!

PL Informacje podstawowe

i W ramach serwisu przedsprzedażowego poproś sprzedawcę o rozpakowanie urządzenia i wstępny instruktaż obsługi urządzenia.

CZ Typové označení (Typ) EN Type DE Typenbezeichnung RU Типовое обозначение PL Typ	F-600	<p>CZ Miesto pro nalepení identifikačního štítku: EN Stick the identification label here: DE Platz für die Identifikationsetikette: RU Место для приклеивания идентификационного штифта: PL Miejsce na naklejkę identyfikacyjną:</p> 
	F-600B	
CZ Typ motoru EN Engine type DE Motortyp RU Тип двигателя PL Typ silnika	HONDA GCV-190	
	B&S 950 Series™	
CZ Identifikační číslo ¹ (№) EN Identification number ² DE Identifikationsnummer ³ RU Идентификационный номер ⁴ PL Numer identyfikacyjny ⁵	1 - - - - - <i>např. 1004400036.0212.00001</i>	
CZ Datum dodání - prodeje EN Delivery date - date of sale DE Verkaufs -/ Lieferdatum RU Дата поставки – продажи PL Data dostawy - data sprzedaży		
CZ Dodavatel (razítko) EN Supplier (stamp) DE Lieferant (Stempel) RU Поставщик (печать) PL Dostawca (pieczętka)		

- ◆ Doporučujeme Vám vyhotovit si kopii této stránky s vyplněnými údaji o koupi stroje pro případ ztráty nebo krádeže originálu návodu.
- ◆ You are advised to make a copy of this page with filled in information about the machine's purchase in case the original manual is lost or stolen.
- ◆ Wir empfehlen Ihnen von dieser Seite eine Kopie zu machen für den Fall, dass das Original der Bedienungsanleitung verloren geht oder gestohlen wird.
- ◆ Рекомендуем Вам сделать себе копию этой страницы с заполненными данными о покупке косилки на случай потери или кражи оригинала руководства.
- ◆ Zaleca się wykonanie kopii niniejszej strony instrukcji zawierającej informacje o zakupie urządzenia na wypadek utraty lub kradzieży oryginału instrukcji obsługi.

1 Doplňte číslo z výrobního štítku nebo nalepte identifikační štítek.
 2 Fill in the plate number from the name plate or stick the identification label.
 3 Ergänzen Sie die Nummer aus dem Typenschild oder kleben Sie die Identifikationsetikette auf.
 4 Внесите номер из заводского штифта или приклейте идентификационный штифт.
 5 Wpisz numer z tabliczki znamionowej lub przyklej naklejkę identyfikacyjną.



1 CZ Návod k používání

Obsah

1 CZ Návod k používání.....	4
1.1 Úvod.....	4
1.1.1 Základní upozornění.....	4
1.2 Bezpečnost provozu.....	5
1.2.1 Bezpečnostní předpisy.....	5
1.2.2 Hodnoty hluku a vibrací.....	6
1.2.3 Bezpečnostní piktogramy.....	6
1.3 Základní informace.....	6
1.3.1 Použití stroje.....	6
1.3.1.1 Technické údaje.....	7
1.3.1.2 Informace o motoru.....	7
1.3.2 Popis stroje a jeho částí.....	7
1.4 Návod k používání.....	8
1.4.1 Sestavení stroje.....	8
1.4.1.1 Postup sestavení stroje.....	8
1.4.1.2 Nastavení řídítek.....	8
1.4.2 Uvedení do provozu.....	8
1.4.2.1 Spuštění pracovního nástroje.....	9
1.4.2.2 Rozjezd, jízda se strojem.....	9
1.4.2.3 Zastavení stroje.....	9
1.4.2.4 Volba pojezdové rychlosti.....	10
1.4.3 Práce se strojem.....	10
1.4.3.1 Záběr stroje.....	10
1.4.3.2 Změna výšky strniště.....	10
1.4.3.3 Způsob sečení porostu.....	10
1.4.3.4 Problémy při sečení.....	11
1.5 Údržba, ošetřování, skladování.....	11
1.5.1 Pojezdová kola.....	11
1.5.1.1 Tlak v pneumatikách.....	11
1.5.2 Mazání stroje.....	12
1.5.2.1 Výměna oleje v motoru.....	12
1.5.3 Mazací místa.....	12
1.5.4 Ostření, výměna pracovního nástroje.....	12
1.5.5 Řemenové převody, automatická brzda.....	13
1.5.5.1 Seřízení napínacích kladek řemenových převodů.....	13
1.5.5.1.1 Seřízení napínací kladky pojezdu.....	13
1.5.5.1.2 Seřízení napínací kladky pohonu pracovního nástroje.....	13
1.5.5.2 Výměna klínového řemene.....	13
1.5.5.3 Kontrola funkce a seřízení brzdy pracovního nástroje.....	14
1.5.5.4 Kontrola funkce a seřízení automatické brzdy.....	14
1.5.6 Servisní intervaly.....	15
1.5.7 Problémy a jejich řešení.....	15
1.5.8 Skladování.....	15
1.5.8.1 Mytí a čištění stroje.....	16
1.5.9 Likvidace obalů a stroje po skončení životnosti.....	16
1.5.10 Pokyny k objednávání náhradních dílů.....	16
1.6 Kontakt na výrobce.....	16
1.7 Záruční list.....	17

Výrobce **si vyhrazuje** právo na technické změny a inovace, které nemají vliv na funkci a bezpečnost stroje. Tyto změny se nemusí projevit v tomto návodu k používání.
Tiskové chyby vyhrazeny.

1.1 Úvod

Vážený zákazníku a uživateli!

Děkujeme Vám za důvěru, kterou jste nám prokázal koupí našeho výrobku. Stal jste se majitelem stroje ze široké škály strojů a nářadí systému zahradní, farmářské, malé zemědělské a komunální techniky, vyráběné firmou VARI,a.s.

Mulčovač **Hurricane F-600/F-600B** je konstruován tak, aby splňoval nejnáročnější požadavky uživatelů při profesionálním použití. Výkonný motor spolu s patentově chráněným ostřím na sekacím noži zaručuje bezproblémové sečení různých druhů porostů. Třírychlostní mechanická převodovka spolu se širokými pojezdovými koly a nízkým těžištěm stroje umožňuje snadný pohyb stroje i v nejtěžším terénu. Automatická brzda a možnost zablokovat vodící kola v přímém směru pak zajišťuje bezpečnost zejména při práci na svazích. Při práci Vás určitě mile překvapí, co vše **Hurricane F-600/F-600B** dokáže posekat.

Pročtěte si, prosím, důkladně tento návod k používání. Pokud se budete řídit pokyny zde uvedenými, bude Vám náš výrobek sloužit spolehlivě po řadu let.

1.1.1 Základní upozornění

Jste **povinen** seznámit se s tímto návodem k používání a dbát všech pokynů pro obsluhu stroje, aby nedošlo k ohrožení zdraví a majetku uživatele, jakož i jiných osob.

Bezpečnostní pokyny uvedené v tomto návodu k používání nepopisují veškeré možnosti, podmínky a situace, které se mohou v praxi vyskytovat. Bezpečnostní faktory, jako je zdravý rozum, opatrnost a pečlivost, nejsou součástí tohoto návodu, ale předpokládá se, že je má každá osoba, která se strojem zachází, anebo na něm provádí údržbu.



S tímto strojem smí pracovat pouze osoby duševně a fyzicky zdravé. Při profesionálním použití tohoto stroje je majitel stroje povinen zajistit obsluhu, která bude stroj používat, školení o bezpečnosti práce a provést instruktáž k ovládání tohoto stroje a vést o těchto školeních záznamy. **Musí též provést tzv. kategorizaci prací dle příslušné národní legislativy.**

Jestliže Vám budou některé informace v návodu nesrozumitelné, obraťte se **na svého prodejce⁶** nebo přímo na **výrobce stroje⁷**.

Návody k používání, kterými je tento stroj vybaven, jsou nedílnou součástí stroje. Musí být neustále k dispozici, musí být uloženy na dostupném místě, kde nehrozí jejich zničení. Při prodeji stroje další osobě musí být návody k používání předány novému majiteli. Výrobce nenese odpovědnost za vzniklá rizika, nebezpečí, havárie a zranění vzniklá provozem stroje, pokud nejsou splněny výše uvedené podmínky.

Výrobce nenese odpovědnost za škody způsobené neoprávněným použitím, nesprávnou obsluhou stroje a za škody způsobené jakoukoliv úpravou stroje bez souhlasu výrobce a používáním **neoriginálních náhradních dílů**.

Při práci je zejména nutné řídit se bezpečnostními předpisy, abyste se vyvarovali nebezpečí zranění vlastní osoby, osob v okolí nebo způsobení škody na majetku. Tyto pokyny jsou v návodu k používání označeny tímto výstražným bezpečnostním symbolem:











	Pokud uvidíte v návodu tento symbol, pečlivě si přečtěte následující sdělení!
	Tento mezinárodní bezpečnostní symbol indikuje důležitá sdělení, jež se týkají bezpečnosti. Když uvidíte tento symbol, buďte ostražití k možnosti úrazu vlastní osoby nebo jiných osob a pečlivě přečtěte následující sdělení.

Tabulka 1: Symboly

1.2 Bezpečnost provozu

Stroj je navržen tak, aby co nejvíce chránil obsluhu před odletujícími částmi sečeného porostu. Neodstraňujte žádný pasivní ani aktivní bezpečnostní prvek. Vystavujete se tak riziku zranění.

1.2.1 Bezpečnostní předpisy

-  Obsluha stroje musí být starší 18 let. Je povinná seznámit se s návody k používání stroje a mít povědomí o obecných zásadách bezpečnosti práce.
-  Při práci používejte pracovní pomůcky schválené dle **ČSN EN 166** nebo **ČSN EN 1731** (přílehlavý oděv, pevnou obuv, pracovní rukavice a ochranné brýle). Dodržujte bezpečný odstup od stroje daný rukojetí.
-  Při práci se strojem musí být všechny ostatní osoby (**zvláště pak děti**) a zvířata mimo pracovní prostor stroje. Obsluha může pokračovat v práci až po jejich vykázaní do **bezpečné⁸** vzdálenosti.
-  **Před každým použitím stroje** zkontrolujte, zda některá část (zvláště pak pracovní ústrojí nebo jeho krytování) není poškozena nebo uvolněna. **Zjištěné závady musí být ihned odstraněny.** Při opravách používejte pouze originální náhradní díly.
-  Sečený porost musí být před použitím stroje zbaven pevných těles (jako jsou kameny, dráty, volné stavební zbytky atp.), které by mohly být vymrštny, nebo by mohly poškodit stroj. Nejdou-li odstranit, vyhněte se těmto místům.
-  Nestartujte motor v uzavřených prostorách! Dbejte zvýšené opatrnosti při manipulaci se strojem. Po vypnutí motoru zůstane tlumič výfuku motoru horký. Dbejte na to, aby při doplňování paliva nedošlo k úniku a k potřísnění částí motoru. V opačném případě osušte potřísněné části, či vyčkejte na odpaření benzínu.
-  Stroj je vybaven rotujícím pracovním nástrojem. Maximální obvodová rychlost je **72,3 m.s⁻¹**. Dbejte proto na to, aby se ostatní osoby pohybovaly při práci tohoto stroje v bezpečné vzdálenosti (možnost odletu sečeného porostu nebo vymrštných pevných předmětů)!
-  **Bezpečná⁹** svaňová dostupnost stroje je 10°. Maximální náklon motoru při práci je dlouhodobě 20°, krátkodobě¹⁰ 30°.
Poznámka: Pokud možno nepoužívejte stroj na vlhké trávě. Vždy se musíte pohybovat na bezpečném terénu. Pracujte při chůzi, nikdy ne v běhu. Buďte opatrní zejména při změně směru na svazích. Nesečte na silně se svažujících svazích. Při eventuálním pádu stroj nedržte, ale pusťte jej.
-  Nikdy nenechávejte motor dlouhodobě v chodu v maximálních otáčkách, nebo na volnoběh, při vypnutí spojce náhonu pracovního nástroje a spojce pohonu pojezdových kol! Mohou se poškodit součásti pohonu stroje (klínový řemen, řemenice, kladka spojky, atd.)!
-  Vypněte vždy motor a vyčkejte, až se pracovní nástroj zastaví, než budete provádět jakoukoliv činnost v blízkém okolí stroje! Před opuštěním stroje vždy vypněte motor!





6 Adresa prodejce si doplňte do tabulky na začátku tohoto návodu (pokud není od prodejce již vyplněna).

7 Adresa výrobce je uvedena na konci tohoto návodu.

8 Normy **ČSN EN 12733** a **EN 12733** upravují vymezení vnější bezpečnostní oblasti A okolo pracovní oblasti B. Přitom je nutno pomocí vhodných zákazových značek zabránit vstupu do této oblasti. Vzdálenost mezi jednotlivými stranami oblasti A a B nesmí být menší než **50 m**. Jakmile do této nebezpečné oblasti stroje vstoupí osoba nebo zvíře, musí obsluha okamžitě uvolnit páčku pohonu sečného zařízení a s další prací vyčkat tak dlouho, dokud nebude oblast opět volná.

9 Nepoužívejte stroj na vlhké trávě. Vždy se musíte pohybovat na bezpečném terénu. Pracujte při chůzi, nikdy ne v běhu. Buďte opatrní zejména při změně směru na svazích. Nesečte na silně se svažujících svazích. Při eventuálním pádu přístroj nedržte, ale pusťte jej.

10 Krátkodobě = do jedné minuty.

-  Je zakázáno odstraňovat veškerá ochranná zařízení a kryty ze strojů.
-  Veškeré opravy, seřizování, mazání a čištění stroje provádějte za klidu stroje při odpojeném kabelu zapalovací svíčky.
-  Vzhledem k překročení doporučených hodnot hluku a vibrací dodržujte při práci se strojem tyto pokyny:
 -  chraňte sluch vhodnými ochrannými pomůckami dle **ČSN EN 352-1** (*mušlové chrániče sluchu*) nebo **ČSN EN 352-2** (*zátkové chrániče sluchu*). Tyto pomůcky žádejte u svého prodejce.
 -  práci se strojem po maximálně 20 minutách přerušujte přestávkami v délce minimálně 10 minut. Obsluha nesmí být při těchto přestávkách vystavena působení jiného zdroje hluku nebo vibrací.

1.2.2 Hodnoty hluku a vibrací

	F-600	F-600B
Deklarovaná emisní hladina akustického tlaku A v místě obsluhy ¹¹	84+1 dB	
Deklarovaná souhrnná hodnota zrychlení vibrací přenášených na ruku-paži obsluhy ¹²	98 dB	
Garantovaná hladina akustického výkonu AL_{WA,G} ¹³	7,3+2,92 ms⁻²	
Garantovaná hladina akustického výkonu AL_{WA,G} ¹⁴		

1.2.3 Bezpečnostní piktogramy

Uživatel je povinen udržovat piktogramy na stroji v čitelném stavu a v případě jejich poškození zajistit jejich výměnu.

Umístění:	Číslo:	Popis:
Sdružená samolepka (Obr. 18), umístěná vzadu na krytu převodovky (Obr. 15).	1	Před použitím stroje prostuduj návod k používání.
	2	Při údržbě stroje odpoj vodič od svíčky zapalování.
	3	Zákaz sahat rukou nebo šlapat nohou do pracovního prostoru žacího nože – nebezpečí pořežení.
	4	Nebezpečí zásahu odletujícími úlomky, odřezky, vymrštěnými předměty, atp. Ostatní osoby a zvířata - dodržet bezpečnou vzdálenost od stroje.
	5	Dodržuj při práci maximální dovolenou bezpečnou svaňovou dostupnost stroje.
	6	Používej při práci se strojem předepsané ochranné pomůcky.
Samolepka (Obr. 17) umístěná shora na krytu pracovního nástroje vlevo ve směru jízdy.	-	Šipka směru otáčení pracovního nástroje – vpravo (ve směru hodinových ručiček).
Samolepka (Obr. 19) na ovládací páčce na pravé rukojeti.	-	Zapínání pohonu pracovního nástroje: „0“ = pracovní nástroj stojí „1“ = pracovní nástroj rotuje
Samolepka (Obr. 20) na ovládací páčce na levé rukojeti.	-	Zapínání pojezdu stroje: „0“ = stroj stojí „1“ = stroj jede
Samolepka (Obr. 16) umístěná shora na krytu pracovního nástroje vpravo ve směru jízdy.	-	Zakázaný prostor pro ostatní osoby a zvířata. Minimální bezpečná vzdálenost od stroje.
Samolepka (Obr. 21) umístěná na řídicích před pravou rukojetí.	-	Nastavení výšky sečení: „MIN“ = výška strniště cca 5 cm „MAX“ = výška strniště cca 9 cm
Samolepka (Obr. 22) umístěná na otočném držáku řídicích.	1	Doplňuj pouze předepsané palivo
	2	Nebezpečí požáru při doplňování paliva
Samolepka (Obr. 23), umístěná vzadu na krytu převodovky (Obr. 15).	-	Garantovaná hladina akustického výkonu stroje ¹⁵

Tabulka 2: Bezpečnostní piktogramy

1.3 Základní informace

1.3.1 Použití stroje

Mulčovač **Hurricane F-600/F-600B** je určen pro sečení travních porostů všech druhů stébelnatých travin, nejlépe starých a suchých, na udržovaných¹⁶ i neudržovaných plochách, a náletových dřevin¹⁷ v lese a na louce o max. Průměru 1,5 cm. Nejideálnějšími obdobími pro použití stroje jsou ta období, kdy jsou porosty suché a žací nůž dokáže porost rozdrtit na drobné kousky, které není třeba z ploch sbírat. Při sečení travních porostů, vzrostlých v tomtéž období, kdy jsou sekány, je jejich maximální doporučená výška do 50 cm. Dle hustoty, vlhkosti

¹¹ podle **ČSN EN 836+A1/A2**, Příloha H a **ČSN EN ISO 11 201**

¹² podle **ČSN EN 836+A1/A2**, Příloha G a **ČSN EN 1033**

¹³ podle směrnice **2000/14/EC** (ekvivalent NV č.9/2002 Sb., Příloha č.3, část B, bod 33) a **ČSN ISO 3744**

¹⁴ podle směrnice **2000/14/EC** (ekvivalent NV č.9/2002 Sb., Příloha č.3, část B, bod 33) a **ČSN ISO 3744**

¹⁵ Pouze mulčovač F-600

¹⁶ Maximální výška čerstvě narostlé trávy je omezena na 40 cm. Porost na ploše je minimálně 1x ročně posečen!

¹⁷ Vyžinač křovin není určen k sečení souvislého dřevnatého podrostu silnějšího jak 5 mm! **Nedodržením této zásady poškozujete stroj!**

a druhu porostu může být tato maximální výška nižší. Na plochách nesmí být pevné předměty v porostu a větší terénní nerovnosti. Vzhledem k použitému vzorku pneumatik a systému nastavení výšky sečení není tento stroj určen pro parkovou úpravu travnatých ploch.

⚠ Použití k jinému než určenému účelu je proto nutné považovat za použití k neurčenému účelu!

⚠ Vždy je nutné přizpůsobit šíři záběru hustotě sečeného porostu!

Stroj může pracovat ve všech nakloněných polohách stanovených výrobcem motoru v tom případě, je-li obsluha schopná stroj bezpečně vést.

Ochranná zařízení odpovídají požadavkům normy **ČSN EN 12733** a **EN 12733**. Tyto normy v první řadě **zohledňují bezpečnost obsluhy**, která při normálním poježdění nemůže být zasažena kameny nebo jinými předměty vymrštěnými otočným systémem stroje. Proto se obsluha vždy musí nacházet v normální poloze řízení, tzn. za strojem, a oběma rukama pevně držet rukojeti.

⚠ Je zakázáno odstraňovat veškerá ochranná zařízení a kryty ze strojů!

1.3.1.1 Technické údaje

F-600/F-600B	Jednotka	Hodnota
Délka / převozní délka	mm	1940 / 1440
Šířka	mm	640
Výška včetně řídítek ve střední poloze / se sklopenými řídítky	mm	1190 / 685
Hmotnost	kg	107
Provozní teplota	°C	+5 až +30
Maximální šíře záběru stroje	cm	57
Výška strniště	cm	5 – 9
Bezpečná svahová dostupnost	∠	10°
Otáčky pracovního nástroje ¹⁸	min ⁻¹	2424
Obvodová rychlost nože	m.s ⁻¹	72,3
Pojezdová rychlost	km.h ⁻¹	1,42 – 2,16 – 3,79 – R2,74
Plošný výkon stroje ¹⁹	m ² .h ⁻¹	809 – 2160

Tabulka 3: Technické údaje F-600/F-600B

1.3.1.2 Informace o motoru

i Další, zde neuvedené informace o motoru si můžete vyhledat na internetových stránkách výrobce motoru.

Jednotka	F-600	F-600B
Typ motor	-	HONDA GCV190A N2G7 ²⁰ / B&S 950 SERIES™ 14B932-0004-H1 ²¹
Maximální (nastavené) otáčky motoru	min ⁻¹	3200 ± 100
Maximální náklon motoru / krátkodobě ²²	∠	20° / 30° / 15° / 30°
Objem palivové nádrže ²³	l (litr)	0,91 / 1,1
Palivo benzín (bezolovnatý)	Okt.č.	91-95 ²⁴
Olejová náplň motoru	l (litr)	0,55 / 0,7
Jakost oleje	SAE / API	SAE 30 neb 10W-30 / SJ nebo SH
Zapalovací svíčka	-	NGK BPR6ES / CHAMPION QC12YC

Tabulka 4: Základní údaje o motoru

1.3.2 Popis stroje a jeho částí

Základem mulčovače **Hurricane F-600/F-600B** (na **Obr. 3**) je svařené **ocelové šasi s krytem pracovního nástroje 1**, ke kterému jsou připevněny všechny důležité části stroje. **Řídítka 4** jsou k rámu připevněna pomocí **otočného držáku 3**, který lze zaaretovat ve třech polohách pomocí **páčky 5**, a jsou výškově stavitelná pomocí **utahovací matice 6**. Veškeré **ovládací prvky (9, 15, 17, 18, a 19)** pro bezpečné ovládání stroje jsou ergonomicky rozmístěny na řídítkách. **Rukojeti 20** slouží k pevnému uchopení a vedení stroje při práci. Na levé straně řídítek je umístěna **páčka spojky pojezdu 17**, kterou se ovládá pojezd stroje. Na pravé straně je umístěna **páčka spojky pohonu 13** pracovního nástroje, kterou se zapíná (vypíná) pohon pracovního nástroje (nože). Pokud obsluha pustí v krizové situaci řídítky, obě dvě ovládací páčky se vrátí do výchozí polohy a odpojí přenos síly od motoru. Pohon nože je vybaven

18 Skutečné otáčky pracovního nástroje bez zatížení se započítávají ztrátami v řemenovém převodu.

19 Plošný výkon stroje závisí na druhu sečeného porostu.

20 Více informací o motoru včetně čísel náhradních dílů naleznete na www.honda-engines-eu.com

21 Více informací o motoru včetně čísel náhradních dílů naleznete na www.briggsandstratton.com

22 Krátkodobě - do jedné minuty.

23 Měřeno dle nové normy **Society of Automotive Engineers (SAE) J1349**

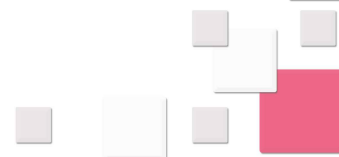

24 Vzhledem ke stále se zvyšujícímu podílu BIOsložek v palivu používejte stabilizátor paliva.



automatickou brzdou, která nůž zastaví²⁵ v krizové situaci. Ovládání otáček **motoru 2** se provádí **páčkou akcelérátoru 19**. Pojezd je zajištěn třístupňovou **převodovkou 3** se zpátečkou s řemenovou spojkou, která zajišťuje plynulý přenos síly na kola s kolíčkovým diferenciálem. Řazení převodových stupňů se provádí pákou řazení **9**. Součástí převodů pojezdu zakrývá **kryt převodovky 21**. Brzdu, spojkou pohonu nože a řemenový převod v přední části zakrývá **plastový kryt 16** připevněný šroubovým spojem k rámu. Na pravé rukojeti je zespodu páčka **nastavení výšky sečení 15**, kterou se ovládá poloha **vodicích kol 12**, určující výšku sečení. V přední části se nachází pracovní prostor tvořený ocelovým **krytem nože s boční klapkou 10** a **předním zvedacím krytem 11**, chránící obsluhu před odletujícími částmi sečeného porostu. Vzadu je k šasi stroje přišroubován **nárazník 7**, který slouží jako ochrana bowdenů a pro usnadnění práce na velkých rovných plochách se přes něj připojuje **sulka AV-650**.

1.4 Návod k používání

1.4.1 Sestavení stroje

-  Sestavení stroje a instruktaž, jak stroj používat, požadujte od svého prodejce jako součást předprodejněho servisu!
-  Vzhledem k hmotnosti stroje a s tím spojené obtížné vyjímání stroje z krabice, doporučujeme krabici v rozích rozříznout a stroj potom sundat na pevnou podložku. *(Doporučujeme vybalovat stroj za asistence druhé osoby)*

Místa pro uchopení při vybalování z krabice (dle **Obr. 1**): vpředu za lem krytu pracovního prostoru **5**, vzadu za rám řídicíků **4** stroje.

1.4.1.1 Postup sestavení stroje

Použijte k sestavení následující postup: *(Doporučujeme sestavovat stroj za asistence druhé osoby)*

- 1) Dle **Obr. 1** - uvolněte **utahovací matici 6** (viz. **6** na **Obr. 3**) a zedněte **řídítka 1** tak, aby šel vyndat **rám s vodicími koly 3**. Z krabice vyndejte **sáček s návody 2**. Stroj uchopte za úchopová místa vpředu **5** a vzadu **4** a vyndejte ho z krabice. **Pozor na přední kryt – může spadnout dopředu a poranit ruce.**
- 2) Zmáčkněte **páčku stranového natáčení 5** řídicíků (viz. **5** na **Obr. 3**) a otočte řídicíky **1** kolem svislé osy proti směru hodinových ručiček o 180° - bowdeny od ovládacích páček nesmí být zkříženy! Uvolněte **utahovací matici 6** (viz. **6** na **Obr. 3**) a **řídítka 1** nastavte do požadované polohy.
- 3) Dle **Obr. 2** - demontujte **šroubové spojení 2** z obou stran předního krytu, kryt provlékněte výřezy v deflektoru šasi (při zvedání se musí přední kryt zarazit o deflektor) a přišroubujte jej zpátky. Šroubové spojení dotáhněte tak, aby se kryt dal volně zvednout. Namontujte **pružiny 1** (v sáčku s návody) do oček na ramenech předního kytu a do otvorů v patkách na krytu pracovního prostoru.
- 4) Dle **Obr. 2** - Rám vodicích kol přišroubujte na patky v přední části krytu pracovního prostoru pomocí **šroubu, ploché podložky a samojistné matice 3**. Při nasazování rámu vodicích kol **aretační deskou 4** na **čep aretace 5** musí být čep zasunutý – zmáčknout **páčku nastavení výšky sečení** (viz. **15** na **Obr. 3**)

1.4.1.2 Nastavení řídicíků

Řídítka je možno nastavit ve dvou rovinách:

- 1) Výškově: uvolněte **utahovací matici 6** (viz. **6** na **Obr. 3**) a nastavte výšku rukojetí, která Vám bude vyhovovat
- 2) Stranově: Zmáčkněte **páčku stranového natáčení 5** řídicíků (viz. **5** na **Obr. 3**) a otočte řídicíky vlevo nebo vpravo až aretační čep zapadne do otvoru v otočném držáku řídicíků.

Pro zmenšení rozměrů stroje např. při přepravě v automobilu buď překlote směrem vpřed přes motor nebo sklopte řídicíky do vodorovné polohy a pak otočte celá řídicíky o 180° po směru hodinových ručiček. Pozor na bowdeny, aby se někde nenapínaly o konstrukci stroje.

1.4.2 Uvedení do provozu

 **Stroj může být dodáván bez provozních náplní motoru** (v závislosti na různých národních předpisech)!

 **Přečtěte si nejprve důkladně návod²⁶ k používání motoru! Předejte tak případnému poškození motoru.**

Polohy **1=STOP**, **2=MIN**, **3=MAX** a **4=CHOKE** páčky akcelérátoru jsou popsány na **Obr. 4**. Všechny čtyři popisované hlavní polohy jsou aretovány pomocí jednoduchého systému prolis-výstupek v tělese páčky.

1. Překontrolujte stav oleje v motoru, případně naplňte motor předepsaným druhem a množstvím oleje. Naplňte nádrž předepsaným množstvím a typem benzínu.
2. Přesuňte páčku akcelérátoru do polohy **4 CHOKE²⁷**.
3. Tahem za šňůru ručního startéru nastartujte motor²⁸.
4. Nechte nový nebo studený motor běžet cca 30 sekund na sytič²⁹ (páčka akcelérátoru v poloze **4 CHOKE**), potom přesuňte páčku akcelérátoru do polohy **3 MAX**. V této poloze nechte motor běžet cca 30 vteřin.

 **Nevzdalujte se od stroje!**

 **Při startování motoru musí být obě ovládací páčky (**17** a **18** na **Obr. 3**) v poloze vypnuto (nesmí být přímáchnuté k rukojetím)!**

25 Automatická brzda je aktivní ochranný prvek zvyšující bezpečnost stroje.

26 Originál manuál k motoru a český překlad je součástí balení stroje.

27 U motorů vybavených automatickým sytičem přesuňte páčku do polohy **MAX**.

28 Pokyny na startování motoru jsou podrobně popsány v návodu k používání motoru.

29 U motorů vybavených automatickým sytičem a páčkou akcelérátoru v poloze **MAX** dojde k automatickému nastavení maximálních otáček po zahřátí motoru.

1.4.2.1 Spuštění pracovního nástroje

- !** Před každým použitím stroje zkontrolujte dotažení šroubů upevňujících pracovní nástroj a také všechny šroubové spoje ochranných prvků, krytů a motoru!
- !** Prověřte, že se všechny osoby, děti a zvířata nachází v **BEZPEČNÉ** vzdálenosti od stroje! Pokud tomu tak není, nepokračujte v další činnosti!
 - 1) Nastartujte motor³⁰. Nastavte maximální otáčky motoru páčkou akcelérátoru. Pokud je motor studený, nechte jej asi 1 minutu zahřát v maximálních otáčkách.
 - 2) Uchopte levou rukou levou rukojeť řídicí (5 na Obr. 9). Plynulým pomalým pohybem pravé ruky zmáčkněte **pravou** ovládací páčku (4 na Obr. 9).
 - i** Páčku mačkejte plynule a pomalu, aby se pracovní nástroj stačil roztočit a motor nezhasínal.
 - i** Páčkami na řídicích lze pohybovat zlehka a také síla potřebná na držení páčky v pracovní poloze je oproti běžným strojům na trhu minimální.
 - 3) Po roztočení pracovního nástroje páčku domáčkněte a pevně držte i s rukojetí.
- !** Páčku spojky vždy domáčkněte až k rukojeti řídicí. Při nedomáčknuté páčce dochází k poškozování klínového řemenu.
 - 4) Rozběh pracovního nástroje je provázen částečným prokluzem klínového řemene a s tím souvisejícími průvodními jevy (drnčení, pískání). Po zaběhnutí řemene tento jev většinou zmizí.
 - i** U nového nebo studeného motoru může dojít při prvních několika spuštěních pohonu pracovního nástroje ke zhasnutí motoru. Po zahřátí motoru tento jev zmizí.
- !** Pokud nelze spustit pohon pracovního nástroje ani po zahřátí motoru, zkontrolujte, zda nedošlo k některé ze závad viz **Tabulka 8**.

1.4.2.2 Rozjezd, jízda se strojem

Pro zapnutí pojezdu slouží **páčka spojky pojezdu** (3 na Obr. 9) na levé rukojeti.

Pojezd vpřed: Páčkou řazení (1 na Obr. 9) zařadíte některý z rychlostních stupňů **1 až 3** (pozice 1.1 na Obr. 9). Potom zmáčkněte **páčku spojky pojezdu** (3 na Obr. 9) na levém madlu řídicí až k rukojeti a stroj se rozjede (někdy s malou časovou prodlevou, způsobenou doběhem kolíčkového diferenciálu v kolech) vpřed. Současně s rozjezdem stroje se musíte dát do chůze odpovídající směru a rychlosti stroje.

Pojezd vzad: Páčkou řazení (1 na Obr. 9) přesuňte do polohy „R“ (pozice 1.3 na Obr. 9). Potom zmáčkněte **páčku spojky pojezdu** (3 na Obr. 9) na levém madlu řídicí až k rukojeti a stroj se rozjede (někdy s malou časovou prodlevou, způsobenou doběhem kolíčkového diferenciálu v kolech) zad. Současně s rozjezdem stroje se musíte dát do chůze odpovídající směru a rychlosti stroje.

- i** Buďte připraveni na to, že stroj se může rozjet s mírným trhnutím.
- !** Vždy páčku spojky pojezdu domáčkněte až k rukojeti řídicí. Při nedomáčknuté páčce dochází k poškozování klínového řemenu.
- !** Páčkou spojky pojezdu nelze regulovat rychlost pojezdu! Dochází k poškozování klínového řemenu.
- !** Dbejte zvýšené opatrnosti při couvání se strojem.
- !** Při rozjezdu na zpětný rychlostní stupeň se rozjíždějte na cca 1/2 maximálních otáček motoru. Po rozjezdu stroje nastavte takové otáčky motoru, při kterých bude Vaše rychlost chůze ještě bezpečná.

1.4.2.3 Zastavení stroje

Zastavení na rovině: Pokud chcete zastavit pojezd stroje, pusťte páčku (3 na Obr. 9) na levé rukojeti. Pojezd stroje se zastaví, ale pracovní nástroj se točí. Pohon pracovního nástroje se vypne po puštění páčky (4 na Obr. 9) na pravé rukojeti. Automatická brzda zastaví pracovní nástroj. Páčkou řazení (1 na Obr. 9) přesuňte do polohy „N“ (pozice 1.2 na Obr. 9) a páčku akcelérátoru přesuňte do polohy **2 MIN** nebo **1 STOP** dle Obr. 4.



Zastavení ve svahu: Stroj je vybaven automatickou brzdou, která při jejím správném seřízení stroj bezpečně zastaví na svahu do 30°. Automatická brzda je uvedena v činnost po puštění páčky spojky pojezdu (3 na Obr. 9) na levé rukojeti.

- !** Než budete provádět jakoukoliv činnost v blízkém okolí stroje, vypněte vždy motor a vyčkejte, až se pracovní nástroj zastaví! Před opuštěním stroje vždy motor vypněte!
- !** V případě, že dojde ke kritické situaci, pusťte ihned řídicí. Nedržte se stroje! Páčky se vrátí do nulové polohy, stroj a žací nůž se zastaví (motor zůstane v chodu v nastavených otáčkách, proto ihned, jak je to možné vypněte motor posunutím páčky do polohy „STOP“ !)
- i** Nikdy nenechávejte motor dlouhodobě v chodu v maximálních otáčkách nebo na volnoběh při vypnuté spojnici pohonu pracovního nástroje a spojnici pohonu pojezdových kol! Mohou se poškodit součásti pohonu stroje (klínový řemen, řemenice, kladka spojky, atd.)!

30 Pokyny na startování motoru jsou podrobně popsány v návodu k používání motoru.

1.4.2.4 Volba pojezdové rychlosti

Stroj má tři rychlosti vpřed, neutrální a zpátečku (**Obr. 9**). Na nastavení pojezdové rychlosti stroje má vliv několik důležitých faktorů jako např.: výška a hustota porostu, druh převažujících rostlin, nastavená výška sečení, šířka záběru a nerovnosti povrchu. Platí hlavní zásada, že čím je porost vyšší nebo hustší, tím musí být pojezdová rychlost menší viz **Tabulka 5**. Volba rychlostních stupňů se provádí pomocí **páky řazení rychlosti (1)** na **Obr. 9** umístěné vlevo na příčce řídítek (z pohledu obsluhy). Zařazený rychlostní stupeň je indikován šipkou na páce proti rysce u čísla rychlostního stupně na stupnici.



-  Vždy přizpůsobte rychlost pojezdu typu porostu nebo zastavte, a vyčkejte na zpracování hmoty pracovním nástrojem!
-  Při řazení rychlostních stupňů vždy pusťte páčku spojky pojezdu

Neměňte převodový stupeň za jízdy!

3	Maximální pracovní rychlost. Nízký nebo řídký porost. Vhodná na rovinnaté plochy.	pozice 1.1 na Obr. 9
2	Střední pracovní rychlost. Středně vysoké a husté porosty. Vhodná na mírné svahy.	
1	Minimální pracovní rychlost. Vysoké a husté porosty. Vhodná na prudké svahy. Vyžínání křovin a náletových dřevin.	
N	Neutrál. Startování motoru. Převrácení stroje po vlastní ose.	pozice 1.2 na Obr. 9
R	Zpětný chod.	pozice 1.3 na Obr. 9

Tabulka 5: Volba pojezdové rychlosti

1.4.3 Práce se strojem

-  Porost musí být před použitím stroje zbaven pevných těles (jako jsou pařezy, větve, kameny, dráty, volné stavební zbytky atp.), které by mohly být vymrštěny, nebo by mohly poškodit stroj. Nejdou-li odstranit, vyhněte se těmto místům.
-  Pokud možno nepoužívejte stroj na vlhké trávy. Vždy se musíte pohybovat na bezpečném terénu. Pracujte při chůzi, nikdy ne v běhu. Buďte opatrní zejména při změně směru na svazích. Neseďte na silně se svažujících svazích. Při eventuálním pádu stroj nedržte, ale pusťte jej.

1.4.3.1 Záběr stroje

-  Vždy je nutné přizpůsobit šíři záběru stroje hustotě porostu!

Maximální šíři záběru (**Tabulka 3**), danou konstrukcí krytu pracovního prostoru, nedoporučujeme využívat. Obsluha nedokáže stroj vést v terénu dostatečně rovně a přesně, aby došlo ke zlikvidování porostu v celé šíři záběru. Doporučujeme stroj vést částečně (cca 5-10 cm od kraje krytu pracovního prostoru) v posečeném porostu (znázorněno na **Obr. 5** z pohledu obsluhy).

-  Dodržováním této zásady se vyvarujete vzniku nedosečených pruhů na udržované ploše.



1.4.3.2 Změna výšky strniště

Na nastavení výšky strniště mají vliv stejné faktory, jako na nastavení rychlosti pojezdu (výška a hustota porostu, druh převažujících rostlin, nastavená rychlost pojezdu, šířka záběru a nerovnosti povrchu). Obecně platí, že čím má každý z uvedených faktorů větší hodnotu, tím vyšší by měla být výška nastavení vodičích kol a výška nože nad povrchem. Nastavte vždy takovou výšku sečení, aby nedocházelo k zahlcování pracovního prostoru nože. Pak se snižují otáčky nože, motor nepracuje v optimálních otáčkách a snižuje se samočisticí schopnost žacího prostoru nože od nahromaděného travního materiálu.

-  Před terénní nerovností vždy nastavte výšku sečení na nejvyšší úroveň. Předejdete tak poškození nože.

Změna výšky strniště se jednoduše provede zaaretováním vodičích kol v jedné ze 6 poloh (viz **Obr. 8**). Zatlačte na obě madla řídítek (**5** a **6** na **Obr. 9**) aby se odlehčil aretační čep **3** v aretační desce **2**. Prsty pravé ruky zmáčkněte **páčku nastavení výšky sečení 1** a zatlačením nebo povolením madel řídítek nastavit některý z oválných otvorů aretační desky proti aretačnímu čepu. Pusťte páčku **2**. Poloha **A** na **Obr. 8** vyznačuje nejnižší strniště, poloha **B** nejvyšší strniště.

1.4.3.3 Způsob sečení porostu

-  Porost musí být zbaven pevných těles (jako jsou kameny, dráty, volné stavební zbytky atp.), které by mohly být vymrštěny, nebo by mohly poškodit stroj. Nejdou-li odstranit, vyhněte se těmto místům.
-  Stroj má vysokou průchodnost terénem. Pevně držte řídítka abyste udrželi přímý směr. Dbejte zvýšené opatrnosti při chůzi za strojem.
-  Při sečení ve svazích postupujte nejlépe po vrstevnici. Pouze v případě velmi prudkých svahů, jako jsou například příkopy, najíždějte vždy kolmo proti svahu. Dodržujte bezpečnou svahovou dostupnost viz **Tabulka 3!**

Nastavte maximální otáčky motoru, nechte roztočit pracovní nástroj na maximální otáčky a potom se rozjedte proti porostu, který chcete zlikvidovat. Porost je drcen pracovním nástrojem v prostoru krytu a rozdrčený porost je speciálně tvarovaným krytem směřován do prostoru mezi koly, kudy odchází dozadu za stroj, nebo je při uvolněné boční klapce částečně řádkován vpravo vedle stroje. V tomto případě nemusí dojít k dokonalému rozdrčení sečeného porostu.

Pokud je sečený porost velmi hustý, prorostlý, podehnilý nebo polehlý, je nutné úměrně tomu snížit šíři záběru stroje tak, aby nedocházelo k velkému snižování otáček pracovního nástroje a tím ke snížení kvality sečení.





Při sečení ve svahu zajistíte vodící kola **1** pomocí pojistných kolíků **2** v přímém směru (viz **Obr. 7**). Kolíky jsou v příslušenství stroje. Pokud je nebudete používat, zaklapněte je mezi patky na trubce madla řídicího. Použijte střední nebo minimální jezdovou rychlost.

Při sečení ve svazích do 20° jeďte nejlépe po vrstevnici. Je to nejbezpečnější pohyb po svahu. Lze využít i nastavení řídicího do strany.

U svahů mezi 20° a 30° nejeďte nikdy dlouhodobě směrem ze svahu dolů. Dochází k přelévání olejové náplně motoru mimo nasávací místa a motor není dostatečně mazán.

-  Doporučujeme se strojem postupovat likvidovaným porostem tak, abyste měli neposečený porost po levé straně stroje. Porost je lépe zpracován. Obrácený postup není na závadu.

1.4.3.4 Problémy při sečení

-  **Dbejte zvýšené opatrnosti při nadzvedávání stroje a při couvání se strojem!**
-  **Stroj naklápějte pouze dozadu na řídicí. Dbejte vždy zvýšené opatrnosti, když se pohybujete v oblasti pod nadzvednutým strojem! Zajistěte ho proti samovolnému pohybu a sklopení!**
-  **Motor musí být vždy při čištění pracovního prostoru vypnutý!**
-  **Dbejte zvýšené opatrnosti při čištění prostoru pod horním krytem. Břity nožů jsou ostré. Při čištění chraňte ruce pracovními rukavicemi, nebo použijte vhodný předmět, např. kus větve.**
-  **Vždy vyčkejte, až se pracovní nástroj zastaví, než budete pokračovat v jakékoliv činnosti na stroji nebo v jeho okolí.**

1) Motor ztrácí otáčky, ale nezhasne.

-  Ihned vypněte pojezd stroje, zařadte zpátečku a nepatrně couvněte se současným mírným nadzvednutím předku stroje (zatlačením na rukojeti řídicího dolů). Pracovní prostor se sám částečně vyčistí od nadměrného množství hmoty. Pak se opět rozjeďte proti porostu.

2) Pracovní nástroj se zastavil, motor zhasl.

-  pusťte obě páky na řídicích, nastartujte motor, zařadte zpátečku, vycouvejte ze sečeného porostu. Motor vypněte. Vyčistěte prostor pod krytem nože a rozhrňte posečenou travní hmotu po ploše. Nastartujte motor, zapněte pohon nože a opětovně se rozjeďte proti porostu.

3) Likvidovaný porost se zachytává o bok krytu pracovního prostoru (pravděpodobně hustý a prorostlý porost).

-  Zkuste změnit směr postupu likvidovaným porostem, případně zvýšte výšku strniště. Poté se znovu rozjeďte proti porostu.



1.5 Údržba, ošetřování, skladování

-  **Vzhledem k hmotnosti stroje provádějte údržbu a seřizování za asistence druhé osoby.**

K zajištění dlouhodobé spokojenosti s naším výrobkem je nutné věnovat mu náležitou péči při údržbě a ošetřování. Pravidelnou údržbou tohoto stroje snížíte jeho opotřeben a zajistíte správnou funkci všech jeho částí.

Dodržujte všechny pokyny, které se týkají intervalů údržby a seřizování stroje. Doporučujeme Vám vést si záznam o počtu pracovních hodin stroje a o podmínkách, při kterých pracoval (pro potřebu servisů). Posezónní údržbu doporučujeme svěřit některému z našich autorizovaných servisů, stejně tak i běžnou údržbu, pokud si nejste jisti svými technickými schopnostmi.



-  Dobrým pomocníkem pro sledování najetých motohodin je **VARI PowerMeter**. Zeptejte se svého prodejce!

-  **Před každým použitím stroje zkontrolujte dotažení šroubů upevňujících pracovní nástroj, a také všechny šroubové spoje ochranných prvků, krytů a motoru.**
-  **Ztracené šroubové spoje doplňte originálními díly, které byly pro dané místo navrženy. Použitím neoriginálních nekvalitních dílů se vystavujete nebezpečí zranění, případně poškození stroje!**

1.5.1 Pojezdová kola

1.5.1.1 Tlak v pneumatikách

Pro správnou funkci a pro zajištění dlouhé životnosti pojezdových kol, zvláště pláště, je nutné kontrolovat tlak v pneumatikách. Kontrolu provádějte před započetím práce se strojem. Před delším odstavením stroje dohustěte pneumatiku na **MAX** (viz níže). Udržujte stejný tlak v levém i pravém kole – stroj lépe drží přímou stopu.

-  **Nepřekračujte maximální tlak v pneumatikách – hrozí exploze pneumatiky!**
-  **Pokud je tlak v pneumatice nízký, hrozí ustříhnutí ventilků duše.**

-  **MAX**imální (doporučený) tlak v pneumatikách: **23 PSI (160 kPa** nebo **1,6 bar** nebo **1,57 atm** nebo **0,16 Mpa**)

i **MIN**imální³¹ dovolený tlak v pneumatikách: **18 PSI (124,1 kPa** nebo **1,24 bar** nebo **1,22 atm** nebo **0,124 Mpa)**

V případě trvalého úniku tlaku v pneumatikách zkontrolujte, zda nevznikl defekt na duši – případně opravte.

i Pokud nejste dostatečně manuálně zručný, svěřte tuto činnost odbornému servisu.

1.5.2 Mazání stroje

A Při práci s mazivy dodržujte základní pravidla hygieny a dodržujte předpisy a zákony o ochraně životního prostředí.

i Pokud nejste dostatečně manuálně zručný, svěřte tuto činnost odbornému servisu.

K zajištění bezproblémového a snadného pohybu všech mechanických částí je zapotřebí věnovat mazání dostatečnou pozornost. Většinou postačí několik kapek oleje (např. oleje pro jízdní kola). Převodová skříň je z výroby naplněna dostatečným množstvím oleje, který není nutné po celou dobu životnosti stroje měnit.

i Hladinu oleje v převodové skříni pravidelně kontrolujte. V případě úniku doplňte předepsaným olejem.

1.5.2.1 Výměna oleje v motoru

Řiďte se pokyny uvedenými v návodu k používání motoru. Interval výměny zkrátte na polovinu, pokud budete se strojem pracovat v prašném prostředí. Při vylévání oleje z motoru nakloňte stroj na tu stranu, kde je nalévací hrdlo s měrkou oleje, nebo demontujte z rámu celý motor i s deskou motoru.

i Pokud nejste dostatečně manuálně zručný, svěřte tuto činnost odbornému servisu.

1.5.3 Mazací místa

K mazání bowdenů na řídítkách není zapotřebí demontovat ze stroje žádný kryt. K ostatním mazacím místům se dostanete po demontáži plastových krytů. Ze široké škály olejů je k mazání vhodný jakýkoliv motorový nebo převodový olej nebo olej ve spreji. Z plastických maziv (mazací tuk) je plně dostačující jakékoliv mazivo určené pro mazání vodních čerpadel. K jeho aplikaci je však nutné většinou příslušné kluzné uložení demontovat.

i Při použití plastického maziva s příměsí grafitu lze intervaly mazání v sezóně prodloužit až na **25 hodin**.

Mazací místo - popis	Interval v sezóně	Po sezóně	Mazivo	Obrázek	Poznámka
Bowdeny	Min. 2x (5 kapek)	ano	olej	Obr. 13	Vstup lanka do všech bowdenů.
Kladka spojky pohonu nože	každých 20 hod. (2 kapky)	ano	olej/tuk	Obr. 10	Pouzdro ramene.
Kladka spojky pojezdu	každých 20 hod. (2 kapky)	ano	olej/tuk	Obr. 12	Styčná plocha s rámem.
Brzdový klíč	každých 10 hod. (1 kapka)	ano	olej	Obr. 10	Čep otáčení.
Vodící kola	každých 30 hod.	ano	tuk	Obr. 7	Maznice.
Čep aretace výšky sečení	každých 30 hod.	ano	tuk	Obr. 6	Maznice.
Řídítka	-	ano	tuk	-	Čep a dosedací plocha otočného držáku.
	každých 20 hod. (2 kapky)	ano	olej/tuk	-	Čep aretace stranového nastavení.

Tabulka 6: Intervaly mazání

1.5.4 Ostření, výměna pracovního nástroje

Pokud dojde k opotřebení břitů pracovního nástroje, nebo k poškození, způsobující vibrace stroje, je nutné břity znovu obnovit, nebo nůž vyměnit. Přestože je pracovní nástroj z kvalitní kalené oceli, dochází k opotřebení ostří a ke snižování výkonu sečení.

A **Stroj musí stát na pevné podložce a musí být zajištěn tak, abyste měli dobrý přístup k noži, a nedošlo k neočekávanému samovolnému pohybu stroje.**

A **Motor musí být vypnutý a koncovka kabelu k zapalovací svíčke sejmutá!**

K demontáži **nože** (2) na **Obr. 6** z **unášeče** 1 nejprve povolte a vyšroubujte **krajní šrouby** 4, a potom povolte a vyšroubujte **středový šroub** 5. **Nůž** 2 vyjměte.



A **Při náhradě pracovního nástroje za neoriginální náhradní díl výrobce neručí za škody na zdraví či majetku způsobené strojem nebo na stroji. Na noži je vyražen znak, který označuje výrobce a je kontrolní značkou, že nůž je originálním náhradním dílem!**

A **Pokud jsou šrouby (4 nebo 5) poškozeny, vyměňte je za nové!**

A **Středový šroub 5 M10x1x25 má jemný závit! Nesmí dojít k záměně s krajními šrouby 4 s normálním závitem!**

A **Pokud se na pracovním nástroji objevily trhliny nebo praskliny, je bezpodmínečně nutné nůž nebo unášec vyměnit za nový!**

31 Pokud bude v pneumatikách tlak nižší než minimální, dochází k poškození konstrukce pláště a výrazně se tím snižuje jeho životnost.

-  Pokud nejste dostatečně manuálně zručný, svěřte tuto činnost odbornému servisu.
-  Pro kvalitní zpracování porostu doporučujeme každých 10 hodin zkontrolovat kvalitu břitů, zvláště pokud stroj pracuje ve velmi těžkých podmínkách!

 **Při demontáži nože dbejte zvýšené opatrnosti. Břity nože jsou ostré. Chraňte ruce pracovními rukavicemi.**

Věnujte několik vteřin svého času na dotažení šroubového spojení pracovního nástroje před každým započetím práce se strojem a po každém nárazu nože do pevné překážky!

 **Nedodržením této zásady riskujete zranění v případě uvolnění pracovního nástroje!**



-  Nůž je bezpodmínečně nutné po nabroušení břitů vyvážit! Nevyvážený nůž způsobuje vibrace stroje a stroj se jimi poškozuje!

1.5.5 Řemenové převody, automatická brzda

Stroj je vybaven řemeny moderní konstrukce, které nevyžadují zvláštní péči. Pouze je nutné provádět jejich pravidelnou kontrolu a v případě, kdy se na povrchu řemene objeví praskliny nebo trhliny, zajistit jejich výměnu. Nastavení napínacích kladek z výroby je nutné zkontrolovat po prvních cca 5 hodinách provozu, kdy dochází k záběhu řemene. Během záběhu je nutné kontrolovat funkci napínacích kladek, aby nedošlo vlivem prodloužení řemene k jeho poškození nedostatečným napnutím napínací kladkou. Dále je nutné během záběhu kontrolovat funkci automatické brzdy nože.

1.5.5.1 Seřízení napínacích kladek řemenových převodů

Správnou funkci napínacích kladek zjistíte tímto jednoduchým testem.

-  **Stroj se zapnutým pojezdem musí překonat terénní nerovnost vysokou 10 cm – např. vhodný je obrubník.**
-  **Řemen začíná unášet (roztáčí se pracovní nástroj) již v 1/3 kroku páčky spojky pohonu pracovního nástroje.**

Pokud alespoň jedna z kontrol selhala, je nutné seřadit napínací kladky!

-  Pokud nejste dostatečně manuálně zručný, svěřte tuto činnost odbornému servisu.

1.5.5.1.1 Seřízení napínací kladky pojezdu

-  Pokud nejste dostatečně manuálně zručný, svěřte tuto činnost odbornému servisu.

Demontujte zadní horní plastový kryt převodovky **21** na **Obr. 3**), aby bylo vidět na řemen zajišťující pojezd stroje vpřed. Pokuste se znovu o překonání terénní nerovnosti a vizuálně kontrolujte, u kterého řemene dochází k prokluzu. (Označení **A**, **B**, **C**, **D** a **E** na **Obr. 10**, **11**, **12** a **13** je společné a patří vždy ke stejnému bowdenu.)

Při úplně zmáčkuté páčce na levé rukojeti musí kladka dostatečně napínat řemen (pružina na lanku musí být prodloužená asi o 10 mm oproti volnému stavu). Pokud dochází k prokluzu řemene pojezdu (**1** na **Obr. 15**), dopněte ho vyšroubováním šroubu (**D** na **Obr. 11**) na koncovce bowdenu³² směrem od rámu přibližně o 1 mm. Pokračujte s dopínáním tak dlouho, až stroj překoná terénní nerovnost a zároveň se stroj nedá do pohybu vpřed při puštěné páčce spojky pojezdu. Pokud již nelze šroub (**D**) dále vyšroubovat, zašroubujte ho zcela proti rámu a zahákněte pružinu na konci lanka do vzdálenějšího otvoru v ramenu kladky (poznámka: toto zapojení může být použito již od výrobce). Následně opakujte kroky k dopínání řemene. Klínový řemen musí vždy procházet mezi dvěma šrouby M6, které dvoří vedení řemene ve vypnutém stavu.

-  V okamžiku, kdy již nelze seřadit napínací kladky tak, aby nedocházelo k prokluzu řemene, je nutné řemen vyměnit.

1.5.5.1.2 Seřízení napínací kladky pohonu pracovního nástroje

Demontujte přední plastový kryt **16** na **Obr. 3**, aby bylo vidět na řemen a kladku pohonu disku (**Obr. 10**). (Označení **A**, **B**, **C**, **D** a **E** na **Obr. 10**, **11**, **12** a **13** je společné a patří vždy ke stejnému bowdenu.)

Při úplně zmáčkuté páčce na pravé rukojeti musí kladka dostatečně napínat řemen (pružina na lanku musí být prodloužená asi o 10 mm oproti volnému stavu). Pokud dochází k prokluzu řemene nože (**2** na **Obr. 15**), dopněte ho vyšroubováním šroubu (**A** na **Obr. 11**) na koncovce bowdenu³³ směrem od rámu přibližně o 1 mm. a kontrolujte funkci spojky pohonu pracovního nástroje. Pokračujte s dopínáním tak dlouho, až řemenový převod začíná roztáčet pracovní nástroj cca v 1/3 kroku páčky a zároveň nedochází k unášení řemenového převodu při puštěné páčce spojky pohonu pracovního nástroje. Pokud již nelze šroub **A** dále vyšroubovat, zašroubujte ho zcela směru šípky a zahákněte pružinu na konci lanka do vzdálenějšího otvoru v ramenu kladky. Následně opakujte kroky dopínání řemene.

 **Vždy po seřízení zkontrolujte funkci automatické brzdy**

1.5.5.2 Výměna klínového řemene

Výměnu klínového řemene³⁴ za nový proveďte vždy, když se na povrchu řemene objeví praskliny nebo trhliny, a také v případě, kdy je řemen natolik provozem opotřebovaný, že již ho nelze pomoci napínacích kladek dopnout.

Postup výměny klínových řemenů:

1. Vypusťte benzín z nádrže motoru. Vyšroubujte dva přední šrouby a povolte dva zadní šrouby na držáku řídicího **22** na **Obr. 3**. Držák sklopte i s řídicíky směrem dozadu.

32 Můžete využít i šroubu (**D** na **Obr. 13**) na opačném konci bowdenu upevněného k příčce řídicí. V tomto případě ho šroubujte směrem od příčky řídicí.
 33 Můžete využít i šroubu (**D** na **Obr. 13**) na opačném konci bowdenu upevněného k příčce řídicí. V tomto případě ho šroubujte směrem od příčky řídicí.
 34 Používejte výhradně originálních náhradních dílů. Při použití řemenů jiných výrobců nelze zaručit správnou funkci převodů.

2. Demontujte horní kryt převodovky **21** na **Obr. 3** a přední plastový kryt řemene **16** na **Obr. 3**.
3. Demontujte vedení řemene před přední hnanou řemenicí nože **1** na **Obr. 10**.
4. Demontujte šroub M6x35 **2** na **Obr. 10** u napínací kladky řemene pohonu nože.
5. Sejměte řemeny z hnaných řemenic (na hnací řemenici na motoru řemeny ponechte). Vyšroubujte čtyři šrouby M8 z desky motoru a opatrně tahem vzhůru za motor desku spolu s motorem a řemeny vyjměte ze stroje.

! V žádném případě nedemontujte bowden se strunou ovládání otáče motoru!

! Motor nikdy nepokládejte na bok. Olej by mohl natéct do výfuku nebo do čističe vzduchu. Položte jej spodní přírubou nejlépe na dva trámký vysoké minimálně 10 cm.

6. Vyměňte opotřebované řemeny za nové. Doporučujeme výměnu obou řemenů najednou.
7. V obráceném sledu operací smontujte stroj. Před montáží krytů zkontrolujte seřízení obou napínacích kladek.
8. Dokončete montáž stroje

i Pokud nejste dostatečně manuálně zručný, svěřte tuto činnost odbornému servisu.

1.5.5.3 Kontrola funkce a seřízení brzdy pracovního nástroje

Funkci brzdy pracovního nástroje kontrolujte každých 10 hodin provozu. Průběžnou kontrolu můžete provádět při práci. **Při každém puštění páčky spojky pohonu pracovního nástroje musí brzda zastavit roztočený pracovní nástroj do 5 sekund.**

! Nepokračujte v práci dokud neodstraníte závadu na automatické brzdě!

i Pokud nejste dostatečně manuálně zručný, svěřte tuto činnost odbornému servisu.

Pokud brzda nezastaví roztočený pracovní nástroj ve výše uvedeném čase, je nutno provést seřízení bowdenu brzdy **B** na **Obr. 10, 11** a **13**. Seřizovací šroub, kterým je upevněn bowden brzdy (**B** na **Obr. 11**) k rámu stroje, zašroubujte proti směru šipky (směrem k rámu) tak, aby osová vůle bowdenu v seřizovací šroubu byla 1 mm. Proveďte kontrolu funkce automatické brzdy. Pokud nelze úplným zašroubováním šroubu (**B**) docílit dostatečného brzdícího účinku, zašroubujte seřizovací šroub bowdenu brzdy (**B** na **Obr. 13**) na řídicích tak, aby osová vůle bowdenu v seřizovací šroubu byla 1 mm a následně proveďte kontrolu funkce automatické brzdy³⁵.

! V případě, že brzda ani po správném seřízení dostatečně nebrzdí, obraťte se na odborný servis. V žádném případě nepokračujte v práci s nefunkční brzdou!

1.5.5.4 Kontrola funkce a seřízení automatické brzdy

Automatická brzda se uvede v činnost puštěním páčky spojky pojezdu na levé straně řídicích. Správnou funkci automatické brzdy prověřte tak že na vhodném svahu o sklonu 30° pustíte stroj ze svahu dolů a po puštění páčky spojky pojezdu dojde k jeho zastavení. Vhodným svahem se rozumí takový svah jehož délka nepřesahuje 5 m a pod svahem se nachází dostatečně velký volný prostor pro případné dojetí stroje vlivem jeho setrvačnosti.

! Při zkoušení funkce automatické brzdy dbejte zvýšené opatrnosti. Mějte zaaretovaná vodící kola a vykažte všechny osoby či zvířata z prostoru před strojem.

! Kontrolu i seřízení provádějte vzhledem ke hmotnosti stroje minimálně ve dvou pracovnících.

! Funkci automatické brzdy zkontrolujte vždy po každém delším odstavení stroje.

Postup seřízení automatické brzdy:

1. stroj umístěte na vhodný svah, páčka spojky pojezdu na levé rukojeti je vypnutá.
2. dotáhněte matici automatické brzdy za levým kolem (**M** na **Obr. 11**) tak, aby se stroj udržel na svahu a nepokračoval v jízdě ze svahu dolů.
3. matici automatické brzdy postupně povolujte, až do okamžiku, kdy se stroj dá do pohybu. Poté matici utáhněte o cca 1/2 otáčky.

Kontrola seřízení automatické brzdy:

1. Stroj musí při zmáčknutí spojky a zařazeném neutrálu sjíždět ze svahu a po puštění páčky spojky pojezdu se musí bezpodmínečně zastavit. Pokud tomu tak není, lehce matici dotáhněte a pokus zopakujte.
2. Při zmáčknutí páčky spojky pojezdu a zařazeném neutrálu musí jít stroj na rovině ručně tlačit bez zvýšeného odporu (kromě přirozeného odporu mechanické převodovky). Pokud tomu tak není, je nutno matici mírně povolit. Zkontrolujte ještě potom seřízení automatického brzdění na svahu (viz bod 1).

³⁵ Lze postupovat i opačně – nejprve zašroubovat (směrem k příčce řídicích) šroub bowdenu brzdy na řídicích tak, aby bylo docíleno osově vůle 1 mm v seřizovací šroubu.

1.5.6 Servisní intervaly

Činnost	Před použitím	V sezóně	Před uskladněním
Kontrola stavu oleje v motoru	ano	dle návodu pro motor	ano
Vyčištění vzduchového filtru motoru	kontrola	každých 10 hod ³⁶	ano
Mytí	-	2x	ano
Odstraňování nečistot a zbytků sečeného porostu	-	po každém sečení	ano
Ostření břitů pracovního nástroje	kontrola	dle potřeby	ano
Kontrola uložení nože	ano	při poškození okamžitá výměna	ano
Kontrola dotažení pracovního nástroje (nože)	ano	-	ano
Kontrola dotažení šroubových spojů	ano	každých 5 hodin	ano
Mazání	kontrola stavu	Tabulka 6	ano
Kontrola klínových řemenů	-	každých 20 hodin	ano

Tabulka 7: Servisní intervaly

1.5.7 Problémy a jejich řešení

Problém	Příčina	Řešení
Pracovní nástroj se netočí	není nastartovaný motor	motor nastartujte
	není zmáčknutá páčka spojky pohonu disku	zmáčkněte páčku
	nedostatečně napnutý řemen	seříd'te napínací kladku
	přetržený řemen	řemen vyměňte za nový
	spadlý řemen	řemen nasad'te
	jiná závada	navštivte servis
Stroj nejede	není nastartovaný motor	motor nastartujte
	není zmáčknutá páčka spojky pojezdu	zmáčkněte páčku
	nedostatečně napnutý řemen	seříd'te obě napínací kladky
	přetržený řemen	řemen vyměňte za nový
	spadlý řemen	řemen nasad'te
	jiná závada	navštivte servis
Motor nespustí	v nádrži není benzín	benzín doplňte
	přívod benzínu je uzavřen	otevřete přívod benzínu
	jiná závada	navštivte servis
Brzda nebrzdí	není osová vůle v bowdenu, lanko je napnuté	seříd'te brzdu
	brzdový klíč jde ztuha	uložení klíče namažte
	obložení je opotřebované – nejde seříd'te	navštivte servis
Stroj nelze zastavit	nevrací se napínací kladka	promažte
	lanko v bowdenu jde ztuha, ohnutý bowden	promažte resp. vyměňte bowden
Pracovní nástroj nelze zastavit	nevrací se napínací kladka	promažte
Nevrací se ovládací páčky	lanko v bowdenu jde ztuha, ohnutý bowden	promažte resp. vyměňte bowden
	prasklá vratná pružina	vyměňte za novou
	jiná závada	navštivte servis
Jiná závada		navštivte servis

Tabulka 8: Problémy a jejich řešení







1.5.8 Skladování

Před delším skladováním (např. po sezóně) očistěte stroj od veškerých nečistot a rostlinných zbytků. Zamezte nepovolaným osobám v přístupu ke stroji. Chraňte stroj proti povětrnostním vlivům, ale nepoužívejte neprodyšnou ochranu kvůli možnosti zvýšené koroze pod ní.

 Doporučujeme nechat připravit stroj na další sezonu v některém z autorizovaných servisů. Před sezonou bývá servisní síť plně vytížená.



Zvláště doporučujeme:

36 V případě velmi prašného prostředí kontrolovat a čistit každou hodinu!

-  Nakonzervovat opotřebená místa na pracovním nástroji.
-  Odstranit ze stroje všechny nečistoty a zbytky rostlin.
-  Opravit poškozená místa na barvených dílech.
-  Vypustit benzín z palivové nádrže motoru a z karburátoru (další instrukce v návodu k používání motoru).
-  Provést namazání stroje dle doporučení viz **Tabulka 6**.
-  Zkontrolovat tlak v pneumatikách a pneumatiky nahustit na hodnotu **MAX**.

1.5.8.1 Mytí a čištění stroje

Při čištění a mytí stroje postupujte tak, abyste dodrželi platná ustanovení a zákony o ochraně vodních toků a jiných vodních zdrojů před jejich znečištěním nebo zamořením chemickými látkami.

-  Nikdy **nemyjte** motor proudem vody! Při nastartování by mohlo dojít k poruše elektrické výbavy motoru.
-  K mytí stroje **nepoužívejte** tlakovou myčku!

1.5.9 Likvidace obalů a stroje po skončení životnosti

-  Po vybalení stroje jste povinen provést likvidaci obalů dle národních zákonů a vyhlášek o nakládání s odpady.

Při likvidaci stroje po skončení životnosti doporučujeme postupovat následujícím způsobem:



- 1) Ze stroje demontujte všechny díly, které se dají ještě využít.
- 2) Z převodové skříně a motoru vypustěte olej do vhodné uzavíratelné nádoby a odevzdejte do sběrného dvora³⁷.
- 3) Demontujte díly z plastů a barevných kovů.
- 4) Odstrojený zbytek stroje a demontované díly zlikvidujte dle národních zákonů a vyhlášek o nakládání s odpady.

1.5.10 Pokyny k objednávání náhradních dílů

Součástí tohoto návodu k používání není seznam náhradních dílů.

Pro správnou identifikaci Vašeho stroje musíte znát Typové označení (**Typ**), výrobní Identifikační číslo (**№**) a Objednací číslo (**C№**) uvedené na výrobním štítku stroje, nebo na krabici, nebo v záručním listě. Pouze s těmito informacemi lze přesně dohledat označení příslušného náhradního dílu u Vašeho prodejce.

Pro dohledání náhradních dílů v elektronickém katalogu náhradních dílů na adrese <http://katalognd.vari.cz> postačí prvních 10 znaků z Identifikačního čísla **№**. Pokud nemáte přístup k internetu, můžete požádat o zaslání katalogu v tištěné podobě na dobírku.

 <p>Opolanská 350 Libice nad Cidlinou 289 07 CZECH REPUBLIC DIČ: CZ0060574</p> <p>Mulčovač Typ: F-600B Výkon: 4,8 kW N°: 1000500019.0312.00001 C№: 4415 Hmotnost: 107 kg</p>  	Pole	Popis
	Typ	Typové označení stroje: F-600 / F-600B
	№	Jednoznačné výrobní Identifikační číslo: 1298565217.0312.00011 (výrobek.období.pořadí) 1000500019.0312.00011 (výrobek.období.pořadí)
	C№	Obchodní (objednací) číslo: 4193 / 4415

Tabulka 9: Výrobní štítek - příklad

1.6 Kontakt na výrobce

VARI, a.s. Telefon: (+420) **325 607 111**
 Opolanská 350 Fax: (+420) **325 607 264**
 Libice nad Cidlinou
 289 07 Česká republika E-mail: vari@vari.cz
 Web: <http://www.vari.cz>

Seznam autorizovaných servisů najdete na našich internetových stránkách.



³⁷ Místo k odevzdání Vám sdělí místně příslušný úřad.



Obr. 1: Vybalení stroje

- 1) Sklopená řídítka v balení (poloha pro přepravu)
- 2) Sáček s návody
- 3) Demontovaný rám s vodicími koly
- 4) Místo pro uchopení vzadu (rám řídítek)
- 5) Místo pro uchopení vpředu (kryt nože)

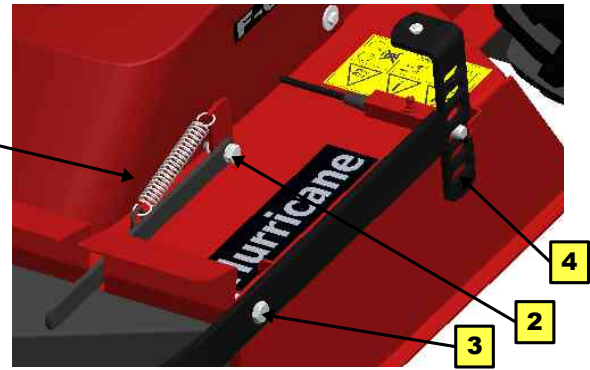

Obr. 2: Sestavení stroje

- 1) Pružina
- 2) Šroubové spojení předního krytu
- 3) Šroubové spojení vodicích kol šroub plochá podložka samojistná matice
- 4) Aretace výšky sečení

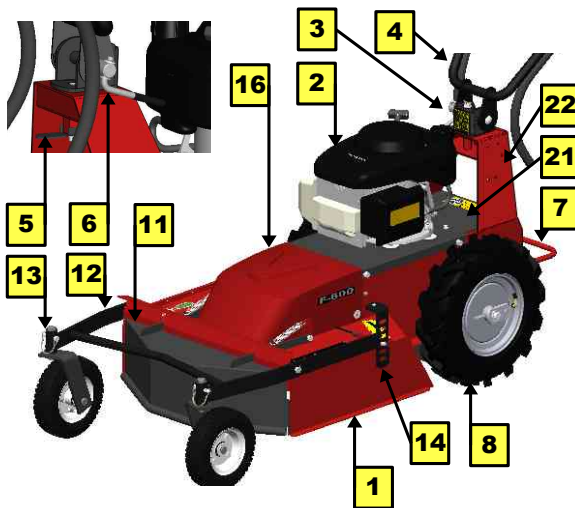

Obr. 3: Popis hlavních částí

- 1) Šasi stroje s krytem nože
- 2) Motor
- 3) Otočný držák řídítek
- 4) Řídítka
- 5) Páčka aretace stranového natáčení řídítek
- 6) Utahovací matice výškového nastavení řídítek
- 7) Nárazník – ochrana bowdenů
- 8) Převedovka s pojezdovými koly
- 9) Páka řazení
- 10) Boční klapka
- 11) Přední kryt
- 12) Rám s vodicími koly
- 13) Aretační kolík vodicích kol
- 14) Aretace nastavení výšky sečení
- 15) Páčka aretace stranového natáčení řídítek
- 16) Kryt řemene
- 17) Páčka spojky pojezdu
- 18) Páčka kladky pohonu nože
- 19) Páčka akceleratoru
- 20) Rukojeť
- 21) Kryt převodovky
- 22) Držák řídítek

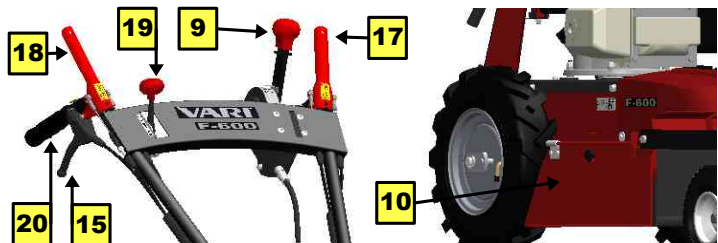

1 STOP:
Motor neběží.

- ▶ Používá se pro zhasnutí nastartovaného motoru
- ▶ Odstavení stroje
- ▶ Doplnění paliva
- ▶ Přeprava stroje

3 MAX:
Motor běží v maximálních otáčkách. (poloha zajíc)

- ▶ Pracovní poloha

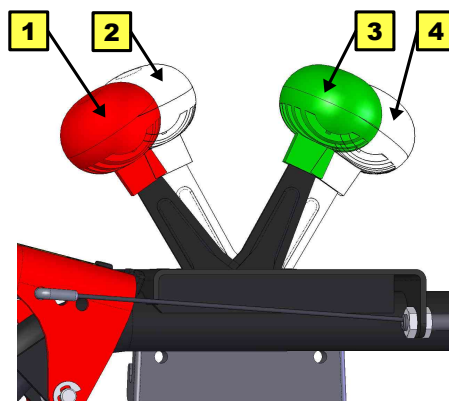

Obr. 4: Polohy páčky akceleratoru

2 MIN:
Motor běží ve volnoběžných otáčkách. (poloha želva)

- ▶ Krátkodobá přestávka v práci

4 CHOKE:
Motor běží na sytič.

- ▶ Studený start motoru

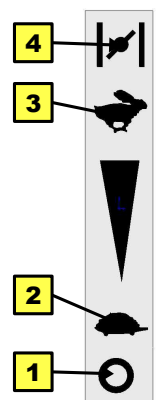

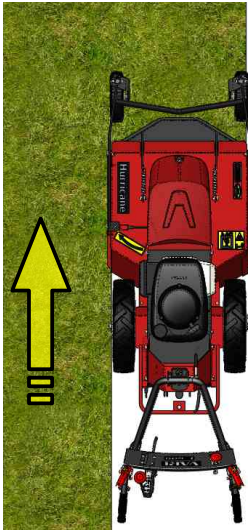

Obr. 5: Záběr stroje

- 1) Unašec nože
- 2) Pracovní nástroj - nůž
- 3) Podložka
- 4) Šroub
- 5) Středový šroub (jemný závit)

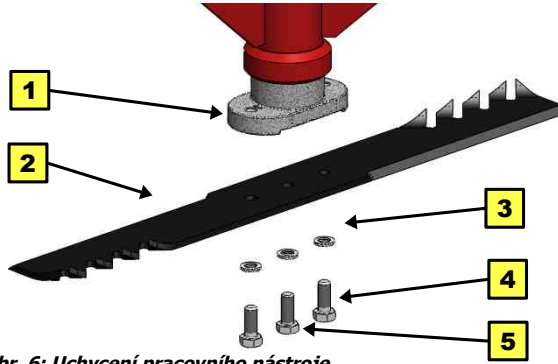

Obr. 6: Uchytení pracovního nástroje

- 1) Kryt převodovky
- 2) Spodní kryt převodovky
- 3) Plastová matice
- 4) Patka / výstupek

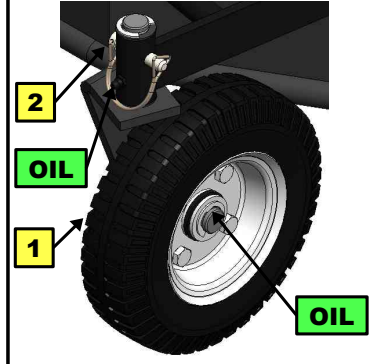

Obr. 7: Aretace vodičích kol

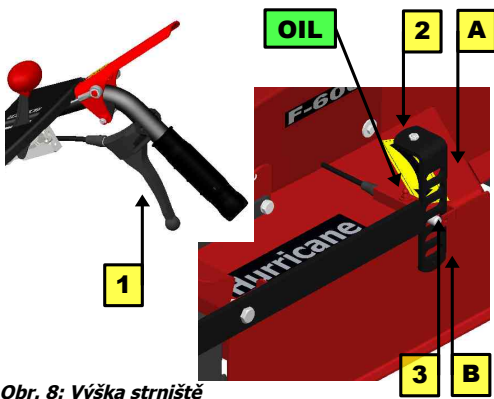

Obr. 8: Výška strniště

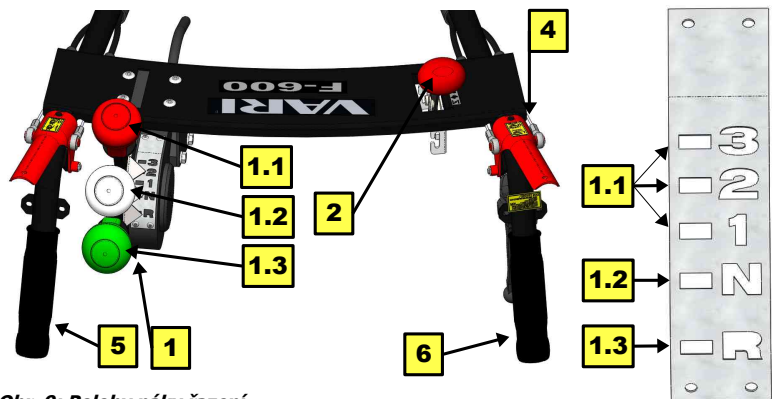

Obr. 9: Polohy páky řazení

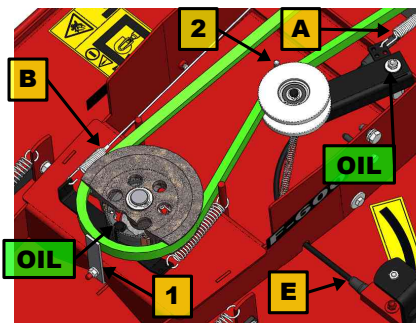

Obr. 10: Spojka pohonu a brzda

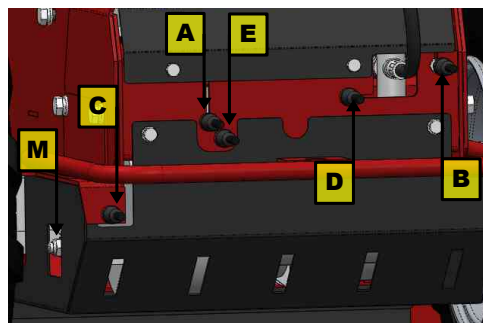

Obr. 11: Seřizování bowdenů I

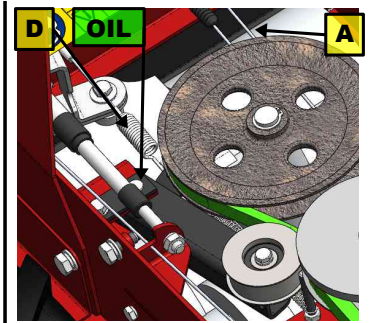

Obr. 12: Spojka pojezdu

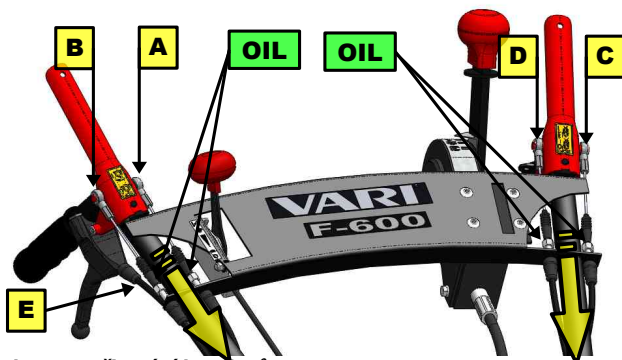

Obr. 13: Seřizování bowdenů II

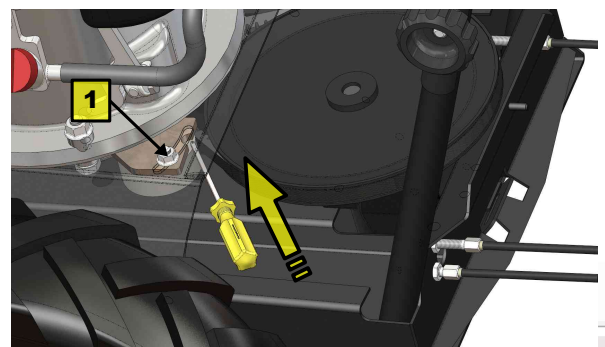

Obr. 14: Remen převodovky

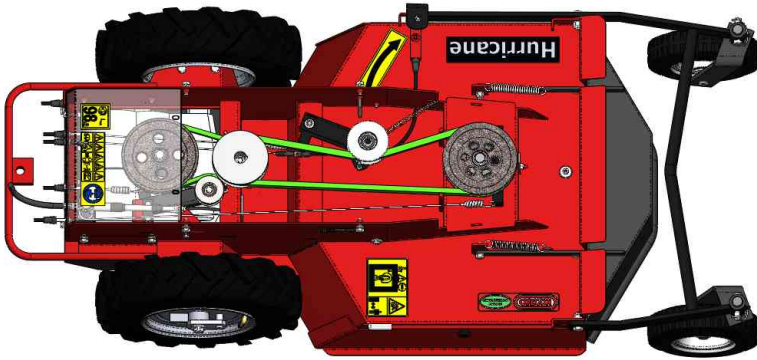

Obr. 15: Trasa řemenů

2

<<< Poloha na stroji

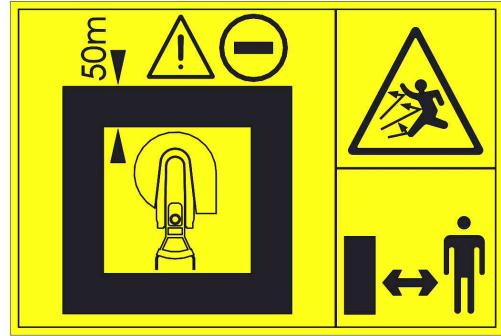

Obr. 16: Samolepka - Zakázaný prostor

1 2 3 4 5 6

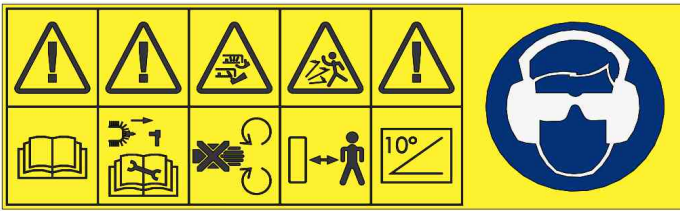

Obr. 18: Sdružená samolepka

Poloha na stroji



Obr. 17: Samolepka - směr otáčení

Poloha na stroji >>>

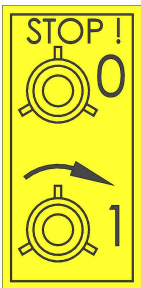

Obr. 19: Samolepka



<<< Poloha na stroji

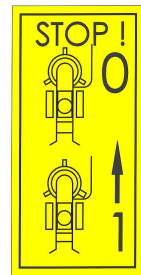

Obr. 20: Samolepka

Poloha na stroji >>>

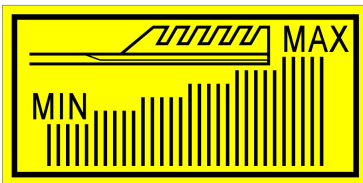

Obr. 21: Samolepka – výška sečení



Poloha na stroji >>>



Obr. 22: Samolepka – neb. požáru



Obr. 23: Samolepka – L_{WA} 98

Text a ilustrace VARI, a.s. © 2012

VL-162-2012

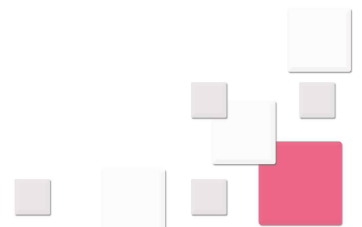

ОФИЦИАЛЬНЫЙ ДИЛЕР В УКРАИНЕ:

storgom.ua

ГРАФИК РАБОТЫ:

Пн. – Пт.: с 8:30 по 18:30

Сб.: с 09:00 по 16:00

Вс.: с 10:00 по 16:00

КОНТАКТЫ:

+38 (044) 360-46-77

+38 (066) 77-395-77

+38 (097) 77-236-77

+38 (093) 360-46-77

Детальное описание товара: <https://storgom.ua/product/senokosilka-vari-f-600b--av-650.html>

Другие товары: <https://storgom.ua/senokosilki.html>