

SEQUOIA



SEQUOIA

ІНСТРУКЦІЯ З ЕКСПЛУАТАЦІЇ
АКУМУЛЯТОРНИЙ СЕКАТОР SBR3610C

ВСТУП.....	3
СХЕМАТИЧНЕ ЗОБРАЖЕННЯ ВИРОБУ.....	4-6
ПОПЕРЕДЖУВАЛЬНІ СИМВОЛИ.....	7
ТЕХНІЧНІ ХАРАКТЕРИСТИКИ.....	8
ТЕХНІКА БЕЗПЕКИ.....	8
ОБСЛУГОВУВАННЯ.....	11
КОМПЛЕКТНІСТЬ ПОСТАЧАННЯ.....	13
ЕКСПЛУАТАЦІЯ.....	14
ТЕХНІЧНЕ ОБСЛУГОВУВАННЯ.....	16
ЗБЕРІГАННЯ.....	17
МОЖЛИВІ НЕСПРАВНОСТІ ТА ШЛЯХИ ЇХ УСУНЕННЯ.....	19
РОЗШИФРУВАННЯ СЕРІЙНОГО НОМЕРА.....	19

Дякуємо Вам за придбання акумуляторного секатору торгової марки «SEQUOIA».

УВАГА! Перед початком експлуатації уважно прочитайте інструкцію з експлуатації. Завжди виконуйте рекомендації щодо безпеки, використання і технічної експлуатації. Невірна експлуатація і невиконання правил з техніки безпеки може призвести до травматизму! Дана інструкція містить необхідну інформацію щодо засобів безпеки під час роботи електричною газонокосаркою. Уважно ознайомтесь з даною інструкцією перед початком роботи. Будь-ласка, передайте іншим користувачам дану інструкцію перед початком їхньої роботи.

Виконуйте наші вказівки і акумуляторний секатор буде працювати у Вас довго і стане надійним помічником в роботі.

Умови продажу - При купівлі вимагайте перевірку комплектності та справності інструменту у Вашій присутності, наявності інструкції з експлуатації та правильного заповнення гарантійного талону.

УПОВНОВАЖЕНИЙ ПРЕДСТАВНИК / ІМПОРТЕР: ТОВ ВКП «ЕСКО»

АДРЕСА: УКРАЇНА, 04073, М. КИЇВ, ВУЛ. СИРЕЦЬКА

БУДИНОК 33 Ш, ТЕЛ.: (044)238-65-44

1. СХЕМАТИЧНЕ ЗОБРАЖЕННЯ ВИРОБУ.

Зображення в даній інструкції можуть дещо відрізнятися від реального вигляду виробу. Імпортер залишає за собою право вносити зміни у модифікацію та комплектацію продукту.

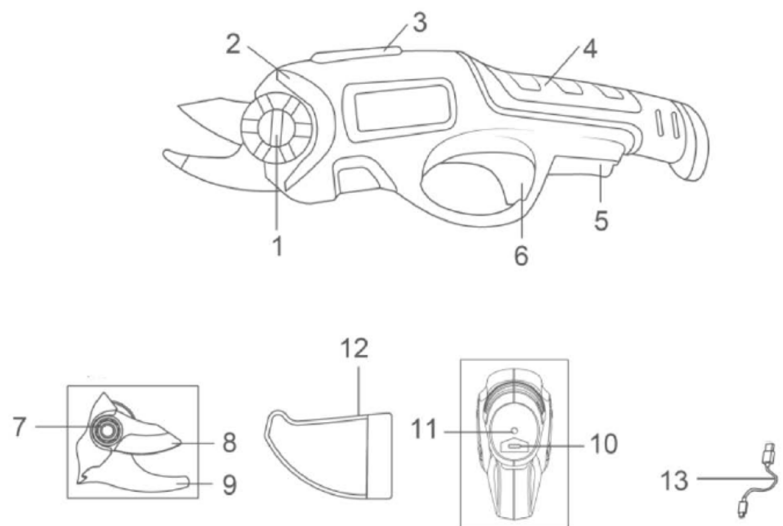

1.2 ОПИС ВИРОБУ (РИС. 1А/1В)

1. Фіксатор леза
2. Корпус
3. Кнопка фіксатора
4. Рукоятка
5. Кнопка запобіжника
6. Перемикач вмикання/вимикання
7. Болт кріплення леза
8. Знімне лезо
9. Фіксоване лезо
10. Гніздо для зарядного пристрою
11. Індикатор заряджання
12. Чохол для леза
13. Кабель з роз'ємом Type-C

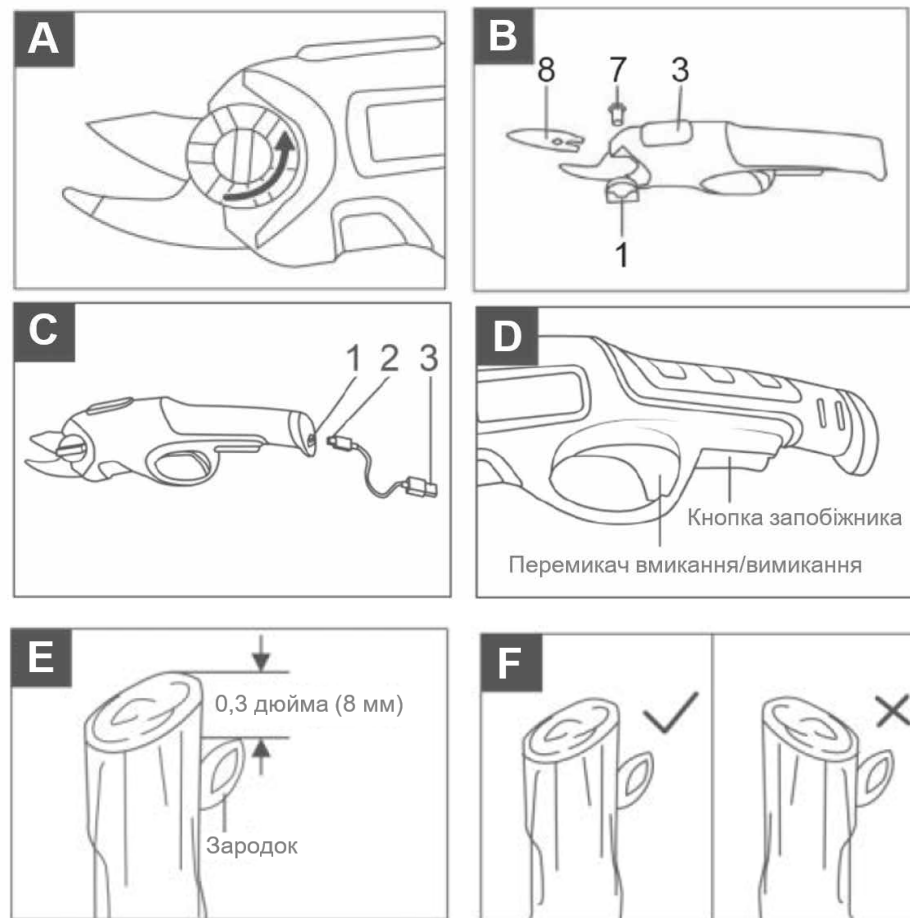

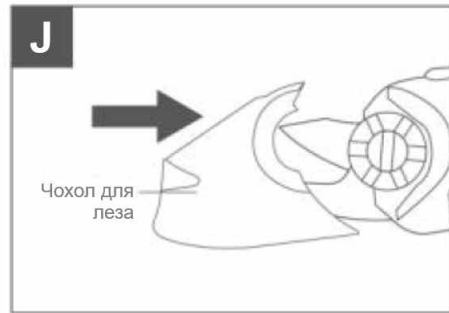
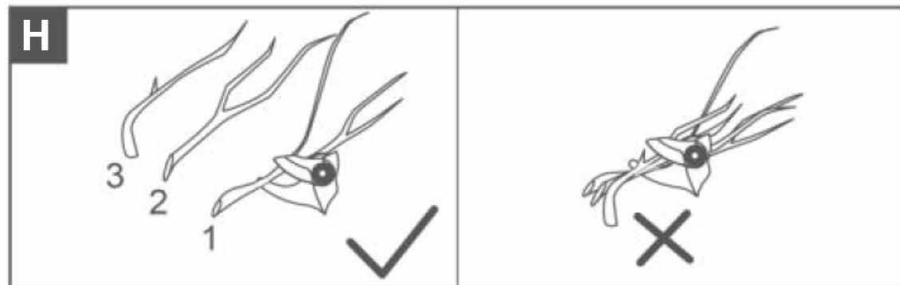
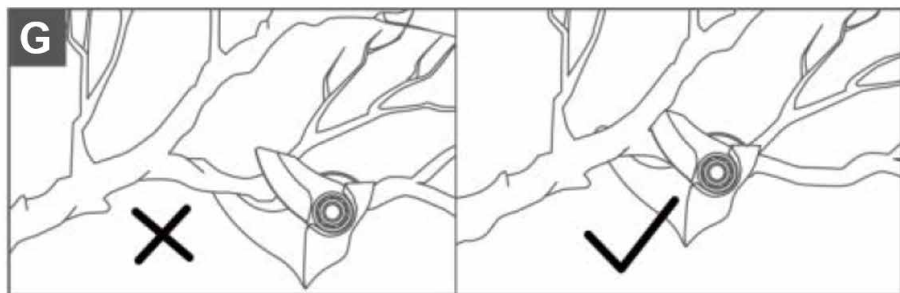

ОПИС

У цій інструкції з експлуатації використовуються знаки для привернення вашої уваги до потенційних ризиків. Необхідно чітко розуміти значення цих попереджувальних знаків. Зрозуміло, що самі попередження не запобігають всім ризикам і не можуть замінити належні способи запобігання всім нещасним випадкам.

2. Значення попереджувальних знаків на приладі

	Цей знак перед інформацією щодо техніки безпеки вказує на запобіжні заходи, попередження або небезпеку. Недотримання вимог такого попередження може призвести до нещасного випадку з вами або іншими особами. Щоб зменшити ризик отримання травм, виникнення пожежі або ураження електричним струмом, завжди дотримуйтеся зазначених рекомендацій.
	УВАГА! Прочитайте та зрозумійте цю інструкцію перед початком експлуатації.
	ОБЕРЕЖНО! Не залишайте та не використовуйте прилад під дощем, або під час інших опадів.
	НЕБЕЗПЕКА! Тримайте руки якнайдалі від лез.
	Надягайте засоби захисту очей та рук. Надягайте засоби захисту органів слуху.
	Не дозволяйте стороннім особам наближатися до приладу.
	Літій-іонні акумулятори підлягають вторинній переробці. Утилізуйте згідно з місцевим законодавством.
	Відповідає застосовним європейським нормам.
	Єдиний знак обігу продукції на ринку держав-членів Євразійського економічного союзу.
	Знак відповідності технічним регламентам України.
	Знак з перекресленим сміттєвим баком вказує на те, що цей виріб потрібно утилізувати окремо від побутових відходів. Виріб слід передати на переробку, яка має здійснюватися відповідно до вимог місцевих природоохоронних норм щодо утилізації відходів.

3. Технічні характеристики

Модель	SBP3610
Напруга	3,6 В 
Ємність акумуляторного блока	2000 мА·год
Тип акумулятора	Літій-іонний
Максимальний діаметр гілок	10 мм
Вага з акумуляторним блоком	0,6 кг
Рівень звукового тиску L_{pA}	69,83 дБ(А) $k = 3$ dB(А)
Рівень звукової потужності L_{WA}	77,83 дБ(А) $k = 3$ dB(А)
Гарантований рівень звукової потужності, L_{WA}	85 дБ(А)
Вібраційне навантаження a_{HV}	0,498 м/с ² , $k = 1,5$ м/с ²
Вхідна напруга зарядного пристрою (роз'єм TypeC)	~100-240 В, 50-60 Гц, 200 мА
Вихідна напруга зарядного пристрою	5 В / 1000 мА
Діапазон температур навколишнього середовища	10 ... 40 °С
Клас захисту II	

Інформація про шум/вібрацію

Виміряні значення шуму визначені відповідно до стандарту EN ISO 10517:2009 +A1:2013.

Наведені в таблиці значення — це рівні випромінювання, які не обов'язково відповідають безпечним значенням впливу при виконанні робіт. Попри те, що існує взаємозв'язок між рівнем випромінювання і впливу шуму/вібрації, на основі цих значень не можна визначити, чи потрібно вживати додаткові запобіжні заходи. Фактори, що впливають на фактичний рівень впливу шуму на працівників, включають характеристики робочого приміщення, інші джерела шуму тощо, тобто кількість машин та інших суміжних процесів, а також тривалість часу, протягом якого оператор перебуває під впливом шуму. Крім того, допустимий рівень впливу може відрізнятися в різних країнах. Однак, за допомогою цієї інформації користувач інструмента зможе краще оцінити небезпеку та ризик.

Носіть захисні навушники!

Загальні значення вібрації (сума трьох векторів), визначені згідно зі стандартом EN ISO 10517:2009 +A1:2013.

Рівень випромінювання вібрації, наведений у цьому документі, було виміряно стандартним методом, визначеним у стандарті EN ISO 10517:2009 +A1:2013, і може використовуватися для порівняння з іншими інструментами. Це значення можна використовувати для попереднього оцінювання впливу.

Заявлений рівень вібрації відповідає використанню інструмента за основним призначенням. Однак, якщо інструмент використовується для інших цілей, з іншим приладдям або не отримує належного технічного обслуговування, значення вібрації може відрізнятися. Це може значно підвищити рівень впливу за весь час використання.

Під час оцінювання рівня впливу вібрації також слід враховувати час, коли інструмент вимкнений або коли він увімкнений, але фактично

не використовується для виконання робіт. Це може значно знизити рівень впливу за весь час використання.

Визначте додаткові заходи безпеки для захисту оператора від впливу вібрації, такі як технічне обслуговування інструмента і приладдя, утримання рук у теплі, організація режиму роботи.

Надягайте високоякісні захисні рукавички.

ЗАГАЛЬНІ ЗАСТЕРЕЖЕННЯ З ТЕХНІКИ БЕЗПЕКИ ПІД ЧАС РОБОТИ З ЕЛЕКТРОІНСТРУМЕНТОМ



ОБЕРЕЖНО! Прочитайте всі застереження та вказівки з техніки безпеки. Недотримання цих застережень і вказівок може призвести до ураження електричним струмом, пожежі та/або отримання тяжких травм.

Зберігайте всі правила і вказівки, щоб користуватися ними у майбутньому.

Термін «електроінструмент» або «інструмент» у всіх наведених нижче застереженнях означає ваш електроінструмент з живленням від мережі (дротовий) або від акумуляторної батареї (бездротовий).

1) БЕЗПЕКА РОБОЧОЇ ЗОНИ

a) **Тримайте робоче місце чистим і добре освітленим.** Забруднені й пагано освітлені місця можуть сприяти виникненню нещасних випадків.

b) **Не експлуатуйте електроінструменти у вибухонебезпечній середовищі, наприклад у присутності легкозаймистих рідин, газів або пилу.** Електроінструменти

створюють іскри, які можуть спричинити займання пилу або пари.

c) **Не дозволяйте дітям і стороннім особам знаходитися біля вас, коли ви працюєте з електроінструментом.** Втрата концентрації може призвести до втрати контролю над інструментом.

2) Техніка безпеки під час експлуатації електричних виробів

a) **Вилка електричного інструмента має відповідати розетці. У жодному разі не вносьте ніяких змін у вилку.** Не використовуйте перехідники для вилки з заземленими електроінструментами. Не вносьте ніяких змін у вилку та вмикайте вилку у відповідні розетки — це зменшує ризик ураження електричним струмом.

b) **Не доторкайтесь частинами тіла до заземлених або замкнених на землю поверхонь, наприклад труб, радіаторів, печей та холодильників.** Якщо ваше тіло буде заземлене або замкнене на землю, ви більше ризикуєте дістати удар електричним струмом.

d) **Уникайте неправильного поводження зі шнуром. Ніколи не використовуйте шнур для перенесення або перетягування електроінструмента. Не тягніть за шнур, щоб від'єднати вилку від розетки. Тримайте шнур якомога далі від високих температур, оливи, гострих країв або рухомих деталей.** Пошкоджений або заплутаний шнур збільшує ризик ураження електричним струмом.

ОСОБИСТА БЕЗПЕКА

а) **Будьте уважні, слідкуйте за тим, що робите, і керуйтеся здоровим глуздом, коли експлуатуєте електроінструмент. Не користуйтеся електроінструментом, коли ви втомлені або перебуваєте під впливом алкоголю, медикаментів.** Неуважність під час експлуатації електроінструментів може призвести до отримання тяжких травм.

б) **Використовуйте засоби індивідуального захисту.** Завжди носіть захисні окуляри. Засоби захисту, як-от пилозахисна маска, захисні черевики з протиковзною підошвою, каска або навушники, що використовуються у відповідних умовах, зменшать ризик травмування.

с) **Запобігайте ненавмисному запущу.** Перед під'єднанням до джерела живлення та/або акумуляторного блока чи перенесенням інструмента переконайтеся, що вимикач перебуває у вимкненому положенні. Перенесення електроінструментів із пальцем на вимикачі або вмикання їх у розетку з вимикачем у ввімкненому положенні збільшує ризик нещасних випадків

д) **Не тягніться надто далеко.** Завжди стійте на надійному підніжжі і тримайте рівновагу. Це дозволяє краще контролювати електроінструмент у неочікуваних ситуаціях.

е) **Одягайтеся належним чином.** Під час роботи на вас не повинно бути просторого одягу або ювелірних прикрас. Тримайте волосся, одяг і рукавички якомога далі від рухомих частин. Просторий одяг, ювелірні прикраси і довге волосся

можуть зачепитися за рухомі деталі.

ф) **Не дозволяйте досвіду, набутому завдяки частому використанню інструментів, зробити вас занадто самовпевненим та ігнорувати принципи безпечної роботи з інструментами.** Необережне поводження з ним може миттєво спричинити тяжкі травми.

3) ВИКОРИСТАННЯ ТА ДОГЛЯД ЗА ЕЛЕКТРОІНСТРУМЕНТОМ

а) **Не тисніть на інструмент з силою.** Використовуйте лише той інструмент, що підходить у конкретній ситуації. Правильно підібраний інструмент працюватиме краще і безпечніше з тією швидкістю, на яку він розрахований.

б) **Не використовуйте інструмент, якщо вимикач не вмикає або не вимикає його.** Будь-який інструмент, яким не можна керувати за допомогою вимикача, небезпечний і має бути відремонтований.

с) **Якщо інструменти не використовуються, зберігайте їх у місці, недоступному для дітей.** Не дозволяйте особам, незнайомим з даним електроінструментом чи цими інструкціями, експлуатувати електроінструмент.

д) **Електроінструменти в руках непідготовлених користувачів є небезпечними.**

е) **Виконуйте технічне обслуговування інструментів.** Перевіряйте інструмент щодо неправильного суміщення чи заклинювання рухомих деталей, поломки деталей та будь-яких інших умов, які можуть вплинути на його роботу. Якщо електроінструмент пошкоджений, його

потрібно відремонтувати перед використанням (сервісний центр). Багато нещасних випадків трапляються через те, що електроінструменти не мали належного технічного обслуговування.

ф) **Слідкуйте, щоб різальні частини завжди були гострими і чистими.** Різальні інструменти з гострими різальними крайками, які отримують належне технічне обслуговування, рідше заклинюють і ними легше керувати.

г) **Використовуйте інструмент, приладдя, насадки тощо відповідно до цієї інструкції, з урахуванням умов праці та робіт, що виконуються.**

Використання інструмента не за призначенням може створити небезпечну ситуацію.

h) **Зберігайте прилади, що не використовуються, в приміщенні — коли прилад не використовується, зберігайте його в сухому приміщенні у місці, недоступному для дітей (у місці, що замикається або розташоване на великій висоті).**

i) **Слідкуйте за тим, щоб ручки та поверхні для утримання інструмента були сухими та чистими, негайно видаляйте з них оливу та мастило.** Слизькі ручки та поверхні для утримання інструмента не дають змоги безпечно оперувати та контролювати інструмент у непередбачуваних ситуаціях.

4) ВИКОРИСТАННЯ ТА ДОГЛЯД ЗА АКУМУЛЯТОРНИМ ІНСТРУМЕНТОМ

а) **Заряджайте лише зарядним пристроєм, рекомендованим виробником.** Зарядний пристрій, який підходить для одного типу акумуляторних блоків,

може спричинити пожежу в разі використання з іншим акумуляторним блоком.

б) **За неправильних умов експлуатації з акумулятора може витікати рідина; уникайте контакту з нею. У разі випадкового контакту промийте водою. Якщо рідина потрапила в очі, додатково зверніться по медичну допомогу.** Рідина, що витікає з акумулятора, може спричинити подразнення або опіки.

с) **Дотримуйтеся усіх інструкцій із заряджання та не заряджайте акумуляторний блок або інструмент за межами температурного діапазону, зазначеного в цій настанові.** Неправильне заряджання або заряджання за температури за межами зазначеного діапазону може призвести до пошкодження акумулятора та підвищити ризик виникнення пожежі.

5) ОБСЛУГОВУВАННЯ

а) **Доручайте обслуговування вашого електроінструмента кваліфікованому спеціалісту, який використовує тільки ідентичні запасні частини.**

б) **Ніколи не обслуговуйте пошкоджені акумуляторні блоки самостійно.** Технічне обслуговування акумуляторних блоків має проводити тільки виробник або авторизований постачальник послуг.

6) ТЕХНІКА БЕЗПЕКИ ПІД ЧАС ВИКОРИСТАННЯ ЕЛЕКТРИЧНОГО СЕКАТОРА

а та підліткам працювати з інструментом; не залишайте інструмент без нагляду, а коли він не використовується, зберігати в місці, що замикається і є недоступним для дітей.

с) **Не використовуйте інстру-**

мент та не заряджайте під дощем.

d) Незалишайте інструмент під дощем або в місцях з надмірною вологістю.

e) Не дозволяйте стороннім особам наближатися до робочої зони.

f) **Слідкуйте, щоб між лезами не опинилися сторонні предмети.** Якщо леза заблоковані сторонніми предметами, негайно вимкніть інструмент, а потім видаліть сторонні предмети, що застрягли між лез.

g) Дійте обережно, щоб не перерізати проводди прихованої електропроводки.

h) **Тримайте вільну руку як найдалі від зони різання. Ніколи не торкайтесь лез.**

i) Завжди зберігайте увагу під час роботи і слідкуйте за тим, щоб пальці руки, якою ви тримаєте або пересуваєте гілки, не потрапили під леза.

j) **Не прикладайте силу до інструмента, щоб змусити його різати.**

k) Перед початком роботи завжди ретельно оглядайте леза.

l) Поводьтесь з лезами надзвичайно обережно, щоб не отримати порізи або травми від лез.

m) Завжди надягайте захисні рукавички під час використання, регулювання або очищення інструмента.

n) Використовуйте інструмент лише за призначенням (див. розділ «Використання за призначенням»).

ЗАХОДИ БЕЗПЕКИ ПРИ ПОВОДЖЕННІ З ЗАРЯДНИМ ПРИСТРОЄМ



ОБЕРЕЖНО! Прочитайте всі застереження та вказівки. Недотримання за-

стережень і вказівок може призвести до ураження електричним струмом, виникнення пожежі та/або отримання тяжких травм. Зберігайте всі правила і вказівки, щоб користуватися ними у майбутньому. Перед використанням зарядного пристрою вивчіть вимоги таких документів:

- цієї інструкції з експлуатації;
- чинних правил і норм щодо запобігання нещасним випадкам.

Цей зарядний пристрій не призначений для використання дітьми або особами з фізичними, сенсорними або розумовими обмеженнями, а також особами з недостатнім досвідом або знаннями.

- **Не допускайте потрапляння зарядного пристрою під дощ або у вологе середовище.** Потрапляння води в зарядний пристрій збільшує ризик ураження електричним струмом.

- **Тримайте зарядний пристрій у чистому стані.** Забруднення може створити небезпеку ураження електричним струмом.

- **Завжди перевіряйте, чи відповідає напруга в мережі значенню, вказаному на заводській табличці зарядного пристрою.**

- **Ніколи не використовуйте зарядний пристрій, якщо кабель, вилка або сам пристрій були пошкоджені внаслідок впливу зовнішніх факторів.** Віднесіть зарядний пристрій до найближчого сервісного центру.

ЗАХОДИ БЕЗПЕКИ ПРИ ПОВОДЖЕННІ З АКУМУЛЯТОРАМИ

a) Заряджайте лише зарядним пристроєм, рекомендованим виробником. Зарядний пристрій, який підходить для одного типу акумуляторних блоків, може спричинити пожежу в разі викори-

стання з іншим акумуляторним блоком.

b) За неправильних умов експлуатації з акумулятора може витікати рідина; уникайте контакту з нею. У разі випадкового контакту промийте водою. Якщо рідина потрапила в очі, додатково зверніться по медичну допомогу. Рідина, що витікає з акумулятора, може спричинити подразнення або опіки.

c) Доручайте обслуговування вашого електроінструмента кваліфікованому спеціалісту, який використовує тільки ідентичні запасні частини. Це гарантує підтримання електроінструмента у безпечному для використання стані.

ОБЕРЕЖНО! Під час використання інструментів, що постачаються з акумуляторами, треба дотримуватися основних правил техніки безпеки, щоб зменшити небезпеку виникнення пожежі, витоку електроліту і травмування людей, включно з такими запобіжними заходами:

- Перед під'єднанням до зарядного пристрою переконайтесь, що зовнішня поверхня акумуляторного блока чиста і суха.

- Заряджайте акумулятори тільки за допомогою зарядного пристрою, рекомендованого виробником. Використання невідповідного зарядного пристрою може створити ризик ураження електричним струмом, перегрівання або витікання їдкої рідини з акумулятора.

- У разі витікання електроліту, не допускайте його потрапляння на шкіру. У разі витікання електроліту витріть його ганчіркою. Якщо ріди-

на потрапила на шкіру, промийте уражену ділянку великою кількістю води. У разі алергічної реакції, потрапляння в очі або на слизові оболонки зверніться по медичну допомогу.

- Використовуйте прилад лише з акумуляторами того типу, який вказаний в цій.

КОМПЛЕКТНІСТЬ ПОСТАЧАННЯ

Перевірте комплектність постачання приладу, яка зазначена нижче. У разі нестачі будь-яких частин зверніться до нашого сервісного центру або торгової точки, де ви придбали виріб.

- Відкрийте упаковку та обережно вийміть обладнання.

- Видаліть пакувальні матеріали та пакувальні та/або транспортвальні скоби (якщо використовуються).

- Перевірте комплектність постачання.

- Огляньте обладнання та додаткове приладдя щодо пошкоджень, отриманих під час транспортування.

- За можливості зберігайте упаковку до закінчення гарантійного терміну.

Небезпека!

Інструмент та пакувальні матеріали не є іграшками. Не дозволяйте дітям гратися з пластиковими пакетами, плівкою або дрібними деталями.

- 1 × інструмент з лезом
 - 1 × чохол для леза
 - 1 × кабель з роз'ємом Type-C (без блока живлення – адаптора)
 - 1 × інструкція з експлуатації
- 4. Використання за призначен-**

ням

Цей прилад призначено для домашнього використання для обрізки гілок і рослин товщиною до 10 мм.

ЗАСТЕРЕЖЕННЯ. НЕ ВИКОРИСТОВУЙТЕ ЦЕЙ ІНСТРУМЕНТ ДЛЯ РІЗАННЯ ІНШИХ МАТЕРІАЛІВ, ТАКИХ ЯК ЕЛЕКТРИЧНІ ПРОВОДИ, СТАЛЕВИЙ ДРІТ, КАМІНЬ, ПЛАСТИК ТОЩО.

Перед використанням

5.1 Заряджання акумулятора
Для заряджання використовуйте USB-кабель (поз. 13).

Перевірте напругу в мережі. Напруга джерела живлення має відповідати напрузі, зазначеній на паспортній таблиці зарядного пристрою.



ПРИМІТКА.

Відповідно до міжнародних правил транспортування товарів, літій-іонні акумуляторні батареї постачаються частково зарядженими. Щоб забезпечити повну ємність акумулятора, повністю зарядіть його перед першим використанням інструмента.

ОБЕРЕЖНО!

Тривале та надмірне використання перемикача вмикання/вимикання може призвести до незворотного пошкодження літій-іонного акумулятора.

Індикатор заряджання (рис. С)

Індикатор заряджання акумулятора вказує на хід заряджання. Під час заряджання індикатор світиться червоним. Індикатор заряджання гасне, коли батарея повністю заряджена.

Заряджання акумулятора

Тривалість роботи акумулятора до наступного заряджання залежить від типу роботи, що виконується. Акумуляторний блок цього секатора був розроблений для забезпечення максимального терміну безвідмовної експлуатації. Однак з часом він стає непридатним до використання (як і будь-який акумулятор). Для отримання максимально тривалого терміну служби акумулятора рекомендуємо виконувати наступні дії:

- Зберігайте та заряджайте свій акумуляторний секатор у прохолодному місці. Температура вище або нижче звичайної кімнатної температури скорочує термін служби акумулятора.
- Ніколи не зберігайте акумуляторний секатор з розрядженим акумулятором. Заряджайте акумуляторний одразу після його розрядки.
- Всі акумулятори поступово втрачають заряд. Чим вища температура, тим швидше вони втрачають заряд. Якщо ви зберігаєте свій акумуляторний секатор протягом тривалого часу без використання, заряджайте акумулятор раз на 6 місяців. Це продовжить термін служби акумулятора.

5. ЕКСПЛУАТАЦІЯ



ВАЖЛИВЕ ЗАУВАЖЕННЯ!

Цей виріб призначений для обрізки невеликих гілок кущів і чагарників біля приватних житлових будинків.



ОБЕРЕЖНО!

Леза продовжують рухатися протягом кількох секунд після вимкнення інструмента. Вимкніть інструмент і зачекайте, поки леза повністю зупиняться, перш ніж розпочинати

регулювання або очищення.



УВАГА!

Під час роботи з секатором надягайте захисні рукавички. Ніколи не торкайтесь леза або прямої леза, коли інструмент працює і пам'ятайте про безпеку гострих країв, навіть коли секатор не працює.

6.1 Увімкнення і вимкнення

Увімкнення

Щоб увімкнути живлення, натисніть і утримуйте пальцями кнопку запобіжника, одночасно натискаючи вказівним пальцем на перемикач вмикання/вимикання.

Спочатку натисніть на перемикач вмикання/вимикання протягом однієї секунди, щоб відкрити інструмент.

Після цього, щоб виконати різання, натисніть на перемикач вмикання/вимикання — знімне лезо переміститься вниз, і два леза зімкнуться, щоб відрізати матеріал (рис. D).

Вимкнення



ПРИМІТКА. Кнопка запобіжника знижує ризик випадкового увімкнення.

Відпустіть перемикач вмикання/вимикання, і два леза відкриються.

Після використання натисніть і утримуйте перемикач вмикання/вимикання протягом приблизно 5 секунд, не натискаючи кнопку запобіжника, щоб закрити інструмент для зберігання.



УВАГА!

Перш ніж вмикати акумуляторний секатор, переконайтесь, що ви перебуваєте в надійному та стійкому поло-

женні, в чистому та вільному робочому середовищі.

ПРИМІТКА.

Секатор перестане працювати, коли напруга стає меншою ніж 3 В. Якщо секатор перестав працювати, якнайшвидше зарядіть акумулятор.

6.2 Заміна леза

Цей акумуляторний секатор постачається повністю зібраним, з встановленим лезом.



УВАГА!

- **Перед початком будь-яких робіт з лезом одягніть захисні рукавички.**
- **Перед початком будь-яких робіт з лезом переконайтесь, що пристрій вимкнено.**
- **Встановлення та заміна леза**
- **Використовуйте тільки рекомендоване виробником запасне лезо. ПРИМІТКА.** Коли край леза затупиться, різати стане важко, і тоді слід змінити лезо.
- **Перед заміною леза переконайтесь, що секатор вимкнено, і обов'язково одягніть захисні рукавички.**
- **Ризик отримання травми; під час заміни леза тримайте руки якнайдалі від перемикачів.**

1. Натисніть кнопку фіксатора, а потім поверніть ручку фіксатора леза проти годинникової стрілки, щоб повністю роз'єднати леза (рис. А).

2. Одягнувши рукавички, витягніть штифт, візьміться за знімне лезо та витягніть його з секатора (рис. В).

3. Встановіть нове лезо на місце,

знову вставте штифт (зверніть увагу на напрямок встановлення штифта).

4. Натисніть кнопку тріскачки та заблокуйте ручку фіксатора леза, повернувши її за годинниковою стрілкою.

6.3 Поради щодо обрізання

Акумуляторний секатор можна використовувати для зрізання свіжих квітів в саду. Він також чудово підходить для обрізання перерослих, мертвих або зайвих стебел і гілок, а також тонких та слабких верхівок. Дотримуйтесь наведених нижче порад.

1. Не відрізайте надто близько до зародка.

2. Завжди відрізайте на 8 мм (0,3 дюйма) вище зародка (рис. E).

3. Зріз має бути нахилений вбік від зародка, щоб відводити дощову воду (рис. F).

4. Видаляючи всю стеблину, відрізайте до місця розгалуження (рис. G).

5. Вирізайте по одній гілці за раз, як показано на рис. H.

6. ТЕХНІЧНЕ ОБСЛУГОВУВАННЯ

 **ОБЕРЕЖНО!** Перед виконанням робіт з огляду, технічного обслуговування та очищення обов'язково вимкніть виріб і зачекайте, поки він охолоне.

Якщо бездротовий секатор потребує очищення, не використовуйте розчинники. Використовуйте для очищення тільки вологу м'яку тканину. Не допускайте потрапляння рідини

всередину інструмента. Ніколи не занурюйте жодну частину інструмента в рідину.

1. Нанесіть оливу навколо центрального болта та відкрийте та закрийте інструмент приблизно 10 разів, щоб дозволити оливі проникнути всередину. Нанесіть оливу на різальні поверхні, використовуючи металеву мочалку. Збризніть засіб спиртом і протріть паперовим рушником.

2. Перед кожним використанням перевіряйте виріб щодо наявності зношених і пошкоджених частин. Не використовуйте виріб у разі виявлення зламаних та зношених частин.

7.1 Технічне обслуговування леза

Щоб забезпечити ефективну та безвідмовну роботу інструмента протягом багатьох років, слід проводити очищення леза у разі накопичення засохлого деревного соку і сміття, або якщо ви мешкаєте в місцевості з піщаним ґрунтом. Для видалення надзвичайно стійких відкладень може знадобитися зняти лезо.

1. Слідкуйте за тим, щоб різальні леза залишались чистими та вільними від сміття. Видаляйте обрізки.

2. Слідкуйте за тим, щоб леза залишались гострими. Заміну зношеного або пошкодженого різального механізму (на новий того ж типу) має виконувати кваліфікований спеціаліст.

3. Порядок заміни леза наведено в розділі «Встановлення та заміна леза».

 **Загострювання леза**
ОБЕРЕЖНО!

Завжди будьте надзвичайно обережні, зокрема коли ваша рука може опинитися навпроти різальної кромки. Обвідні (традиційні) секатори, як правило, мають лише одне гостре лезо, а нижня частина (протиніж) слугує опорною поверхнею і не потребує заточування.

Зріз обвідного секатора досягає завдяки проходженню різального леза повз протинюжа, якнайближче до нього. Саме тому не можна заточувати плоску частину різального леза. Якщо видалити з цієї поверхні певну товщину сталі, дві частини більше не будуть точно прилягати одна до одної, і інструмент не зможе різати. Заточуйте тільки зовнішню або скошену сторону леза.

 **ПРИМІТКА.** Не виконуйте заточування під надто крутим кутом — це може пошкодити кромку леза.

УВАГА! Не виконуйте заточування, коли це вже не потрібно. Обов'язково перевіряйте леза кілька разів протягом усього процесу заточування, щоб запобігти «зайвому» заточуванню.

1. Щоб заточити бездротовий секатор, тримайте відкритий секатор в одній руці, а іншою рукою помістіть заточувальний інструмент (напилек) під кутом 15 градусів уздовж скошеної сторони леза (рис. I).

2. Переміщуйте заточувальний інструмент лише в одному напрямку плавними рухами від основи до кінчика леза. Виконайте 4-5 рухів.

3. Переверніть секатор плоскою стороною леза догори, і проведіть

заточувальним інструментом уздовж нескошеного краю, щоб видалити задирки, утворені під час заточування різального леза.

4. Для утримання інструмента під час заточування також можна використовувати лещата, однак не затягуйте лещата занадто сильно, щоб не погнути інструмент.

 **ОБЕРЕЖНО!**
Намагайтесь мінімізувати втрати покриття. Для цього тримайтеся ближче до краю леза, заточуючи леза з покриттям із низьким коефіцієнтом тертя або титановим покриттям.

7. ЗБЕРІГАННЯ

Якщо інструмент не використовуватиметься протягом кількох місяців, виконайте такі дії:

- Повністю зарядіть акумулятор.
- Очистьте виріб, як описано вище.
- Переконайтесь, що фіксатор леза знаходиться в положенні блокування, потім встановіть чохол для леза поверх леза (рис. J).
- Зберігайте інструмент у безпечному та сухому місці. Під час зберігання температура має завжди перебувати в діапазоні від 5 °C (41 °F) до 40 °C (104 °F).
- Перед використанням інструмента після тривалого зберігання повністю зарядіть акумулятор.

Застереження щодо використання елементів живлення та їх утилізації

Завжди утилізуйте інструмент з

дотриманням вимог державних і місцевих норм і правил. Зверніться до органу, який відповідає за переробку відходів, щоб дізнатися адреси пунктів збору відходів.



УВАГА!

Навіть у розрядженому акумуляторному блоці залишається певна кількість енергії. Перед утилізацією закрийте клеми ізоляційною стрічкою, щоб унеможливити коротке замикання акумуляторного блока, яке може спричинити пожежу або вибух.



ОБЕРЕЖНО!

Щоб зменшити ризик отримання травм або вибуху, ніколи не спалюйте акумуляторний блок, навіть якщо він пошкоджений, повністю розряджений або відпрацьований. При спалюванні в навколишню атмосферу надходять токсичні випари та речовини.

Пошук та усунення несправностей

Пошук та усунення несправностей

Проблема	Можливі причини	Спосіб усунення
Замалий час різання після заряджання акумулятора	Термін служби акумулятора наближається до закінчення.	Зверніться до сервісного центру.
Зарядка неможлива	Несправний акумулятор	Зверніться до сервісного центру.

РОЗШИФРУВАННЯ СЕРІЙНОГО НОМЕРА

2024/05/SBP3610C/00001

дата виробництва/місяць виготовлення товару/ артикул товару/
порядковий номер

ОФИЦИАЛЬНЫЙ ДИЛЕР В УКРАИНЕ:

storgom.ua

ГРАФИК РАБОТЫ:

Пн. – Пт.: с 8:30 по 18:30

Сб.: с 09:00 по 16:00

Вс.: с 10:00 по 16:00

КОНТАКТЫ:

+38 (044) 360-46-77

+38 (066) 77-395-77

+38 (097) 77-236-77

+38 (093) 360-46-77

Детальное описание товара:

<https://storgom.ua/product/sequoia-234202.html>

Другие товары: <https://storgom.ua/elektrosekatory.html>