

VITALS.UA

VITALS

ІНСТРУКЦІЯ З ЕКСПЛУАТАЦІЇ

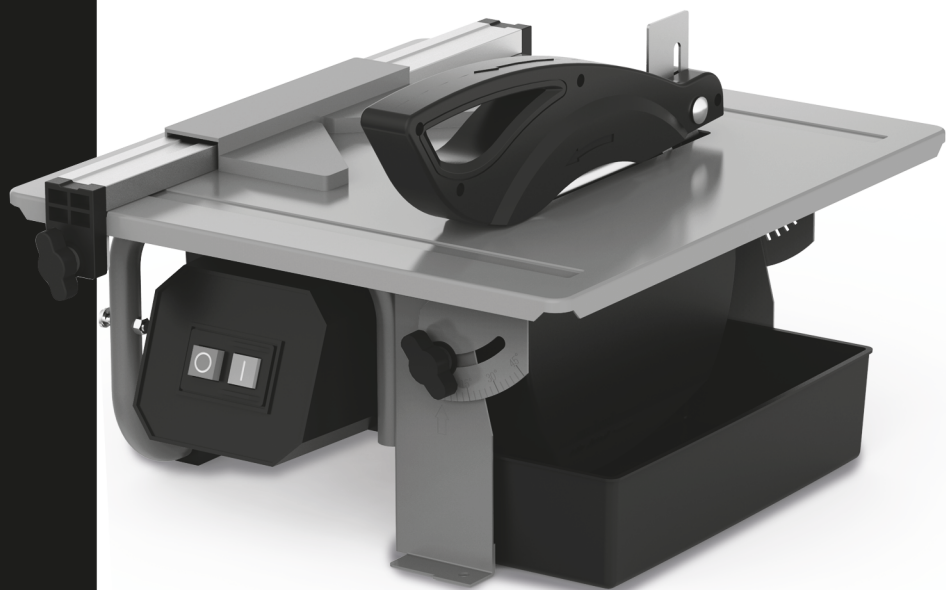

СЕРІЯ MASTER

ПЛИТКОРІЗ

TC1860BDc

Ми висловлюємо вам подяку за вибір продукції ТМ «Vitals».

Продукція ТМ «Vitals» виготовлена за сучасними технологіями, що забезпечує її надійну роботу протягом досить тривалого часу за умови дотримання правил експлуатації та заходів безпеки.

Ця продукція виготовлена на замовлення ТОВ «МОТОТЕХІМПОРТ», 49000, Україна, м. Дніпро, пр. Яворницького Дмитра, буд. 70, приміщення 9, т. 0 800 301 400.

УВАГА!

Уважно вивчити цю інструкцію до початку користування виробом.

ЗМІСТ

1.	ЗАГАЛЬНИЙ ОПИС	6
2.	КОМПЛЕКТ ПОСТАЧАННЯ	9
3.	ТЕХНІЧНІ ХАРАКТЕРИСТИКИ	9
4.	ЗАХОДИ БЕЗПЕКИ	11
5.	РОБОТА ІЗ ВИРОБОМ	18
6.	ТЕХНІЧНЕ ОБСЛУГОВУВАННЯ	24
7.	ТРАНСПОРТУВАННЯ ТА ЗБЕРІГАННЯ	25
8.	УТИЛІЗАЦІЯ	26
9.	МОЖЛИВІ НЕСПРАВНОСТІ ТА СПОСОБИ ЇХНЬОГО УСУНЕННЯ	26
10.	ГАРАНТІЙНІ ЗОБОВ'ЯЗАННЯ	27
11.	ДЕКЛАРАЦІЯ ВІДПОВІДНОСТІ	28
12.	УМОВНІ ПОЗНАЧКИ	29
	ДОДАТОК №1. ГАРАНТІЙНИЙ ТАЛОН	30

ШАНОВНИЙ ПОКУПЕЦЬ

Ми висловлюємо вам подяку за вибір продукції **TM «Vitals»**.

Продукція **TM «Vitals»** виготовлена за сучасними технологіями, що забезпечує її надійну роботу протягом досить тривалого часу за умови дотримання правил експлуатації та заходів безпеки.

Ця продукція виготовлена на замовлення ТОВ «МОТОТЕХІМПОРТ», 49000, Україна, м. Дніпро, пр. Яворницького Дмитра, буд. 70, приміщення 9, т. 0 800 301 400.

Продукція продається фізичним та юридичним особам у місцях роздрібно-ї та гуртової торгівлі за цінами, вказаними продавцем, відповідно до чинного законодавства.

Плиткоріз **TM «Vitals»**, серія **«Master»**, модель **«TC1860BDC»** (далі – виріб, плиткоріз) за своєю конструкцією та експлуатаційними характеристиками відповідає вимогам нормативних документів України. А саме:

технічним регламентам:

- безпеки машин, постанова КМУ № 62 від 30.01.2013 р.;
- технічний регламент обмеження використання деяких небезпечних речовин в електричному та електронному обладнанні, постанова КМУ № 139 від 10.03.2017 р.;
- низьковольтного електричного обладнання, постанова КМУ № 1067 від 16.12.2015 р.;
- електромагнітної сумісності обладнання, постанова КМУ № 1077 від 16.12.2015 р.

та стандартам:

- 2004; ДСТУ CISPR 14-1: 2004;
- ДСТУ CISPR 14-2: 2007;
- ДСТУ EN 60745-1:2014 Інструмент ручний електромеханічний. Вимоги щодо безпеки. Частина 1. Загальні вимоги (EN 60745-1:2009, EN 60745-1:2009/A11:2010, EN 60745-1:2009/AC:2009, IDT);
- ДСТУ EN 61000-3-2:2016 Електромагнітна сумісність. Частина 3-2. Норми. Норми на емісію гармонік струму (для сили вхідного струму обладнання не більше ніж 16 А на фазу) (IEC 61000-3-2:2014, IDT);
- ДСТУ EN 61000-3-3:2017 Електромагнітна сумісність. Частина 3-3. Гранично допустимі рівні. Нормування змін напруги, флуктуацій напруги і флікера в низьковольтних системах електропостачання загальної призначеності для обладнання з номінальним струмом силою не більше ніж 16

А на фазу, яке не підлягає обумовленому підключенню (EN 61000-3-3:2013, IDT);

– ДСТУ EN 55014-1:2016 Електромагнітна сумісність. Вимоги до побутових електроприладів, електричних інструментів та аналогічної апаратури. Частина 1. Емісія завад (EN 55014-1:2006; EN 55014-1:2006/A1:2009; EN 55014-1:2006/A2:2011, IDT);

– ДСТУ EN 55014-2:2017 Електромагнітна сумісність. Вимоги до побутових електроприладів, електроінструментів та аналогічних виробів. Частина 2. Несприйнятливість до завад (EN 55014-2:2015, IDT; CISPR 14-2:2015, IDT);

– ДСТУ EN 61310-2:2017 Безпечність машин. Позначення, маркування та приведення в дію. Частина 2. Вимоги до маркування (EN 61310-2:2008, IDT; IEC 61310-2:2007, IDT).

Ця інструкція містить усю інформацію про виріб, необхідну для його безпечного та ефективного використання, обслуговування, регулювання.

Дбайливо зберігайте інструкцію з експлуатації та звертайтеся до неї в разі виникнення питань щодо користування, зберігання та транспортування виробу. У разі зміни власника виробу передайте інструкцію новому власнику.

Постачальник, імпортер, представник виробника на території України та підприємство, яке приймає претензії споживачів: ТОВ «МОТОТЕХІМПОРТ», 49000, Україна, м. Дніпро, пр. Яворницького Дмитра, буд.70, приміщення 9, т. 0 800 301 400.

Виробник: «Яншенг Баодін Електрикал Тулс» Ко., Лтд, № 666 Ценчурі Авеню Роад, Яншенг Сіті, Цзянсу, КНР.

Виробник не несе відповідальності за збиток та можливі пошкодження, які заподіяні внаслідок неправильного поводження із виробом або використання виробу не за призначенням.

Одночасно треба розуміти, що інструкція не може передбачити абсолютно всі ситуації, які можуть мати місце під час використання виробу. У разі виникнення ситуацій, яких немає в цій інструкції, або за необхідності отримання додаткової інформації, зверніться за телефоном: 0 800 301 400 або на сайт vitals.ua.

Продукція ТМ «Vitals» постійно вдосконалюється і у зв'язку з цим можливі зміни, що не порушують основні принципи керування, зовнішній вигляд, конструкцію, комплектацію та оснащення виробу, як і зміст цієї інструкції без повідомлення споживачів. Усі можливі зміни спрямовані тільки на поліпшення та модернізацію виробу.

1. ЗАГАЛЬНИЙ ОПИС

Плиткоріз ТМ «Vitals», серія «Master», модель «TC1860BDc» виготовлений із дотриманням усіх вимог безпеки та достатньо надійний в процесі експлуатації.

Електричний плиткоріз належить до класу переносних верстатів з вмонтованим електричним асинхронним двигуном, який призначений для різання алмазними дисками керамічної плитки з водяним охолодженням та зволоженням диска. Виріб має можливість виконувати різ під кутом за рахунок нахилу робочого столу. Цей пристрій не призначений для промислового використання та різання фасонних виробів для капітального будівництва (цегла, елементи з бетону, тощо).

Принцип дії виробу побудований на використанні механізованої технології різання алмазними дисками з прямим приводом від електричного двигуна та ручною подачею заготовки.

Конструкція виробу змонтована у трубчастому каркасному корпусі з монтажними отворами для фіксації на верстаку, має поворотний позиціонуючий стіл, ванну з водою для охолодження та зволоження різального диска, захисні кожухи, упори та лінійки для налаштування розмірів різання. Електрична частина виробу складається з однофазного асинхронного електродвигуна, вимикача «Увімк/Вимк», мережевого шнура живлення. Режим роботи виробу циклічний.

Безпека виробу забезпечується міцністю конструкції, захисними кожухами різального диска, наявністю розклинюючого ножа проти затиску диска, захистом користувача від ураження електричним струмом за допомогою захисного заземлення окремою жилою мережевого шнура. Наявність можливості вести різання з водою зменшує пилоутворення в робочій зоні.

Джерелом електроживлення виробу слугує мережа змінного струму 230 В, 50 Гц.

Крім високих показників продуктивності та надійності, цей виріб має низку інших переваг:

- **мідна обмотка двигуна;**
- **надійна проста конструкція;**
- **регулювання кута різу;**
- **використання технології «мокрого різання».**

Опис основних компонентів виробу наведений на рисунку 1.



Рисунок 1. Загальний вигляд виробу.

1. Кутова лінійка.
2. Верхній захисний кожух різального диска.
3. Ванна з водою для охолодження різального диска.
4. Фіксатор кутового положення столу.
5. Панель перемикача «Увімк/Вимк».
6. Фіксатор положення упору для заготовки.
7. Направляючий упор заготовки.
8. Різальний диск.
9. Лінійка робочого столу.
10. Розклинюючий ніж.
11. Монтажні отвори кріплення на верстаку.
12. Нижній захисний кожух різального диска.

Значення знаків та піктограм

Розпорядчі знаки

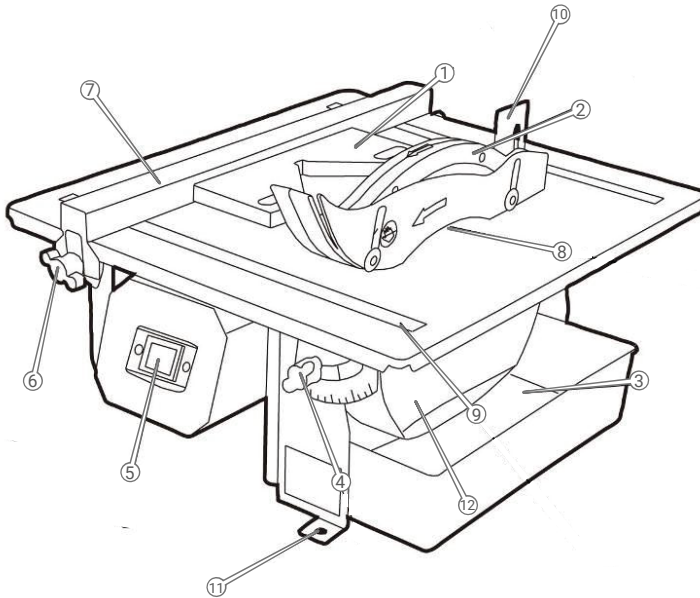

Перед використанням виробу прочитати інструкцію з експлуатації.



Одягнути засіб захисту органів зору (обличчя).



Одягнути засіб захисту органів слуху.



Одягнути маску.



Працювати в захисних рукавичках.



Одягнути захисний одяг.



Взути захисне взуття.



Від'єднати перед виконанням технічного обслуговування або ремонту.

Попереджувальні знаки



Обережно! Попередження загальної небезпеки.



Обережно! Рухомі елементи.



Обережно! Електричний струм.



Обережно! Ризик різаних травм.



Використовувати тільки алмазні відрізні диски із суцільним краєм!

Інші знаки та піктограми



Підлягає спеціальній утилізації, окремо від побутового сміття.



Берегти від вологи.



Знак відповідності технічним регламентам.



Обмежене штабелювання.



Допускається повторне використання.



Крихкий вміст.



Приєднати захисне заземлення.



Верх пакування.



Пакування не стійке до ушкодження. Гаками не брати.

2. КОМПЛЕКТ ПОСТАЧАННЯ (таблиця 1)

Таблиця 1

№ п/п	Найменування	TC1860BDc
		Кількість, од.
1	Плиткоріз	1
2	Комплект гайкових ключів	1
3	Алмазний диск	1
4	Ванна для води	1
5	Захисний кожух	1
6	Інструкція з експлуатації	1
7	Пакування	1

УВАГА!

Завод-виробник залишає за собою право вносити в зовнішній вигляд, конструкцію та комплект постачання виробу незначні зміни, які не впливають на його функціональність.

3. ТЕХНІЧНІ ХАРАКТЕРИСТИКИ (таблиця 2)

Таблиця 2

Модель	TC1860BDc
Номінальна напруга, В	230
Номінальна частота струму, Гц	50

Таблиця 2 (Продовження)

Номінальна потужність, Вт	600
Швидкість обертання без навантаження, об/хв	2950
Тяговий момент приводу ($M_{кр.макс.}$), Нм	1,9
Тип двигуна	однофазний, асинхронний
Посадковий діаметр різального диска, мм	22,2
Нарізка шпінделя	M14
Тип захисного кожуха	сталевий з 2х частин, постійний з ручним налаштуванням
Тип різального диска	алмазні для різання керамічних матеріалів
Максимальний діаметр різального диска, мм	180
Кількість робочих різальних дисків, од	1
Товщина алмазного диска, мм	2,2
Розмір робочого столу, мм	330×360
Діапазон налаштування кута нахилу робочого столу, кутовий градус	0...45
Максимальна глибина різання під кутом до робочого столу, мм:	
– 90°	34
– 45°	18
Режим роботи	S6(15 хвилин)
Клас теплостійкості ізоляції	E
Ступінь захисту корпусу	IPX4
Клас захисту від ураження електричним струмом	I
Довжина постійно приєднаного шнура живлення, м	1,8
Тип фіксації виробу на робочому місці	4 монтажні отвори на опорах під болти діаметром 6 мм
Тип мастила підшипників ротора	консистентне діелектричне для редукторів
Рівень звукового тиску (L_{pa})*, дБ	96
Рівень звукової потужності (L_{wa})*, дБ	105
Рівень віброприскорення (L_a)*, м/с ²	2,5
Рівень віброшвидкості (L_v)*, м/с	5
Габарити пакування, мм	380×355×185

Маса нетто/брутто, кг	7,5/8,2
Маса споряджена, кг	7,5

* Методи виміру параметрів вказані в технічному файлі виробу.

4. ЗАХОДИ БЕЗПЕКИ

4.1 Загальні вимоги безпеки.

УВАГА!

Перед використанням виробу мають бути вжиті всі необхідні запобіжні заходи для зменшення ризику займання, ураження електричним струмом та ймовірності пошкодження самого виробу.

4.1.1 Електричний плиткоріз належить до класу мобільних верстатів з вмонтованим електричним асинхронним двигуном, живленням від побутової мережі 1-фазного змінного струму 220 В, 50 Гц на які поширюються вимоги правил безпечної експлуатації інструментів та пристосувань, правил безпечної експлуатації електроустановок, правил пожежної безпеки (особливо під час робіт у зонах можливих випарів легкозаймистих паливно-мастильних матеріалів). Перед початком користування уважно ознайомитися з цією інструкцією з експлуатації та дотримуватися її вимог для запобігання дії виникаючих небезпечних факторів – рухомих різальних інструментів, наявності в повітрі робочої зони пилу, електричного струму з небезпечною напругою, шуму, вібрації, пожежонебезпечності.

4.1.2 Використовувати виріб виключно за призначенням, згідно з вимогами цієї інструкції, з дбайливим ставленням до виробу, своєчасно виконуючи заходи технічного обслуговування.

4.1.3 Під час роботи з виробом обов'язково використовувати засоби індивідуального захисту (ЗІЗ): захисне заземлення від ураження електричним струмом, діелектричні килимки та рукавички в зонах з підвищеною вологістю; засоби захисту очей – окуляри або щиток; засоби захисту від шуму; засоби захисту органів дихання – респіраторні маски; робочий костюм в комплекті з взуттям та головним убором, засоби зниження впливу вібрації на користувача – товсті рукавички. Всі ЗІЗ повинні бути дібрані за розмірами, одяг припасований до тіла без вільних кінців.

4.1.4 Під час роботи виробу виконувати правила пожежної безпеки:

- виконувати вимоги улаштування тимчасових електромереж, запобігаючи випадкам появи електричних іскор та підвищення температури на контактах та електроагрегатах;
- забороняється робота виробу у вибухонебезпечних зонах, в атмосфері випарів легкозаймистих речовин, оскільки можливе утворення іскор в зоні різь.

4.1.5 Під час користування виробом виконувати правила безпечної експлуатації механізованих різальних інструментів з вмонтованим електродвигуном:

- щоразу до початку роботи виконувати технічний огляд і перевірку стану агрегатів та деталей виробу відповідно розділу «Підготовка до роботи» цієї інструкції, експлуатувати виріб із недоліками забороняється;
- всі операції з підготовки виробу до роботи, технічного обслуговування та ремонту здійснювати з від'єднаним від електромережі шнуром живлення;
- допоміжні переходи з регулювання параметрів обробки, заміни заготовки або змінних інструментів здійснювати тільки з непрацюючим двигуном;
- до початку роботи оглянути та звільнити робоче місце, шляхи евакуації від будь-яких перешкод;
- не починати роботу з виробом в стані втоми, під дією алкоголю, ліків та продуктів, які можуть погіршити увагу та швидкість реакції;
- під час користування виробом не торкатися мокрими руками до елементів електромережі: розетки, вилки, автомати захисту тощо;
- перед пуском двигуна обирати стійке положення;
- під час роботи не дозволяти знаходження в небезпечній зоні сторонніх осіб, дітей, тварин;
- не піддавати виріб ударам, перевантаженням (довготривала та інтенсивна робота);
- не використовувати виріб із помітними зовнішніми пошкодженнями, особливо електричного шнура та штепсельної вилки;
- забезпечити достатній обмін повітря на робочому місці;
- слідкувати, щоб електричні роз'єми та руків'я керування завжди були сухими та чистими;
- підтримувати достатній рівень освітлення на робочому місці;
- ніколи не розташовувати виріб на випадкових опорах та не переносити між робочими місцями з працюючим двигуном;
- не залишати без нагляду виріб, під'єднаний до електромережі;

– після закінчення робіт вимикати двигун, від'єднувати виріб від електромережі, готувати до зберігання згідно з цією інструкцією в спеціально відведеному місці, діти не повинні мати доступ до електроінструменту.

4.1.6 Користувач повинен усвідомлювати небезпеки електричного струму. Електрострум створює на організм людини біологічну, електролітичну та термічну дії.

Біологічна дія призводить до порушень клітин організму, що спричиняє судомні скорочення м'язів, порушення нервових функцій, роботи органів дихання і кровообігу. Одночасно можуть спостерігатися втрата свідомості, розлад мовлення.

Електролітична дія призводить до електролізу плазми крові та інших рідин тіла, що може призвести до порушення їх фізико-хімічного складу та біологічних властивостей.

Термічна дія електричного струму супроводжується опіками окремих ділянок тіла і перегрівом окремих внутрішніх органів, викликаючи в них різні функціональні розлади й ушкодження. Небезпечна дія електричного струму на організм людини залежить від багатьох чинників. Користувач повинен володіти і вміти застосовувати способи оживлення (штучне дихання та непрямий масаж серця) постраждалих від ураження електричним струмом.

4.1.7 Користувач повинен забезпечувати електробезпеку використання перевірених складових електромережі:

- ізоляції струмоведучих частин, одночасно захист їх від доступу вологи;
- наявність надійного контакту до перевіреного захисного заземлення;
- наявність огороження струмоведучих частин, доступних для дотику;
- пристроїв захисного блокування, відключення, диференційних реле та подібних;
- подовжувачів електромережі, для роботи поза приміщеннями у вологозахисному виконанні.

4.1.8 Використовувати тільки ті аксесуари, знаряддя, які вказані в інструкціях з експлуатації або в каталогах ТМ «VITALS». Ремонт виробу повинен здійснюватися винятково в уповноваженому сервісному центрі з використанням оригінальних запасних частин. В іншому випадку можливе нанесення серйозної шкоди здоров'ю користувача.

4.1.9 Гігієнічні вимоги.

Під час користування виробом необхідно пам'ятати, що в конструкції використовуються консерваційні і робочі мастильні та інші матеріали, які не можна вважати безпечними для здоров'я у випадку потраплення в організм. Це стосується і відходів (пил, дрібні часточки тощо) будівельних матеріалів, які оброблюються виробом. Кожен користувач повинен обов'язково виконувати заходи гігієни:

- використовувати рекомендовані в цій інструкції з експлуатації ЗІЗ;
- не допускати контактів виробу з харчовими продуктами;
- після виконання робіт з виробом обов'язково мити руки, за можливості приймати душ з миючими засобами, а сам виріб і робоче місце очистити від бруду та звільнити від відходів.

4.2 Спеціальні вимоги безпеки.

4.2.1 Вимоги безпеки до початку роботи з виробом:

- до самостійної роботи з виробом можуть бути допущені лише особи, які засвоїли вимоги безпеки та правила експлуатації наведені в цій інструкції;
- переконавшись, що виріб не має помітних пошкоджень, стійко встановлений та закріплений на опорах, має заводську маркувальну табличку з основними технічними параметрами, не використовувати для роботи виріб без маркувальної таблички;
- потужність і технічні можливості виробу повинні відповідати майбутньому завданню, не використовувати у виробничих професійних цілях виріб, призначений для робіт в побуті;
- вжити заходи для забезпечення достатньої вентиляції на робочому місці, пиловідведення та одягнути засоби індивідуального захисту;
- виріб вимагає обов'язкового під'єднання до контуру захисного заземлення за допомогою спеціальної розетки з 3-м контактом або окремим проводом до металевого корпусу через спеціально підготований нарізний контакт (борн), в середовищах з підвищеною вологістю обов'язково використовувати діелектричні рукавички, килимки та подовжувачі у вологозахисному виконанні;
- після внесення виробу з холоду в тепле приміщення, витримати його в тарі не менше 2 годин для зникнення конденсату, після чого виріб можна під'єднувати до електромережі;
- за необхідності робіт на вулиці через мережевий подовжувач, – останній повинен бути у вологозахисному виконанні;
- подовжувачі та шнур живлення повинні розмотуватися на повну їх

довжину;

- перед початком робіт перевіряти відрізний диск на наявність пошкоджень, пошкоджений інструмент замінити;
- використовувати тільки алмазні сертифіковані відрізні диски з відповідними робочим та посадковим діаметром та суцільною алмазною стрічкою на краях;
- надійно закріплювати відрізний диск на робочому валу так, щоб диск не торкався деталей виробу та вільно обертався, а розклинюючий ніж знаходився на потрібній висоті для виконання свого призначення;
- забороняється використовувати пошкоджені або неоригінальні елементи кріплення відрізного диска, після встановлення диска не повинно бути биття на холостому ходу;
- ручні ключі для регулювання не повинні залишатися на виробі;
- захисний кожух диска повинен бути надійно зафіксований, ванна для води охолодження повинна бути заповнена водою;
- переконатися, що робочий стіл надійно зафіксований, не має люфту та чистий від залишків попередніх робіт.

4.2.2 Вимоги безпеки під час роботи з виробом:

- забороняється використовувати виріб у приміщеннях з вибухонебезпечним, хімічно активним середовищем, яке руйнує метали та електроізоляцію;
- під'єднувати виріб до електромережі тільки перед виконанням робіт;
- не використовувати виріб під час снігопаду, дощу або під впливом бризок технологічних струменів;
- під'єднувати/від'єднувати виріб до електромережі тільки вимкнений перемикачем «Увімк/Вимк»;
- перед заміною відрізних дисків, зміною робочого місця, перервою в роботі, після закінчення роботи від'єднувати виріб від електромережі;
- одразу вимикати виріб вимикачем після раптовій зупинки (зникнення напруги в електромережі, перевантаження електродвигуна);
- під час роботи обов'язково користуватися засобами індивідуального захисту;
- для запобігання пошкоджень, ніколи не тягнути за шнур, щоб вийняти вилку з розетки, оберігати шнур від впливу високих температур, мастильних матеріалів та предметів з гострими кінцями (шнур живлення рекомендується підвішувати);
- не використовувати сторонні змінні диски, не призначені для роботи з виробом, розмір яких перевищує зазначений, швидкість обертання, зазначена на лезі, завжди має бути вищою за швидкість виробу, а стрілка

напрямку обертання, зазначена на диску, повинна відповідати напрямку обертання двигуна;

- під час різання з утворенням пилу використовувати відповідне обладнання для відведення пилу, в інших випадках користуватися респіраторними масками;
- пил, який утворюється в процесі різання керамічних матеріалів, крім загальної небезпеки може містити токсичні речовини, не вживати їжу, напої, не палити на робочому місці та не дозволяти дітям або вагітним жінкам перебувати в робочій зоні;
- перед різанням переконатися у відсутності сторонніх включень в матеріалі заготовки;
- починати різання після досягнє відрізним диском максимальної швидкості;
- під час виконання різку надійно утримувати заготовку на напрямних упорах поза межами небезпечної зони (10 см від різального диска), не відволікатися до завершення процесу, уникати незручних положень рук, аби раптово вони не опинилися поряд з диском, не втрачати увагу, особливо під час монотонного повторювання однакових операцій, не піддаватися помилковому відчуттю безпеки;
- використовувати виріб тільки з встановленими захисними кожухами відрізного диска;
- не розрізати одночасно пакет з декількох заготовок, особливо уважно працювати з великими, надто дрібними або незручними заготовками, а якщо заготовку неможливо надійно утримати вручну, скористатися додатковим затискачем;

УВАГА!

Під час різання великих заготовок відрізана частина заготовки по завершенню різання може впасти з робочого столу.

- тримати руки сухими, без змащування та не торкатися руками працюючого відрізного диска;
- під час роботи не докладати надмірних робочих зусиль, оскільки це перевантажує механізм, знижує продуктивність та підвищує ймовірність аварій і відмов;
- не допускати до виробу осіб, які не мають права користування ним;
- не стояти на одній лінії з площиною обертання диска;
- не перевантажувати виріб тривалою роботою з максимальним навантаженням;

- використовувати виріб тільки з аксесуарами і запасними частинами, дозволеними підприємством-виробником, використання ЗІП від виробника гарантує надійну роботу;
- під час різання швидкість відрізного диска не повинна зменшуватися більш ніж на 15-20%, щоб внаслідок перевантаження двигуна, відрізний диск не зупинився в тілі заготовки;
- не намагатися звільнити диск, який застряг, не вимкнувши виріб та не від'єднавши його від мережі живлення;
- слідкувати за опорами виробу, щоб під дією робочих вібрацій та зусиль він не рухався, забороняється виконувати різання виробом, тримаючи його руками;
- забороняється використовувати виріб із наявністю таких недоліків:
 - 1) Пошкодження вилки або шнура електроживлення.
 - 2) Пошкоджений вимикач або його нечітка робота.
 - 3) Відсутність захисного заземлення.
 - 4) Швидкість обертання падає до ненормальної величини.
 - 5) Корпус виробу перегрівається вище 70 °С.
 - 6) Поява диму або запаху горілої ізоляції.
 - 7) Пошкодження або знос змінного робочого інструменту.
 - 8) Суттєві пошкодження корпусних деталей або напрямних упорів.

УВАГА!

Тримати руки поза небезпечною зоною навколо відрізного диска.

4.2.3 Вимоги безпеки по закінченню роботи:

- вимкнути виріб, від'єднати від мережі живлення, дочекатися повної зупинки відрізного диска та повного охолодження конструкції;
- залишки води для охолодження диска видалити з ванни, виріб очистити від пилу та бруду з миючими засобами не агресивними до деталей конструкції;
- зберігати виріб за температури від -5 °С до +40 °С із відносною вологістю не більше 90 %, бажано під замком;
- під час зберігання у приміщенні забезпечити нейтральне середовище, яке не руйнує метали та електроізоляцію.

4.3 Вимоги безпеки в аварійних ситуаціях.

4.3.1 У разі виникнення аварійних ситуацій (несподівана відмова výro-

бу під час виконання роботи, поява диму на агрегатах, займання виробу, припинення електропостачання, отримання сигналу про можливе наближення природних або техногенних катаклізмів):

- припинити роботи;
- повідомити за необхідності спецпідрозділи (пожежний, медичний, екологічний, спеціальний аварійний);
- вжити заходів з евакуації людей і матеріальних цінностей (за необхідності);
- почати ліквідацію наслідків аварії первинними засобами до прибуття спецпідрозділів, якщо такі отримали виклик, і до їхнього прибуття виставити пости, що обмежують доступ сторонніх у небезпечну зону;
- надати долікарську допомогу постраждалим.

4.3.2 У разі нещасного випадку з травмуванням постраждалих перемістити в безпечне місце, викликати швидко медичну допомогу й надати долікарську допомогу. Місце події обгородити та зберегти недоторканим для роботи комісії з розслідування.

УВАГА!

Слідкувати за станом виробу. У разі відмови в роботі, появи запаху, характерного для горілої ізоляції, сильного стукоту, шуму, іскор необхідно негайно від'єднати виріб від мережі та звернутися до сервісного центру.

5. РОБОТА ІЗ ВИРОБОМ

УВАГА!

Слідкувати за станом виробу. У разі відмови в роботі, появи запаху, характерного для горілої ізоляції, сильного стукоту, шуму, іскор, необхідно негайно від'єднати виріб від мережі та звернутися до сервісного центру.

5.1. Підготовка до роботи.

5.1.1 Контрольний огляд.

Зовнішнім оглядом переконатися у відповідності комплекту виробу, відсутності дефектів деталей корпусу, захисного кожуха, різального диска та правильності його застосування.

5.1.2 Складання виробу перед першим використанням.

5.1.2.1 Монтаж розклинювального ножа та захисного кожуха (Рис. 2).

1. Послабити викруткою попередньо встановлені затискні гвинти на робочому столі для розклинювального ножа, який постачається встановленим на захисний кожух (Рис. 2, A1).

2. Вставити 2 прорізи опорної лапки розклинювального ножа під затискні гвинти на робочому столі так, щоб опора ножа потрапила між двома пластинами (Рис. 2, A2). Нахил столу може полегшити це завдання.

3. Зафіксувати розклинювальний ніж гвинтами (Рис. 2, A3).



Рисунок 2. Схема встановлення розклинювального ножа з кожухом.

5.1.2.2 Встановлення або заміна різального диска (Рис. 3).

1. Послабити два кріпильні гвинти ліворуч та праворуч від нижньої частини захисного кожуха диска знизу робочого столу (фіксуючі гвинти постійно закріплені на кожуху, їх не можна знімати) та демонтувати кожух леза (Рис. 3, B1).

2. Відкрутити гайковим ключем з комплекту гайку шпинделя та зняти зовнішній фланець диска.

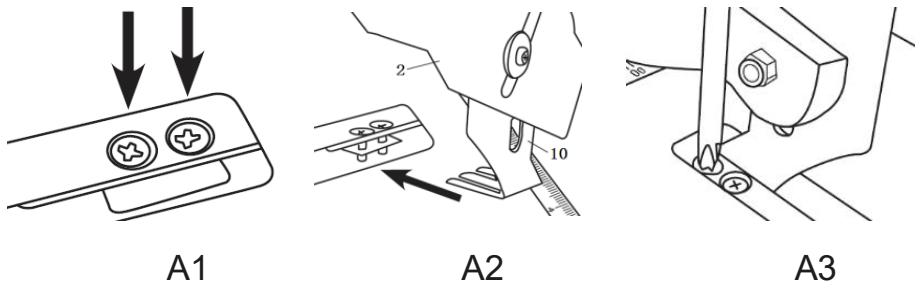
3. Поєднати стрілки напрямку обертання на диску та на виробі (Рис. 3, B2).

4. Встановити диск, притискний фланець на шпиндель та зафіксувати їх гайкою шпинделя (Рис. 3, B3).

5. Повернути нижній захисний кожух на місце та зафіксувати його гвинтами.

6. Провернути рукою диск та переконатися, що між диском і верхнім кожухом є достатній зазор. За необхідності відрегулювати положення кожуха гвинтами фіксації ножа.

7. Перевірити, щоб розклинювальний ніж був на одній лінії з лезом (8), за необхідністю відрегулювати ніж.



Рисунок 3. Схема встановлення/заміни різального диска.

5.1.2.3 Регулювання напрямної робочого столу (Рис. 4).

1. Виставити напрямну заготовок на робочому столі виробу за допомогою шкали паралельно різальному диску.
2. Зафіксувати паралельну напрямну на столі нарізними фіксаторами з обох боків.
3. Переконаватися, що напрямна розташована паралельно напрямку обертання диска.

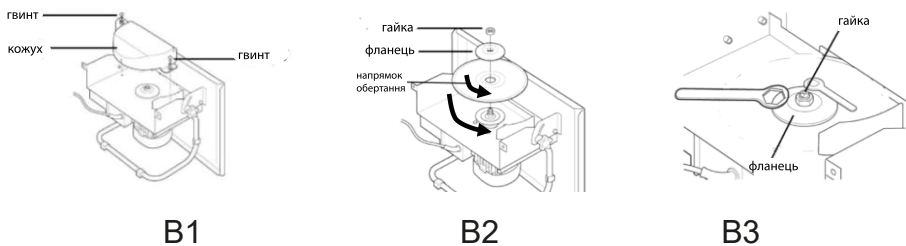

Рисунок 4. Схема регулювання положення напрямної на робочому столі.

5.1.2.4 Встановлення ванни для води (Рис. 5).

УВАГА!

Завжди використовуйте різання з водою та слідкуйте, щоб рівень води був між позначками MIN та MAX.

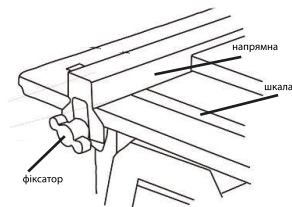
1. Встановити виріб на горизонтальній рівній поверхні, заповнити ванну диска водою, підняти край виробу та обережно встановити ванну під диском.
2. Перевірити, щоб дальня стінка ванни з водою була розташована між стінкою нижнього захисного кожуха диска та металевою стінкою корпусу виробу.



Рисунок 5. Схема встановлення ванни з водою.

5.1.2.5 Фіксація виробу на верстаку (Рис. 6).

1. Розташувати виріб на верстаку у зручному місці.
2. Зафіксувати виріб від вільних рухів під час роботи болтами діаметром 6 мм в монтажні отвори опор.

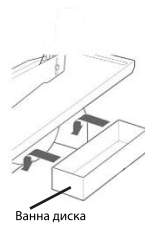

Рисунок 6. Схема фіксації виробу на верстаку.

5.1.2.6 Налаштування кута нахилу робочого столу виробу (Рис. 7).

1. Звільнити робочий стіл фіксатором.
2. Встановити кут нахилу столу в межах 0...45° до горизонталі.
3. Зафіксувати робочий стіл під кутом фіксатором.

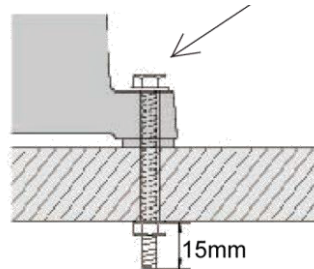
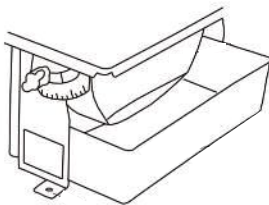

Рисунок 6. Схема фіксації виробу на верстаку.

5.1.3 Увімкнення та вимкнення виробу (Рис. 8).

1. Для увімкнення виробу:
 - під'єднати виріб до мережі електроживлення;
 - увімкнути виріб зеленою клавішею «Увімк» (I).
2. Для вимкнення натиснути на червону клавішу «Вимк» (0).

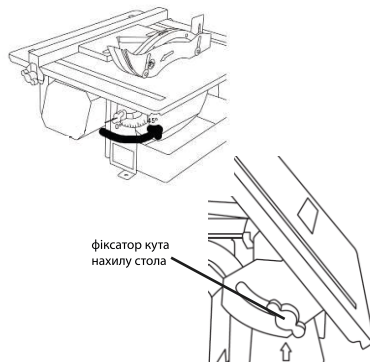

Рисунок 8. Схема панелі клавіш «Увімк/Вимк».

5.2 Користування виробом.

5.2.1 Поздовжнє різання заготовок паралельно краю.

1. Підготувати робоче місце, переконатись, що поблизу немає сторонніх осіб.
2. Перевірити та вдягнути засоби індивідуального захисту.
3. Підготувати виріб до роботи згідно з пунктом 5.1.
4. Увімкнути виріб та, виконуючи вимоги безпеки розділу 4 цієї інструкції, виконати поставлене завдання.
5. Після виконання робіт вимкнути виріб.

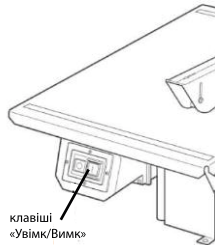
5.2.2 Кутове різання заготовок.

1. Підготувати робоче місце, переконатись, що поблизу немає сторонніх осіб.
2. Перевірити та вдягнути засоби індивідуального захисту.
3. Підготувати виріб до роботи згідно з пунктом 5.1.
4. Увімкнути виріб та, використовуючи кутову лінійку (рис. 9) з комплекту або нахил робочого столу, виконуючи вимоги безпеки розділу 4 цієї інструкції, виконати поставлене завдання.
5. Після виконання робіт вимкнути виріб.



Рисунок 9. Схема використання кутової лінійки.

5.3 Рекомендації з ефективного використання виробу.

1. Електричний плиткоріз призначений для різання керамічної плитки по прямій та під кутом відповідно до інструкції з експлуатації і не може використовуватися для інших цілей.
2. Використовувати лише алмазні диски з суцільною стрічкою абразиву по краю які підходять за розмірами.
3. Виріб не може бути модифікованим самостійно. Виробник не несе відповідальності за пошкодження або травми, спричинені модифікаціями машини.

УВАГА!

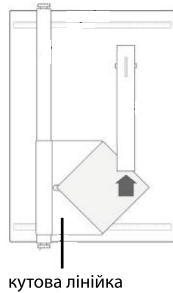
Забороняється встановлювати диски з меншою максимальною швидкістю обертання, ніж у виробу.

Забороняється використовувати циркулярні або ланцюгові диски, створені для розпилювання деревини, для роботи з якими виріб не призначений.

Забороняється встановлювати на виріб диски з меншим або більшим посадковим отвором за допомогою перехідних елементів.

УВАГА!

Не здійснювати надмірний тиск подачі під час роботи, оскільки диск може зупинитися, а електричний двигун вийти з ладу.

УВАГА!

Інструкція з експлуатації виробу не є вичерпним посібником із технології робіт. Для отримання більш докладної інформації звернутися до спеціальних довідників з технології або фахівців.

5.4 Завершення роботи із виробом.

1. Вимкнути виріб.
2. Від'єднати виріб від мережі електроживлення.
3. Дочекатися зупинки диска та охолодження виробу.
4. Оглянути виріб на відсутність пошкоджень.
5. Очистити виріб від пилу та бруду. Спустошити ванну виробу від води.

У випадках сильного забруднення протерти виріб вологою тканиною. Після цього витерти виріб насухо. Забороняється використовувати для цих цілей агресивні до пластмаси, гуми й металів очисники (наприклад, ацетон, розчинники, кислоти тощо).

6. Розташувати виріб у вибраному місці для зберігання, згідно з вимогами відповідного розділу. Рекомендується зберігати виріб у заводському пакуванні. Діти не повинні мати доступ до виробу.

6. ТЕХНІЧНЕ ОБСЛУГОВУВАННЯ

Плиткоріз ТМ «Vitals», серія «Master», модель «TC1860BDc» забезпечена сучасним електричним двигуном, частинами та деталями, які розроблені з урахуванням вимог надійної роботи виробу.

Проте дуже важливо регулярно проводити нескладні роботи із технічного обслуговування, які вказані в цьому розділі.

УВАГА!

Перед початком робіт із технічного обслуговування виробу вимкнути електродвигун та від'єднати виріб від електромережі.

Передбачені такі види технічного обслуговування:

- періодичний контрольний огляд;
- технічне обслуговування.

6.1 Періодичний контрольний огляд виконується до та після використання виробу і передбачає:

- огляд стану диску, корпусу виробу, мережевого шнура та вилки на наявність механічних і термічних ушкоджень, у випадку їх виявлення звернутися до сервісного центру;
- очищення корпусу виробу від бруду й пилу, мають виконуватися м'якою тканиною, якщо на корпусі наявні плями, видалити їх за допомогою зволоженої тканини з мийними засобами, не агресивними до матеріалів

виробу, у процесі очищення виробу не використовувати абразивні матеріали, розчинники;

- перевірку стану нарізних з'єднань та підтягування їх за необхідності;
- заміну дисків за необхідності.

6.2 Технічне обслуговування у сервісному центрі передбачає:

- перевірку стану та заміну за необхідності підшипників, ротора електродвигуна;
- заміну мастила рухомих деталей виконувати не рідше одного разу на рік у разі постійного побутового використання не менше 5 годин на тиждень або разом із заміною дефектної деталі під час демонтажу корпусу;
- перевірку стану електричних ланцюгів, вимикачів струму;
- перевірку діелектричної стійкості ізоляції обмоток двигуна кожні 3 роки користування або після тривалого зберігання в умовах вологого приміщення.

У разі виявлення механічних і термічних пошкоджень виробу звернутися до сервісного центру.

Чистити корпус необхідно м'якою тканиною. Не можна допускати потрапляння стружки, пилу та бруду у вентиляційні отвори корпусу виробу.

УВАГА!

У разі виникнення труднощів під час проведення технічного обслуговування виробу треба звернутися за допомогою до сервісного центру.

7. ТРАНСПОРТУВАННЯ ТА ЗБЕРІГАННЯ

7.1 Транспортування.

Транспортування виробу в заводському пакуванні допускається всіма видами транспорту, які забезпечують його збереження відповідно до загальних правил перевезень.

Перед зміною робочого місця необхідно вимкнути виріб, від'єднати від мережі електроживлення та не переносити за захисний кожух або робочий стіл.

Під час вантажно-розвантажувальних робіт виріб не має зазнавати ударів та впливу атмосферних опадів.

7.2 Зберігання.

Зберігання виробу та його знаряддя рекомендується в приміщенні, яке

добре провітрюється, за температури від $-15\text{ }^{\circ}\text{C}$ до $+55\text{ }^{\circ}\text{C}$ із відносною вологістю повітря не більше 90 %.

Перед тривалим зберіганням:

1. Від'єднати різальний диск.
2. Видалити пил, бруд на зовнішніх поверхнях виробу.
3. Змастити тонким шаром консерваційного мастила металеві частини виробу, які схильні до корозії.

УВАГА!

Зберігати виріб в одному приміщенні з горючими речовинами, кислотами, лугами, мінеральними добривами та іншими агресивними речовинами забороняється.

8. УТИЛІЗАЦІЯ

Не викидати виріб, знаряддя та пакування із побутовими відходами! Виріб, у якого закінчився термін експлуатації та пакування мають здаватися на утилізацію і перероблення.

Інформацію про утилізацію можна отримати в місцевій адміністрації.

9. МОЖЛИВІ НЕСПРАВНОСТІ ТА СПОСОБИ ЇХНЬОГО УСУНЕННЯ (таблиця 3).

Таблиця 3

Опис недоліків	Можлива причина	Способи усунення
Виріб під час натискання на клавішу «Увімк/Вимк» не працює	Відсутній електричний контакт на лінії подачі електроживлення	Відновити контакт або звернутися до сервісного центру
	Пошкоджений електричний двигун	Звернутися до сервісного центру
	Зіпсована клавіша «Увімк/Вимк»	Звернутися до сервісного центру
Потужності електричного двигуна недостатньо, під час роботи чуто незвичний звук	Надмірний тиск подачі	Змінити режим роботи
Радіальне биття диска	Пошкоджений вихідний вал	Звернутися до сервісного центру
	Зношений/пошкоджений робочий інструмент	Замінити робочий інструмент

Таблиця 3 (Продовження)

Двигун вмикається на деякий час і «клинить»	Надмірне навантаження на двигун	Змінити подачу, вимкнути до охолодження
Корпус виробу перегрівається	Електричний двигун пошкоджений	Змінити режим роботи. Звернутися до сервісного центру

10. ГАРАНТІЙНІ ЗОБОВ'ЯЗАННЯ

Гарантійний строк експлуатації виробів ТМ «Vitals» та умови гарантії вказані в гарантійному талоні (Додаток 1) і встановлюються від дати роздрібного продажу. Строк служби цієї продукції становить 3 (три) роки від дати роздрібного продажу та залежить від інтенсивності експлуатації. Гарантійний строк зберігання та придатності становить 10 (десять) років від дати випуску продукції.

Цей виріб не потребує проведення додаткових проектних робіт для введення в експлуатацію.

Протягом гарантійного терміну експлуатації дефектні деталі та вузли будуть замінюватися за умови дотримання вимог інструкції та відсутності ушкоджень, пов'язаних із порушенням вимог експлуатації, зберігання і транспортування виробу.

Гарантійне усунення несправностей здійснюється через ремонт або заміну несправних частин виробу в сервісних центрах ТМ «Vitals». Дата виготовлення виробу визначається за серійним номером товару в партії, який складається з дев'ятох цифр та має вигляд – ММ.УУ.ЗЗЗЗЗ, який розшифровується:

ММ – місяць виготовлення;

УУ – рік виготовлення;

ЗЗЗЗЗ – порядковий номер виробу в партії.

11. ДЕКЛАРАЦІЯ ВІДПОВІДНОСТІ

1. Декларування відповідності виробів на території України проводить представник виробника, ТОВ «МОТОТЕХІМПОРТ», 49000, Україна, м. Дніпро, пр. Яворницького Дмитра, буд. 70, приміщення 9, т. 0 800 301 400. Наведені вироби відповідають вимогам чинних технічних регламентів та стандартів України. Декларації складаються українською мовою.

2. Декларація про відповідність виробу стосується винятково виробів у тому стані, у якому вони введені в обіг, і не охоплює компонентів та/або змін, які були пізніше впроваджені у виробі кінцевим користувачем.

До оцінки відповідності залучається представник виробника, який до-

лучає орган з оцінки відповідності як третю сторону, незалежну від організації або виробів, які він оцінює.

За результатами оцінки відповідності залучений незалежний, призначений для подібних робіт, орган оформлює сертифікат відповідності або сертифікат типу, перевіряє текст декларації та реєструє у своєму реєстрі.

3. Декларація про відповідність виробу містить такі дані:

- повне найменування та місцезнаходження виробника і його уповноваженого представника;

- повне найменування та місцезнаходження особи-резидента України, уповноваженої виробником на збирання технічного файлу;

- опис і ідентифікаційні дані машини, що охоплюють узагальнене найменування, функції, модель, тип, серійний номер і комерційну назву;

- відомості про те, що машина відповідає положенням Технічного регламенту безпеки машин, і в разі потреби відомості про відповідність машини іншим технічним регламентам та/або іншим вимогам, яким відповідає машина;

- найменування, місцезнаходження та ідентифікаційний номер призначеного органу з оцінки відповідності та номер сертифіката перевірки типу машини;

- у разі необхідності найменування, місцезнаходження та ідентифікаційний номер призначеного органу з оцінки відповідності, яким схвалено систему керування якістю;

- посилання в разі необхідності на:

- національні стандарти, що застосовуються;

- інші нормативні документи, що застосовуються;

- місце й дату декларування;

- зазначення персональних даних і підпис особи, уповноваженої на оформлення декларації від імені виробника або його уповноваженого представника.

4. Уповноважений представник виробника машини на території України зберігає оригінал декларації про відповідність машини протягом щонайменше 10 років від дати виготовлення останньої машини. Скановані копії оригіналу декларації безперешкодно надаються споживачу під час передачі товару.

12. УМОВНІ ПОЗНАЧЕННЯ

ПОЗНАЧЕННЯ	ПОЯСНЕННЯ
B (V)	вольт
A (A)	ампер
Гц (Hz)	герц
Вт (W)	ватт
об/хв (rpm)	оберти на хвилину
мм (mm)	міліметр
кг (kg)	кілограм

№ _____ ГАРАНТІЙНИЙ ТАЛОН

Під час придбання виробу (товару) вимагайте перевірки комплектності, наявності інструкції, працездатності виробу та правильного заповнення гарантійного талона у вашій присутності.

Постачальник, імпортер, представник виробника та підприємство, яке приймає претензії споживачів на території України: ТОВ «МОТОТЕХІМПОРТ», 49000, Україна, м. Дніпро, пр. Яворницького Дмитра, буд. 70, приміщення 9, т. 0 800 301 400.

Адреси сервісних центрів, їхні контакти ви можете знайти на сайтах dtz.ua, vitals.ua, vitals-aqua.ua, nowatools.com.ua, limexbrand.com, incotools.com.ua, kentavr.ua або за номером 0 800 301 400.

Найменування товару	
Модель	
Серійний номер	
Торговельна організація	
Адрес торговельної організації	
Виріб перевірів і продав	
Строк гарантії на товар	
Печатка або штамп торговельної організації	
Ціна	
Дата продажу	

Задоволення претензій споживачів на території України здійснюється відповідно до Закону України «Про захист прав споживачів». Виробник та його адреса вказані на виробі та в експлуатаційних документах. Якщо вказати її на виробі неможливо, то тільки в експлуатаційних документах або пакуванні.

Інформація про товар, яка вказана в гарантійному талоні, має відповідати вказаній на товарі, в експлуатаційній документації та пакуванні. За згодою споживача, під час купівлі, гарантія може бути оформлена в електронному вигляді через онлайн-сервіси продавця.

Вироби торгових марок «Vitals» (серії: «Master», «Professional»), «Vitals

Aqua», «KENTAVR», «NOWA», «Powercraft», «Ingco», «Limex», відповідають вимогам технічної документації виробника, чинним вимогам та стандартам України, вказаним у сертифікатах відповідності та/або деклараціях відповідності технічним регламентам.

Виробник (представник виробника, імпортер, постачальник, продавець) гарантує відповідність виробу (товару) вимогам, зазначеним у нормативних документах за умови дотримання споживачем правил, які вказані в експлуатаційних документах (Інструкції з експлуатації). Виробник (продавець) гарантує можливість використання товару за призначенням протягом строку гарантії. Гарантійний термін експлуатації – термін, протягом якого гарантується використання товару, зокрема комплектувальних виробів та складових частин за призначенням, за умови дотримання споживачем правил користування і протягом якого виконуються гарантійні зобов'язання.

Гарантійний строк (термін) експлуатації товарів на території України поширюється на продукцію, вказану в наведеній нижче таблиці. Роботи з гарантійного ремонту (обслуговування) виконуються для споживача безоплатно.

Вимоги споживача розглядаються після пред'явлення споживачем розрахункового документа, а щодо товарів, на які встановлено гарантійний строк, – технічного паспорта чи іншого документа, що його замінює, з позначкою про дату продажу. Вимоги споживача щодо технічно складних побутових товарів – після пред'явлення розрахункового документа, передбаченого Законом України «Про застосування реєстраторів розрахункових операцій у сфері торгівлі, громадського харчування та послуг», та технічного паспорта чи іншого документа, що його замінює, з позначкою про дату продажу.

У разі оформлення гарантії в електронному вигляді розрахунковий документ залишається єдиним матеріальним підтвердженням купівлі.

На гарантійний ремонт приймаються вироби (товари) у чистому вигляді, без змінних знарядь та аксесуарів, у первісному стані.

Для гарантійного ремонту звертайтеся винятково в сервісні центри торгових марок «Vitals», «Vitals Aqua», «KENTAVR», «NOWA», «Powercraft», «Ingco», «Limex».

Ремонт за гарантією має здійснюватися кваліфікованими фахівцями із використанням оригінальних запасних частин винятково в спеціалізованому центрі. Замінені за гарантією деталі та вузли переходять у розпорядження сервісного центру.

Гарантійний термін експлуатації збільшується на час перебування товару в ремонті (час користування споживачем аналогічним товаром

з обмінного фонду до гарантійного терміну не додається). Зазначений час обчислюється від дня звернення споживача до виконавця (продавця, виробника) з вимогою про усунення недоліків.

Якщо з технічних причин ремонт виробу неможливий, сервісний центр видає акт з експертним висновком, на підставі якого споживач здійснює повернення або заміну товару.

Номенклатура	Торгова марка							
	Vitals			Vitals Aqua	KENTAVR	NOWA	Powercraft	Ingco
	серія Vitals	серія Master	серія Professional					
Садово-паркова техніка*	36	36	60		24	12	12	
Ручний мережевий та акумуляторний електроінструмент	36	36	60			12		
Акумулятори та зарядні пристрої до акумуляторної техніки	12	12	12					
Зварювальне обладнання	36	36	60		24	12	12	
Компресори	36	36	60		24	12	12	
Зарядні пристрої	36	36	60		24	12		
Силове обладнання (генератори, двигуни, мотопомпи)	36	36	60		24	12		
Будівельне обладнання	36	36	60		24			
Мийки високого тиску	36	36	60		24	12		
Насосне обладнання					36**(18***)	24**(18***)	12	
Бетономішалки	24				12			
Промислові обігрівачі	36					12		
Обприскувачі, насадки до обприскувачів	36					12		
Стабілізатори	36							
Ручний інструмент****	12	12	12					12
Садовий ручний інструмент Vitals	12	12						
Лещата слюсарні Vitals	36							

Зварювальні аксесуари Vitals	12		12					
---------------------------------	----	--	----	--	--	--	--	--

* – до садово-паркової техніки належать: бензопили, електропили, мотокоси, електрокоси, тримери, газонокосарки, гілкоподрібнювачі, повітродувки, мотобури, мотообприскувачі, пирососи садові, човнові мотори, верстати для заточування ланцюгів, кущорізи.

** – для бака розширювального або гідроакумулятора від наскрізної корозії становить від 12 до 36 місяців (згідно з наведеною таблицею за торговельними марками).

*** – для груші (мембрани) становить від 12 до 18 місяців (згідно з наведеною таблицею за торговельними марками) зі вказаної в гарантійному талоні дати роздрібного продажу.

**** – гарантія надається на весь термін експлуатації до його фізичного зносу (за правильної експлуатації).

ГАРАНТІЙНІ ЗОБОВ'ЯЗАННЯ НЕ НАДАЮТЬСЯ У РАЗІ:

1. Відсутності гарантійного талона або неможливості його прочитати, неправильного або неповного його заповнення, відсутності в ньому дати продажу, печатки (штампа) і підпису продавця, серійного номера виробу.*
2. Відсутності розрахункового документа касового (товарного) чеку або накладної.
3. Наявності виправлень у гарантійному талоні.
4. Відсутності, зміни, знищення серійного номера виробу (товару), або невідповідності серійного номера виробу, вказаному в гарантійному талоні.
5. Відсутності, порушення чи зміни пломби на виробі (якщо вона передбачена).
6. Використання виробу не за призначенням або із рівнем промислових навантажень.
7. Недотримання правил періодичного технічного обслуговування, вказаних в Інструкції з експлуатації (заміни мастила, сальників, колекторних щіток, зубчастих пасків тощо), що стало причиною виходу виробу із ладу.
8. Наявності механічних пошкоджень, які вплинули на функціональність виробу.
9. Наявності недоліків, у результаті порушення режимів зберігання.
10. Самостійного ремонту або модернізації виробу споживачем чи третіми особами поза сервісними центрами.
11. Недоліків, що виникли внаслідок стихійного лиха.
12. Наявності впливу високої температури чи відкритого вогню.
13. Наявності повного природного зносу в результаті надмірної інтенсивної експлуатації.
14. Пошкодження штепсельної вилки внаслідок недостатнього (поганого) електричного контакту, відсутності штепсельної вилки.
15. Виходу з ладу одночасно статора й ротора: недотримання часових

інтервалів під час роботи з інструментом, перегріву внаслідок забруднення вентиляційних каналів, перевищення споживчої потужності.

** У разі оформленого електронного гарантійного талона пункт не діє.*

ГАРАНТІЙНІ ОБОВ'ЯЗКИ НЕ ПОШИРЮЮТЬСЯ НА ВИТРАТНІ ЕЛЕМЕНТИ ТА АКСЕСУАРИ, ЯКЩО ЇХНЯ ЗАМІНА ПЕРЕДБАЧЕНА КОНСТРУКЦІЄЮ ТА НЕ ПОВ'ЯЗАНА З РОЗБИРАННЯМ ВИРОБУ:

1. Комплектування (підставки, кріпильні елементи, змінний інструмент, елементи живлення, паси, свічки запалювання та накаливання, ланцюги, ножі та катушки для волосіні, колеса, повітряні та паливні фільтри, щітки, ножі, адаптери ножів, змінні рукави, байонетні роз'єми, запобіжники, опорні фланці під різальні гарнітури, мембрани електричного фарбопульта, знімні руків'я, зварювальні кабелі, аксесуари тощо), документація в комплекті виробу.

2. Неповну комплектацію виробу, яка могла бути виявлена під час його продажу.

Виріб		
Модель		
Серійний номер	<input type="text"/> <input type="text"/> <input type="text"/> <input type="text"/> <input type="text"/> <input type="text"/> <input type="text"/> <input type="text"/> <input type="text"/> <input type="text"/> <input type="text"/>	
Вилучено (дата):	Торговельна організація	
<input type="text"/> <input type="text"/> <input type="text"/> <input type="text"/> <input type="text"/> <input type="text"/> <input type="text"/> <input type="text"/> <input type="text"/> <input type="text"/> <input type="text"/>	Дата продажу	<input type="text"/> <input type="text"/> <input type="text"/> <input type="text"/> <input type="text"/> <input type="text"/> <input type="text"/> <input type="text"/> <input type="text"/> <input type="text"/>
Видано (дата):		
<input type="text"/> <input type="text"/> <input type="text"/> <input type="text"/> <input type="text"/> <input type="text"/> <input type="text"/> <input type="text"/> <input type="text"/> <input type="text"/>		
Майстер (ПІБ та підпис)	Печатка або штамп сервісного центру	Печатка або штамп торгової організації

ВІДРИВНИЙ ТАЛОН

Виріб		
Модель		
Серійний номер	<input type="text"/> <input type="text"/> <input type="text"/> <input type="text"/> <input type="text"/> <input type="text"/> <input type="text"/> <input type="text"/> <input type="text"/> <input type="text"/> <input type="text"/>	
Вилучено (дата):	Торговельна організація	
<input type="text"/> <input type="text"/> <input type="text"/> <input type="text"/> <input type="text"/> <input type="text"/> <input type="text"/> <input type="text"/> <input type="text"/> <input type="text"/> <input type="text"/>	Дата продажу	<input type="text"/> <input type="text"/> <input type="text"/> <input type="text"/> <input type="text"/> <input type="text"/> <input type="text"/> <input type="text"/> <input type="text"/> <input type="text"/>
Видано (дата):		
<input type="text"/> <input type="text"/> <input type="text"/> <input type="text"/> <input type="text"/> <input type="text"/> <input type="text"/> <input type="text"/> <input type="text"/> <input type="text"/>		
Майстер (ПІБ та підпис)	Печатка або штамп сервісного центру	Печатка або штамп торгової організації

ВІДРИВНИЙ ТАЛОН

Виріб		
Модель		
Серійний номер	<input type="text"/> <input type="text"/> <input type="text"/> <input type="text"/> <input type="text"/> <input type="text"/> <input type="text"/> <input type="text"/> <input type="text"/> <input type="text"/> <input type="text"/>	
Вилучено (дата):	Торговельна організація	
<input type="text"/> <input type="text"/> <input type="text"/> <input type="text"/> <input type="text"/> <input type="text"/> <input type="text"/> <input type="text"/> <input type="text"/> <input type="text"/> <input type="text"/>	Дата продажу	<input type="text"/> <input type="text"/> <input type="text"/> <input type="text"/> <input type="text"/> <input type="text"/> <input type="text"/> <input type="text"/> <input type="text"/> <input type="text"/>
Видано (дата):		
<input type="text"/> <input type="text"/> <input type="text"/> <input type="text"/> <input type="text"/> <input type="text"/> <input type="text"/> <input type="text"/> <input type="text"/> <input type="text"/>		
Майстер (ПІБ та підпис)	Печатка або штамп сервісного центру	Печатка або штамп торгової організації

ВІДРИВНИЙ ТАЛОН

Виріб після гарантійного ремонту отримав у робочому стані, без дефектів. Претензій не маю.

--	--	--

Дата

ПІБ покупця

Підпис покупця

Виріб після гарантійного ремонту отримав у робочому стані, без дефектів. Претензій не маю.

--	--	--

Дата

ПІБ покупця

Підпис покупця

Виріб після гарантійного ремонту отримав у робочому стані, без дефектів. Претензій не маю.

--	--	--

Дата

ПІБ покупця

Підпис покупця

ФОРМУЛЯР ГАРАНТІЙНИХ РОБІТ

№	Дата проведення ремонту		Опис ремонтних робіт та замієних деталей	Прізвище майстра та печатка сервісного центру
	Початок	Закінчення		

--	--	--	--	--

--	--	--	--	--

--	--	--	--	--

НОТАТКИ



VITALS.UA

ОФИЦИАЛЬНЫЙ ДИЛЕР В УКРАИНЕ:

storgom.ua

ГРАФИК РАБОТЫ:

Пн. – Пт.: с 8:30 по 18:30

Сб.: с 09:00 по 16:00

Вс.: с 10:00 по 16:00

КОНТАКТЫ:

+38 (044) 360-46-77

+38 (066) 77-395-77

+38 (097) 77-236-77

+38 (093) 360-46-77

Детальное описание товара:

<https://storgom.ua/product/vitals-221144.html>

Другие товары: <https://storgom.ua/elektricheskie-plitkorezy.html>