

VITALS.UA

VITALS

ІНСТРУКЦІЯ З ЕКСПЛУАТАЦІЇ



СЕРІЯ MASTER

ПОВІТРОДУВКА АКУМУЛЯТОРНА

ALP 18505 SMARTLINE+

Ми висловлюємо вам подяку за вибір продукції ТМ «Vitals».

Продукція ТМ «Vitals» виготовлена за сучасними технологіями, що забезпечує її надійну роботу протягом досить тривалого часу за умови дотримання правил експлуатації та заходів безпеки.

Ця продукція виготовлена на замовлення ТОВ «МОТОТЕХІМПОРТ», 49000, Україна, м. Дніпро, пр. Яворницького Дмитра, буд. 70, приміщення 9, т. 0 800 301 400.

УВАГА!

Уважно вивчити цю інструкцію до початку користування виробом.

ЗМІСТ

1.	ЗАГАЛЬНИЙ ОПИС	6
2.	КОМПЛЕКТ ПОСТАЧАННЯ	8
3.	ТЕХНІЧНІ ХАРАКТЕРИСТИКИ	9
4.	ЗАХОДИ БЕЗПЕКИ	10
5.	РОБОТА ІЗ ВИРОБОМ	17
6.	ТЕХНІЧНЕ ОБСЛУГОВУВАННЯ	24
7.	ТРАНСПОРТУВАННЯ ТА ЗБЕРІГАННЯ	25
8.	УТИЛІЗАЦІЯ	26
9.	МОЖЛИВІ НЕСПРАВНОСТІ ТА СПОСОБИ ЇХНЬОГО УСУНЕННЯ	26
10.	ГАРАНТІЙНІ ЗОБОВ'ЯЗАННЯ	27
11.	ДЕКЛАРАЦІЯ ВІДПОВІДНОСТІ	27
12.	УМОВНІ ПОЗНАЧКИ	29
	ДОДАТОК №1. ГАРАНТІЙНИЙ ТАЛОН	32

ШАНОВНИЙ ПОКУПЕЦЬ

Ми висловлюємо вам подяку за вибір продукції ТМ «Vitals».

Продукція ТМ «Vitals» виготовлена за сучасними технологіями, що забезпечує її надійну роботу протягом досить тривалого часу за умови дотримання правил експлуатації та заходів безпеки.

Ця продукція виготовлена на замовлення ТОВ «МОТОТЕХІМПОРТ», 49000, Україна, м. Дніпро, пр. Яворницького Дмитра, буд. 70, приміщення 9, т. 0 800 301 400.

Продукція продається фізичним та юридичним особам у місцях роздрібно-ї та гуртової торгівлі за цінами, вказаними продавцем, відповідно до чинного законодавства.

Повітродувка акумуляторна моделі «ALP 18505 SmartLine+», серії «Master», ТМ «Vitals» (далі – повітродувка, виріб), за своєю конструкцією та експлуатаційними характеристиками відповідає вимогам нормативних документів України, а саме технічним регламентам:

- безпеки машин, постанова КМУ № 62 від 30.01.2013 р.;
- обмеження використання деяких небезпечних речовин в електричному та електронному обладнанні, постанова КМУ № 139 від 10.03.2017 р.;
- шумового випромінювання у навколишнє середовище від обладнання, що використовується ззовні приміщень, постанова КМУ №1186 від 04.12.2019 р.;
- електромагнітної сумісності обладнання, постанова КМУ № 1077 від 16.12.2015 р.

та стандартам:

- ДСТУ EN 60745-1:2014 Інструмент ручний електромеханічний. Вимоги щодо безпеки. Частина 1. Загальні вимоги (EN 60745-1:2009, EN 60745-1:2009/A11:2010, EN 60745-1:2009/AC:2009, IDT);
- ДСТУ EN 61000-3-2:2016 Електромагнітна сумісність. Частина 3-2. Норми. Норми на емісію гармонік струму (для сили вхідного струму обладнання не більше ніж 16 А на фазу) (IEC 61000-3-2:2014, IDT);
- ДСТУ EN 61000-3-3:2017 Електромагнітна сумісність. Частина 3-3. Гранично допустимі рівні. Нормування змін напруги, флуктуацій напруги і флікера в низьковольтних системах електропостачання загальної призначеності для обладнання з номінальним струмом силою не більше ніж 16 А на фазу, яке не підлягає обумовленому підключенню (EN 61000-3-3:2013, IDT; IEC 61000-3-3:2013, IDT);
- ДСТУ EN 55014-1:2016 Електромагнітна сумісність. Вимоги до побутових електроприладів, електричних інструментів та аналогічної апаратури. Частина 1. Емісія завад (EN 55014-1:2006; EN 55014-1:2006/A1:2009; EN

55014-1:2006/A2:2011, IDT);

- ДСТУ EN 55014-2:2017 Електромагнітна сумісність. Вимоги до побутових електроприладів, електроінструментів та аналогічних виробів. Частина 2. Несприйнятливість до завад (EN 55014-2:2015, IDT; CISPR 14-2:2015, IDT);
- ДСТУ EN 61310-2:2017 Безпечність машин. Позначення, маркування та приведення в дію. Частина 2. Вимоги до маркування (EN 61310-2:2008, IDT; IEC 61310-2:2007, IDT).

Ця інструкція містить усю інформацію про виріб, необхідну для його безпечного та ефективного використання, обслуговування, регулювання.

Дбайливо зберігайте інструкцію з експлуатації та звертайтеся до неї в разі виникнення питань щодо користування, зберігання та транспортування виробу. У разі зміни власника виробу передайте інструкцію новому власнику.

Постачальник, імпортер, представник виробника на території України та підприємство, яке приймає претензії споживачів: ТОВ «МОТОТЕХІМПОРТ», 49000, Україна, м. Дніпро, пр. Яворницького Дмитра, буд. 70, приміщення 9, т. 0 800 301 400.

Виробник: «Чжецзян Ліанжі Груп» Ко, Лтд., К'янхучен Віладж, Янлунь Таун, Нінбо, 315137, КНР.

Виробник не несе відповідальності за збиток та можливі пошкодження, які заподіяні внаслідок неправильного поводження із виробом або використання виробу не за призначенням.

Одночасно треба розуміти, що інструкція не може передбачити абсолютно всі ситуації, які можуть мати місце під час використання виробу. У разі виникнення ситуацій, яких немає в цій інструкції, або за необхідності отримання додаткової інформації, зверніться за телефоном: 0 800 301 400 або на сайт vitals.ua.

Продукція ТМ «Vitals» постійно вдосконалюється і у зв'язку з цим можливі зміни, що не порушують основні принципи керування, зовнішній вигляд, конструкцію, комплектацію та оснащення виробу, як і зміст цієї інструкції без повідомлення споживачів. Усі можливі зміни спрямовані тільки на поліпшення та модернізацію виробу.

1. ЗАГАЛЬНИЙ ОПИС

Повітродувка акумуляторна моделі «ALP 18505 SmartLine+», серії «Master», ТМ «Vitals» є ручним електричним інструментом з живленням від акумуляторної батареї ТМ «Vitals» лінії «SmartLine+», призначена для швидкого прибирання дрібного органічного сміття та догляду за присадибними

садовими ділянками.

Виріб розрахований на використання у побуті.

Принцип дії виробу базується на використанні енергії розрідженого та напірного повітряного потоку, який створюється компресорними блоками від електричного двигуна.

Режими повітродувки дають змогу зібрати опале листя, траву, пагони (органічне сміття) в охайні купки, видалити сміття із важкодоступних місць, використовуючи потік повітря різної швидкості.

Конструкція виробу складається з робочого блока, основного подовжувального патрубків. Робочий блок виробу поєднує у пластиковому корпусі з руків'ям електродвигун, відцентрове повітряне колесо у герметичному відсіку з каналами. Виріб має два режими роботи: видування потоку повітря слабкої швидкості та видування потоку повітря сильної швидкості. До робочого блока приєднуються основний та подовжувальний патрубок. Увімкнення виробу здійснюється клавішею, виріб має 2 режими роботи, які встановлюються регулятором швидкості повітряного потоку.

Джерелом живлення повітродувки акумуляторної, моделі

«**ALP 18505 SmartLine+**», є акумуляторна батарея, напругою 18 В.

Важливою перевагою повітродувки акумуляторної є простота вмикання та обслуговування, використання для живлення однієї АКБ, прийнятна споряджена маса, мобільність, відсутність викидів вихлопних газів і випарів бензину в атмосферу робочого місця.

Відмінні особливості повітродувки акумуляторної ТМ «Vitals», моделі «**ALP 18505 SmartLine+**»:

- **регульована швидкість повітряного потоку;**
- **легкість і компактність;**
- **ергономічний дизайн;**
- **екологічність;**
- **знижений рівень шуму і вібрації.**

Опис основних компонентів повітродувки акумуляторної, моделі «**ALP 18505 SmartLine+**», наведено нижче на рис. 1.



Рисунок 1. Загальний вигляд виробу.

1. Подовжувач повітряної насадки.
2. Повітряна насадка.
3. Перемикач режимів швидкості.
4. Прогумоване руків'я.
5. Кнопка фіксації акумуляторної батареї (АКБ не входить до комплекту).
6. Акумуляторна батарея (не входить до комплекту).
7. Клавiша «Увімк/Вимк».

Значення знаків та піктограм

Розпорядчі знаки

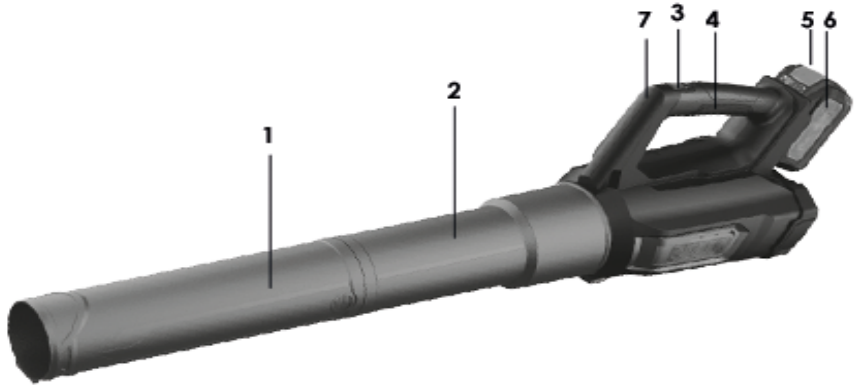

Перед використанням виробу прочитати інструкцію з експлуатації.



Працювати в захисних рукавичках.



Одягнути засіб захисту органів зору.



Одягнути захисний одяг.



Одягнути засіб захисту органів слуху.



Взути захисне взуття.



Одягнути захисну маску.



Берегти від вологи.



Від'єднувати акумуляторну батарею перед будь-яким видом обслуговування виробу.



Підвищений рівень шуму.

Попереджувальні знаки



Загальне застереження



Пакування не стійке до ушкодження. Гаками не брати.



Обережно! Під час роботи частки, що відлітають, можуть травмувати людей поблизу.



Берегти від сонячних променів.



Підлягає спеціальній утилізації, окремо від побутового сміття.



Обережно. Крихке.



Знак відповідності технічним регламентам.



Верх.



Допускається повторне використання.



Берегти від ударів та падіння.



Штабельовання обмежене.

2. КОМПЛЕКТ ПОСТАЧАННЯ (таблиця 1)

Таблиця 1

НАЙМЕНУВАННЯ	КІЛЬКІСТЬ, ОД.
ПОВІТРОДУВКА АКУМУЛЯТОРНА	1
ПОВІТРОВИДУВНА НАСАДКА	2
ІНСТРУКЦІЯ З ЕКСПЛУАТАЦІЇ	1
ПАКОВАННЯ	1

УВАГА!

Завод-виробник залишає за собою право вносити в зовнішній вигляд, конструкцію та комплект постачання виробу незначні зміни, які не впливають на його функціональність.

3. ТЕХНІЧНІ ХАРАКТЕРИСТИКИ (таблиця 2)

Таблиця 2

Модель	«ALP 18505 SmartLine+»
Тип двигуна	колекторний однофазний постійного струму
Номінальна постійна напруга, В	18
Номінальна потужність, кВт	0,32
Тип та параметри акумуляторної батареї	літій-іонна (Li-ion), 18 В ТМ «Vitals» лінії «SmartLine+» (не входить до комплекту)
Параметри зарядного пристрою	живлення від мережі: 1~ 50 Гц, 230 В, струм: 0,3 А; вихід: 21 В; 2,4 А ТМ «Vitals» лінії «SmartLine+» (не входить до комплекту)
Максимальний тяговий крутний момент приводу ($M_{кр.макс}$), Нм	1,3
Номінальна швидкість обертання, об/хв:	
режим 1	15000
режим 2	20000
Продуктивність повітряного потоку, м ³ /год:	
режим 1	360
режим 2	505
Швидкість повітряного потоку, м/с:	
режим 1	19
режим 2	30
Максимальний рівень віброприскорення на руків'ях (La)*, м/с ²	1,5
Рівень звукової потужності (LWA)*, дБ	93
Рівень звукового тиску (LpA)*, дБ	84
Ступінь захисту корпусу виробу	IP20

Таблиця 2 (Продовження)

Режим роботи електродвигуна	S3 (15 хвилин)
Клас теплостійкості ізоляції обмоток двигуна	B
Габарити пакування, мм	405×225×275
Маса нетто/брутто, кг	2,1 / 2,6
Маса споряджена, кг	2,46

* Методи виміру параметрів вказані в технічному файлі.

4. ЗАХОДИ БЕЗПЕКИ

4.1 Загальні вимоги безпеки.

4.1.1 Повітродувка акумуляторна моделі «ALP 18505 SmartLine+», серії «Master», ТМ «Vitals», належить до мобільних пристроїв із вмонтованим електродвигуном, з живленням від акумуляторної батареї ТМ «Vitals», лінії «SmartLine+», на які поширюються вимоги правил безпечної експлуатації інструментів та пристосувань, правил безпечної експлуатації електроустановок, правил пожежної безпеки. Перед експлуатацією необхідно уважно ознайомитися із цією інструкцією з експлуатації та дотримуватися її вимог для запобігання дії небезпечних чинників, що виникають: електричний струм із небезпечною напругою; пил, органічне сміття; підвищений рівень шуму; вібрація на руків'ї; пожежонебезпечність; вірогідність вильоту часток із високою швидкістю на робочому місці; вплив природних атмосферних та біологічних чинників від рослин, комах.

4.1.2 Використовувати виріб необхідно тільки за призначенням, згідно з вимогами цієї інструкції, з дбайливим ставленням до виробу, своєчасно виконуючи заходи технічного обслуговування.

4.1.3 Під час роботи з виробом мають використовуватися засоби індивідуального захисту (ЗІЗ): окуляри від механічних ушкоджень очей; засоби захисту від шуму; засоби захисту органів дихання – респіраторні маски; рукавички зі щільної тканини з елементами захисту від вібрації; робочий костюм у комплекті із взуттям. Усі ЗІЗ мають бути дібрані за розмірами, одяг припасований до тіла без вільних кінців.

4.1.4 Під час експлуатації виробу необхідно виконувати правила пожежної безпеки:

- виконувати вимоги улаштування тимчасових електромереж, запобігаючи випадкам появи електричних іскор та підвищення температури на контактах та електричних блоках;
- забороняється робота виробу в атмосфері випарів легкозаймистих речовин;
- не допускати короткого замкнення контактів акумуляторів, слідкувати за температурою та цілісністю літій-іонних акумуляторних батарей, оскільки вони пожежонебезпечні та не кидати їх у вогонь — це вибухонебезпечно.

4.1.5 Під час роботи виробу необхідно виконувати правила безпечної експлуатації механізованих пристроїв із вмонтованим електродвигуном:

- щоразу до початку роботи виконувати технічний огляд і перевірку цілісності агрегатів та деталей виробу відповідно до розділу «Підготовка до роботи» цієї інструкції, використовувати виріб із недоліками забороняється;
- усі операції з підготовки виробу до роботи, технічного обслуговування та ремонту здійснювати після від'єднання акумуляторної батареї від виробу;
- до початку роботи оглянути та звільнити робочий майданчик, шляхи евакуації від будь-яких перешкод;
- не починати роботу з виробом у стані втоми, під дією алкоголю, ліків та продуктів, які можуть погіршити увагу і швидкість реакції;
- захищати виріб та акумулятори від дії електромагнітних, електростатичних полів, екстремальних температур, прямих сонячних променів та вологи;
- під час роботи не допускати знаходження в небезпечній зоні сторонніх осіб, дітей, тварин;
- не піддавати виріб ударам;
- працювати лише за денного освітлення, забороняється працювати в темний період доби;
- не використовувати для роботи виріб із ознаками недоліків, помітними зовнішніми пошкодженнями корпусу, патрубків, електродвигуна, місця для приєднання акумуляторної батареї, самої акумуляторної батареї, органів керування;
- тримати безпечно стійке положення протягом використання виробу, не втрачати пильність під час роботи;
- слідкувати за тим, щоб місце під'єднання акумуляторної батареї та

органи керування завжди були сухими та чистими;

- використовувати тільки аксесуари, рекомендовані виробником;
- не перевантажувати виріб довготривалою та інтенсивною роботою;
- не залишати без нагляду виріб з під'єднаною акумуляторною батареєю;
- після закінчення робіт вимикати виріб, від'єднувати акумуляторну батарею, підготувати до зберігання згідно з відповідним розділом цієї інструкції.

4.1.6 Користувач має забезпечити захист виробу від прямого впливу води, забороняється користуватися виробом під час опадів.

4.1.7 Ремонт виробу має здійснюватися винятково в уповноваженому сервісному центрі з використанням оригінальних запасних частин. В іншому випадку можливе заподіявання значної шкоди здоров'ю користувача.

4.1.8 Користувач повинен усвідомлювати небезпеки електричного струму. Під час розряду електрострум створює на організм людини біологічну, електролітичну та термічну дії.

Біологічна дія призводить до порушень клітин організму, що спричиняє судомні скорочення м'язів, порушення нервових функцій, роботи органів дихання і кровообігу. При цьому можуть спостерігатися втрата свідомості, розлад мовлення.

Електролітична дія призводить до електролізу плазми крові та інших рідин тіла, що може призвести до порушення їх фізико-хімічного складу і біологічних властивостей.

Термічна дія електричного струму супроводжується опіками окремих ділянок тіла і перегрівом окремих внутрішніх органів, викликаючи в них різні функціональні розлади і ушкодження.

Негативна дія електричного струму на організм людини залежить від багатьох чинників.

Користувач повинен вміти застосовувати методи реанімації (штучне дихання та непрямий масаж серця) постраждалих від ураження електричним струмом.

4.1.9 Користувач повинен забезпечувати електробезпеку:

- використанням справних складових електромережі;
- огороженням струмовідних частин доступних для дотику;
- використанням пристроїв захисного блокування, відключення, дифе-

ренційних реле тощо;

- використанням подовжувачів електромережі для роботи поза приміщеннями у вологозахисному виконанні;
- після заряджання не залишати зарядний пристрій під'єднаним до акумуляторної батареї або до мережі;
- не перевищувати розрахований час заряджання акумуляторної батареї та не заряджати батареї, які вийшли з ладу і не сприймають заряд;
- не намагатись розбирати акумуляторну батарею – складові речовини можуть бути токсичними та самозаймистими. У випадку саморозгерметизації акумуляторної батареї – використовувати гумові рукавички та тару з негорючих матеріалів.

4.1.10 Гігієнічні вимоги.

1. Під час користування виробом необхідно пам'ятати, що в конструкції використовуються консерваційні і робочі мастильні та інші матеріали, які не можна вважати безпечними для

здоров'я у разі потрапляння в організм. Це стосується і небезпек довкілля, які виникають на робочому місці.

Кожен користувач має обов'язково виконувати заходи гігієни:

- використовувати рекомендовані в цій інструкції з експлуатації ЗІЗ;
- не допускати контактів виробу з харчовими продуктами;
- після виконання робіт із виробом обов'язково мити руки, а сам виріб і робоче місце чистити від бруду та звільняти від відходів.

2. Вплив вібрації та шуму. За своєю конструкцією виріб передає вібрацію в руки, тому користувач має усвідомлювати вплив локальної вібрації на окремі частини тіла (в даному випадку – руки). Вплив вібрації може спричинити поколювання та печіння, а потім втрату кольору та оніміння пальців (синдром «білих пальців»). Кількість годин роботи з виробом має бути обмежена, якщо відчувається дискомфорт, почервоніння та набряк пальців, що супроводжується побілінням і втратою чутливості. Необхідно проконсультуватися з лікарем.

3. Під час роботи виріб утворює шум. Надмірний вплив шуму може стати причиною нервового виснаження, підвищеної втоми, дзвону у вухах, головного болю, запаморочення.

Тривалість користування виробом залежить від багатьох чинників, тому загальноприйнята норма не може бути встановлена і підбирається індивідуально. Для забезпечення себе від впливу шуму та вібрації, під час користування виробом користувач повинен використовувати відповідні ЗІЗ (захисні навушники/беруші та віброзахисні рукавиці).

4.2 Спеціальні вимоги безпеки.

4.2.1 Вимоги безпеки до початку роботи з виробом:

– до самостійної роботи з виробом можуть бути допущені лише особи, які засвоїли вимоги безпеки та правила експлуатації, наведені в цій інструкції;

– переконатися, що на виробі є заводська маркувальна табличка з основними технічними даними, якщо маркувальної таблички немає, необхідно звернутися до постачальника, не використовувати для роботи виріб без маркувальної таблички;

– потужність і технічні можливості виробу мають відповідати майбутньому завданню, не використовувати у виробничих професійних цілях виріб, призначений для робіт у побуті;

– вибирати для роботи з виробом стійке положення;

– після внесення виробу з холоду в тепле приміщення, необхідно витримати виріб в тарі не менше 2 годин для зникнення конденсату. Після цього виріб можна приєднувати до акумуляторної батареї;

– не використовувати виріб в умовах впливу крапель і бризок, під час атмосферних опадів;

– не планувати роботи з виробом у понаднормові години – рано вранці або пізно ввечері, коли це може заважати стороннім підвищеним шумом;

– перевіряти стан органів керування;

– рекомендується використовувати граблі або мітлу для розпушення застарілого сміття перед обробкою струменем повітря;

– поверхні з надмірним запиленням перед обробкою струменем повітря рекомендується трохи зволожити та скористатися надійними засобами захисту органів дихання та очей;

– перевірити повітряний тракт на наявність пошкоджень та відсутність сміттєвих залишків, роботу механізмів засувок для перемикання повітряного потоку;

– упевнитися, що повітряні патрубки надійно закріплені;

– переконатися, що робочий майданчик не має металевих елементів, каміння, грудок ґрунту.

4.2.2 Вимоги безпеки під час роботи з виробом:

– ніколи не використовувати виріб не за призначенням, особливо для небезпечних відходів;

– під'єднувати акумуляторну батарею до виробу безпосередньо перед виконанням роботи;

– під'єднувати до електромережі зарядний пристрій тільки перед за-

ряджанням;

- не тримати заряджену батарею в режимі заряджання для запобігання можливих небезпечних ситуацій;
- від'єднувати акумуляторну батарею від виробу для очищення виробу в процесі роботи, під час перерви в роботі, після закінчення роботи;
- періодично контролювати візуально стан повітряного тракту та звільняти від волокнистих матеріалів;
- вимикати живлення виробу у разі появи запаху горілої ізоляції, раптової зупинки електродвигуна, спрацьовування захисту від перевантаження;
- не використовувати виріб в умовах впливу крапель і бризок води, під час атмосферних опадів;
- не передавати виріб особам, які не мають права користування ним, та не залишати без нагляду виріб з під'єднаною акумуляторною батареєю;
- тривале користування виробом, особливо внаслідок вібрації, може спричинити порушення місцевого кровообігу (синдром «білих пальців»), тривалість користування пристроєм залежить від багатьох чинників, тому загальноприйнята норма не може бути встановлена і вибирається індивідуально;

УВАГА!

У разі регулярного, тривалого користування виробом і появи симптомів впливу вібрації (наприклад, свербіння пальців) рекомендується звернутися до лікаря.

- утримувати в чистоті вентиляційні отвори для забезпечення припливу достатньої кількості повітря, необхідного для охолодження двигуна;
- не перевантажувати електродвигун виробу, чергувати роботу з відпочинком на охолодження виробу з періодичністю у 20–30 хвилин;
- під час робіт обов'язково користуватися засобами індивідуального захисту;
- у випадку потрапляння в робочий тракт сторонніх предметів або заклинювання механізму – негайно зупинити двигун та перевірити наявність пошкоджень повітряного тракту, наступний пуск двигуна здійснити лише після усунення всіх пошкоджень;
- у процесі робіт слідкувати, щоб зона робіт була вільна від сторонніх осіб;
- діставати матеріал, що застряг, тільки з від'єднаним живленням виробу та зупиненими рухомими частинами;
- забороняється використовувати виріб із такими недоліками:

- 1) Пошкоджені чи несправні елементи захисту (кожухи, огорожі).
- 2) Пошкоджений корпус виробу, місце для приєднання акумуляторної батареї, акумуляторна батарея, повітряні насадки, вимикач або його нечітка робота.
- 3) Поява нехарактерних для нормальної роботи шумів або вібрації виробу.
- 4) Поява ознак пожежонебезпечності: запах горілої ізоляції, дим, підвищена температура корпусу, поява «вогняного кола».
- 5) Швидкість обертання двигуна падає до ненормальної величини.

4.2.3 Вимоги безпеки після закінчення роботи:

- вимкнути виріб і від'єднати від нього акумуляторну батарею;
- очистити корпус виробу від залишків органічного сміття, пилу, бруду тканиною;
- розташовувати виріб для зберігання згідно з відповідним розділом цієї інструкції.

4.3 Вимоги безпеки в аварійних ситуаціях.

4.3.1 У разі виникнення аварійних ситуацій (несподівана відмова виробу, поява запаху горілої ізоляції, диму з корпусу виробу, займання виробу, отримання сигналу про можливе наближення природних або техногенних катаклізмів):

- припинити виконання роботи;
- повідомити за необхідності спецпідрозділи (пожежний, медичний, екологічний, спеціальний аварійний);
- вжити заходів до евакуації людей і матеріальних цінностей (за необхідності);
- почати ліквідацію наслідків аварії первинними засобами до прибуття спецпідрозділів, якщо такі отримали виклик, і до їхнього прибуття виставити пости, що обмежують доступ сторонніх у небезпечну зону;
- надати долікарську допомогу постраждалим.

4.3.2 У разі нещасного випадку з травмуванням постраждалих перемістити в безпечне місце, викликати швидко медичну допомогу й надати долікарську допомогу. Місце події захистити та зберегти недоторканим для роботи комісії з розслідування.

5. РОБОТА ІЗ ВИРОБОМ

УВАГА!

Забороняється починати роботу виробом, не виконавши вимоги з техніки безпеки, вказані в розділі «Заходи безпеки» цієї інструкції.

УВАГА!

Складання, очищення та обслуговування виробу виконувати з від'єднаною від виробу акумуляторною батареєю.

5.1. Підготовка до роботи.

5.1.1 Контрольний огляд та складання виробу.

1. Після транспортування виробу в зимових умовах, перед увімкненням у теплого приміщенні виріб необхідно витримати в тарі за кімнатної температури не менше 2-х годин до повного зникнення вологи (конденсату) на ньому.

2. Дістати виріб із пакування та зовнішнім оглядом переконатися у відсутності пошкоджень корпусу, повітряної насадки.

5.1.2 Встановлення повітровидувальної насадки та подовжувача повітровидувальної насадки.

1. Встановити повітряну насадку.

2. Повітряну насадку:

- сумістити кнопки пружного фіксатора (1, рис. 2) з обох боків сопла виходу повітря (4, рис. 2) з пазами (2, рис. 2) повітряної насадки (3, рис. 2);
- встановити повітряну насадку на сопло виходу повітря до спрацьовування пружного фіксатора



Рисунок 2. Встановлення основного патрубка.

2. Встановити подовжувач повітровидувальної насадки.

- натиснути кнопки пружного фіксатора (1, рис. 3) з обох боків повітряної насадки (3, рис. 3) та сумістити їх з пазами (2, рис. 3) з обох боків подовжувача повітряної насадки (4, рис. 3);

- з'єднати повітряну насадку з подовжувачем повітряної насадки з зусиллям до спрацювання пружного фіксатора (рис. 3).

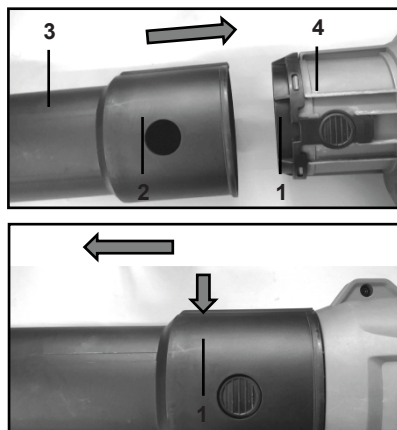

Рисунок 3. Встановлення подовжувального патрубка.

5.1.3 Підготовка до роботи та встановлення акумуляторної батареї.

5.1.3.1 Перевірка рівня зарядження акумуляторної батареї (рис. 4).

1. Перевірка рівня зарядження акумуляторної батареї:

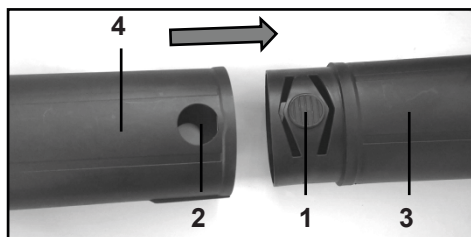
- натиснути та утримувати кнопку акумулятора (2, рис. 4), що розташовується на верхній панелі акумулятора;
- перевірити рівень зарядженості акумулятора. Під час утримання кнопки залежно від стану заряду батареї почнуть світитися відповідні індикатори (1, рис. 4).

2. Акумуляторну батарею з рівнем заряду менше 95 % використовувати не рекомендується.



Рисунок 4. Схема перевірки рівня заряду акумуляторної батареї.

1. Індикатори рівня зарядження акумуляторної батареї та індикація їхніх показань:

- світиться 1 індикатор — означає 10...25 % рівня зарядження;
- світиться 2 індикатори — означає 25...50 % рівня зарядження;
- світиться 3 індикатори — означає 75...100 % рівня зарядження.

УВАГА!

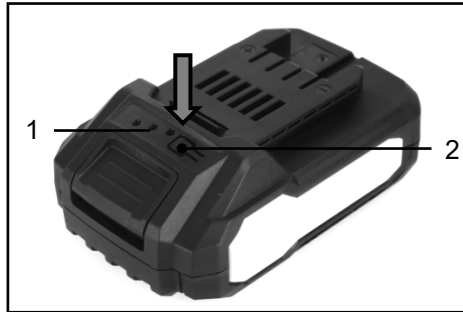
Порядок вмикання індикаторів акумуляторної батареї може змінюватися залежно від конструктивного виконання.

2. Кнопка контролю стану зарядження.

5.1.3.2 Порядок заряджання акумуляторної батареї:

- від'єднати акумуляторну батарею від виробу;
- під'єднати зарядний пристрій для акумуляторної батареї до мережі змінного струму напругою 230 В, 50 Гц;
 - встановити акумуляторну батарею в контактне гніздо зарядного пристрою до фіксації;
 - контролювати ступінь зарядження акумулятора за кольором індикаторів (1, рис. 5);
 - після закінчення заряджання (приблизно 1 година) від'єднати мережний шнур від джерела електроживлення та вийняти акумуляторну батарею із зарядного пристрою.

УВАГА!

1. Зарядний пристрій передбачає під'єднання батареї за аналогією з руків'ям виробу – слідкувати за полярністю та наявністю електричного контакту, щоб уникнути можливих проблем.

2. Для перших заряджань акумуляторної батареї потрібно більше часу. Час заряджання батареї може змінюватися залежно від температури довкілля.

3. Після закінчення заряджання від'єднати зарядний пристрій від мережі та відстикувати батарею.

4. Якщо батарея буде поставлена на зарядку перегрітою від прямого сонячного світла, або внаслідок того, що вона щойно використовувалася, можливо, процес заряджання не почнеться.

5. Процес заряджання почнеться автоматично після охолодження. Якщо після охолодження процес заряджання не відбувається, звернутися до сервісного центру для діагностики.



Рисунок 5. Загальний вигляд зарядного пристрою.

1. Індикатори показань заряджання:
- червоний індикатор вимкнений, зелений індикатор блимає – акумулятор заряджається;
 - червоний індикатор увімкнений, зелений індикатор вимкнений – акумулятор заряджається;
 - червоний індикатор вимкнений, зелений індикатор увімкнений – акумулятор повністю заряджений.
2. Електричні контакти гнізда під акумулятор.
3. Шнур електроживлення

5.1.3.3 Встановлення та зняття акумуляторної батареї.

Для під'єднання акумуляторної батареї (2, рис. 6) до повітрорудки – сполучити виступи на акумуляторі із пазами у місці для приєднання акумуляторної батареї, і з невеликим зусиллям посунути акумулятор всередину до появи характерного клацання (дивись рисунок 6).



Рисунок 6. Схема встановлення чи зняття АКБ.

Не рекомендовано докладати надмірних зусиль під час встановлення акумулятора. Якщо акумуляторна батарея під'єднується із зусиллям, це означає, що встановлення виконується неправильно або в пази корпусу потрапив сторонній предмет, наприклад, залишки листя.

Щоб зняти акумуляторну батарею, злегка натиснути на кнопку фіксації АКБ (1, рис. 6) батареї та, не відпускаючи кнопку, із невеликим зусиллям потягнути акумулятор з місця для приєднання акумуляторної батареї, щоб вийняти його.

5.1.4 Увімкнення/вимкнення виробу та встановлення режиму роботи.

1. Перевірити готовність виробу для роботи у режимі видування з п. 5.1:
 - надійність фіксації основного та подовжувального патрубків;
 - надійність приєднання АКБ;
2. Обрати стійку позу, міцно утримувати руків'я виробу.
3. Для увімкнення виробу – перевести в положення «I» клавішу «Увімк/Вимк» (1, рис. 7).
4. Повітродувка має два режими швидкості, які встановлюються вибором режиму регулятором швидкості повітряного потоку (3, рис. 1). Режим високої швидкості (цифра «2») і режим низької швидкості (цифра «1»).
- Для встановлення режиму роботи (вибору швидкості видування повітря) – перемістити перемикач режимів (3, рис. 1) в необхідне положення (дивись рис. 7).
5. Для вимкнення виробу – перевести в положення «0» клавішу «Увімк/Вимк» (1, рис. 7).

УВАГА!

Перемикач режимів швидкості можна повертати лише безпосередньо з позиції «1» на позицію «2» або навпаки. Змінюючи напрямок руху коліщатка, завжди просувати його через кожну проміжну цифру. Примусовий поворот може призвести до пошкодження виробу.



Рисунок 7. Схема увімкнення/вимкнення виробу та встановлення режиму роботи виробу.

УВАГА!

Не класти повітродувку на землю, коли вона увімкнена. Пісок або пил можуть потрапити через всмоктувальний отвір і спричинити несправність виробу або травму.

5.2. Користування виробом.

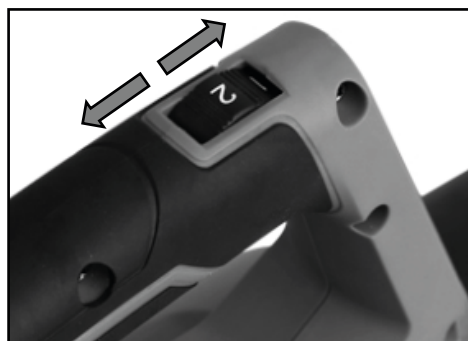
1. Перевірити готовність виробу для роботи у режимі видування з п. 5.1.
2. Оглянути майданчик та органічне сміття на відсутність сторонніх елементів.
3. Обрати стійку позу, міцно утримуючи руків'я, натиснути на клавішу «Увімк/Вимк», після чого регулятором встановити режим роботи (дивись п. 5.1.4):
 - а) для більш повільного прибирання вибрати режим низької швидкості (цифра «1»).
 - б) для більш швидкого прибирання вибрати режим високої швидкості (цифра «2»).
4. Після того як двигун почне працювати – обробити вибрану ділянку струменем повітря для очищення важкодоступних зон, щілин або збору сміття в купки з наступним прибиранням. Під час обробки рухати виріб, вперед-назад, спрямовуючи сопло на сміття, яке потрібно пересунути, або утримувати патрубок над землею та виконувати рухи з боку вбік.
5. Після завершення запланованих робіт – вимкнути виріб.

5.3 Завершення роботи із виробом.

1. Вимкнути виріб згідно п. 5.1.4.
2. Від'єднати акумуляторну батарею від виробу та підготувати її до зберігання згідно з інструкцією виробника.
3. Очистити від залишків трави та бруду корпус виробу м'якою тканиною. Для очищення можливе використання мийних засобів, не агресивних до деталей виробу.
4. Розташувати виріб для зберігання у визначене місце нежитлового приміщення. Зберігати виріб за температури від $-15\text{ }^{\circ}\text{C}$ до $+55\text{ }^{\circ}\text{C}$ із відносною вологістю не більше 90 %.

5.4 Рекомендації з ефективного користування виробом.

1. Починати роботу виробом після того, як двигун досягне повної швидкості.
2. Використовувати виріб тільки для дрібних садових органічних відходів, листя, трави тощо.
3. Після видалення застряглого сміття оглядати повітряний тракт на наявність пошкоджень.
4. Якщо у тракт потрапив сторонній предмет або виріб почав видавати незвичні шуми чи вібрації, негайно вимкнути його та зачекати, доки двигун зупиниться. Від'єднати акумуляторну батарею та:
 - оглянути тракт на наявність пошкоджень;

- замінити або відремонтувати пошкоджені деталі;
 - перевірити та затягнути усі ослаблені з'єднання.
5. Будь-які тверді предмети, такі як каміння, скло, метал, пластик тощо, можуть пошкодити механізми робочого блока.
6. Тримати вентиляційні отвори двигуна чистими від сміття та інших скупчень, щоб запобігти його пошкодженню або можливого загоряння.

6. ТЕХНІЧНЕ ОБСЛУГОВУВАННЯ

УВАГА!

Перед початком робіт із технічного обслуговування від'єднати акумуляторну батарею.

Повітродувка акумуляторна є надійним виробом, який розроблений з урахуванням усіх сучасних інженерних технологій. Виконуючи всі рекомендації інструкції з експлуатації, своєчасно здійснюючи технічне обслуговування, забезпечується надійна робота виробу протягом тривалого часу.

Передбачені такі види технічного обслуговування:

- періодичний контрольний огляд;
- технічне обслуговування.

6.1 Періодичний огляд передбачає:

- оглянути виріб на предмет виявлення недоліків та ушкоджень корпусу, місця для приєднання акумуляторної батареї та акумуляторну батарею, повітряну насадку та подовжувач повітряної насадки, руків'я, за необхідності звернутися до сервісного центру;
- перевірити й за необхідності підтягнути усі кріпильні елементи виробу;
- видалити з усіх частин і деталей виробу траву, листя, пил і бруд;
- прочистити вентиляційні отвори на корпусі електродвигуна;
- перевірити роботу органів керування, стану АКБ та її заряду.

6.2 Технічне обслуговування передбачає:

- перевірку стану колекторних щіток та їхню заміну;

Контрольний огляд необхідно проводити до та після використання виробу або його транспортування. Під час контрольного огляду треба перевіряти надійність кріплення всіх частин і деталей, відсутність пошкоджень корпусу виробу, органів керування, місця для приєднання акумуляторної батареї та самої акумуляторної батареї.

7. ТРАНСПОРТУВАННЯ ТА ЗБЕРІГАННЯ

7.1 Транспортування.

Транспортування виробу допускається наземними та морськими видами транспорту, які забезпечують його збереження, відповідно до загальних правил перевезення.

Повітряний транспорт має обмеження щодо транспортування літій-іонних акумуляторних батарей через їх потенційну пожежонебезпечність.

Транспортування АКБ — згідно з вказівками інструкції виробника акумуляторних батарей.

Подбати про те, щоб не пошкодити виріб під час транспортування. Не розташовувати на виробі важкі предмети.

Під час вантажно-розвантажувальних робіт і транспортування виріб не має піддаватися ударам й впливу атмосферних опадів. Розташування та кріплення виробу в транспортних засобах мають забезпечувати стійке положення виробу і відсутність можливості його зсувів під час транспортування.

Перед зміною робочого місця вимкнути виріб та від'єднати акумуляторну батарею. Не рекомендовано переносити виріб за акумуляторну батарею чи різальний блок.

Допустимі умови транспортування: температура довкілля від -15°C до $+55^{\circ}\text{C}$ із відносною вологістю повітря до 90 %.

7.2 Зберігання.

Перед розташуванням виробу для зберігання мають бути виконані наступні дії.

1. Від'єднати АКБ від виробу, перевірити на цілісність її та місце для приєднання АКБ. За необхідності очистити. Зарядити АКБ до рівня не більше 90 % та підготувати для зберігання згідно з інструкцією виробника АКБ.
2. Перед тривалим зберіганням очистити корпус виробу, повітряний тракт від сміття та бруду, вкрити металеві, не захищені від корозії частини виробу, тонким шаром консерваційного мастила та помістити виріб у пакування для захисту від пилу та вологи і розташувати у передбаченому місці.

УВАГА!

Зберігати виріб в одному приміщенні із вибуховими та горючими речовинами, кислотами, лугами, мінеральними добривами та іншими агресивними речовинами забороняється.

8. УТИЛІЗАЦІЯ

Не викидати виріб із побутовими відходами! Виріб, у якого завершився термін експлуатації, знаряддя та пакування мають здаватися на утилізацію та повторне перероблення.

Інформацію про утилізацію можна отримати в місцевій адміністрації.

9. МОЖЛИВІ НЕСПРАВНОСТІ ТА СПОСОБИ ЇХНЬОГО УСУНЕННЯ (таблиця 3)

Таблиця 3

Опис несправності	Можлива причина	Способи усунення
Виріб під час натискання на клавішу «Увімк/Вимк» не запускається	Відсутній електричний контакт	З'ясувати причину, відновити контакт
	Акумуляторна батарея розряджена/несправна	Зарядити/замінити акумуляторну батарею
	Несправна клавіша «Увімк/Вимк»	Звернутись до сервісного центру
Електродвигун іскрить у вигляді «вогняного кола»	Пошкоджена обмотка електричного двигуна	Звернутись до сервісного центру
	Зношені колекторні щітки електродвигуна	Звернутись до сервісного центру
Недостатня потужність виробу	Пошкоджена обмотка електродвигуна	Звернутись до сервісного центру
	Зношені колекторні щітки електродвигуна	Звернутись до сервісного центру
Низька ефективність роботи виробу	Електродвигун вийшов із ладу	Звернутись до сервісного центру
	Зношена повітряна засувка	Звернутись до сервісного центру
Підвищена вібрація	Проблеми компресора	Звернутись до сервісного центру

10. ГАРАНТІЙНІ ЗОБОВ'ЯЗАННЯ

Гарантійний строк експлуатації повітродувки акумуляторної моделі «ALP 18505 SmartLine+», серії «Master», ТМ «Vitals», та умови гарантії вказані в гарантійному талоні (додаток 1) і встановлюються від дати роздрібного продажу, вказаної в гарантійному талоні. Строк служби виробу становить 3 (три) роки від дати роздрібного продажу. Гарантійний строк зберігання та придатності становить 10 (десять) років від дати виготовлення продукції.

Цей виріб не потребує проведення додаткових проєктних робіт для введення в експлуатацію.

Протягом гарантійного строку експлуатації несправні деталі та вузли будуть замінюватися за умови дотримання всіх вимог цієї інструкції та відсутності ушкоджень, пов'язаних із неправильною експлуатацією, зберіганням і транспортуванням виробу.

Споживач має право на безкоштовне гарантійне усунення несправностей, виявлених і пред'явлених у період гарантійного терміну експлуатації та зумовлених виробничими недоліками.

У зв'язку зі складністю конструкції ремонт може тривати понад два тижні. Причину виникнення несправностей і терміни їхнього усунення визначають фахівці сервісного центру.

Дата виготовлення виробу визначається за серійним номером товару в партії, який складається з дев'ятох цифр та має вигляд – ММ.YY.ZZZZZ, який розшифровується таким способом: ММ – місяць виготовлення; YY – рік виготовлення; ZZZZZ – порядковий номер виробу в партії.

11. ДЕКЛАРАЦІЯ ВІДПОВІДНОСТІ

1. Декларування відповідності виробу на території України проводить представник виробника, ТОВ «МОТОТЕХІМПОРТ», 49000, Україна, м. Дніпро, пр. Яворницького Дмитра, буд. 70, приміщення 9, т. 0 800 301 400. Наведений виріб відповідає вимогам чинних технічних регламентів та стандартів України. Декларації складаються українською мовою.

2. Декларація про відповідність виробу стосується винятково виробів у тому стані, у якому вони введені в обіг, і не охоплює компонентів та/або змін, які були пізніше впроваджені у виробі кінцевим користувачем.

До оцінки відповідності залучається представник виробника, який долучає орган із оцінки відповідності як третю сторону, незалежну від організації або виробів, які він оцінює.

За результатами оцінки відповідності залучений незалежний, призначений для подібних робіт, орган оформлює сертифікат відповідності або сертифікат типу, перевіряє текст декларації та реєструє у своєму реєстрі.

3. Декларація про відповідність виробу містить такі дані:

- повне найменування та місцезнаходження виробника і його уповноваженого представника;
- повне найменування та місцезнаходження особи-резидента України, уповноваженої виробником на збирання технічного файлу;
- опис і ідентифікаційні дані машини, що охоплюють узагальнене найменування, функції, модель, тип, серійний номер і комерційну назву;
- відомості про те, що машина відповідає положенням Технічного регламенту безпеки машин, і в разі потреби відомості про відповідність машини іншим технічним регламентам та/або іншим вимогам, яким відповідає машина;
- найменування, місцезнаходження та ідентифікаційний номер призначеного органу з оцінки відповідності та номер сертифіката перевірки типу машини;
- у разі необхідності найменування, місцезнаходження та ідентифікаційний номер призначеного органу з оцінки відповідності, яким схвалено систему керування якістю;
- посилання в разі необхідності на:
 - національні стандарти, що застосовуються;
 - інші нормативні документи, що застосовуються;
 - місце й дату декларування;
 - зазначення персональних даних і підпис особи, уповноваженої на оформлення декларації від імені виробника або його уповноваженого представника.

4. Уповноважений представник виробника машини на території України зберігає оригінал декларації про відповідність машини протягом щонайменше 10 років від дати виготовлення останньої машини. Скановані копії оригіналу декларації безперешкодно надаються споживачу під час передачі товару.

12. УМОВНІ ПОЗНАЧЕННЯ (таблиця 4)

Позначення	Пояснення
см ³ (CC)	сантиметри кубічні
кВт (kW)	кіловат
м/с (m/s)	метрів за секунду
дБ (dB)	децибел
кг (kg)	кілограм
мм (mm)	міліметр

ГАРАНТІЙНИЙ ТАЛОН

№ _____

Під час придбання виробу (товару) вимагайте перевірки комплектності, наявності інструкції, працездатності виробу та правильного заповнення гарантійного талона у вашій присутності.

Постачальник, імпортер, представник виробника та підприємство, яке приймає претензії споживачів на території України: ТОВ «МОТОТЕХІМПОРТ», 49000, Україна, м. Дніпро, пр. Яворницького Дмитра, буд. 70, приміщення 9, т. 0 800 301 400.

Адреси сервісних центрів, їхні контакти ви можете знайти на сайтах компанії dtz.ua, торговельних марок vials.ua, vials-aqua.ua, nowatools.com.ua, limexbrand.com, ingcotools.com.ua, kentavr.ua або за номером 0 800 301 400.

Найменування товару	
Модель	
Серійний номер	
Торговельна організація	
Адрес торговельної організації	
Виріб перевірів і продав	
Строк гарантії на товар	
Печатка або штамп торговельної організації	
Ціна	
Дата продажу	

Задоволення претензій споживачів на території України здійснюється відповідно до Закону України «Про захист прав споживачів». Виробник та його адреса вказані на виробі та в експлуатаційних документах. Якщо вказати її на виробі неможливо, то тільки в експлуатаційних документах або пакованні.

Інформація про товар, яка вказана в гарантійному талоні, має відповідати вказаній на товарі, в експлуатаційній документації та пакованні. За згодою споживача, під час купівлі, гарантія може бути оформлена в електронному вигляді через онлайн-сервіси продавця.

Вироби торгових марок «Vitals» (серії: «Master», «Professional»), «Vitals

Aqua», «KENTAVR», «NOWA», «Powercraft», «Ingco», «Limex», відповідають вимогам технічної документації виробника, чинним вимогам та стандартам України, вказаним у сертифікатах відповідності та/або деклараціях відповідності технічним регламентам.

Виробник (представник виробника, імпортер, постачальник, продавець) гарантує відповідність виробу (товару) вимогам, зазначеним у нормативних документах за умови дотримання споживачем правил, які вказані в експлуатаційних документах (Інструкції з експлуатації). Виробник (продавець) гарантує можливість використання товару за призначенням протягом строку гарантії. Гарантійний термін експлуатації – термін, протягом якого гарантується використання товару, зокрема комплектувальних виробів та складових частин за призначенням, за умови дотримання споживачем правил користування і протягом якого виконуються гарантійні зобов'язання.

Гарантійний строк (термін) експлуатації товарів на території України поширюється на продукцію, вказану в наведеній нижче таблиці. Роботи з гарантійного ремонту (обслуговування) виконуються для споживача безоплатно.

Вимоги споживача розглядаються після пред'явлення споживачем розрахункового документа, а щодо товарів, на які встановлено гарантійний строк, – технічного паспорта чи іншого документа, що його замінює, з позначкою про дату продажу. Вимоги споживача щодо технічно складних побутових товарів – після пред'явлення розрахункового документа, передбаченого Законом України «Про застосування реєстраторів розрахункових операцій у сфері торгівлі, громадського харчування та послуг», та технічного паспорта чи іншого документа, що його замінює, з позначкою про дату продажу.

У разі оформлення гарантії в електронному вигляді розрахунковий документ залишається єдиним матеріальним підтвердженням купівлі.

На гарантійний ремонт приймаються вироби (товари) у чистому вигляді, без змінних знарядь та аксесуарів, у первісному стані.

Для гарантійного ремонту звертайтеся винятково в сервісні центри торгових марок «Vitals», «Vitals Aqua», «KENTAVR», «NOWA», «Powercraft», «Ingco», «Limex».

Ремонт за гарантією має здійснюватися кваліфікованими фахівцями із використанням оригінальних запасних частин винятково в спеціалізованому центрі. Замінені за гарантією деталі та вузли переходять у розпорядження сервісного центру.

Гарантійний термін експлуатації збільшується на час перебування товару в ремонті (час користування споживачем аналогічним товаром

з обмінного фонду до гарантійного терміну не додається). Зазначений час обчислюється від дня звернення споживача до виконавця (продавця, виробника) з вимогою про усунення недоліків.

Якщо з технічних причин ремонт виробу неможливий, сервісний центр видає акт з експертним висновком, на підставі якого споживач здійснює повернення або заміну товару.

Номенклатура	Торгова марка							
	Vitals			Vitals Aqua	KENTAVR	NOWA	Powercraft	Ingco
	серія Vitals	серія Master	серія Professional					
Садово-паркова техніка*	36	36	60		24	12	12	
Ручний мережевий та акумуляторний електроінструмент	36	36	60			12		
Акумулятори та зарядні пристрої до акумуляторної техніки	12	12	12					
Зварювальне обладнання	36	36	60		24	12	12	
Компресори	36	36	60		24	12	12	
Зарядні пристрої	36	36	60		24	12		
Силове обладнання (генератори, двигуни, мотопомпи)	36	36	60		24	12		
Будівельне обладнання	36	36	60		24			
Мийки високого тиску	36	36	60		24	12		
Насосне обладнання					36**(18***)	24**(18***)	12	
Бетономішалки	24				12			
Промислові обігрівачі	36					12		
Обприскувачі, насадки до обприскувачів	36					12		
Стабілізатори	36							
Ручний інструмент****	12	12	12					12
Садовий ручний інструмент Vitals	12	12						
Лещата слюсарні Vitals	36							

Зварювальні аксесуари Vitals	12	12					
---------------------------------	----	----	--	--	--	--	--

* – до садово-паркової техніки належать: бензопили, електропили, мотокоси, електрокоси, тримери, газонокосарки, гілкоподрібнювачі, повітродувки, мотобури, мотообприскувачі, пирососи садові, човнові мотори, верстати для заточування ланцюгів, кущорізи.

** – для бака розширювального або гідроакумулятора від наскрізної корозії становить від 12 до 36 місяців (згідно з наведеною таблицею за торговельними марками).

*** – для груші (мембрани) становить від 12 до 18 місяців (згідно з наведеною таблицею за торговельними марками) зі вказаної в гарантійному талоні дати роздрібного продажу.

**** – гарантія надається на весь термін експлуатації до його фізичного зносу (за правильної експлуатації).

ГАРАНТІЙНІ ЗОБОВ'ЯЗАННЯ НЕ НАДАЮТЬСЯ У РАЗІ:

1. Відсутності гарантійного талона або неможливості його прочитати, неправильного або неповного його заповнення, відсутності в ньому дати продажу, печатки (штампа) і підпису продавця, серійного номера виробу.*
2. Відсутності розрахункового документа касового (товарного) чеку або накладної.
3. Наявності виправлень у гарантійному талоні.
4. Відсутності, зміни, знищення серійного номера виробу (товару), або невідповідності серійного номера виробу, вказаному в гарантійному талоні.
5. Відсутності, порушення чи зміни пломби на виробі (якщо вона передбачена).
6. Використання виробу не за призначенням або із рівнем промислових навантажень.
7. Недотримання правил періодичного технічного обслуговування, вказаних в Інструкції з експлуатації (заміни мастила, сальників, колекторних щіток, зубчастих пасків тощо), що стало причиною виходу виробу із ладу.
8. Наявності механічних пошкоджень, які вплинули на функціональність виробу.
9. Наявності недоліків, у результаті порушення режимів зберігання.
10. Самостійного ремонту або модернізації виробу споживачем чи третіми особами поза сервісними центрами.
11. Недоліків, що виникли внаслідок стихійного лиха.
12. Наявності впливу високої температури чи відкритого вогню.
13. Наявності повного природного зносу в результаті надмірної інтенсивної експлуатації.
14. Пошкодження штепсельної вилки внаслідок недостатнього (поганого) електричного контакту, відсутності штепсельної вилки.
15. Виходу з ладу одночасно статора й ротора: недотримання часових

інтервалів під час роботи з інструментом, перегріву внаслідок забруднення вентиляційних каналів, перевищення споживчої потужності.

** У разі оформленого електронного гарантійного талона пункт не діє.*

ГАРАНТІЙНІ ОБОВ'ЯЗКИ НЕ ПОШИРЮЮТЬСЯ НА ВИТРАТНІ ЕЛЕМЕНТИ ТА АКСЕСУАРИ, ЯКЩО ЇХНЯ ЗАМІНА ПЕРЕДБАЧЕНА КОНСТРУКЦІЄЮ ТА НЕ ПОВ'ЯЗАНА З РОЗБИРАННЯМ ВИРОБУ:

1. Комплектування (підставки, кріпильні елементи, змінний інструмент, елементи живлення, паси, свічки запалювання та накаливання, ланцюги, ножі та катушки для волосіні, колеса, повітряні та паливні фільтри, щітки, ножі, адаптери ножів, змінні рукави, байонетні роз'єми, запобіжники, опорні фланці під різальні гарнітури, мембрани електричного фарбопульта, знімні руків'я, зварювальні кабелі, аксесуари тощо), документація в комплекті виробу. ---

2. Неповну комплектацію виробу, яка могла бути виявлена під час його продажу. ---

Виріб		
Модель		
Серійний номер	<input type="text"/> <input type="text"/> <input type="text"/> <input type="text"/> <input type="text"/> <input type="text"/> <input type="text"/> <input type="text"/> <input type="text"/> <input type="text"/>	
Вилучено (дата):	Торговельна організація	
<input type="text"/> <input type="text"/> <input type="text"/> <input type="text"/> <input type="text"/> <input type="text"/>	Дата продажу	<input type="text"/> <input type="text"/> <input type="text"/> <input type="text"/> <input type="text"/> <input type="text"/>
Видано (дата):		
<input type="text"/> <input type="text"/> <input type="text"/> <input type="text"/> <input type="text"/> <input type="text"/>		
Майстер (ПІБ та підпис)	Печатка або штамп сервісного центру	Печатка або штамп торгової організації

ВІДРИВНИЙ ТАЛОН

Виріб		
Модель		
Серійний номер	<input type="text"/> <input type="text"/> <input type="text"/> <input type="text"/> <input type="text"/> <input type="text"/> <input type="text"/> <input type="text"/> <input type="text"/> <input type="text"/>	
Вилучено (дата):	Торговельна організація	
<input type="text"/> <input type="text"/> <input type="text"/> <input type="text"/> <input type="text"/> <input type="text"/>	Дата продажу	<input type="text"/> <input type="text"/> <input type="text"/> <input type="text"/> <input type="text"/> <input type="text"/>
Видано (дата):		
<input type="text"/> <input type="text"/> <input type="text"/> <input type="text"/> <input type="text"/> <input type="text"/>		
Майстер (ПІБ та підпис)	Печатка або штамп сервісного центру	Печатка або штамп торгової організації

ВІДРИВНИЙ ТАЛОН

Виріб		
Модель		
Серійний номер	<input type="text"/> <input type="text"/> <input type="text"/> <input type="text"/> <input type="text"/> <input type="text"/> <input type="text"/> <input type="text"/> <input type="text"/> <input type="text"/>	
Вилучено (дата):	Торговельна організація	
<input type="text"/> <input type="text"/> <input type="text"/> <input type="text"/> <input type="text"/> <input type="text"/>	Дата продажу	<input type="text"/> <input type="text"/> <input type="text"/> <input type="text"/> <input type="text"/> <input type="text"/>
Видано (дата):		
<input type="text"/> <input type="text"/> <input type="text"/> <input type="text"/> <input type="text"/> <input type="text"/>		
Майстер (ПІБ та підпис)	Печатка або штамп сервісного центру	Печатка або штамп торгової організації

ВІДРИВНИЙ ТАЛОН

Виріб після гарантійного ремонту отримав у робочому стані, без дефектів. Претензій не маю.

--	--	--

Дата

ПІБ покупця

Підпис покупця

Виріб після гарантійного ремонту отримав у робочому стані, без дефектів. Претензій не маю.

--	--	--

Дата

ПІБ покупця

Підпис покупця

Виріб після гарантійного ремонту отримав у робочому стані, без дефектів. Претензій не маю.

--	--	--

Дата

ПІБ покупця

Підпис покупця

ФОРМУЛЯР ГАРАНТІЙНИХ РОБІТ

№	Дата проведення ремонту		Опис ремонтних робіт та замієних деталей	Прізвище майстра та печатка сервісного центру
	Початок	Закінчення		

--	--	--	--	--

--	--	--	--	--

--	--	--	--	--



VITALS.UA

ОФИЦИАЛЬНЫЙ ДИЛЕР В УКРАИНЕ:

storgom.ua

ГРАФИК РАБОТЫ:

Пн. – Пт.: с 8:30 по 18:30

Сб.: с 09:00 по 16:00

Вс.: с 10:00 по 16:00

КОНТАКТЫ:

+38 (044) 360-46-77

+38 (066) 77-395-77

+38 (097) 77-236-77

+38 (093) 360-46-77

Детальное описание товара:

<https://storgom.ua/product/vitals-213995.html>

Другие товары:

<https://storgom.ua/akkumulyatornye-vozduhoduivki.html>