

VITALS.UA

# VITALS

## ІНСТРУКЦІЯ З ЕКСПЛУАТАЦІЇ



СЕРІЯ PROFESSIONAL

**ПОРТАТИВНА ЗАРЯДНА СТАНЦІЯ**

**PS 500QCT**

**PS 1000QC**

Ми висловлюємо вам подяку за вибір продукції ТМ «Vitals».

Продукція ТМ «Vitals» виготовлена за сучасними технологіями, що забезпечує її надійну роботу протягом досить тривалого часу за умови дотримання правил експлуатації та заходів безпеки.

Продукція виготовлена на замовлення ТОВ «МОТОТЕХІМПОРТ», 49000, Україна, м. Дніпро, пр. Яворницького Дмитра буд.70, приміщення 9, т. 0 800 301 400.

## **УВАГА!**

---

*Уважно вивчити цю інструкцію, перш ніж почати користуватися виробом.*

# ЗМІСТ

|     |  |    |
|-----|--|----|
| 1.  | ЗАГАЛЬНИЙ ОПИС .....                             | 05 |
| 2.  | КОМПЛЕКТ ПОСТАЧАННЯ .....                        | 12 |
| 3.  | ТЕХНІЧНІ ХАРАКТЕРИСТИКИ .....                    | 12 |
| 4.  | ЗАХОДИ БЕЗПЕКИ .....                             | 14 |
| 5.  | РОБОТА ІЗ ВИРОБОМ .....                          | 18 |
| 6.  | ТЕХНІЧНЕ ОБСЛУГОВУВАННЯ .....                    | 26 |
| 7.  | ТРАНСПОРТУВАННЯ ТА ЗБЕРІГАННЯ .....              | 27 |
| 8.  | УТИЛІЗАЦІЯ .....                                 | 28 |
| 9.  | МОЖЛИВІ НЕСПРАВНОСТІ ТА СПОСОБИ ЇХНЬОГО УСУНЕННЯ | 28 |
| 10. | ГАРАНТІЙНІ ЗОБОВ'ЯЗАННЯ .....                    | 29 |
| 11. | ДЕКЛАРАЦІЯ ВІДПОВІДНОСТІ .....                   | 29 |
| 12. | УМОВНІ ПОЗНАЧКИ .....                            | 31 |
|     | ДОДАТОК №1. ГАРАНТІЙНИЙ ТАЛОН .....              | 32 |

## ШАНОВНИЙ ПОКУПЕЦЬ

Ми висловлюємо вам подяку за вибір продукції ТМ «Vitals».

Продукція ТМ «Vitals» виготовлена за сучасними технологіями, що забезпечує її надійну роботу протягом досить тривалого часу за умови дотримання правил експлуатації та заходів безпеки.

Ця продукція виготовлена на замовлення ТОВ «МОТОТЕХІМПОРТ», адреса: 49000, Україна, м. Дніпро, пр. Яворницького Дмитра, буд. 70, приміщення 9, т. 0 800 301 400.

Продукція продається фізичним та юридичним особам у місцях роздрібної та гуртової торгівлі за цінами, вказаними продавцем, відповідно до чинного законодавства.

Портативні зарядні станції ТМ «Vitals», серія «Professional», моделі «PS 1000qc», «PS 500qc» за своєю конструкцією та експлуатаційними характеристиками відповідають вимогам нормативних документів України, а саме:

технічним регламентам – електромагнітної сумісності обладнання, постанова КМУ №1077 від 16.12.2015 р.,

низьковольтного електричного обладнання, постанова КМУ №1067 від 16.12.2015 р.;

ДСТУ EN IEC 61293:2021(EN IEC 61293:2020, IDT;IEC 61293:2019, IDT) Маркування електрообладнання стосовно показників електроживлення. Вимоги щодо безпеки;

ДСТУ EN 60335-2-29:2015 (EN 60335-2-29:2004, IDT) Прилади побутові та аналогічні електричні. Безпека. Частина 2-29. Додаткові вимоги до заряджальних пристроїв батарей;

ДСТУ EN 60529:2014 Ступені захисту, що забезпечують кожухи (Код IP);

ДСТУ EN 60335-1:2017(EN 60335-1:2012; A11:2014;AC:2014;A13:2017, IDT;IEC 60335-1:2010, MOD) Прилади побутові та аналогічні електричні. Безпека. Частина 1. Загальні вимоги;

ДСТУ IEC 60884-1:2007 ДСТУ IEC 60884-1:2007 Вилки та розетки побутової та аналогічної призначеності. Частина 1. Загальні технічні вимоги (IEC 60884-1:2006, IDT);

ДСТУ EN 60320-1:2019 З'єднувачі електричні для приладів побутової та аналогічної загальної призначеності. Частина 1. Загальні технічні вимоги (EN 60320-1:2015, IDT; IEC 60320-1:2015, IDT).

Ця інструкція містить усю інформацію про виріб, необхідну для його правильного використання, обслуговування та регулювання, а також необхідні заходи під час експлуатації виробу. Дбайливо зберігайте цю інструкцію та звертайтеся до неї в разі виникнення питань щодо експлуа-

тації, зберігання та транспортування виробу. У разі зміни власника виробу передайте цю інструкцію новому власнику.

Постачальник, імпортер, представник виробника та підприємство, яке приймає претензії споживачів на території України: ТОВ «МОТОТЕХІМПОРТ», адреса: 49000, Україна, м. Дніпро, пр. Яворницького Дмитра, буд. 70, приміщення 9, т. 0 800 301 400.

Виробник «ЗА Текнолоджи» Ко., ЛТД, адреса: 4/Ф, Блок С, Ганчжілун Індустріал Парк, Хепінг роад, Лунхуа дістрікт, Шеньчжень, КНР.

Виробник не несе відповідальності за збиток та можливі пошкодження, які заподіяні внаслідок неправильного поводження із виробом або використання виробу не за призначенням.

Додаткову інформацію із сервісного обслуговування ви можете отримати за телефоном: 0 800 301 400 або на сайті [vitals.ua](http://vitals.ua).

Одночасно треба розуміти, що інструкція не містить абсолютно всі ситуації, можливі під час застосування виробу. У разі виникнення ситуацій, яких немає в цій інструкції, або за необхідності отримання додаткової інформації, зверніться до найближчого сервісного центру ТМ «Vitals».

Продукція ТМ «Vitals» постійно вдосконалюється й у зв'язку з цим можливі зміни, що не порушують основні принципи керування, зовнішній вигляд, конструкцію, комплектацію та оснащення виробу, як і зміст цієї інструкції без повідомлення споживачів. Усі можливі зміни спрямовані тільки на поліпшення та модернізацію виробу.

## **1. ЗАГАЛЬНИЙ ОПИС**

Портативна зарядна станція ТМ «Vitals», серія «Professional», моделі «PS 1000qc», «PS 500qc» (далі – зарядна станція, виріб) призначена для відновлення заряду акумуляторів портативних гаджетів (смартфонів, планшетів, ноутбуків тощо) і для роботи приладів потужністю до 1000 Вт (модель «PS 1000qc»), до 500 Вт (модель «PS 500qc») у випадках, коли немає доступу до електромережі змінного струму.

Завдяки компактній та ергономічній конструкції виріб легко транспортувати, що зручно в умовах автомобільних подорожей і кемпінгу.

Цей виріб призначений для побутового та подібного використання.

Заряджання зарядної станції здійснюється від однофазної мережі змінного струму напругою 230 В, частотою 50 Гц, автомобільної бортової мережі 12...28 В або сонячних фотоелектричних панелей потужністю до 150 Вт (модель «PS 1000qc»), до 90 Вт (модель «PS 500qc»).

Принцип дії виробу побудований на можливостях літій-залізо-фосфатних (LiFePO<sub>4</sub>) акумуляторних батарей (АКБ) накопичувати значну кількість

електроенергії в компактних габаритах з високим коефіцієнтом віддачі і низьким рівнем саморозряду. Для відновлення заряду акумуляторів та контролю за поточним станом системи використовується вмонтований «інтелектуальний» пристрій інверторного типу з зарядним блоком та контролером. Конструкція виробу виконана в корпусі з ударостійкого пластику, обладнаному руків'ям для зручного транспортування, розетками входів/виходів різної конструкції, яскравим LCD-дисплеєм та багаторежимним ліхтарем. Мікропроцесорний інверторний блок контролює стан АКБ, що дає змогу ефективно заряджати її від різних джерел енергії та подовжити строк служби. Система примусового охолодження захищає виріб від перегріву.

Виріб генерує вихідний 1-фазний змінний струм напругою 230 В, частотою 50 Гц із правильною («чистою») синусоїдою та високим рівнем стабільності. Використання інверторного блоку із частотною модуляцією має низку переваг:

- компактні розміри й масу;
- відсутність сплесків напруги в електромережі під час роботи та впливу на роботу інших побутових приладів;
- вбудовані захисні функції (від перевантаження, зниженої напруги, перегріву, короткого замикання, перезаряду).

Використання сучасних розробок і технологій для виготовлення виробу забезпечує оптимальні робочі характеристики, безвідмовну роботу та довговічність у процесі експлуатації.

Портативні зарядні станції ТМ «Vitals», серія «Professional», моделі «PS 1000qc», «PS 500qc» мають низку особливостей:

- 1) Високоякісна  $\text{LiFePO}_4$  акумуляторна батарея забезпечує до 2000 циклів заряду.
- 2) Інтелектуальна система керування батареєю (BMS) з трьома рівнями температурного контролю.
- 3) Наявна функція використання зарядної станції як джерела безперебійного живлення (UPS).
- 4) Швидке зарядження від 0 до 100% за 90 хвилин.
- 5) Можливість зарядження від сонячної панелі (потужністю до 150 Вт – модель «PS 1000qc», до 90 Вт – модель «PS 500qc»).
- 6) Можливість одночасного під'єднання до 8-ми різних гаджетів.
- 7) Наявні типи роз'ємів виробу дають змогу забезпечити зарядження 99 % типів побутових приладів-споживачів.
- 8) Висока номінальна потужність змінного струму (1000 Вт – модель «PS 1000qc», 500 Вт – модель «PS 500qc»).
- 9) Гарантійний строк експлуатації – 5 років.

**УВАГА!**

*Зарядна станція перетворює постійний струм безпечної напруги від акумуляторної батареї на змінний небезпечного рівня, що потребує обов'язкового використання захисного заземлення виробу під час роботи побутових пристроїв, особливо таких, які заземлені через мережевий шнур живлення із трьома жилами.*

Основні елементи будови виробу показані на рисунках 1, 2.

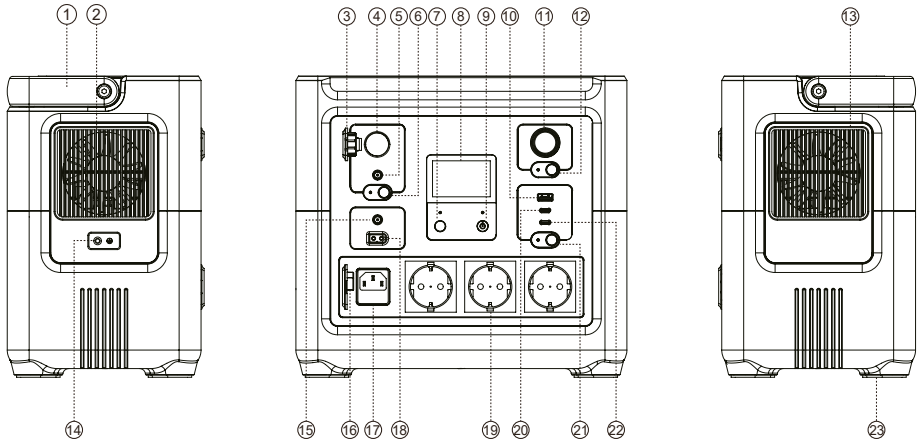

**а) модель «PS 1000qс»**

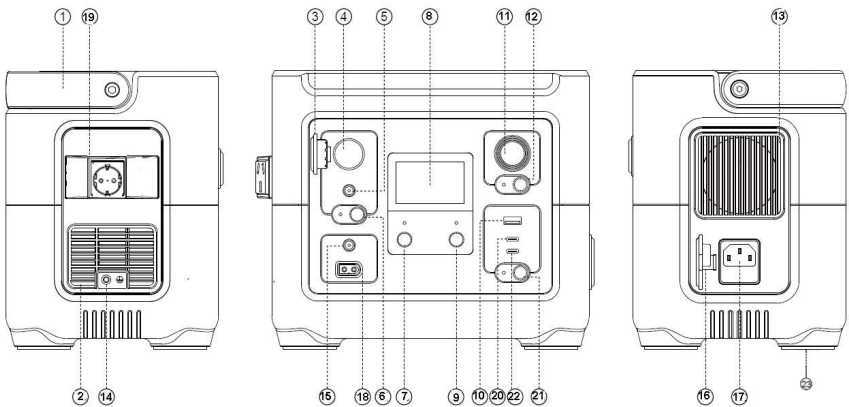

**б) модель «PS 500qс»**

**Рисунок 1. Основні елементи будови моделі «PS 1000qс», «PS 500qс».**

## Специфікація до рисунка 1.

1. Руків'я.
2. Решітки системи примусової вентиляції.
3. Пілозахисна заглушка автомобільного гнізда.
4. Вихід постійного струму через гніздо під автомобільний прикурювач.
5. Вихідний порт постійного струму, роз'єм DC5525 (стандарт компанії «ATL Power», діаметр 5,5×2,5 мм).
6. Перемикач постійного струму (DC) «Увімк»/«Вимк» (ON/OFF).
7. Перемикач змінного струму (AC) «Увімк»/«Вимк» (ON/OFF).
8. Рідкокристалічний LCD-дисплей.
9. Основна кнопка увімкнення живлення.
10. Вихідний порт USB-A QC3.0 (за стандартом компанії «Qualcomm»).
11. Світлодіодний ліхтар.
12. Перемикач «Увімк/Вимк» (ON/OFF) світлодіодного ліхтаря.
13. Решітки системи примусової вентиляції.
14. Клема приєднання заземлення.
15. Вхідний порт постійного струму, роз'єм DC5521 (стандарт компанії «ATL Power», діаметр 5,5×2,1 мм).
16. Гумова заглушка від пилу.
17. Вхідний порт змінного струму мережі 230 В через гніздо для штекера C13 за стандартом ДСТУ EN 60320-1.
18. Вхідний порт сонячної фотоелектричної панелі через роз'єм для живлення XT60 (стандарт КНР для акумуляторів живлення).
19. Вихідний порт змінного струму на побутові розетки з безгвинтовими контактними затискачами для максимального струму до 16 А.
20. Вихідний порт, тип USB-C для заряджання відповідних гаджетів (мобільні телефони, планшети та подібні потужністю до 30 Вт).
21. Перемикач панелі портів USB «Увімк»/«Вимк» (ON/OFF).
22. Вихідний порт, тип USB-C для заряджання відповідних гаджетів потужністю до 100 Вт.
23. Силіконові накладки опор проти ковзання.



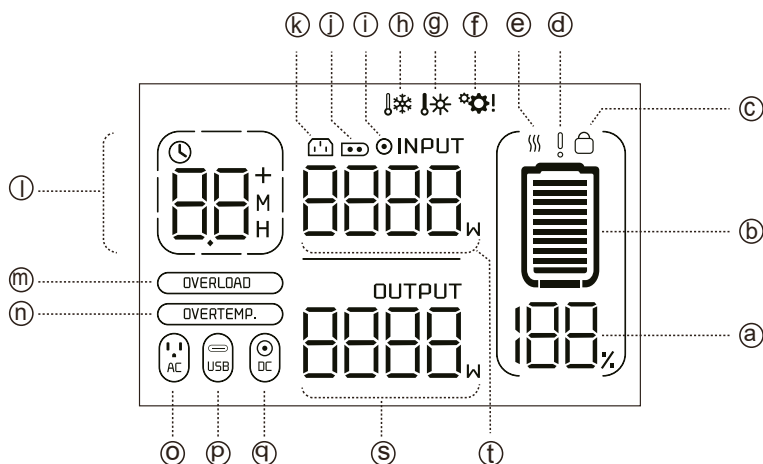

**Рисунок 2. Значення піктограм індикації дисплея.**

## Специфікація до рисунка 2 (таблиця 1).

Таблиця 1

| Функція індикації дисплея                         | № поз. на рис. 2 | Вигляд індикації на дисплеї | Значення індикації на дисплеї     | № поз. на рис. 2 | Вигляд індикації на дисплеї | Значення індикації символу на дисплеї       |
|---|------------------|-----------------------------|-----------------------------------|------------------|-----------------------------|---|
| Індикація про стан акумулятора під час заряджання | a                | 100%                        | Рівень заряду АКБ у відсотках (%) | d                | !                           | Збій батареї / Вказує на низьку напругу     |
|   | b                |                             | Рівень заряду батареї             | e                | ⋮                           | Індикація високої / низької температури АКБ |
|   | c                |                             | Захисне блокування АКБ            |                  |                             |   |

(Таблиця 1) продовження

| Функція індикації дисплея                                | № поз. на рис. 2 | Вигляд індикації на дисплеї | Значення індикації на дисплеї                    | № поз. на рис. 2 | Вигляд індикації на дисплеї | Значення індикації символу на дисплеї         |
|--|------------------|-----------------------------|--|------------------|-----------------------------|---|
| Індикація вхідних портів під час заряджання              | k                |                             | Вхід змінного струму                             | i                |                             | Вхід постійного струму                        |
|  | j                |                             | Вхід сонячної панелі                             | t                |                             | Потужність на вході                           |
| Індикація вихідних портів під час під'єднання споживачів | o                |                             | Знак виходу змінного струму                      | q                |                             | Вихід автомобільної розетки / постійний струм |
|  | p                |                             | Знак USB-виходу                                  | s                |                             | Потужність на виході                          |
| Індикація часу роботи виробу до розрядження АКБ          | l                |                             | Залишок часу до повного розряду / Час заряджання | l                | M                           | Хвилини                                       |
|  |                  |                             |  | l                | H                           | Години  |
| Індикація захисту  | f                |                             | Індикація помилки в системі                      | m                |                             | Індикація захисту від перевантаження          |
|  | g                |                             | Індикація про підвищену температуру виробу       | n                |                             | Індикація захисту від підвищеної температури  |
|  | h                |                             | Індикація про надто низьку температуру виробу    |                  |                             |   |

## Значення знаків та піктограм

### Розпорядчі знаки



Перед використанням виробу прочитати інструкцію з експлуатації.



Перед налаштуванням від'єднати виріб від електричної мережі.

### Попереджувальні знаки



Обережно! Попередження загальної небезпеки.



Небезпека ураження електричним струмом.



Потребує заземлення.



Вогненебезпечно.



Обмеження температурного діапазону.



Захищати від впливу атмосферних чинників.

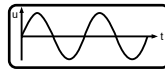

Правильна («чиста») синусоїда вихідного змінного струму.

### Попереджувальні знаки



Заборонено гасити водою.

### Інші попереджувальні знаки



Підлягає спеціальній утилізації, окремо від побутового сміття.



Інтервал робочих температур.



Допускається повторне використання.



Пакування не стійке до uszkodження. Гаками не брати.



Штабелювання обмежене.



Берегти від вологи.



Крихкий вміст.



Верх.



Знак відповідності технічним регламентам.

## 2. КОМПЛЕКТ ПОСТАЧАННЯ (таблиця 2)

Таблиця 2

| Найменування                          | Кількість, од. |
|---------------------------------------|----------------|
| Портативна зарядна станція            | 1              |
| Шнур для під'єднання до електромережі | 1              |
| Інструкція з експлуатації             | 1              |
| Пакування                             | 1              |

### УВАГА!

**Завод-виробник залишає за собою право вносити в зовнішній вигляд, конструкцію і комплект постачання виробу незначні зміни, які не впливають на функціональність.**

## 3. ТЕХНІЧНІ ХАРАКТЕРИСТИКИ (таблиця 3)

Таблиця 3

| МОДЕЛЬ   | PS 1000qc   | PS 500qc  |
|--|---|---|
| Тип акумуляторної батареї  | літій-залізо-фосфатний (LiFePO <sub>4</sub> )                     |   |
| Параметри акумуляторної батареї:<br>– номінальна напруга, В<br>– ємність, А·год/мА·год (Вт·год)  | 19,2<br>43,5/43500 (835,2)  | 16<br>18/18000 (288)  |
| Потужність інвертору змінного струму, Вт:<br>– номінальна у безперервному режимі<br>– у піковому (короткочасному) режимі   | 1000<br>1400  | 500<br>750  |
| Проектний час повного заряджання, хв.  | 90  |   |
| Тип та номінальні параметри портів заряджання АКБ виробу:<br>– від 1-фазної мережі змінного струму через гніздо для штекера С13<br>– від автомобільної бортової мережі (прикурювача) постійного струму потужністю до 90 Вт через роз'єм DC5521 | 230 В; 50 Гц; 2,6 А<br>потужністю до 600 Вт<br><br>12...28 В; 5 А | 230 В; 50 Гц; 1,3 А<br>потужністю до 300 Вт<br><br>12...28 В; 5 А |

(Таблиця 3) продовження

|   |   |   |
|---|---|---|
| Тип та номінальні параметри вихідних портів змінного струму:<br>– побутові розетки з безвинтовими контактними затискачами для максимальної сили 1-фазного змінного струму до 16 А із додатковою жилою заземлення            | 3 розетки<br><br>230 В; 50 Гц; 1000 Вт<br>(макс. 1400 Вт)   | 1 розетка<br><br>230 В; 50 Гц; 500 Вт<br>(макс. 750 Вт) |
| Тип синусоїди вихідної напруги змінного струму  | правильна («чиста») синусоїда   |   |
| Тип та номінальні параметри (потужність (Вт), напруга (В), струм (А) вихідних портів постійного струму:<br>– гніздо USB-C<br>– гніздо USB-C<br>– гніздо USB-A QC 3.0<br>– гніздо під автомоб. прикурювач<br>– гніздо DC5525 | 30 Вт: 5/9В-3 А; 12В-2,5 А<br>100 Вт: 5/9/12/15В-3 А; 20В-5 А<br>18Вт: 5В-3 А, 9В-2 А, 12В-1,5А<br>108,8 Вт: 13,6В-8А<br>108,8 Вт: 13.6В-8А |   |
| Тип зарядного пристрою  | інверторний вмонтований   |   |
| Тип дисплея   | рідкокристалічний LCD   |   |
| Ступінь захисту корпусу   | IP21  |   |
| Тип ліхтаря   | LED, 1 світлодіод   |   |
| Клас захисту від ураження електрострумом  | I   |   |
| Типи наявного захисту схеми виробу  | від короткого замикання;<br>від перевантаження за струмом на виході;<br>від зниженої напруги;<br>від перегріву                              |   |
| Температурний діапазон використання виробу, °С  | від +5 до +45   |   |
| Режим експлуатації  | мобільний   |   |
| Тип системи охолодження виробу  | вмонтована примусова  |   |
| Проектна кількість циклів «заряд/розряд»  | 2000  |   |
| Габарити пакування, мм  | 420×295×375   | 320×280×280   |
| Маса нетто / брутто, кг   | 10,0 / 11,5   | 5,15 / 6  |

\* методи виміру параметрів вказані в технічному файлі виробу.

## 4. ЗАХОДИ БЕЗПЕКИ

### 4.1 Загальні вимоги безпеки.

**4.1.1** Портативна зарядна станція ТМ «Vitals» слугує джерелом живлення в мобільному режимі для побутових пристроїв від власного акумулятора, який накопичує енергію від різних джерел: однофазної мережі змінного струму напругою 230 В, частотою 50 Гц за допомогою вмонтованого зарядного пристрою або від постійного струму автомобільної бортової мережі, сонячних панелей.

На зарядну станцію поширюються вимоги правил безпечної експлуатації електроустановок, правил пожежної безпеки. Перед експлуатацією необхідно уважно ознайомитися із цією інструкцією з експлуатації та дотримуватися її вимог для запобігання дії небезпечних чинників, що виникають: електричного струму з небезпечною напругою, пожежонебезпечності.

**4.1.2** Під час роботи виробу необхідно виконувати правила безпечної експлуатації електроустановок:

- до початку роботи звільнити місце розташування виробу та споживачів електроенергії, шляхи евакуації від будь-яких перешкод;
- щоразу до початку роботи перевіряти наявність захисного заземлення через шнур живлення або окремою жилою, використовувати виріб без заземлення забороняється;
- щоб уникнути ураження електричним струмом, не торкатися станції або точок приєднання вологими руками;
- щоразу до початку роботи виконувати технічний огляд і перевірку цілісності виробу відповідно до розділу «Підготовка до роботи» цієї Інструкції, експлуатувати пошкоджений виріб забороняється;
- під'єднувати виріб до електричної мережі безпосередньо перед зарядженням;
- вибір режиму роботи виробу виконувати перед приєднанням шнурів;
- не починати роботу з виробом у стані втоми, під дією алкоголю, ліків та продуктів, які можуть погіршити увагу і швидкість реакції;
- під час роботи виробу захистити доступ до нього, дітей, тварин, сторонніх осіб;
- не піддавати виріб ударам та не використовувати після падіння чи механічного впливу без попередньої діагностики на сервісному центрі;
- захищати виріб від дії електромагнітних, електростатичних полів, екстремальних температур, прямих сонячних променів та атмосферних опадів, інакше плата керування може вийти з ладу та спричинити серйоз-

ну аварію під час роботи;

- не використовувати виріб у приміщеннях із підвищеною вологістю;
- не використовувати для роботи виріб з ознаками недоліків у роботі мікропроцесора, помітними пошкодженнями корпусу, мережевого шнура, електричних гнізд/розеток;
- під час зберігання, перерв у роботі виріб має бути вимкненим та від'єднаний від джерел струму;
- у випадку падіння працюючого виробу у воду, негайно витягнути його, від'єднати усі шнури та тримати на безпечній відстані до повного висихання, експлуатація виробу надалі забороняється;
- не допускати потрапляння цвяхів, скріпок, дротів чи інших металевих предметів на корпус і всередину виробу, у розетки або елементи керування – металеві деталі можуть спричинити коротке замикання;
- не відкривати виріб самостійно, навіть після зниження ємності вбудованої незнімною батареї типу LiFePO<sub>4</sub>, не намагатися витягти її, оскільки це може призвести до небезпечної ситуації із витіканням електроліту та пошкодити виріб без можливості відновлення;
- від'єднувати виріб від електромережі одразу після завершення заряджання акумуляторної батареї та розташовувати його для зберігання у визначене місце, діти не повинні мати доступ до виробу.

**4.1.3** Користувач має усвідомлювати небезпеки електричного струму. Електрострум створює на організм людини біологічну, електролітичну та термічну дії.

Біологічна дія призводить до порушень клітин організму, що спричиняє судомні скорочення м'язів, порушення нервових функцій, роботи органів дихання і кровообігу. Одночасно можуть спостерігатися втрата свідомості, розлад мови.

Електролітична дія призводить до електролізу плазми крові та інших рідин тіла, що може призвести до порушення їхнього фізико-хімічного складу й біологічних властивостей.

Термічна дія електричного струму супроводжується опіками окремих ділянок тіла й перегрівом окремих внутрішніх органів, спричиняючи в них різні функціональні розлади й ушкодження.

Уражальна дія електричного струму на організм людини залежить від багатьох чинників.

Користувач має володіти та вміти застосовувати методи оживлення (штучне дихання та непрямий масаж серця) постраждалих від ураження електричним струмом.

**4.1.4** Ремонт зарядної станції має здійснюватися винятково в уповноваженому сервісному центрі із використанням оригінальних запасних частин. В іншому разі можливе заподіявання значної шкоди здоров'ю користувача.

**4.1.5** Під час користування виробом необхідно виконувати правила пожежної безпеки:

- запобігати випадкам появи електричних іскор та підвищення температури на контактах електричних з'єднань;
- забороняється робота виробу у вибухонебезпечних зонах, в атмосфері випарів легкозаймистих речовин;
- слідкувати за температурою виробу.

#### **4.1.6** Гігієнічні вимоги.

Під час користування виробом необхідно пам'ятати, що в конструкції використовуються матеріали, які не можна вважати абсолютно безпечними для здоров'я в разі потрапляння в організм.

Кожен користувач має обов'язково виконувати заходи гігієни:

- не припускати контактів виробу з харчовими продуктами;
- після виконання робіт із виробом обов'язково мити руки із мийними засобами, а сам виріб і робоче місце чистити від бруду.

## **4.2 Спеціальні вимоги безпеки.**

### **4.2.1** Вимоги безпеки до початку роботи із виробом:

- до самостійної роботи із виробом можуть бути допущені лише особи, які засвоїли вимоги безпеки та правила експлуатації, наведені в цій інструкції;
- переконатися, що на виробі є заводська маркувальна табличка з основними технічними даними: якщо маркувальної таблички немає, треба звернутися до постачальника, забороняється використовувати виріб без маркувальної таблички;
- використовувати виріб тільки виключно за призначенням;
- упевнитися, що температура виробу відповідає нормальним робочим показникам;
- переконатися, що клемні гнізда виробу не мають бруду або окислення, а прилади-споживачі – помітних зовнішніх пошкоджень;
- не розташовувати виріб у закритих зонах, шафах із недостатньою вентиляцією, впритул (ближче 10 см до стін);
- виріб має достатній рівень електробезпеки для роботи із наявним



приєднаним захисним заземленням через додаткову жилу мережевого шнура або спеціальну контактну клему на корпусі;

- не розташовувати виріб для роботи у вибухонебезпечних зонах, в умовах впливу снігопаду, дощу, туману, у вологих приміщеннях;
- уважно прочитати інструкції до електроприладів, які потрібно приєднувати для живлення від виробу;
- оглядати зарядну станцію перед кожним приєднанням до електричної мережі.

#### **4.2.2** Вимоги безпеки під час роботи з виробом:

- не приєднувати вихід виробу (230 В) до побутової електромережі змінного струму;
- уникати перезарядження виробу – після повного заряду, від'єднати його від джерела живлення;
- упевнитися, що пристрій, який приєднується до станції, вимкнений;
- не пересувати виріб під час заряджання або використання;
- робота зарядної станції за температури вище +60 °С може призвести до пожежі чи вибуху, а нижче –20 °С – до втрати її характеристик;
- від'єднувати виріб від електричної мережі одразу після закінчення зарядження АКБ;
- не застосовувати невідповідні шнури живлення;
- не використовувати виріб у вибухонебезпечних зонах під час снігопаду та дощу;
- не накривати виріб під час роботи та забезпечити доступ повітря для вентиляції:
  - берегти виріб від впливу зовнішніх джерел тепла;
  - не передавати виріб особам, які не мають права користування ним;
  - забороняється використовувати виріб у разі виникнення під час роботи хоча б одного із таких недоліків:
    - 1) Некоректна робота мікропроцесора контролю режимів та індикації на дисплеї.
    - 2) Помітні зовнішні пошкодження:
      - корпусу;
      - руків'я;
      - електричних шнурів;
      - контактних гнізд;
      - захисних гумових заглушок.

#### **4.2.3** Вимоги безпеки після закінчення роботи:

- від'єднати пристрої-споживачі або від'єднати виріб від електричної

мережі після заряджання та закрити гнізда штатними заглушками;

- вимкнути виріб центральною кнопкою;
- очистити від пилу корпус м'якою тканиною, а забруднення ватним тампоном, зволженим спиртом;
- зберігати виріб за температури від +5 до +45 °C із відносною вологістю не більше 80 %;
- не зберігати виріб боком чи догори низом;
- під час зберігання зарядної станції в приміщенні необхідно забезпечити нейтральне середовище, яке не руйнує матеріали виробу та електроізоляцію, доступ дітей до місця зберігання виробу заборонений;
- повернути пристрої-споживачі на свої місця.

### **4.3 Вимоги безпеки в аварійних ситуаціях.**

**4.3.1** У разі виникнення аварійних ситуацій з акумуляторною батареєю (перегрів, розгерметизація), електронними блоками (несподівана відмова, поява запаху горілої ізоляції чи диму, займання), отримання сигналу про можливе наближення природних або техногенних катаклізмів, під час грози:

- припинити виконання роботи;
- повідомити за необхідності спецпідрозділи (пожежний, медичний, екологічний, спеціальний аварійний);
- вжити заходів до евакуації людей і матеріальних цінностей (за необхідності);
- почати ліквідацію наслідків аварії первинними засобами до прибуття спецпідрозділів, якщо такі отримали виклик, до їхнього прибуття виставити пости, що обмежують доступ сторонніх у небезпечну зону;
- надати долікарську допомогу постраждалим.

**4.3.2** У разі нещасної події із травмуванням, постраждалих перемістити в безпечне місце, викликати швидко медичну допомогу й надати долікарську допомогу. Місце події захистити та зберегти недоторканим для роботи комісії з розслідування.

## **5. РОБОТА ІЗ ВИРОБОМ**

### **УВАГА!**

*Перед використанням зарядної станції уважно вивчити цю інструкцію з експлуатації та інструкції до приладів-споживачів.*

*Якщо під час роботи виходу змінного струму приєднати виріб для заряджання від побутової мережі, вихід змінного струму має вимкнутися автоматично.*

### 5.1. Підготовка виробу до роботи.

**5.1.1** Звільнити зарядну станцію від пакування і зовнішнім оглядом переконатися у відсутності пошкоджень корпусу, руків'я, мережевого шнура зі штепсельною вилкою. За необхідності підготувати подовжувач мережі живлення відповідної довжини та перетину жил.

**5.1.2** Перевірити рівень зарядженості акумулятора виробу за показами дисплея, для чого натиснути і утримувати основну кнопку увімкнення живлення (9, рис. 1). Засвітиться індикатор живлення і короткочасно основний дисплей, після чого дисплей перейде у режим очікування.

Стан зарядженості у відсотках дисплей показує в секторі (а, рис. 2).

**5.1.3** Розташувати виріб на заздалегідь підготовленому робочому місці з доступом свіжого повітря для вентиляції, захищеному від атмосферних впливів. Не розташовувати у закритих зонах, шафах.

**5.1.4** Приєднати клему заземлення (23, рис. 1) мідною шиною без ізоляції до контуру захисного заземлення.

**5.1.5** Перед першим використанням, незалежно від рівня зарядженості, повністю зарядити батарею.

### УВАГА!

*Перед першим використанням, незалежно від рівня зарядженості, повністю зарядити батарею.*

### 5.2 Користування виробом:

**5.2.1** Режим заряджання акумуляторної батареї виробу (рис. 3).

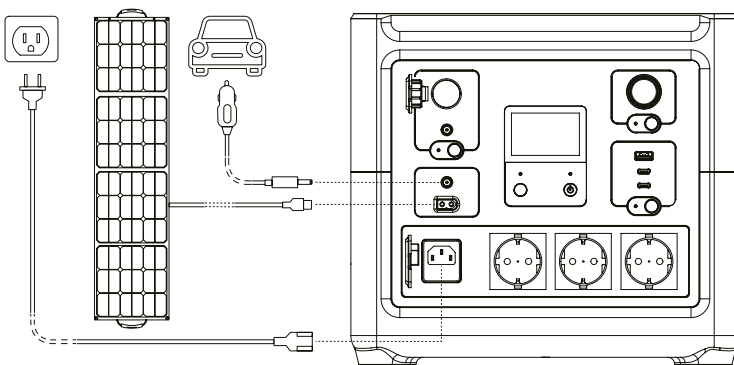

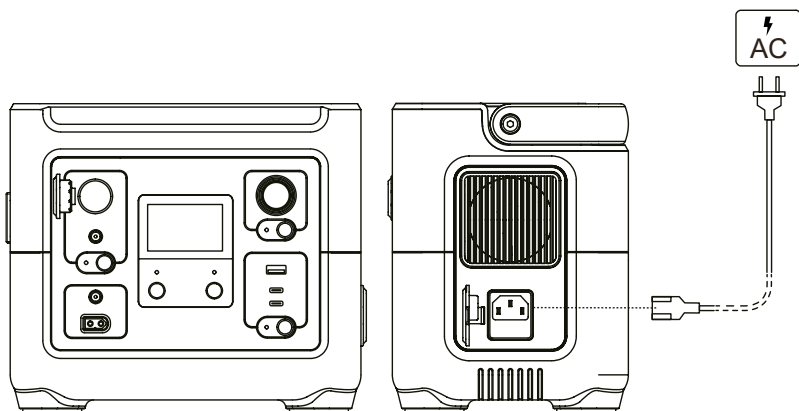

**Рисунок 3. Схема заряджання доступними способами станції «PS 1000qc» («PS 500qc»).**

#### **5.2.1.1** Заряджання від побутової мережі змінного струму (рис. 3).

1. Підготувати виріб відповідно до п. 5.1.
2. Відкрити гумову заглушку гнізда (17, рис. 1) та приєднати до нього штекер C13 мережевого шнура з комплекту виробу.
3. Під'єднати вилку шнура до побутової електромережі, на дисплеї з'явиться індекс порту (к, рис. 2, табл. 2). Процес заряджання почнеться автоматично.

4. Залишити виріб до повного заряду АКБ, контролювати процес заряджання за дисплеєм (а, б рис. 2, табл. 2).

У випадку появи під час заряджання на дисплеї знаків попередження (с, d, e рис. 2, табл. 2), призупинити на деякий час процес заряджання та повторити спочатку. Якщо знак попередження не зникає, звернутися до сервісного центру.

5. Після досягнення повного заряду батареї від'єднати шнур, прикрити гніздо заглушкою від пилу.

### **УВАГА!**

**Повний заряд батареї досягається після появи значення 100 % на індикаторі (а, рис. 2) дисплея та відсутності блимання сегментів шкали рівня заряду (б, рис. 2).**

#### **5.2.1.2** Заряджання від автомобільної бортової мережі постійного струму (рис. 3).

1. Підготувати виріб відповідно до п. 5.1. Захисне заземлення можна не приєднувати.
2. Завести двигун автомобіля або виконувати заряджання під час руху.

3. Спеціальним шнуром (не входить до комплекту виробу) з'єднати активне гніздо прикурювача автомобіля із гніздом типу DC5521 (15, рис.1) виробу, на дисплеї з'явиться індекс порту (i, рис. 2, табл. 2). Процес заряджання почнеться автоматично.

4. Залишити виріб до повного заряду АКБ, контролювати процес заряджання за дисплеєм (a, b рис. 2, табл. 2).

У випадку появи під час заряджання на дисплеї знаків попередження (с, d, e рис. 2, табл. 2), призупинити на деякий час процес заряджання та повторити спочатку. Якщо знак попередження не зникає, звернутися до сервісного центру.

5. Вимкнути виріб основною кнопкою після закінчення заряджання, від'єднати шнур.

#### 5.2.1.3 Заряджання від сонячної панелі (рис. 4).

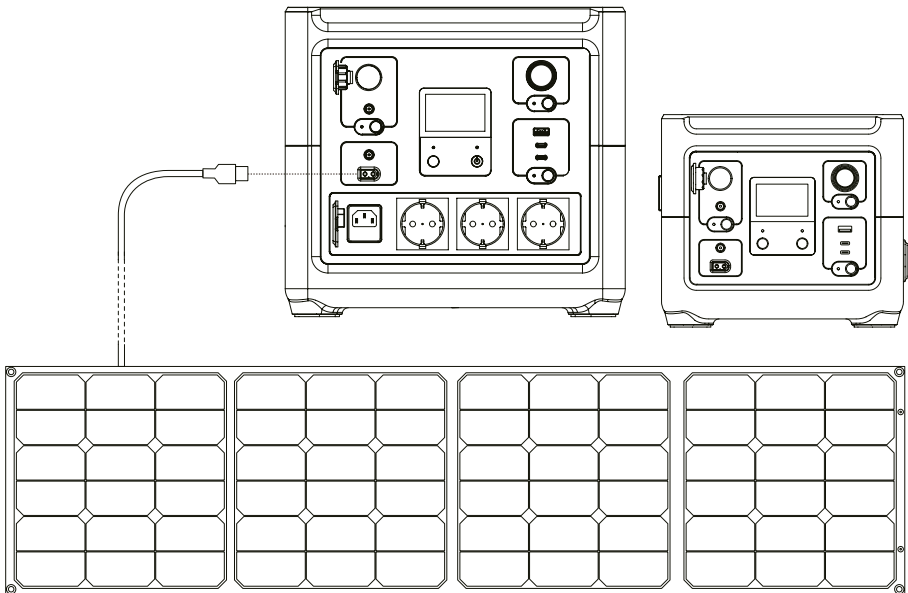

**Рисунок 4. Схема заряджання виробу від сонячної панелі.**

1. Підготувати виріб відповідно до п. 5.1. Захисне заземлення можна не приєднувати.

2. Перевірити відповідність сонячної фотоелектричної панелі 12...28 В/5 А (в комплект не входить) на максимальну потужність до 150 Вт (для мо-

делі PS 1000qc), до 100 Вт (для моделі PS 500qc) та відповідність роз'єму типу XT60 шнура для приєднання до виробу. Рекомендується використовувати сонячну панель ТМ «VITALS».

3. Спеціальним шнуром з'єднати сонячну панель із гніздом (18, рис.1) виробу, на дисплеї з'явиться індекс порту (j, рис. 2, табл. 2). Розташувати сонячну панель згідно з рекомендаціями виробника.

4. Залишити виріб до повного заряду АКБ, контролювати процес заряджання по дисплею (а, b рис. 2, табл. 2).

У випадку появи під час заряджання на дисплеї знаків попередження (с, d, e рис. 2, табл. 2) призупинити на деякий час процес заряджання та повторити спочатку. Якщо знак попередження не зникає, звернутися до сервісного центру.

5. Вимкнути виріб основною кнопкою після закінчення заряджання, від'єднати шнур.

## 5.2.2 Режим живлення приладів-споживачів від виробу.

### 5.2.2.1 Живлення побутових пристроїв змінного струму (рис. 5).

#### **УВАГА!**

*Усі розетки змінного струму моделі «PS 1000qc» можуть працювати одночасно, якщо загальна потужність виходу не перевищує 1000 Вт, що тотожно навантаженню не більше 300 Вт на кожну розетку з трьох або до 1000 Вт на одну.*

*Для моделі «PS 500qc» розетка змінного струму може забезпечити загальну потужність виходу до 500 Вт.*

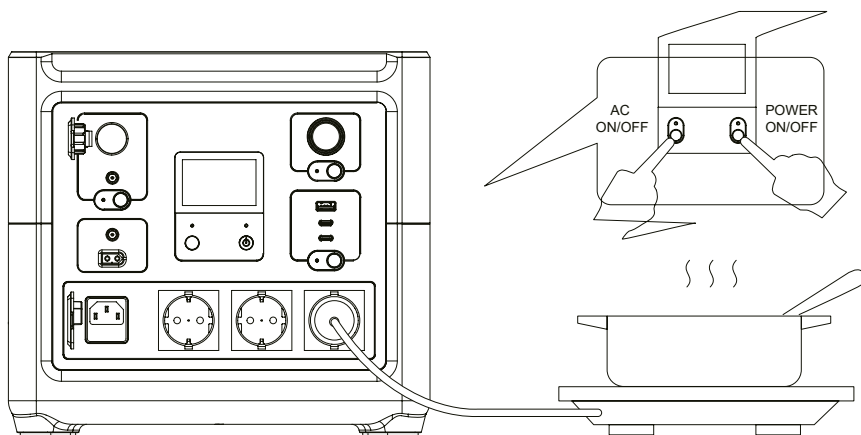

**а) модель «PS 1000qc»**

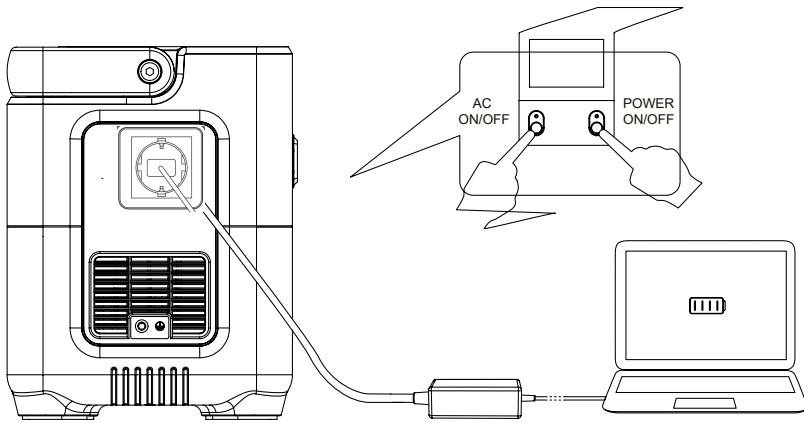

**б) модель «PC 500qs»**

**Рисунок 5. Схема використання виробу для живлення побутових приладів змінного струму**

1. На підготовленому до роботи виробі, для увімкнення його, натиснути й утримувати головну кнопку живлення (9, рис. 1). Засвітиться основний дисплей та індикатор стану зарядженості АКБ (а, рис. 2), виріб переходить у режим очікування.

2. Приєднати прилади змінного струму до розеток виробу.

3. Активувати вихідні порти змінного струму кнопкою (7, рис. 1). Виріб почне подавати живлення до приєднаних побутових приладів. На дисплеї будуть світитися індикатори (а, о, s, l, рис. 2, табл. 2).

4. Для вимкнення вихідних портів змінного струму натиснути і утримувати перемикач змінного струму (7, рис. 1). Від'єднати побутові прилади.

5. Якщо виріб не планується використовувати протягом тривалого часу натиснути й утримувати головний вимикач живлення (9, рис.1), або для економії енергії через деякий час виріб вимкнеться автоматично.

#### 5.2.2.2 Живлення побутових USB-пристроїв постійного струму (рис. 6).

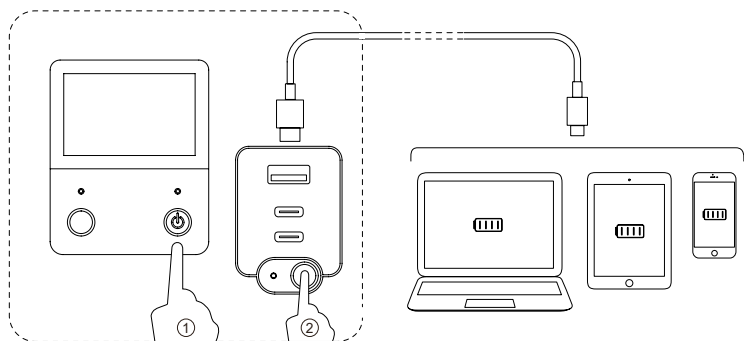

**Рисунок 6. Схема використання виробу для живлення побутових USB-пристроїв постійного струму.**

1. На підготовленому до роботи виробі, для увімкнення його, натиснути і утримувати головну кнопку живлення (9, рис. 1). Засвітиться основний дисплей та індикатор стану зарядженості АКБ (а, рис. 2), виріб переходить у режим очікування.

2. Приєднати USB-пристрої до відповідних за потужністю гнізд виробу спеціальними шнурами (у комплекті не передбачені).

3. Активувати вихідні USB-порти постійного струму кнопкою (21, рис. 1). Виріб почне подавати живлення до приєднаних пристроїв. На дисплеї будуть світитися індикатори (а, р, s, l, рис. 2, табл. 2).

4. Для вимкнення вихідних USB-портів постійного струму натиснути кнопку (21, рис. 1). Від'єднати USB-пристрої.

5. Якщо виріб не планується використовувати протягом тривалого часу натиснути й утримувати головний вимикач живлення (9, рис.1), або для економії енергії через деякий час виріб вимкнеться автоматично.

### 5.2.2.3 Живлення побутових пристроїв постійного струму (рис. 7).

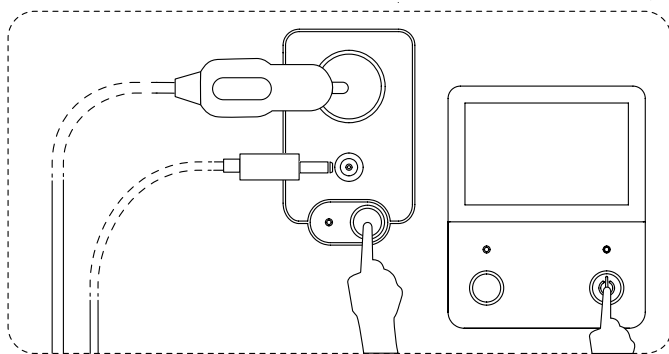

**Рисунок 7. Схема використання виробу для живлення побутових пристроїв постійного струму.**



1. На підготовленому до роботи виробі, для увімкнення його, натиснути й утримувати головну кнопку живлення (9, рис. 1). Засвітиться основний дисплей та індикатор стану зарядженості АКБ (а, рис. 2), виріб переходить у режим очікування.

2. Приєднати пристрої постійного струму до відповідних гнізд під автоприкурювач (4, рис. 1) або DC5525 (5, рис. 1) спеціальними шнурами (у комплекті не передбачені).

## **УВАГА!**

*Гніздо виходу під автоприкурювач закрите протипиловою заглушкою.*

3. Активувати вихідні порти постійного струму кнопкою (6, рис. 1). Виріб почне подавати живлення до приєднаних пристроїв. На дисплеї будуть світитися індикатори (а, q, s, l, рис. 2, табл. 2).

4. Для вимкнення вихідних портів постійного струму натиснути кнопку (6, рис. 1). Від'єднати пристрої, закрити гніздо під автоприкурювач заглушкою від пилу.

5. Якщо виріб не планується використовувати протягом тривалого часу, натиснути й утримувати головний вимикач живлення (9, рис. 1) або для економії енергії через деякий час виріб вимкнеться автоматично.

### **5.2.3 Використання вмонтованого LED-ліхтаря.**

1. На підготовленому до роботи виробі, для увімкнення його, натиснути і утримувати головну кнопку живлення (9, рис. 1). Засвітиться основний дисплей та індикатор стану зарядженості АКБ (а, рис. 2), виріб переходить у режим очікування.

2. Увімкнути кнопкою (12, рис. 1) світлодіодний ліхтар білого світла.

3. Почерговим натисканням кнопки керування ліхтарем вибрати один з 4-х можливих режимів світла: спалах, дальній, ближній, SOS (через кожну хвилину приблизно 6 спалахів на хвилину).

4. Для вимкнення ліхтаря натиснути кнопку (12, рис. 1).

5. Якщо виріб не планується використовувати протягом тривалого часу натиснути й утримувати головний вимикач живлення (9, рис. 1) або для економії енергії через деякий час виріб вимкнеться автоматично.

## **УВАГА!**

*Уникайте прямого зорового контакту зі світлом лампи.*

### **5.3 Рекомендації з ефективного використання виробу.**

1. Уважно слідкувати за станом індикаторів дисплея виробу та планувати час використання за індикатором часу до повного розряду АКБ (І, рис. 2, табл. 2).

2. Відповідно реагувати на індикатори систем захисту (f, g, h, n, m, d, e, рис. 2, табл. 2).

3. Слідкувати за чистотою вентиляційних решіток, оскільки конструкція використовує примусову систему повітряного охолодження, вбудований вентилятор краще забезпечує охолодження, періодичний незначний шум під час використання є ознакою нормальної роботи системи.

4. Слідкувати за станом та наявністю силіконових накладок опор, які захищають виріб від ковзання під час користування.

5. Використання світлодіодного ліхтаря полегшить роботи у темну пору доби та у складних обставинах.

### **5.4 Завершення роботи із виробом.**

**5.4.1** Для завершення роботи виробу натиснути й утримувати головний вимикач живлення (9, рис. 1) та від'єднати від нього електричні шнури.

#### **УВАГА!**

---

*Уникати короткого замикання клем контактних гнізд виробу.*

**5.4.2** Очистити поверхні виробу від пилу сухою м'якою тканиною, а забруднення – ватним тампоном із технічним спиртом.

**5.4.3** Розташувати виріб для зберігання у визначеному місці за температури від +5 до +40 °С із відносною вологістю не більше 80 %. Зберігати виріб рекомендується у заводському пакуванні.

## **6. ТЕХНІЧНЕ ОБСЛУГОВУВАННЯ**

Портативна зарядна станція виготовлена із застосуванням сучасного комплектовання і технологій, з урахуванням вимог довгострокової та безперебійної роботи виробу. Проте дуже важливо регулярно проводити нескладні роботи з технічного обслуговування.

**УВАГА!**

*Перед виконанням технічного обслуговування від'єднати виріб від усіх електричних мереж.*

Передбачені такі види технічного обслуговування:

- періодичний контрольний огляд;
- технічне обслуговування.

Періодичний контрольний огляд передбачає:

- зовнішній огляд виробу, транспортного руків'я, вентиляційних решіток, опор, шнура, роз'ємів на наявність механічних і термічних ушкоджень, у випадку виявлення подібних необхідно звернутися до сервісного центру;
- перевірка стану заряду акумуляторної батареї та її заряджання;
- очищення корпусу, вентиляційних решіток та дисплею виробу від пилу м'якою сухою тканиною, якщо наявні плями, видалити їх за допомогою ватного тампона із технічним спиртом, у процесі очищення виробу не використовувати абразивні матеріали, розчинники;
- перевірку стану та чищення пилозахисних заглушок контактних гнізд, силіконових накладок опор.

Контрольний огляд необхідно проводити до та після використання виробу або його транспортування.

Технічне обслуговування передбачено виконувати в сервісному центрі:

- перевірку спротиву кола заземлення;
- перевірку діелектричної стійкості ізоляції кожні 3 роки користування або після тривалої роботи чи зберігання в умовах підвищеної вологості;
- перевірку або заміну акумуляторної батареї.

## **7. ТРАНСПОРТУВАННЯ ТА ЗБЕРІГАННЯ**

### **7.1 Транспортування.**

Виріб потребує обережного поводження під час транспортування та відповідних умов зберігання. Транспортування допускається всіма видами транспорту, які забезпечують цілісність виробу, відповідно до загальних правил перевезень.

Цей виріб містить потужний акумулятор, відповідно до міжнародних стандартів повітряного транспорту та відповідно до правил він не може транспортуватися літаками.

Під час вантажно-розвантажувальних робіт і транспортування виріб не має зазнавати ударів та впливу атмосферних опадів.

Розташування та кріплення виробу в транспортних засобах мають за-

безпечувати стійке положення та відсутність можливості його зсувів під час руху.

Не піддавати виріб впливу води.

## 7.2 Зберігання.

1. Зберігати виріб у приміщеннях, які добре провітрюються, за температури від +5 до +40 °C із відносною вологістю не більше 80 %.

2. Під час зберігання акумулятор виробу поступово втрачає рівень заряду, що передбачає його перевірку та заряджання. Рекомендується під час зберігання підтримувати заряд на рівні 80 %.

3. Перед тривалим зберіганням обов'язково зарядити АКБ виробу до 80%. Кожні 3 місяці перевіряти рівень заряду, якщо він зменшується – поновлювати до 80 %.

### УВАГА!

*Зберігати виріб в одному приміщенні з горючими речовинами, кислотами, лугами, мінеральними добривами та іншими агресивними речовинами забороняється.*

## 8. УТИЛІЗАЦІЯ

Не викидати виріб із побутовими відходами. Виріб, у якого закінчився термін експлуатації, зняття та пакування необхідно здавати на утилізацію та перероблення.

Інформацію про підприємства повторного перероблення можна дістати в місцевих адміністраціях.

## 9. МОЖЛИВІ НЕСПРАВНОСТІ ТА СПОСОБИ ЇХНЬОГО УСУНЕННЯ (таблиця 4)

Таблиця 4

| ОПИС НЕДОЛІКІВ   | МОЖЛИВА ПРИЧИНА                         | СПОСОБИ УСУНЕННЯ   |
|--|---|--|
| Після під'єднання виробу до мережі для заряджання дисплей не увімкнувся    | Немає контакту в мережі електроживлення | Відновити контакт  |
|  | Пошкоджений мережевий шнур              | Звернутися до сервісного центру                                      |
|  | Акумулятор виробу пошкоджено            | Звернутися до сервісного центру                                      |
| На дисплеї висвітився символ попередження про спрацювання захисту або збою | Порушений режим використання виробу     | Виконати перезапуск, за необхідності звернутися до сервісного центру |

(Таблиця 4) продовження

Виріб нагрівається до 70 °С

Не працює система охолодження

Звернутися до сервісного центру

## 10. ГАРАНТІЙНІ ЗОБОВ'ЯЗАННЯ

Гарантійний строк експлуатації зарядної станції становить 5 (п'ять) років від дати продажу, умови гарантії вказані в гарантійному талоні (Додаток 1) і встановлюється від дати роздрібного продажу. Проектний строк служби цієї продукції становить 10 (десять) років від дати роздрібного продажу. Гарантійний строк зберігання становить 3 (три) роки від дати випуску продукції. Строк придатності продукції становить 10(десять) років від дати випуску продукції.

Ці вироби не потребують проведення додаткових фахових робіт для введення в експлуатацію.

Протягом гарантійного терміну експлуатації дефектні деталі та вузли будуть замінюватися за умови дотримання вимог інструкції та відсутності ушкоджень, пов'язаних із порушенням вимог експлуатації, зберігання і транспортування виробу.

Гарантійне усунення несправностей здійснюється через ремонт або заміну несправних частин виробу в сервісних центрах ТМ «Vitals».

Дата виготовлення виробу визначається за серійним номером партії товару, який складається з дев'ятох цифр та має вигляд – ММ.УУ.ЗЗЗЗЗ, та розшифровується:

ММ – місяць виготовлення;

УУ – рік виготовлення;

ЗЗЗЗЗ – порядковий номер виробу в партії.

## 11. ДЕКЛАРАЦІЯ ВІДПОВІДНОСТІ

1. Декларування відповідності виробу на території України проводить представник виробника, ТОВ «МОТОТЕХІМПОРТ», 49000, Україна, м. Дніпро, пр. Яворницького Дмитра, буд. 70, приміщення 9, т. 0 800 301 400. Наведений виріб відповідає вимогам чинних технічних регламентів та стандартів України. Декларації складаються українською мовою.

2. Декларація про відповідність виробу стосується винятково виробів у тому стані, у якому вони введені в обіг, і не охоплює компонентів та/або змін, які були пізніше впроваджені у виробі кінцевим користувачем.

До оцінки відповідності залучається представник виробника, який долучає орган з оцінки відповідності як третю сторону, незалежну від організації або виробів, які він оцінює.

За результатами оцінки відповідності залучений незалежний, призначений для подібних робіт, орган оформлює сертифікат відповідності або сертифікат типу, перевіряє текст декларації та реєструє у своєму реєстрі.

3. Декларація про відповідність виробу містить такі дані:

- повне найменування та місцезнаходження виробника і його уповноваженого представника;
- повне найменування та місцезнаходження особи-резидента України, уповноваженої виробником на збирання технічного файлу;
- опис і ідентифікаційні дані машини, що охоплюють узагальнене найменування, функції, модель, тип, серійний номер і комерційну назву;
- відомості про те, що машина відповідає положенням Технічного регламенту безпеки машин, і в разі потреби відомості про відповідність машини іншим технічним регламентам та/або іншим вимогам, яким відповідає машина;
- найменування, місцезнаходження та ідентифікаційний номер призначеного органу з оцінки відповідності та номер сертифіката перевірки типу машини;
- у разі необхідності найменування, місцезнаходження та ідентифікаційний номер призначеного органу з оцінки відповідності, яким схвалено систему керування якістю;
- посилання в разі необхідності на:
  - національні стандарти, що застосовуються;
  - інші нормативні документи, що застосовуються;
  - місце й дату декларування;
  - зазначення персональних даних і підпис особи, уповноваженої на оформлення декларації від імені виробника або його уповноваженого представника.

4. Уповноважений представник виробника машини на території України зберігає оригінал декларації про відповідність машини протягом щонайменше 10 років від дати виготовлення останньої машини. Скановані копії оригіналу декларації безперешкодно надаються споживачу під час передачі товару.

## 12. УМОВНІ ПОЗНАЧЕННЯ (таблиця 5)

Таблиця 4

| ПОЗНАЧЕННЯ | ПОЯСНЕННЯ    |
|------------|--------------|
| В (V)      | Вольт        |
| А (A)      | Ампер        |
| Гц (Hz)    | Герц         |
| кВт (kW)   | Кіловат      |
| А·год (Ah) | Ампер-година |
| кг (kg)    | Кілограм     |

**ГАРАНТІЙНИЙ ТАЛОН**

№ \_\_\_\_\_

Під час придбання виробу (товару) вимагайте перевірки комплектності, наявності інструкції, працездатності виробу та правильного заповнення гарантійного талона у вашій присутності.

Постачальник, імпортер, представник виробника та підприємство, яке приймає претензії споживачів на території України: ТОВ «МОТОТЕХІМПОРТ», 49000, Україна, м. Дніпро, пр. Яворницького Дмитра буд.70, приміщення 9, т. 0 800 301 400.

Адреси сервісних центрів, їхні контакти ви можете знайти на сайтах компанії dtz.ua, торговельних марок vitals.ua, vitals-aqua.ua, nowatools.com.ua, limexbrand.com, ingcotools.com.ua, kentavr.ua або за номером 0 800 301 400.

|  |  |
|--|--|
| Найменування товару                        |  |
| Модель                                     |  |
| Серійний номер                             |  |
| Торговельна організація                    |  |
| Адрес торговельної організації             |  |
| Виріб перевірів і продав                   |  |
| Строк гарантії на товар                    |  |
| Печатка або штамп торговельної організації |  |
| Ціна                                       |  |

Задоволення претензій споживачів на території України здійснюється відповідно до Закону України «Про захист прав споживачів». Виробник та його адреса вказані на виробі та в експлуатаційних документах. Якщо вказати її на виробі неможливо, то тільки в експлуатаційних документах або пакованні.

Інформація про товар, яка вказана в гарантійному талоні, має відповідати вказаній на товарі, в експлуатаційній документації та пакованні. За згодою споживача, під час купівлі, гарантія може бути оформлена в електронному вигляді через онлайн-сервіси продавця.

Вироби торгових марок «Vitals» (серії: «Master», «Professional»), «Vitals Aqua», «KENTAVR», «NOWA», «Powercraft», «Ingco», «Limex», відповідають вимогам технічної документації виробника, чинним вимогам та стандартам України,



вказаним у сертифікатах відповідності та/або деклараціях відповідності технічним регламентам.

Виробник (представник виробника, імпортер, постачальник, продавець) гарантує відповідність виробу (товару) вимогам, зазначеним у нормативних документах за умови дотримання споживачем правил, які вказані в експлуатаційних документах (Інструкції з експлуатації). Виробник (продавець) гарантує можливість використання товару за призначенням протягом строку гарантії. Гарантійний термін експлуатації – термін, протягом якого гарантується використання товару, зокрема комплектувальних виробів та складових частин за призначенням, за умови дотримання споживачем правил користування і протягом якого виконуються гарантійні зобов'язання.

Гарантійний строк (термін) експлуатації товарів на території України поширюється на продукцію, вказану в наведеній нижче таблиці. Роботи з гарантійного ремонту (обслуговування) виконуються для споживача безоплатно.

Вимоги споживача розглядаються після пред'явлення споживачем розрахункового документа, а щодо товарів, на які встановлено гарантійний строк, – технічного паспорта чи іншого документа, що його замінює, з позначкою про дату продажу. Вимоги споживача щодо технічно складних побутових товарів – після пред'явлення розрахункового документа, передбаченого Законом України «Про застосування реєстраторів розрахункових операцій у сфері торгівлі, громадського харчування та послуг», та технічного паспорта чи іншого документа, що його замінює, з позначкою про дату продажу.

У разі оформлення гарантії в електронному вигляді розрахунковий документ залишається єдиним матеріальним підтвердженням купівлі.

На гарантійний ремонт приймаються вироби (товари) у чистому вигляді, без змінних знарядь та аксесуарів, у первісному стані.

Для гарантійного ремонту звертайтеся винятково в сервісні центри торгових марок «Vitals», «Vitals Aqua», «KENTAVR», «NOWA», «Powercraft», «Ingco», «Limex».

Ремонт за гарантією має здійснюватися кваліфікованими фахівцями із використанням оригінальних запасних частин винятково в спеціалізованому центрі. Замінені за гарантією деталі та вузли переходять у розпорядження сервісного центру.

Гарантійний термін експлуатації збільшується на час перебування товару в ремонті (час користування споживачем аналогічним товаром з обмінного фонду до гарантійного терміну не додається). Зазначений час обчислюється від дня звернення споживача до виконавця (продавця,

виробника) з вимогою про усунення недоліків.  
 Якщо з технічних причин ремонт виробу неможливий, сервісний центр видає акт з експертним висновком, на підставі якого споживач здійснює повернення або заміну товару.

| Номенклатура   | Торгова марка |              |                    |             |         |             |            |       |
|--|---------------|--------------|--------------------|-------------|---------|-------------|------------|-------|
|  | Vitals        |              |                    | Vitals Aqua | KENTAVR | NOWA        | Powercraft | Ingco |
|  | серія Vitals  | серія Master | серія Professional |             |         |             |            |       |
| Садово-паркова техніка*                                  | 36            | 36           | 60                 |             | 24      | 12          | 12         |       |
| Ручний мережевий та акумуляторний електроінструмент      | 36            | 36           | 60                 |             |         | 12          |            |       |
| Акумулятори та зарядні пристрої до акумуляторної техніки | 12            | 12           | 12                 |             |         |             |            |       |
| Зварювальне обладнання                                   | 36            | 36           | 60                 |             | 24      | 12          | 12         |       |
| Компресори   | 36            | 36           | 60                 |             | 24      | 12          | 12         |       |
| Зарядні пристрої   | 36            | 36           | 60                 |             | 24      | 12          |            |       |
| Силове обладнання (генератори, двигуни, мотопомпи)       | 36            | 36           | 60                 |             | 24      | 12          |            |       |
| Будівельне обладнання                                    | 36            | 36           | 60                 |             | 24      |             |            |       |
| Мийки високого тиску                                     | 36            | 36           | 60                 |             | 24      | 12          |            |       |
| Насосне обладнання                                       |               |              |                    | 36**(18***) |         | 24**(18***) | 12         |       |
| Бетономішалки  | 24            |              |                    |             | 12      |             |            |       |
| Промислові обігрівачі                                    | 36            |              |                    |             |         | 12          |            |       |
| Обприскувачі, насадки до обприскувачів                   | 36            |              |                    |             |         | 12          |            |       |
| Стабілізатори  | 36            |              |                    |             |         |             |            |       |
| Ручний інструмент****                                    | 12            | 12           | 12                 |             |         |             |            | 12    |
| Садовий ручний інструмент Vitals                         | 12            | 12           |                    |             |         |             |            |       |
| Лещата слюсарні Vitals                                   | 36            |              |                    |             |         |             |            |       |
| Зварювальні аксесуари Vitals                             | 12            |              | 12                 |             |         |             |            |       |

\* – до садово-паркової техніки належать: бензопили, електропили, мотокоси, електрокоси, тримери, газонокосарки, гілкоподрібноувачі, повітродувки, мотобури, мотообприскувачі, пирососи садові, човнові мотори, верстати для заточування ланцюгів, кущорізи.

\*\* – для бака розширювального або гідроаккумулятора від наскрізної корозії становить від 12 до 36 місяців (згідно з наведеною таблицею за торговельними марками).

\*\*\* – для груші (мембрани) становить від 12 до 18 місяців (згідно з наведеною таблицею за торговельними марками) із вказаною в гарантійному талоні дати роздрібного продажу.

\*\*\*\* – гарантія надається на весь термін експлуатації до його фізичного зносу (за правильної експлуатації).

## ГАРАНТІЙНІ ЗОБОВ'ЯЗАННЯ НЕ НАДАЮТЬСЯ У РАЗІ:

1. Відсутності гарантійного талона або неможливості його прочитати, неправильного або неповного його заповнення, відсутності в ньому дати продажу, печатки (штампа) і підпису продавця, серійного номера виробу.\*
2. Відсутності розрахункового документа касового (товарного) чеку або накладної.
3. Наявності виправлень у гарантійному талоні.
4. Відсутності, зміни, знищення серійного номера виробу (товару), або невідповідності серійного номера виробу, вказаному в гарантійному талоні.
5. Відсутності, порушення чи зміни пломби на виробі (якщо вона передбачена).
6. Використання виробу не за призначенням або із рівнем промислових навантажень.
7. Недотримання правил періодичного технічного обслуговування, вказаних в Інструкції з експлуатації (заміни мастила, сальників, колекторних щіток, зубчастих пасків тощо), що стало причиною виходу виробу із ладу.
8. Наявності механічних пошкоджень, які вплинули на функціональність виробу.
9. Наявності недоліків, у результаті порушення режимів зберігання.
10. Самостійного ремонту або модернізації виробу споживачем чи третіми особами поза сервісними центрами.
11. Недоліків, що виникли внаслідок стихійного лиха.
12. Наявності впливу високої температури чи відкритого вогню.
13. Наявності повного природного зносу в результаті надмірної інтенсивної експлуатації.
14. Пошкодження штепсельної вилки внаслідок недостатнього (поганого) електричного контакту, відсутності штепсельної вилки.
15. Виходу з ладу одночасно статора й ротора: недотримання часових інтервалів під час роботи з інструментом, перегріву внаслідок забруднення вентиляційних каналів, перевищення споживчої потужності.

*\* У разі оформленого електронного гарантійного талона пункт не діє.*

**ГАРАНТІЙНІ ОBOB'ЯЗКИ НЕ ПОШИРЮЮТЬСЯ НА ВИТРАТНІ ЕЛЕМЕНТИ ТА АКСЕСУАРИ, ЯКЩО ЇХНЯ ЗАМІНА ПЕРЕДБАЧЕНА КОНСТРУКЦІЄЮ ТА НЕ ПОВ'ЯЗАНА З РОЗБИРАННЯМ ВИРОБУ:**

1. Комплектовання (підставки, кріпильні елементи, змінний інструмент, елементи живлення, паси, свічки запалювання та накаливання, ланцюги, ножі та катушки для волосіні, колеса, повітряні та паливні фільтри, щітки, ножі, адаптери ножів, змінні рукави, байонетні роз'єми, запобіжники, опорні фланці під різальні гарнітури, мембрани електричного фарбопульта, знімні руків'я, зварювальні кабелі, аксесуари тощо), документація в комплекті виробу.

2. Неповну комплектацію виробу, яка могла бути виявлена під час його продажу.

|   |  |   |
|---|--|---|
| Виріб   |  |   |
| Модель  |  |   |
| Серійний номер  | <input type="text"/> <input type="text"/> <input type="text"/> <input type="text"/> <input type="text"/> <input type="text"/> <input type="text"/> <input type="text"/> <input type="text"/> <input type="text"/> <input type="text"/> |   |
| Вилучено (дата):  | Торговельна організація  |   |
| <input type="text"/> <input type="text"/> <input type="text"/> <input type="text"/> <input type="text"/> <input type="text"/> | Дата продажу   | <input type="text"/> <input type="text"/> <input type="text"/> <input type="text"/> <input type="text"/> <input type="text"/> |
| Видано (дата):  |  |   |
| <input type="text"/> <input type="text"/> <input type="text"/> <input type="text"/> <input type="text"/> <input type="text"/> |  |   |
|   |  |   |
| Майстер<br>(ПІБ та підпис)  | Печатка або штамп<br>сервісного центру   | Печатка або штамп<br>торгової організації   |

**ВІДРИВНИЙ ТАЛОН**

|   |  |   |
|---|--|---|
| Виріб   |  |   |
| Модель  |  |   |
| Серійний номер  | <input type="text"/> <input type="text"/> <input type="text"/> <input type="text"/> <input type="text"/> <input type="text"/> <input type="text"/> <input type="text"/> <input type="text"/> <input type="text"/> <input type="text"/> |   |
| Вилучено (дата):  | Торговельна організація  |   |
| <input type="text"/> <input type="text"/> <input type="text"/> <input type="text"/> <input type="text"/> <input type="text"/> | Дата продажу   | <input type="text"/> <input type="text"/> <input type="text"/> <input type="text"/> <input type="text"/> <input type="text"/> |
| Видано (дата):  |  |   |
| <input type="text"/> <input type="text"/> <input type="text"/> <input type="text"/> <input type="text"/> <input type="text"/> |  |   |
|   |  |   |
| Майстер<br>(ПІБ та підпис)  | Печатка або штамп<br>сервісного центру   | Печатка або штамп<br>торгової організації   |

**ВІДРИВНИЙ ТАЛОН**

|   |  |   |
|---|--|---|
| Виріб   |  |   |
| Модель  |  |   |
| Серійний номер  | <input type="text"/> <input type="text"/> <input type="text"/> <input type="text"/> <input type="text"/> <input type="text"/> <input type="text"/> <input type="text"/> <input type="text"/> <input type="text"/> <input type="text"/> |   |
| Вилучено (дата):  | Торговельна організація  |   |
| <input type="text"/> <input type="text"/> <input type="text"/> <input type="text"/> <input type="text"/> <input type="text"/> | Дата продажу   | <input type="text"/> <input type="text"/> <input type="text"/> <input type="text"/> <input type="text"/> <input type="text"/> |
| Видано (дата):  |  |   |
| <input type="text"/> <input type="text"/> <input type="text"/> <input type="text"/> <input type="text"/> <input type="text"/> |  |   |
|   |  |   |
| Майстер<br>(ПІБ та підпис)  | Печатка або штамп<br>сервісного центру   | Печатка або штамп<br>торгової організації   |

**ВІДРИВНИЙ ТАЛОН**

Виріб після гарантійного ремонту отримав у робочому стані, без дефектів. Претензій не маю.

|  |  |  |
|--|--|--|
|  |  |  |
|--|--|--|

Дата

ПІБ покупця

Підпис покупця

Виріб після гарантійного ремонту отримав у робочому стані, без дефектів. Претензій не маю.

|  |  |  |
|--|--|--|
|  |  |  |
|--|--|--|

Дата

ПІБ покупця

Підпис покупця

Виріб після гарантійного ремонту отримав у робочому стані, без дефектів. Претензій не маю.

|  |  |  |
|--|--|--|
|  |  |  |
|--|--|--|

Дата

ПІБ покупця

Підпис покупця

## ФОРМУЛЯР ГАРАНТІЙНИХ РОБІТ

| № | Дата проведення ремонту |            | Опис ремонтних робіт та замієних деталей | Прізвище майстра та печатка сервісного центру |
|---|-------------------------|------------|--|---|
|   | Початок                 | Закінчення |  |   |
|   |                         |            |  |   |

|  |  |  |  |  |
|--|--|--|--|--|
|  |  |  |  |  |
|--|--|--|--|--|

|  |  |  |  |  |
|--|--|--|--|--|
|  |  |  |  |  |
|--|--|--|--|--|

|  |  |  |  |  |
|--|--|--|--|--|
|  |  |  |  |  |
|--|--|--|--|--|



VITALS.UA



## **ОФИЦИАЛЬНЫЙ ДИЛЕР В УКРАИНЕ:**

[storgom.ua](https://storgom.ua)

### **ГРАФИК РАБОТЫ:**

Пн. – Пт.: с 8:30 по 18:30

Сб.: с 09:00 по 16:00

Вс.: с 10:00 по 16:00

### **КОНТАКТЫ:**

+38 (044) 360-46-77

+38 (066) 77-395-77

+38 (097) 77-236-77

+38 (093) 360-46-77

Детальное описание товара:

<https://storgom.ua/product/vitals-208920.html>

Другие товары: <https://storgom.ua/zaryadnye-stancii.html>