

APRO

АКУМУЛЯТОРНА
ЛАНЦЮГОВА ПИЛА



Інструкція з експлуатації

BCS-40

ЗМІСТ

1. ПОПЕРЕДЖУВАЛЬНІ СИМВОЛИ	4
2. ЗАГАЛЬНІ ПОПЕРЕДЖЕННЯ З БЕЗПЕКИ ЕЛЕКТРИЧНОГО ІНСТРУМЕНТА	6
3. ПРИЗНАЧЕННЯ ВИРОБУ	13
4. ОПИС ТА ЗОВНІШНІЙ ВИГЛЯД	14
5. ТЕХНІЧНІ ХАРАКТЕРИСТИКИ.....	16
6. КОМПЛЕКТАЦІЯ.....	16
7. ПІДГОТОВКА ДО РОБОТИ.....	17
8. РОБОТА З ВИРОБОМ	22
9. ОБСЛУГОВУВАННЯ	25
10. ЗБЕРІГАННЯ ТА ТРАНСПОРТУВАННЯ.....	30
11. УТИЛІЗАЦІЯ	31

Шановний Покупець!

Дякуємо за придбання інструменту «APRO», що відрізняється прогресивним дизайном і високою якістю виконання. Придбаний Вами інструмент відноситься до лінійки Power E system що поєднує більш ніж 20 інструментів. Ми сподіваємося, що наша продукція стане Вашим помічником на довгі роки.

Акумуляторна ланцюгова пила APRO BCS-40 серії Power E system за своєю конструкцією та експлуатаційними характеристиками відповідає вимогам нормативних документів України, а саме:

ДСТУ EN 60745-1:2014 Інструмент ручний електромеханічний. Вимоги щодо безпеки. Частина 1. Загальні вимоги (EN 60745-1:2009, EN 60745-1:2009/ A11:2010, EN 60745-1:2009/AC:2009, IDT).

ДСТУ EN 60745-2-13:2018 Інструмент ручний електромеханічний. Вимоги щодо безпеки. Частина 2-13. Додаткові вимоги до ланцюгових пилок (EN 60745-2-13:2009; A1:2010, IDT; IEC 60745-2-13:2006, MOD; A1:2009, IDT).

ДСТУ EN ISO 11681-1:2017 Лісогосподарські машини. Вимоги щодо безпеки та методи випробування переносних ланцюгових пилок. Частина 1. Пили ланцюгові для розчищення лісу (EN ISO 11681-1:2011, IDT; ISO 11681-1:2011, IDT).

ДСТУ EN 50581:2014 Технічна документація для оцінювання електричних та електронних виробів стосовно обмеження застосування небезпечних речовин (EN 50581:2012, IDT).

ДСТУ EN 55014-1:2016 Електромагнітна сумісність. Вимоги до побутових електроприладів, електричних інструментів та аналогічної апаратури. Частина 1. Емісія завад (EN 55014-1:2006; EN 55014-1:2006/A1:2009; EN 55014-1:2006/ A2:2011, IDT).

ДСТУ EN 55014-2:2017 Електромагнітна сумісність. Вимоги до побутових електроприладів, електроінструментів та аналогічних виробів. Частина 2. Несприйнятливість до завад (EN 55014-2:2015, IDT; CISPR 14-2:2015, IDT).

При передачі під час покупки акумуляторної ланцюгової пили BCS-40 (далі - виріб) вимагайте перевірки її працездатності пробним пуском.

Перед експлуатацією виробу уважно вивчіть Інструкцію з експлуатації (Технічний паспорт) і дотримуйтесь заходів.

Переконайтеся, що Гарантійний талон повністю і правильно заповнений.

Вироби ТМ «APRO» відповідають вимогам стандартів і технічних умов, вказаним у сертифікатах відповідності та (або) деклараціях відповідності технічним регламентам.

Уважно вивчіть цю Інструкцію з експлуатації, в тому числі розділ «Заходи безпеки». Тільки таким чином Ви зможете навчитися правильно використовувати інструмент і уникнете помилок та небезпечних ситуацій.



УВАГА! Порушення вимог техніки безпеки може стати причиною ураження електричним струмом, пожежі та важких травм. Пам'ятайте – Ваша безпека, в першу чергу, Ваша відповідальність!

1. ПОПЕРЕДЖУВАЛЬНІ СИМВОЛИ

Використані в цьому посібнику символи призначені для акцентування уваги користувача на можливому виникненні різних нештатних ситуацій. Символи безпеки, а також відповідні пояснення необхідно уважно прочитати та зрозуміти. Наведені попередження не усувають ризики та не замінюють собою правильні дії, яких необхідно вжити, щоб уникнути можливого травмування та нещасних випадків.

Технічні позначки:

Клас електробезпеки

Ступінь захисту
Постійний струм

При роботі ланцюгової пили необхідно тримати обома руками



Горловина для заправки мастилом



Гальмо ланцюга не активоване (ліворуч). Гальмо ланцюга активоване (праворуч)



Напрямок руху ланцюга

Попереджувальні символи:

Цей символ, що підкреслює важливість правил техніки безпеки, означає «увага», «обережно», «попередження» або «небезпечно». Нехтування цим попередженням може стати причиною нещасного випадку для користувача або інших осіб. Щоб уникнути ризиків травмування, пожежі або ураження електричним струмом, завжди дотримуйтеся наведених вказівок.



Прочитайте всі правила з техніки безпеки і вказівки



Використовуйте засоби захисту дихальних шляхів, очей, вух



Використовуйте засоби захисту рук



Не використовуйте під час атмосферних опадів



ПОПЕРЕДЖЕННЯ! Віддача може виникнути, коли передній торець пильної шини входить у контакт із будь-яким предметом і викликає зворотну реакцію, відкидаючи направляючу шину в сторону оператора. Це може призвести до серйозних травм людей.



Перед виконанням робіт з обслуговування та ремонту від'єднайте акумуляторну батарею



Електричні інструменти не можна утилізувати з побутовими відходами. Електричні та електронні інструменти необхідно збирати окремо та здавати в спеціалізовані підприємства для утилізації, що не шкодить навколишньому середовищу. Зверніться до місцевих органів або до Вашого дилера, щоб отримати адреси пунктів вторинної переробки та пунктів прийому.

Знаки відповідності:

Єдиний знак обігу продукції на ринку держав-членів Євразійського економічного союзу (ЕАЕС)



Знак відповідності вимогам нормативних документів, що діють на території ЄС



Знак відповідності вимогам технічних регламентів України

2. ЗАГАЛЬНІ ПОПЕРЕДЖЕННЯ З БЕЗПЕКИ ЕЛЕКТРИЧНОГО ІНСТРУМЕНТА



УВАГА! Ознайомтеся з усіма попередженнями з безпеки, вказівками, ілюстраціями й технічними характеристиками, наданими разом з цим електричним інструментом. Невиконання всіх наведених нижче вказівок може призвести до ураження електричним струмом, пожежі та/або тяжкого тілесного uszkodження.

Збережіть усі попередження та інструкції для подальшого застосування.

Терміни «електричний інструмент» або «електрична машина» в цих попередженнях стосуються Вашого електричного інструмента, що працює від мережі, чи акумуляторного (безпроводного) електричного інструмента.

Безпека на робочому місці

- Тримайте робоче місце в чистоті та належній освітленості. Безлад і недостатнє освітлення можуть призвести до нещасних випадків.
- Не користуйтеся електричним інструментом у вибухонебезпечному середовищі, наприклад, поблизу займистих рідин, газів або пилу. Електричні інструменти утворюють іскри, які можуть підпалити пил або випари.
- Не допускайте дітей та сторонніх осіб до місця роботи електричного інструмента. Відволікання уваги може призвести до втрати контролю за електричним інструментом.

Електробезпека

- Вилка електричного інструмента має відповідати розетці. У жодному разі не вносьте ніяких змін у вилку. Не користуйтеся ніякими перехідними вилками для уземлених електричних інструментів. Застосування немодифікованих вилок, що відповідають розетці, знижує ризик ураження електричним струмом.
- Не торкайтеся уземлених поверхонь, таких як труби, радіатори, електроплити та холодильники. Є підвищений ризик ураження електричним струмом, якщо Ваше тіло уземлене.
- Не піддавайте електричні інструменти дії дощу або вологи. У випадку потрапляння води в електричний інструмент зростає небезпека ураження електричним струмом.
- Не допускайте недбалого поводження зі шнуром живлення. У жодному разі не застосовуйте шнур живлення для перенесення, підтягування або вимикання електричного інструмента. Не допускайте контакту шнура з джерелами тепла, олією, гострими краями або рухомими предметами. У разі пошкодження або перекручування шнура зростає небезпека ураження електричним струмом.
- Під час роботи з електричним інструментом ззовні приміщення користуйтеся подовжувачем шнура, придатним для зовнішнього застосування. Використання шнура зовнішнього застосування зменшує небезпеку ураження електричним струмом.

- Якщо необхідна робота у вологому приміщенні, користуйтеся джерелом живлення з пристроєм захисного відімкнення. Застосування пристрою захисного відімкнення зменшує небезпеку ураження електричним струмом.

Особиста безпека

- Будьте уважні, стежте за своїми діями та керуйтеся здоровим глуздом під час роботи з електричним інструментом. Не користуйтеся електричним інструментом, якщо Ви втомилися або перебуваєте під впливом наркотиків, алкоголю чи лікарських препаратів. Навіть найменша неуважність під час роботи з електричним інструментом може призвести до тяжкого пошкодження.
- Користуйтеся засобами індивідуальної безпеки. Обов'язково носіть захисні окуляри. Застосування у відповідних умовах засобів захисту, таких як респіратори, нековзке захисне взуття та каска або засоби захисту слуху, знижує вірогідність травмування.
- Вживайте попереджувальних заходів на випадок непередбаченого пуску. Перед приєднанням до джерела живлення та/або блока акумуляторів, під час підймання електричного інструмента або його перенесення вимикач має бути у вимкненому положенні. Не тримайте палець на вимикачі під час перенесення електричного інструмента та не приєднуйте його до джерела живлення за увімкненого вимикача.
- Перед увімкненням електричного інструмента видаліть будь-який ключ для регулювання. Ключ, залишений на частині, що обертається, може призвести до травмування.
- Уникайте потягування для розминки під час роботи, у будь-який час зберігайте стійкість і рівновагу. Це буде гарантією безперервного й постійного керування електроінструментом, зокрема в непередбачуваних ситуаціях.
- Одягайте відповідний одяг. Не носіть просторий одяг або прикраси. Тримайте волосся та одяг подалі від рухомих частин електроінструмента. Просторий одяг, прикраси або довге волосся можуть бути затягнуті рухомими частинами електроінструмента.
- За наявності засобів для приєднання пристроїв відсмоктування або збирання пилу правильно приєднуйте та застосовуйте ці пристрої. Застосування таких пристроїв зменшує ризики, пов'язані з наявністю пилу.
- Не допускайте зайвої самовпевненості, яка виникає за частого застосування електроінструментів. Самовпевненість спричиняє недбале ставлення до виконання принципів безпеки й навіть ігнорування їх. Будь-яка недбалість під час роботи з електроінструментом може призвести до важкого травмування за лічені секунди.

Застосування електричного інструмента та догляд за ним

- Не перевантажуйте електричний інструмент. Застосовуйте електричний інструмент за його призначенням. Правильно обраний електричний інструмент працюватиме краще й безпечніше в передбаченому режимі.
- Не користуйтеся електричним інструментом, якщо вимикач не забезпечує його увімкнення та вимкнення. Будь-який електричний інструмент із несправним вимикачем є небезпечним і підлягає ремонту.

- Перед будь-якими налаштуваннями, зміною приладдя або пакуванням електричного інструмента для зберігання обов'язково від'єднайте вилку від джерела живлення та/або вийміть акумуляторну батарею. Такі застережні заходи безпеки зменшують ризик випадкового вмикання електроінструмента.
- Зберігайте електроінструмент у недоступному для дітей місці та не дозволяйте особам, не обізнаним із положеннями щодо безпеки експлуатації, працювати з ним. У руках необізнаного користувача електричний інструмент дуже небезпечний.
- Доглядайте за електричним інструментом і приладдям до нього. Перевіряйте центрування та легкість ходу рухомих частин і будь-які інші зміни, здатні впливати на роботу електроінструмента. У разі пошкодження електричний інструмент має бути відремонтовано, перш ніж його застосовувати. Численні нещасні випадки трапляються через недбалість у догляданні за електричним інструментом.
- Тримайте різальний інструмент чистим і нагостреним. Правильно доглянутий різальний інструмент із гострими різальними крайками менше схильний до перекошення рухомої частини й ним легше керувати.
- Застосовуйте електричний інструмент, приладдя тощо відповідно до цієї інструкції з урахуванням умов і виду роботи. Застосування електричних інструментів для робіт, для яких їх не призначено, може призвести до небезпечних ситуацій.
- Тримайте рукоятки та поверхні захвату в чистоті, не допускаючи появи на них олії або мастила. Слизькі рукоятки й поверхні захвату не забезпечують безпечного керування ними в несподіваних ситуаціях.

Технічне обслуговування

- Звертайтеся щодо обслуговування та ремонту електричних інструментів до кваліфікованих фахівців відповідного сервісу, які використовують лише оригінальні запасні частини. Це забезпечує необхідний рівень безпечності електричного інструмента.

Техніка безпеки при роботі пилою ланцюговою акумуляторною



У жодному разі не допускається внесення змін до конструкції пили. Використання ріжучої гарнітури, несумісної з конструкцією пили, може призвести до серйозної травми для оператора або інших осіб.

Ніколи не дозволяйте дітям користуватися або перебувати поруч із пилою, яка працює.

Неможливо передбачити всі можливі непередбачувані випадки, тому будьте завжди обережні та уважні. Уникайте ситуацій, для яких, на Вашу думку, рівень Вашої кваліфікації недостатній. Якщо Ви, прочитавши цю інструкцію, все ще почуваетесь невпевненим щодо методу роботи, зверніться за порадою до фахівця.



Будь-який контакт тіла з ланцюгом під час роботи з пилою може призвести до дуже важких травм.

Безпека робочої зони

- Дотримуйтеся чистоти та належної освітленості робочої зони. Безлад і недостатнє освітлення — перше джерело нещасних випадків.
- Не користуйтеся електроінструментом у вибухонебезпечних середовищах, наприклад, за наявності займистих рідин, газу або пилу. Електроінструмент утворює іскри, здатні підпалити пил або випари.
- Не дозволяйте дітям і стороннім особам наближатися під час роботи з електроінструментом. Відволікання може спричинити втрату Вашого контролю.

Електробезпека

- Штепсельні роз'єми та вилки живлення зарядного пристрою мають відповідати одне одному. Не переобладнуйте вилку зарядного пристрою. Відповідні штепсельні розетки та вилки зменшують ризик ураження електричним струмом.



Заборонено працювати з електроінструментом під дощем або у вологому приміщенні. Потраплення води всередину електроінструмента призведе до виходу електроінструмента з ладу.

- Обережно поводьтеся зі шнуром живлення зарядного пристрою. Не застосовуйте його для перенесення, перетягання або для вимикання живлення. Оберігайте шнур від нагрівання, мастил, гострих країв та рухомих частин. Пошкодження чи заплутування шнура підвищує ризик ураження електричним струмом.

Безпека оператора

- Будьте уважні та сконцентровані в процесі користування електроінструментом. Не працюйте з ним, якщо Ви стомилися або перебуваєте під впливом алкоголю, речовин, що знижують увагу, або медикаментів. Мить неуважності під час роботи може призвести до серйозних фізичних травм.
- Користуйтеся засобами індивідуального захисту, завжди одягайте захисні окуляри. Засоби індивідуального захисту, наприклад, маска-пилловловлювач, нековзке спеціальне взуття, захисна каска, використані у відповідних умовах, запобігають ризику фізичних травм.
- Уникайте непередбаченого увімкнення. Пересвідчіться, що вимикач перебуває в положенні «ВИМКНЕНО», до з'єднання з акумуляторною батареєю, підймання або перенесення електроінструмента.
- Під час перенесення електроінструмента в спосіб, коли пальці торкаються вимикача, з увімкненою кнопкою пуску є небезпека випадкового запуску та нещасного випадку.
- Не вмикайте електроінструмент, не прибравши регулювальний ключ. Ключ, залишений поблизу рухомих деталей електроінструмента, може спричинити серйозні фізичні ушкодження.
- Не перенапружуйтеся. Утримуйте стійкість і рівновагу в усіх випадках. Це допомагає краще керувати електроінструментом у разі небезпечних ситуацій.
- Одяг має бути відповідним, не одягайте просторих речей або прикрас, тримайте волосся, одяг та захисні рукавички подалі від рухомих частин. Вільний одяг,

прикраси та довге волосся можуть бути затягнуті рухомими частинами електроінструмента.

Особливі вимоги експлуатації ланцюгових пил

- Під час роботи ланцюгової пили остерігайтеся торкання працюючого ланцюга будь-яких предметів, окрім оброблюваного матеріалу. Перед пуском переконайтеся, що пильний ланцюг ні до чого не торкається.
- Завжди тримайте ланцюгову пилу правою рукою за задню рукоятку і лівою — за передню. При триманні ланцюгової пили іншим розташуванням рук підвищується небезпека тілесних ушкоджень.
- Тримайте ручну машину тільки за ізольовані поверхні рукояток. Якщо в зоні роботи є електричні кабелі, пильний ланцюг може стикнутися з прихованою проводкою або з іншими дротами під струмом. При зіткненні пильного ланцюга з проводкою, що перебуває під напругою, доступні металеві частини машини також можуть потрапити під напругу і викликати ураження оператора електричним струмом.
- Носіть захисні окуляри і засоби захисту органів слуху. Рекомендуються також засоби захисту голови, рук, ніг і ступень. Належний захисний одяг знижує небезпеку тілесних ушкоджень від розкиду фрагментів або випадкового зіткнення з ланцюгом.
- Не користуйтеся ланцюговою пилою, перебуваючи на дереві. Така робота може призвести до тілесних ушкоджень.
- Завжди зберігайте стійку опору і працюйте ланцюговою пилою, стоячи на нерухомій, міцній горизонтальній поверхні. Слизькі або нестійкі поверхні, такі як драбини, можуть спричинити втрату рівноваги або контролю над ланцюговою пилою.
- При відрізанні натягнутої гілки будьте готові до того, що вона може відскочити. При вивільненні напружених волокон деревини пружна гілка може вдарити оператора і (або) відкинути ланцюгову пилу, призвівши до втрати контролю над нею.
- Будьте особливо обережні при різанні чагарнику і тонких пагонів. Тонкий матеріал, захоплений ланцюгом, може вдарити вас і викликати втрату рівноваги.
- Переносьте ланцюгову пилу за передню рукоятку у вимкненому стані.
- Перевозити і зберігати ланцюгову пилу дозволяється, тільки надягнувши захисний чохол на направляючу шину. Правильне поводження з ланцюговою пилою зменшить імовірність випадкового дотику до рухомого пильного ланцюга.
- Дотримуйтеся вказівок щодо змащення, натягу ланцюга і зміни приладдя. Недотримання вказівок щодо натягу та змащення ланцюга може призвести до його розриву або до збільшення імовірності віддачі.
- Тримайте рукоятки в чистоті, не допускаючи наявності на них мастила. Жирні, замастилені рукоятки будуть ковзати, викликаючи втрату управління.
- Пиляйте тільки деревину. Не використовуйте ланцюгову пилу не за призначенням, наприклад, для різання пластмаси, кам'яної кладки або не дерев'яних будівельних матеріалів. Застосування ланцюгової пили для робіт, для яких вона не призначена, може призвести до небезпечних наслідків.

Віддача

- Термін «віддача» використовується для опису раптової зворотної реакції пили, коли верхня передня частина пильної шини (відома як зона віддачі) під час роботи торкається будь-якого предмета.
- Віддача може статися, якщо край направляючої шини торкнеться предмета або при змиканні деревини із заклинюванням пильного ланцюга в стовбурі.
- Контакт із краєм шини в деяких випадках може викликати раптову зворотну реакцію, відкидаючи направляючу шину нагору й убік.
- Заклинювання пильного ланцюга вгорі направляючої шини (при користуванні її верхньою частиною) може різко відкинути пилу назад на оператора.
- Будь-яка подібна реакція здатна призвести до втрати управління пилою, що може стати причиною важких тілесних ушкоджень. Не покладайтеся цілком на вбудовані в пилу запобіжні пристрої. При користуванні ланцюговою пилою слід вжити деяких заходів безпеки, щоб операції пиляння не призводили до нещасних випадків і тілесних ушкоджень.
- Віддача є результатом неправильного поводження з пилою і (або) неправильного порядку або умов роботи. Його можна уникнути, застосовуючи наведені запобіжні заходи:
 - a. Надійно тримайте рукоятки ланцюгової пили обома руками, охоплюючи їх п'ятьма пальцями, при цьому корпус і руки повинні бути в стані готовності до сприйняття зусилля віддачі. Не випускайте працюючу ланцюгову пилу з рук.
 - b. Не тягніться далеко і не пиляйте вище рівня плечей.
 - c. Користуйтеся тільки напрямними шинами та ланцюгами, зазначеними виробником. Використання невідповідних напрямних шин і ланцюгів може викликати розрив ланцюга і (або) віддачу.
 - d. Зменшення висоти обмежувача глибини різання зуба збільшує ризик віддачі. Проводьте заточку ланцюга відповідно до характеристик, вказаних у його супровідній документації.



Увага! Ніколи не виконуйте пиляння передньою верхньою частиною шини. Це значно збільшує ризик віддачі та втрати контролю над процесом роботи.



Увага! Регулярно перевіряйте справність аварійного гальма.

Вказівки щодо оптимального поводження з акумуляторною батареєю:

- Перед усіма маніпуляціями з електроінструментом (наприклад, технічним обслуговуванням, заміною робочого електроінструмента тощо), а також при його транспортуванні та зберіганні виймайте акумуляторну батарею з електроінструмента. При ненавмисному увімкненні існує небезпека поранення.
- Використовуйте лише акумуляторні батареї, які передбачені для цього електроінструмента. Використання інших акумуляторних батарей може призвести до травми і небезпеки пожежі.
- Перед тим як вставляти акумуляторну батарею, переконайтеся, що електроінструмент вимкнений. Встановлення акумуляторної батареї в увімкнений електроінструмент може призвести до нещасного випадку.

- Не розбирайте акумуляторну батарею. Існує небезпека короткого замикання.
- Захищайте акумуляторну батарею від спеки, наприклад, від сонячних променів, вогню, а також від води та вологи. Існує небезпека вибуху.
- Зберігайте акумуляторну батарею, яка не використовується, подалі від канцелярських скріпок, монет, гвинтів та інших невеликих металевих предметів, що можуть спричинити замикання контактів. Коротке замикання між контактами акумуляторної батареї може призводити до опіку або пожежі.
- При неправильному використанні з акумуляторної батареї може потекти рідина. Уникайте контакту з нею. При випадковому контакті промийте відповідне місце водою. Якщо рідина потрапила в очі, додатково зверніться до лікаря. Акумуляторна рідина може спричинити подразнення шкіри або опіки.
- При пошкодженні або неправильній експлуатації акумуляторної батареї може виходити пар. Впустіть свіже повітря і, якщо є скарги, зверніться до лікаря. Пар може подразнювати дихальні шляхи.
- Заряджайте акумуляторні батареї лише в зарядних пристроях, що рекомендовані виробником. Зарядний пристрій може займатися, якщо в ньому будуть заряджатися непередбачені акумуляторні батареї.
- Використовуйте акумуляторну батарею лише з Вашим електроінструментом. Лише за таких умов акумуляторна батарея буде захищена від небезпечного перевантаження.
- Використовуйте лише оригінальні акумуляторні батареї з напругою, що відповідає даним на заводській табличці Вашого електроінструмента. При використанні інших акумуляторних батарей, наприклад, підробок, відновлених акумуляторів або акумуляторів інших виробників, існує небезпека травм та пошкодження матеріальних цінностей внаслідок вибуху акумулятора.
- Захищайте акумуляторну батарею від вологи і води.
- Зберігайте акумуляторну батарею лише при температурі від 0 °C до 50 °C. Зокрема, не залишайте акумуляторну батарею влітку в машині.
- Час від часу прочищайте вентиляційні отвори акумуляторної батареї м'яким, чистим і сухим пензликом.

Вказівки з техніки безпеки для зарядних пристроїв

- Захищайте зарядний пристрій від дощу і вологи. Потрапляння води в зарядний пристрій збільшує ризик ураження електричним струмом.
- Заряджайте лише літій-іонні акумуляторні батареї або подібні, якими оснащені прилади, з напругою, зазначеною в технічних даних. У протилежному випадку існує небезпека пожежі та вибуху.
- Тримайте зарядний пристрій у чистоті. Забруднення можуть призводити до ураження електричним струмом.
- Кожний раз перед використанням перевіряйте зарядний пристрій, кабель і штепсель. Не користуйтеся зарядним пристроєм, якщо помітите пошкодження. Не розкривайте зарядний пристрій самостійно, ремонтувати його дозволяється лише кваліфікованим фахівцям із використанням оригінальних запчастин. Пошкодженій зарядний пристрій, шнур або штепсель збільшує ризик ураження електричним струмом.
- Не користуйтеся зарядним пристроєм на основі, що може легко займатися,

(наприклад, на папері, текстильних матеріалах тощо) або в горючому середовищі. Нагрівання зарядного пристрою під час заряджання може призводити до пожежі.

- Дивіться за дітьми. Діти не повинні гратися із зарядним пристроєм.
- Дітям та особам, які внаслідок ураження фізичних, сенсорних або розумових здібностей чи відсутності досвіду або знань не в стані безпечно працювати із зарядним пристроєм, забороняється користуватися зарядним пристроєм без нагляду або інструктажу відповідальної особи.

3. ПРИЗНАЧЕННЯ ВИРОБУ

Пила ланцюгова акумуляторна APRO призначена для використання в побутових умовах. Пила не призначена для точного розпилу, її основне призначення — «чорновий» (грубий) розпил без забезпечення високої точності та якості зрізу. Пила ланцюгова акумуляторна призначена для розпилу стовбурів дерев, гілок, колод та інших робіт із деревом. Важливою перевагою ланцюгової електричної пили порівняно з бензиною є простота запуску та обслуговування, відсутність вихлопних газів і парів бензину, завдяки чому з електричною пилою можна працювати навіть у приміщеннях, які не провітрюються. Електрична пила економічніша від бензинового аналога та краще збалансована.



Увага! Після безперервної роботи протягом 15-20 хвилин необхідно дати електроінструменту охолонути протягом 5-10 хвилин. Не допускайте перевантажень пили й пробуксовки ланцюга під час пиляння. Пошкодження електроінструмента в умовах перевантаження і тривалого використання без перерв не покривається гарантійним обслуговуванням.



Увага! Слідкуйте за справністю електропили. У разі відмови в роботі, при появі запаху, характерного для горілої ізоляції, сильного стуку, шуму, іскор необхідно негайно припинити роботу і звернутися до сервісного центру.

Щоб уникнути травм, використовуйте тільки ті аксесуари або пристрої, які зазначені в цій інструкції з експлуатації або рекомендовані в сертифікованих точках продажу та службі підтримки торгової марки APRO.

4. ОПИС ТА ЗОВНІШНІЙ ВИГЛЯД

Зовнішній вигляд (Мал. 1)

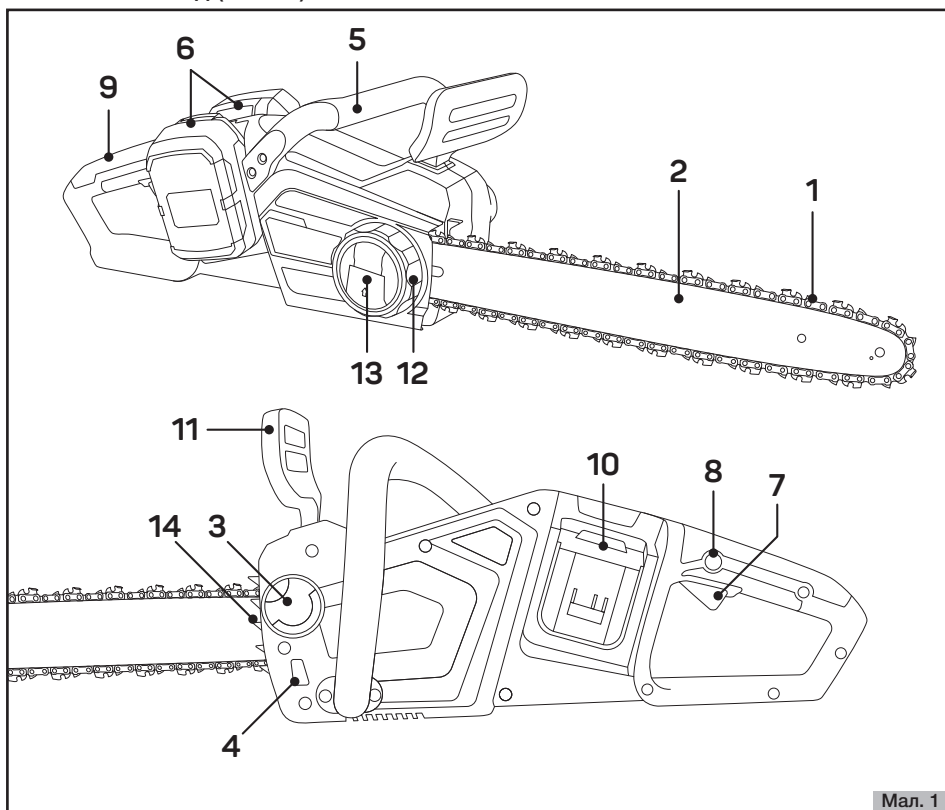

Мал. 1

1	Пильний ланцюг	8	Клавіша увімкнення
2	Шина	9	Задня рукоятка
3	Пробка горловини для заливання мастила	10	Відсіки для встановлення батареї
4	Індикатор рівня мастила в баку	11	Важіль аварійного гальма ланцюга
5	Передня рукоятка	12	Кришка кріплення шини
6	Акумуляторні батареї	13	Механізм кріплення шини та безключового натягу ланцюга
7	Кнопка блокування від випадкового увімкнення	14	Зубчастий упор



УВАГА! ТМ АPRO постійно працює над удосконаленням своєї продукції й у зв'язку з цим залишає за собою право на внесення змін, які не порушують основних принципів управління, як у зовнішній вигляд, конструкцію та оснащення виробу, так і в зміст цієї інструкції з експлуатації, без повідомлення споживачів. Усі можливі зміни будуть спрямовані тільки на покращення та модернізацію виробу.

5. ТЕХНІЧНІ ХАРАКТЕРИСТИКИ

Модель	DCS-40
Номінальна напруга живлення, В	40 (дві батареї АPRO серії Power E system)
Ємність масляного бака, мл	130
Подача мастила	Автоматична без регулювання
Ступінь захисту	IP20
Клас електробезпеки	III
Робоча вага електроінструмента (без АКБ), кг	3,6
Ланцюг/шина	
Крок ланцюга, дюйм	3/8" lp
Максимальна швидкість ланцюга, м/с	19
Довжина шини, см/дюйми	35 см/14"
Кількість зубців ведучої зірки	7
Значення рівня вібрації ДСТУ EN 60745-1:2014	
Рівень вібрації на передній ручці, м/с ²	3,27
Рівень вібрації на задній ручці, м/с ²	3,58
Похибка, м/с ²	K=1,5
Значення рівня шуму за ДСТУ EN	
Рівень шуму, дБ(А)	L _{WA} = 101,4
Рівень тиску, дБ(А)	L _{pA} = 91,6
Похибка для потужності, дБ(А)	K _{WA} = 1,5

6. КОМПЛЕКТАЦІЯ

1. Пила ланцюгова акумуляторна - 1 шт.
2. Пильна шина - 1 шт.
3. Ланцюг - 1 шт.
4. Чохол для пильної шини - 1 шт.
5. Інструкція з експлуатації - 1 шт.
6. Гарантійний талон - 1 шт.
7. Упаковка - 1 шт.

7. ПІДГОТОВКА ДО РОБОТИ



Увага! Перед усіма маніпуляціями з електроінструментом (наприклад, технічним обслуговуванням, заміною робочого електроінструмента тощо), а також при його транспортуванні та зберіганні виймайте акумуляторну батарею з електроінструмента. При ненавмисному увімкненні є небезпека поранення.

Розпаковка

Дістаньте пилу та всі комплектуючі елементи з упаковки. Перевірте електроінструмент на предмет відсутності механічних пошкоджень корпусу пили, шини, ланцюга.

Порядок монтажу пильної шини і ланцюга



При роботі з ланцюгом завжди користуйтеся захисними рукавицями.

Звільніть кришку кріплення пильної шини, обертаючи відповідний важіль проти годинникової стрілки (Мал. 2). Після цього демонтуйте кришку пильної шини.

Встановіть пильну шину в робоче положення відповідно до малюнку 3 та встановіть пильний ланцюг (Мал. 3).

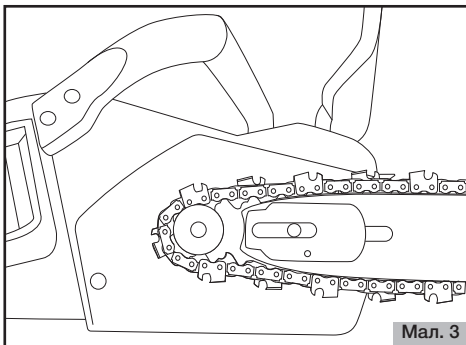
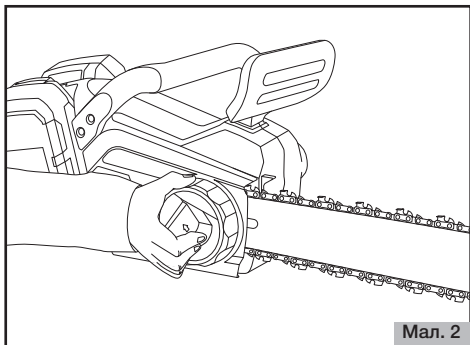

Встановіть ланцюг на ланцюгову зірочку. Правую рукою слід ввести ланцюг у верхній направляючий паз пильної шини. Ріжучі ланки ланцюга на верхній стороні шини повинні бути направлені вперед. Введіть ланцюг у зачеплення з веденою зірочкою, яка розташована на краю шини.

Встановіть кришку пильної шини та, обертаючи важіль фіксації кришки, зафіксуйте

кришку шини на пилі. На цьому етапі не затягуйте її.

Перевірте правильність встановлення хвостовиків ланцюга на ведучу зірочку, протягнувши ланцюг вперед по пильній шині (Мал. 4).

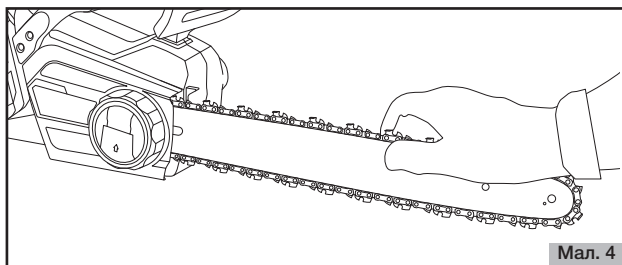

Мал. 4

Обертаючи зовнішнє кільце механізму натягу ланцюга за годинниковою стрілкою, натягніть ланцюг (Мал. 5) до тих пір, поки він не буде щільно прилягати до нижньої сторони пильної шини. Ланцюг правильно натягнутий, якщо, потягнувши його рукою, нижні зубці виходять із шини приблизно на 4-6 мм (Мал. 6).

Після натягування ланцюга зафіксуйте пильну шину, повертаючи важіль фіксації пильної шини за годинниковою стрілкою. Надійно затягнувши шину, встановіть важіль фіксації в початкове положення.

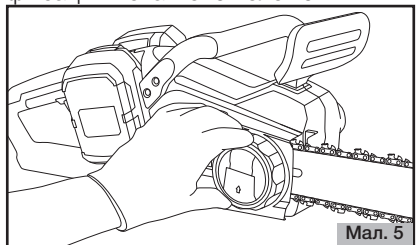

Мал. 5

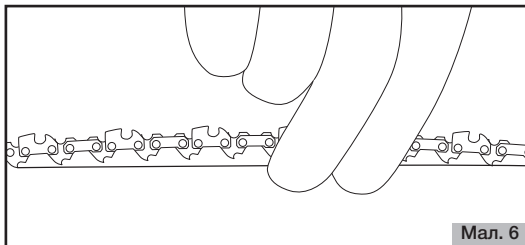

Мал. 6

Змащення ланцюга

Важлива примітка до ланцюгових мастил:

- при знятті пили з експлуатації на тривалий час необхідно спорожнити бачок. Потім деякий час треба потримати пилу увімкненою, щоб усі залишки мастила вимилися з бака, мастилопроводу і пильного пристосування. Цей захід обов'язковий, тому що мастила можуть із часом втратити свої властивості, що може призвести до пошкоджень масляного насоса або мастилопроводних елементів. Для нового запуску пили необхідно наповнити бак свіжим мастилом для ланцюга.



Увага! Погане змащення пильної гарнітури може викликати заклинювання ланцюга і привести до серйозних травм.



Мал. 7

Рекомендуємо використовувати спеціальне мастило на мінеральній основі, що призначене для зменшення тертя в місці взаємодії ланцюга з шиною та зірочками шини і пили. Значно знижує нагрівання ланцюга і шини, полегшує їх очищення від стружки та пилу. Надійно захищає від корозії. Придатне до всесезонного використання.

Ніколи не використовуйте старе мастило! Старе мастило надзвичайно шкідливе для навколишнього середовища! Забруднення в старому мастилі призводять до значного зносу масляного насоса і пильного пристосування. При використанні старого або невідповідного мастила для ланцюга гарантійні претензії на відшкодування можливих збитків не приймаються!



Увага! Уникайте контакту мастила зі шкірою й очима! Нафтопродукти і мастила знежирюють шкіру. При повторних і тривалих контактах шкіра зовсім висихає, що, як наслідок, може призвести до різних шкірних захворювань. Крім того, може виникнути поява алергічних реакцій організму. Потрапляння мастила в очі призводить до подразнень. У цьому випадку необхідно негайно промити очі чистою водою.



Горловина для заправлення мастилом для ланцюга позначена відповідним зображенням.



Примітка! Електропила поставляється без мастила в масляному баку! Експлуатація пили без наявності мастила в масляному баку або якщо рівень мастила в баку нижче позначки «MIN», категорично заборонена. Якщо при роботі пили шина та ланцюг не буде регулярно змащуватися, то ефективність роботи знизиться, а термін служби шини, ланцюга та зірочок значно зменшиться.

Наповнення масляного бака



Від'єднайте акумуляторну батарею від пили, аби уникнути ненавмисного запуску.

Добре очистіть поверхню навколо кришки масляного бака, щоб туди не потрапив бруд.

- Відкрутіть кришку масляного бака і заповніть масляний бак до верхньої позначки індикатора рівня мастила.
- Використовуйте лійку, щоб не пролити мастило на корпус електропили або на землю.
- Загвинтіть кришку масляного бака.
- Пролите мастило слід ретельно витерти.
- При першому запуску необхідно спочатку повністю заповнити всі мастилопроводи так, щоб мастило потрапляло на пильне пристосування.
- Для перевірки функціонування системи змащення ланцюга наведіть працюючу пилу передньою частиною шини на чистий шматок паперу. Протягом однієї хвилини на папері повинен з'явитися слід від мастила (Мал. 8).
- Для забезпечення достатньої кількості мастила для ланцюга постійно перевіряйте і додавайте мастило в бак. Рівень мастила в баку необхідно перевіряти при горизонтальному положенні корпусу електропили.

Змащення пильного пристосування



Увага! Від'єднайте акумуляторну батарею.

Для забезпечення бездоганної роботи масляного насоса необхідно періодично очищати мастилопровідний паз (1) і отвір подавання мастила в шині (2) (Мал. 8).



Вказівка: після зняття пили з експлуатації можливо, що протягом деякого часу ще будуть виступати залишки мастила, які ще містяться в мастилопровідній системі, на шині або на ланцюгу. Це не є дефектом! При зберіганні пили ставте її на шматок картону, аби уникнути зайвих забруднень!

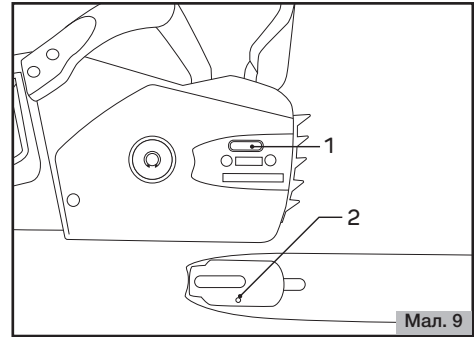
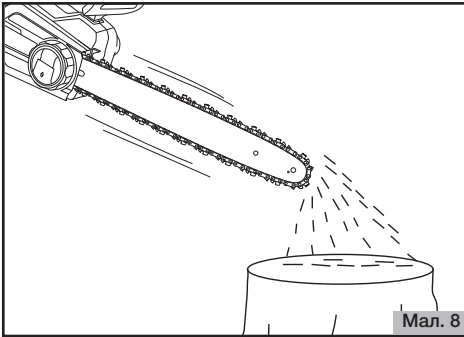

Встановлення/зняття акумуляторної батареї



Увага! Електроінструмент працює тільки з двома встановленими акумуляторами.

Перед встановленням або зняттям акумуляторної батареї вимкніть електроінструмент. Щоб встановити акумуляторну батарею, вирівняйте виступи на акумуляторній батареї з пазами на корпусі електроінструмента і з невеликим зусиллям посуньте акумуляторну батарею в напрямку стрілки (а) (Мал. 10) до появи характерного звуку фіксації. Фіксатор повинен заблокувати батарею в акумуляторному відсіку, впевніться, що батарея зафіксована. Не рекомендовано докладати надмірних зусиль при встановленні акумуляторної батареї.

Якщо акумуляторна батарея встановлюється із зусиллям, то це означає, що дії зі встановлення виконуються неправильно або в пази корпусу потрапив сторонній предмет.

Щоб зняти акумуляторну батарею, натисніть на клавішу фіксації батареї (1) (Мал. 10) та, не відпускаючи клавішу, з невеликим зусиллям потягніть акумуляторну батарею в напрямку стрілки (b) (Мал. 10).

Порядок заряджання акумуляторної батареї

- Від'єднайте акумуляторну батарею від електроінструмента.
- Підключіть зарядний пристрій до мережі змінного струму. Індикатор зеленого кольору інформує про під'єднання пристрою до мережі.

- Встановіть акумуляторну батарею на зарядний пристрій (Мал. 11).
- Червоний колір індикатора інформує, що триває заряджання.
- Приблизно через 60-100* хвилин заряджання індикатор змінить колір із червоного на зелений, показуючи, що батарея повністю заряджена.
- Після закінчення заряджання вийміть акумуляторну батарею із зарядного пристрою та від'єднайте кабель зарядного пристрою від мережі.



Час заряджання акумуляторної батареї залежить від її ємності та струму зарядного пристрою і може відрізнятись від вказаного діапазону.

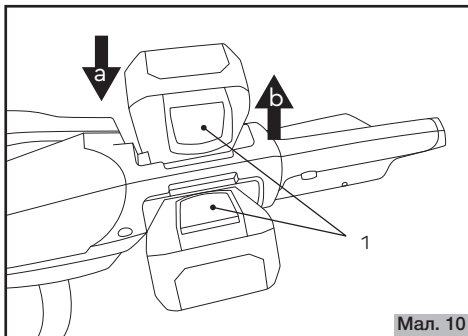

Мал. 10



Мал. 11



Літій-іонна батарея має вбудований захист від глибокого розрядження: коли заряд батареї стане мінімальним, електроінструмент відключиться автоматично, робота двигуна зупиниться. Для подальшої роботи зарядіть батарею або зробіть заміну на заряджену батарею.

Літій-іонна батарея має вбудований захист від перегріву: коли температура батареї стане критично високою, електроінструмент відключиться автоматично, робота двигуна зупиниться. Для подальшої роботи почекайте 20-30 хв для охолодження батареї.

Електроінструмент має вбудований захист від перевантаження: коли навантаження на двигун буде занадто високим, електроінструмент відключиться автоматично, робота двигуна зупиниться. Для подальшої роботи відпустіть кнопку увімкнення та натисніть її ще раз. При частому спрацюванні захисту від перевантаження при роботі слід зменшити навантаження на електроінструмент або скористатися більш потужним електроінструментом.

При експлуатації електроінструмента за умов значних навантажень або в середовищі з підвищеною температурою повітря акумуляторна батарея може нагріватися. У цьому разі перед заряджанням дайте можливість акумуляторній батареї охолонути.



Після тривалого терміну зберігання без експлуатації літій-іонна батарея втрачає заряд (так званий «саморозряд»). Після тривалого зберігання перед експлуатацією рекомендується повністю зарядити батарею.

Вмикання двигуна

- Переконайтеся, що акумуляторні батареї повністю заряджені (натисніть на кнопку індикації заряду на батареї).
- Встановіть дві батареї на ланцюгову пилу.
- При увімкненні необхідно міцно тримати пилу обома руками: права рука на задній рукоятці, ліва рука на дугоподібній рукоятці. Рукоятки слід міцно обхопити великими пальцями. Шина і ланцюг повинні бути при цьому вільними.
- Спочатку треба натиснути кнопку блокування (1) (Мал. 12), потім натиснути клавішу увімкнення (2) (Мал. 12).

Порядок перевірки справності аварійного гальма ланцюга (Мал. 13)

- Спочатку треба запустити двигун, як це описано вище (зайняти надійну позицію і поставити пилу на підлогу так, щоб пильне пристосування не торкалося предметів).
- Міцно схопити однією рукою дугоподібну рукоятку, іншою рукою — задню рукоятку пили.
- Натисніть на клавішу увімкнення.
- Заблокуйте гальмо ланцюга, не відпускаючи рукою передню рукоятку, натисніть лівою рукою на важіль аварійного гальма ланцюга. Рух ланцюга при цьому відразу ж припиниться, подача електроживлення на електродвигун буде припинена.
- Якщо при увімкненому гальмі ланцюг продовжує рухатися, зверніться до сервісного центру. Із несправною системою гальмування використовувати електропилу заборонено.

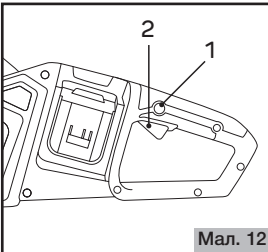

Мал. 12

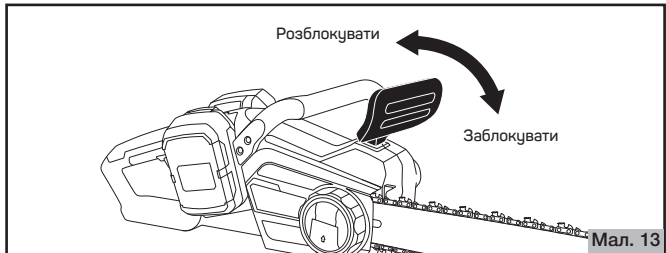

Мал. 13

8. РОБОТА З ВИРОБОМ



Увага! Перш ніж приступити безпосередньо до роботи з електропилою, уважно ознайомтеся з цією інструкцією. Спочатку попрактикуйтеся — розпиляйте невелике дерево або гілки.

Контроль перед увімкненням

- Перевірте цілісність шини та ланцюга.
- Встановіть шину з ланцюгом.
- Перевірте натяг ланцюга.

- Перевірте справність гальма ланцюга.
- Перевірте рівень мастила в масляному баку. У разі необхідності долийте до норми.

Валка вертикальних дерев

Розчистіть зону навколо дерева. Визначте напрямок, у якому буде падати спиляне дерево, з урахуванням напрямку вітру, розташування гілок на дереві, зручності роботи після того, як дерево буде спиляне.

Прийміть стійку позу, розташувались так, щоб електропила не змогла нанести травму Вам або наткнутися на яку-небудь перешкоду.



Попередження. Не допускається валка дерев способом, що створює небезпеку пошкодження ліній будь-яких інженерних комунікацій чи іншого матеріального збитку.

Перш ніж приступити до виконання розпилу, слід спланувати і розчистити шлях евакуації, який повинен бути спрямований по діагоналі назад від очікуваної лінії валки (Мал. 14).

Увімкніть електропилу. Почніть пиляти дерево з того боку (3), куди воно має впасти (див. Мал. 15). Зробіть клиновидний пропил (1) під кутом 30-45°, глибина якого приблизно дорівнює 1/3 від товщини стовбура. Валочний розпил (2) зробіть із протилежного боку від клиновидного пропилю, помістивши зубець упору пили на стовбур на 2,5-5 см вище нижнього краю клиновидного пропилю. Завершіть пиляння тоді, коли до внутрішнього краю клиновидного пропилю залишиться близько 1/10 діаметра стовбура.

Коли робите валочний розпил, не намагайтеся пропиляти стовбур наскрізь до клиновидного пропилю. Частина стовбура, яка залишилася непропиляною, виступатиме шарніром при падінні дерева, направляючи його в необхідний бік. Коли дерево почне падати, зупиніть роботу електропили, покладіть її на землю та негайно відійдіть у заздалегідь намічену безпечну зону.

Використовуючи спеціальні валочні пристосування, поваліть дерево в заздалегідь спланованому напрямку.

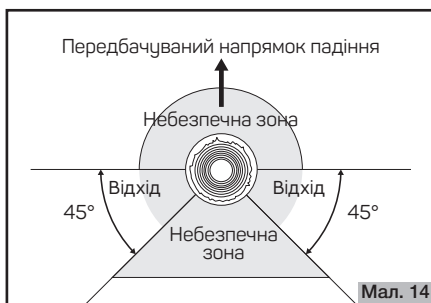

Мал. 14

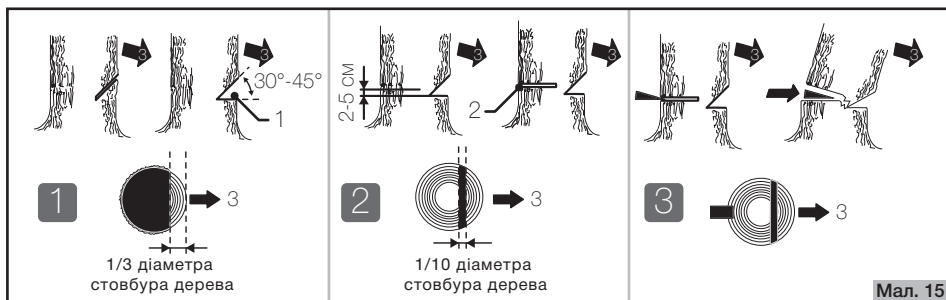

Мал. 15



Увага! Коли дерево почне падати, необхідно вийняти ланцюгову пилу з пропила, вимкнути електродвигун, відкласти її і скористатися підготовленим шляхом евакуації, остерігаючись падаючих зверху гілок і дивлячись під ноги.

Увага! Пам'ятайте, що спляне дерево під час падіння може завдати серйозних пошкоджень усьому, що трапиться на його шляху.

Обрізання гілок

Видалити гілки поваленого дерева, залишивши великі нижні для забезпечення опори хлиста на ґрунт, а дрібні обрізати одним рухом (Мал. 16). Натягнуті гілки слід різати знизу вгору, щоб уникнути заклинювання ланцюгової пили.

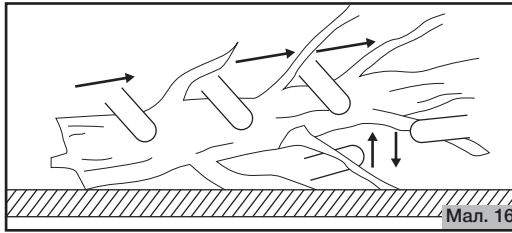

Увага! Ніколи не пиляйте гілки, стоячи на стовбурі.

Розпилювання колоди

Основні правила, які застосовуються в процесі розпилювання колоди:

- покладіть колоду на опори (використовуйте козли);
- при розпилюванні колоди на схилі розташовуйтеся завжди на високій частині схилу;
- при розпилюванні ніколи не ставайте на колоду.

Розпилювання колоди без підкладання опор

- Повільно розпиляйте (1) колоду на 2/3 її діаметра (див. Мал. 17).
- Переверніть колоду та розпиляйте (2) її з протилежного боку.

Розпилювання колоди за допомогою опор

- Зробіть розпили колоди в області «А» (Мал. 18). Перший розпил зробіть знизу вгору (1) на 1/3 товщини колоди та закінчіть розпилювання зверху вниз.
- Якщо в колоди є дві точки опори по краях і опори правильно розташовані у співвідношенні з центром тяжиння, то перший розпил (область «В») зробіть зверху вниз (на третину діаметра колоди), а другий розпил — знизу вгору (назустріч першому розпилу).



Увага! При розпилі верхньою стороною шини і затискання пильного ланцюга пила може бути відкинута в сторону оператора. Тому, за можливості, необхідно пиляти нижньою стороною шини, тому що при цьому пилу тягне від корпусу оператора в сторону дерева, що розпилюється.



Якщо все-таки шину защемило та її неможливо витягнути без докладання значних зусиль, то в жодному разі не смикайте електропилу та не намагайтеся її виривати. Зупиніть роботу пили, забийте клин у пропили, щоб трішки розвести його, а потім акуратно витягніть шину.

Повздожній розпил

Розпил у довжину повинен проводитися, за можливості, під малим кутом. При цьому необхідна особлива обережність, оскільки зубчатий упор у цьому випадку не може бути використаний (Мал. 19).

9. ОБСЛУГОВУВАННЯ



При виконанні всіх робіт із технічного обслуговування необхідно вимкнути електричну пилу, від'єднати акумулятори і зафіксувати її положення.

- Треба регулярно проводити перевірку ланцюга (див. розділ «Підготовка до роботи»).
- Слід регулярно очищати пилу.
- При пошкодженні пластмасового корпусу треба негайно звернутися в офіційний сервісний центр.
- Необхідно регулярно перевіряти герметичність кришки масляного бака.
- Ніколи не використовуйте пилу з пошкодженою клавішею увімкнення і негайно віддайте її в сервісний центр. Обов'язково дотримуйтеся правил охорони праці та техніки безпеки. У жодному разі не робіть зміни в конструкції електричної пили! Цим Ви наражаєте себе на небезпеку! Роботи з технічного обслуговування і догляду слід виконувати так, як описано в цій інструкції з експлуатації. Усі інші роботи повинні проводитися в спеціалізованій сервісній майстерні ТМ АPRO.

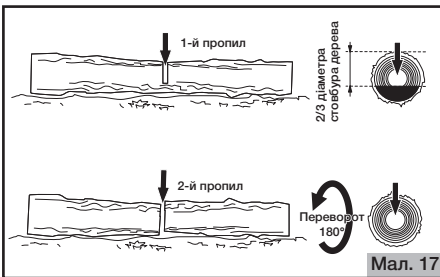

Мал. 17

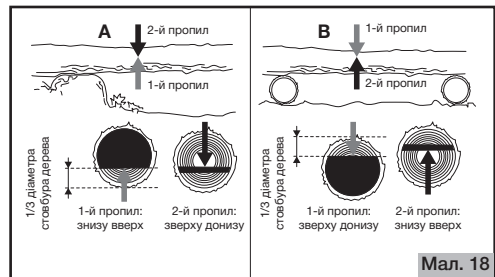

Мал. 18

Заточка пильного ланцюга



При виконанні будь-яких робіт із ланцюгом обов'язково слід вийняти акумуляторні батареї та вдягнути захисні рукавички!

Пильний ланцюг слід заточувати, коли:

- При розпилі дров утворюється дуже дрібна тирса (Мал. 20).
- Ланцюг при роботі навіть при сильному натисканні не занурюється в деревину.

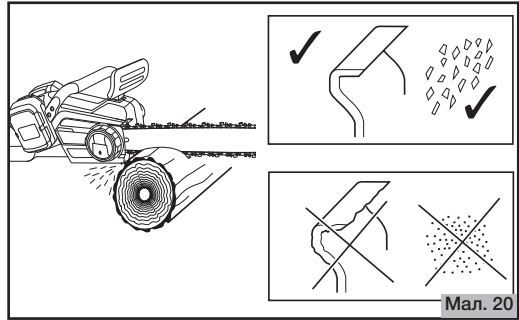
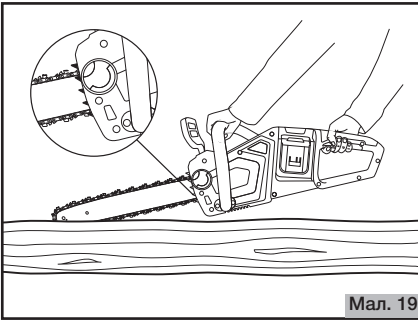

- Ріжуча кромка ланцюга має пошкодження.
- Розпил постійно веде вправо або вліво. Причина цього полягає в нерівномірному заточуванні обох сторін пильного ланцюга або пошкодженні однієї зі сторін. Важливо: ланцюг треба частіше заточувати і знімати менше матеріалу! Для простого заточування достатньо 2-3 рази провести напилем.

Критерії якості заточки:

- Усі ріжучі зубці повинні бути однакової довжини (розміру). Різні за висотою ріжучі зубці призводять до нерівномірного руху ланцюга (Мал. 21), що може спричинити пошкодження ланцюга.
- Мінімальна довжина ріжучих зубів = 3 мм. При досягненні мінімальної довжини ріжучих зубців пильний ланцюг більше не слід заточувати, його необхідно просто замінити новим ланцюгом (Мал. 21).
- Відстань між обмежувачем глибини і ріжучим кантом визначає товщину затиску.
- Найкращі результати розпилу досягаються при відстані обмежувача глибини 0,64 мм (.025").
- Кут заточування, рівний 30°, повинен бути однаковим у всіх ріжучих зубців (Мал. 22). Нерівні кути призводять до нерівномірного руху ланцюга, підвищують його знос і, в гіршому випадку, призводять до пошкодження ланцюга!
- Передній кут ріжучого зубця пили, рівний 85° (Мал. 22), утворюється за рахунок глибини проникнення круглого напила.

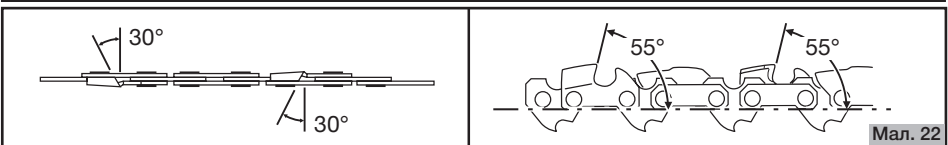
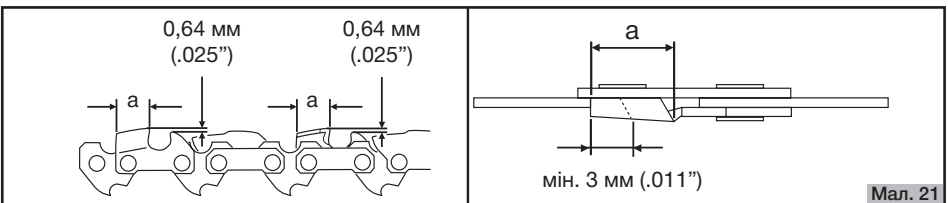

Напилки і його ведення

- Для заточування необхідно використовувати спеціальний утримувач із круглим напилом $\varnothing 4$ мм.
- Напилки повинен торкатися матеріалу тільки при його русі вперед (у напрямку стрілки). При русі назад напилок слід піднімати від матеріалу (Мал. 23).
- Спочатку заточується найкоротший ріжучий зубець. Його довжина є заданою великою для заточування всіх інших ріжучих зубців.
- Напилки слід вести, як показано на малюнку (Мал. 24).
- Тримач напилок полегшує його ведення під час заточування, на ньому нанесено маркування правильного кута заточування в 30° (Мал. 24) (маркування слід вирівняти в напрямку пильного ланцюга), і він обмежує глибину проникнення ($4/5$ діаметра напила). Після закінчення заточування необхідно перевірити висоту обмежувача глибини за допомогою ланцюгового вимірювального шаблона (Мал. 25).
- Навіть незначне перевищення зубця необхідно сточити спеціальним плоским (1) (Мал. 25) напилком. Обмежувач глибини слід знову закруглити спереду (2) (Мал. 25).

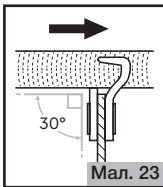

Мал. 23

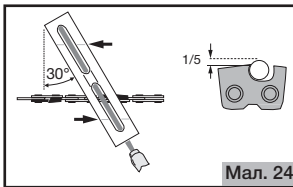

Мал. 24

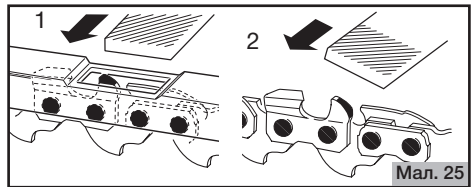

Мал. 25

Очищення полотна ланцюга та змащення зірки



УВАГА! Обов'язково вдягніть захисні рукавички.

Робочі поверхні ланцюга слід регулярно перевіряти на предмет пошкоджень і очищати їх за допомогою відповідного електроінструмента. При інтенсивному використанні пили необхідно регулярно (раз на тиждень) змащувати підшипник зірки. Перед змащуванням слід ретельно очистити отвір у закругленій частині шини і додати в нього трохи мастила (Мал. 26). Потім ретельно очистити внутрішній паз шини (Мал. 27).

Перевірте, щоб канал для мастила та направляючі на шині не були засмічені. При необхідності прочистіть (Мал. 28).

Також перевірте, чи вільно обертається зірочка на передньому торці пильної шини (Мал. 29).

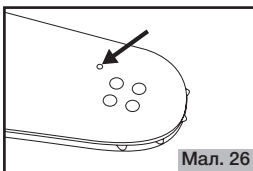

Мал. 26

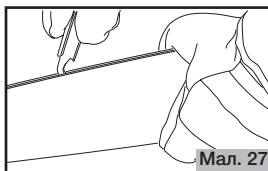

Мал. 27

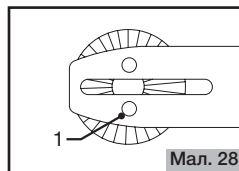

Мал. 28



Мал. 29

Пошук несправностей

Несправність	Ймовірна причина	Методи усунення
Ланцюгова пила не вмикається	Не встановлені два блоки акумуляторних батарей	Встановіть два заряджених блока акумуляторних батарей
	Несправна акумуляторна батарея (низька напруга)	Повторно зарядіть блоки акумуляторних батарей. Якщо перезарядка не допомагає, замініть акумуляторні батареї
	Увімкнене гальмо ланцюга	Вимкніть гальмо ланцюга
Немає подачі мастила ланцюга	Масляний бак порожній	Заповніть масляний бак
	Забруднений направляючий жолоб для мастила	Очистіть жолоб
Ланцюг не зупиняється навіть після увімкнення аварійного гальма ланцюга	Не спрацьовує електроніка	Зверніться до сервісного центру
Сильна вібрація: негайно вимкніть обладнання!	Ослаблена пильна шина або пильний ланцюг	Налаштуйте натяг пильної шини та ланцюга
	Несправність електроінструмента	Зверніться в авторизований сервісний центр у Вашому регіоні для виконання ремонту

Вказівки щодо догляду та обслуговування

Для забезпечення довготривалого використання, запобігання пошкодженням і для перевірки функцій захисних пристосувань необхідно регулярно проводити описані далі роботи з технічного обслуговування. Невиконання рекомендованих правил обслуговування може призвести до нещасних випадків! Користувач пили може виконувати тільки роботи з догляду і технічного обслуговування, описані в цій інструкції з експлуатації. Інші роботи, що виходять за рамки описаних в інструкції, повинні виконуватися тільки в спеціалізованій майстерні ТМ APRO.

Графік технічного обслуговування

Загальні роботи	Вся електропила	Регулярно чистити зовні
	Пластиковий корпус	Перевіряти на предмет пошкоджень або тріщин. При виявленні пошкоджень зверніться до сервісного центру

Загальні роботи	Ланцюг	Регулярно заточувати
		Своєчасно замінювати на новий
	Шина	Регулярно перевертати, щоб рівномірно зношувалися робочі поверхні
Своєчасно замінити на нову		
	Привідна зірка	Своєчасна заміна
Перед кожним увімкненням	Ланцюг	Перевірити гостроту та відсутність пошкоджень
		Перевірити натяг ланцюга
	Шина	Перевірити відсутність пошкоджень
	Змащення ланцюга	Перевірка роботи
	Аварійне гальмо ланцюга	Перевірка роботи
	Клавіша увімкнення	Перевірка роботи
	Кришка масляного бака	Перевірити герметичність
Після кожного завершення роботи	Шина	Очистити отвори для змащення
	Затискний механізм шини	Очистити
	Масляний бак	Спорожнити
	Ланцюг та шина	Зняти, очистити та змастити
		Очистити робочий паз шини
Несправність електроінструмента	Надійно встановити в закритому приміщенні без доступу сторонніх осіб	

Відповідальність виробника

Виробник не несе відповідальності, якщо недотримання правил цієї інструкції спричинить вихід із ладу пили і/або завдасть шкоди здоров'ю користувача або третім особам.

Термін гарантійного обслуговування вказаний у гарантійному талоні, що оформляється при продажу.

Пила знімається з гарантійного обслуговування в таких випадках:

- при механічному пошкодженні корпусних деталей;
- при несанкціонованому розбиранні виробу.

10. ЗБЕРІГАННЯ ТА ТРАНСПОРТУВАННЯ

Зберігання



УВАГА! Система змащення ланцюга не є герметичною. Мастило може капати з отвору для змащення пильної шини. Перед зберіганням злийте залишки мастила для ланцюга з пили та встановіть пилу на шматок товстого картону, плівку або товсту тканину, аби уникнути зайвого забруднення поверхонь.

Зберігати електроінструмент рекомендується в приміщенні, яке добре провітрюється, при температурі від -20 °C до +45 °C та відносній вологості повітря не більше 90%. Якщо електроінструмент зберігався при температурі 0 °C і нижче, то перш ніж використовувати електроінструмент, його необхідно витримати в теплому приміщенні при температурі від +5 °C до +40 °C протягом двох годин. Такого проміжку часу слід дотримуватися для видалення можливого конденсату. Зберігати аксесуари, такі як акумулятори і зарядний пристрій, слід у сухому недоступному для дітей місці при температурах від +5 °C до +40 °C. Контакти і металеві вузли можуть піддатися корозії через вогкість.

Зберігайте електропилу поза досяжністю дітей. Електропила перед постановкою на тривале зберігання повинна бути законсервована. При підготовці виробу до зберігання:

- Знеструмте електропилу, від'єднавши акумуляторну батарею.
- Злийте мастило з масляного бака.
- Видаліть накопичене з часом мастило, бруд і сміття із зовнішньої частини корпусу та шини виробу.
- Змастіть моторним мастилом усі металеві частини виробу.
- Затягніть усі болти, гвинти та гайки.
- Закрийте ланцюг і шину чохлом.

Транспортування



Увага! Від'єднайте акумуляторні батареї при зберіганні та транспортуванні.

Під час вантажно-розвантажувальних робіт і транспортування пила не повинна піддаватися ударам і впливу атмосферних опадів. Розміщення та кріплення бензинової пили в транспортних засобах повинні забезпечувати стійке положення виробу та відсутність можливості його переміщення під час транспортування. Під час транспортування виробу на великі відстані від'єднайте шину та надягніть на неї чохол. Подбайте про те, щоб не пошкодити пилу під час транспортування. Не розміщуйте на пилі важкі предмети. Переносити пилу необхідно за ручку, шину при цьому направивши назад. Ніколи не переносьте пилу за шину.

11. УТИЛІЗАЦІЯ

Для запобігання негативному впливу на навколишнє середовище, після завершення використання електроінструмента або терміну його служби чи в разі непридатності для подальшої експлуатації, електроінструмент підлягає здачі до приймальних пунктів із переробки металобрухту і пластмас. Після закінчення терміну служби електроінструмент повинен бути утилізований відповідно до норм, правил і способів, чинних у місці утилізації побутових приладів.



ДЛЯ ПОТАТОК

Особа яка приймає претензії в Україні: ТОВ «Аврора-трейд Україна»
Виробник: «Нінбо Ляньє Електрик Еплаенсіс Ко. ЛТД», розташований
за адресою Цьенхоучхен вілладж, Юнлон таун, Нінбо, Чжецзян,
вироблено в КНР 2021 р. Гаряча лінія: 0 800 307 207.



ОФИЦИАЛЬНЫЙ ДИЛЕР В УКРАИНЕ:

storgom.ua

ГРАФИК РАБОТЫ:

Пн. – Пт.: с 8:30 по 18:30

Сб.: с 09:00 по 16:00

Вс.: с 10:00 по 16:00

КОНТАКТЫ:

+38 (044) 360-46-77

+38 (066) 77-395-77

+38 (097) 77-236-77

+38 (093) 360-46-77

Детальное описание товара:

<https://storgom.ua/product/apro-207406.html>

Другие товары: <https://storgom.ua/akkumulyatornye-pily.html>