

Mächtig

MPW-2551 PRO

МИЙКА ВИСОКОГО ТИСКУ



UA

CE

ЗМІСТ

Вступ.....	3
1 Заходи безпеки.....	3
2 Опис і принцип роботи.....	5
3 Підготовка виробу до використання.....	7
4 Використання виробу.....	8
5 Технічне обслуговування виробу.....	9
6 Поточний ремонт складових частин виробу.....	10
7 Строк служби, зберігання, транспортування.....	10
8 Гарантії виробника (постачальника).....	11
9 Технічний паспорт.....	11
10 Комплектність.....	12
11 Утилізація.....	13

Інструкція з експлуатації

(копія оригіналу)

УВАГА!

ШАНОВНИЙ ПОКУПЕЦЬ!

Вдячні вам за придбання даної моделі електроінструменту торгової марки Mächtz. Ця модель поєднує в собі сучасні конструктивні рішення для збільшення ресурсу роботи, продуктивності та надійності інструменту, а також для його безпечного використання. Ми впевнені, що продукція торгової марки Mächtz буде вашим помічником на довгі роки

Під час купівлі мийки високого тиску (апарату високого тиску) **MPW-2551 PRO** (далі – виріб, апарат, мийка) вимагайте перевірки її працездатності пробним запуском і перевірки відповідності комплектності (розділ «Комплектність» Інструкції з експлуатації).

Перед використанням виробу уважно вивчіть Інструкцію з експлуатації (технічний паспорт) та дотримуйтесь заходів безпеки при роботі з виробом.

Переконайтеся, що гарантійний талон повністю і правильно заповнений. В процесі користування дотримуйтесь вимог Інструкції з експлуатації (технічного паспорта).

ВСТУП

Мийка високого тиску (апарат високого тиску) **MPW-2551 PRO** призначена для очищення транспортних засобів (автомобілів, човнів, мотоциклів тощо), фасадів будівель, садових доріжок, сильно забруднених поверхонь з каменю, дерева, металу, пластику, із застосуванням чистої води та призначених для цього мийних засобів у побутових умовах.



УВАГА! При використанні хімічних мийних засобів, слід застосовувати лише речовини, які біологічно розкладаються.

Уважно вивчіть цю Інструкцію з експлуатації, в тому числі пункт «Загальні правила техніки безпеки». Тільки таким чином ви зможете навчитися правильно поводитися з інструментом і уникнете помилок і небезпечних ситуацій.



УВАГА! Упущення, що мають місце при виконанні вказівок та інструкцій з техніки безпеки, можуть стати причиною ураження електричним струмом, пожежі та важких травм.

1 ЗАХОДИ БЕЗПЕКИ

1.1 Загальні правила безпеки



ПОПЕРЕДЖЕННЯ! Перед використанням обладнання повинні бути вжиті всі необхідні заходи обережності для того, щоб зменшити ризик виникнення пожежі, знизити ймовірність ураження електричним струмом, пошкодження корпусу і деталей виробу. Ці запобіжні заходи містять нижчеперелічені пункти.

Уважно прочитайте всі вказівки, перш ніж ви спробуєте використовувати виріб, і збережіть їх.

З метою безпечного використання:

1.1.1 Не використовуйте легкозаймисті або токсичні рідини або будь-які інші предмети, які несумісні з правильним використанням виробу. Можливий вибух, пожежа або отруєння.

1.1.2 Не спрямовуйте водяний струмінь на людей або тварин. Небезпека отримати травму!

1.1.3 Не спрямовуйте водяний струмінь на мийку, електричні частини виробу або на інше електричне обладнання.

1.1.4 Для запобігання короткого замикання не користуйтеся мийкою на відкритому повітрі під час дощу.

1.1.5 Не дозволяйте дітям та людям, які не знайомі з правилами експлуатації мийки, використовувати її. В іншому випадку виникне загроза нещасного випадку.

1.1.6 Не слід торкатися мокрими руками елементів електропроводки і/або штепсельної вилки.

1.1.7 Не використовуйте виріб з пошкодженим мереживим кабелем. В цьому випадку виникає загроза ураження електричним струмом та короткого замикання!

1.1.8 Не використовуйте виріб з пошкодженим шлангом високого тиску.

1.1.9 Не слід блокувати пусковий важіль на руків'ї пістолета в робочому режимі.

1.1.10 Переконайтеся, що на виробі є заводська бирка з основними технічними даними. Якщо бирка відсутня, слід звернутися до постачальника. Не використовуйте виріб без бирки.

1.1.11 Не виконуйте самостійне регулювання клапанів. У разі порушення заводського регулювання виникає небезпека руйнування помпи, шланга високого тиску, пістолета.

1.1.12 Не слід змінювати заданий діаметр випускного отвору розпилювального сопла. В іншому випадку виникає загроза зміни параметрів роботи виробу.

- 1.1.13 Не залишайте виріб без нагляду.
- 1.1.14 Не рухайте виріб, підтягуючи його за електричний кабель.
- 1.1.15 Всі струмопровідні елементи повинні бути захищені від води. В іншому випадку виникає небезпека короткого замикання, або ураження електричним струмом.
- 1.1.16 Слід приєднувати виріб тільки до джерел електроживлення з надійним заземленням.
- 1.1.17 Високий тиск водяного струменю може бути причиною відскакування різних предметів з великою швидкістю, тому необхідно надягати захисний одяг і захисні окуляри при роботі з виробом. У зворотньому випадку виникає небезпека тілесних ушкоджень..
- 1.1.18 Щоб уникнути небезпеки випадкового ввімкнення апарата, під час перерв слід від'єднувати мийку від електромережі.
- 1.1.19 Вихідний струмінь води з сопла розпилювача створює на пістолеті реактивну силу. Тому слід міцно утримувати руків'я пістолета при ввімкненні струменю.
- 1.1.20 Слід дотримуватися правил користування системами водопостачання місцевої мережі для підведення води. Відповідно до вимог, мийки високого тиску можуть бути під'єднані до основних джерел питної води тільки якщо на шланг підведення води встановлений клапан зворотного ходу з можливістю зливу.
- 1.1.21 Скидайте залишковий тиск перед тим, як від'єднувати шланг високого тиску від апарату. В іншому випадку виникає небезпека отримання тілесних ушкоджень.
- 1.1.22 Перед кожним використанням слід переконатися в надійності кріплення гвинтів, повній справності елементів, відсутності зношених/пошкоджених частин виробу та електрообладнання.
- 1.1.23 Для очищення виробу слід використовувати тільки мийні засоби, сумісні з поверхнями шлангів та електричного дроту.
- 1.1.24 При використанні мийки переконайтеся, що тварини та люди знаходяться на відстані не менше 15 метрів. В іншому випадку виникає небезпека отримання тілесних ушкоджень.



УВАГА! Щоб уникнути травм використовуйте тільки ті аксесуари або пристрої, які вказані в цій Інструкції з експлуатації або в каталозі ТМ Mächtz.

1.1.25 Ремонт електроінструменту має здійснюватися виключно в уповноваженому сервісному центрі з використанням тільки оригінальних запасних частин ТМ Mächtz. В іншому випадку можливе заподіяння шкоди здоров'ю користувача.

1.2 Особливі вимоги експлуатації (Заходи безпеки)

1.2.1 Застосовувати виріб дозволяється тільки відповідно до призначення, яке вказане в інструкції з експлуатації.

1.2.2 Під час користування виробом необхідно дотримуватися всіх вимог Інструкції з експлуатації (технічного паспорта), поводитися з ним обережно, не допускати механічних пошкоджень, перевантажень, впливу бруду і нафтопродуктів.

1.2.3 При роботі з виробом необхідно дотримуватися таких правил:

- всі види підготовчих робіт, технічне обслуговування та ремонт виконувати тільки коли штепсельна вилка витягнута з розетки;
- від'єднувати виріб до електромережі тільки перед початком роботи;
- від'єднувати, від'єднувати виріб штепсельною вилкою тільки при вимкненому виробі;
- від'єднувати виріб від електромережі при зміні насадок, при перенесенні виробу з одного робочого місця на інше, при перерві в роботі, після закінчення роботи;
- вимикати виріб вимикачем (перемикачем «УВІМК/ВИМК») («ON/OFF») при раптовій зупинці (зникнення напруги в електромережі, перевантаження електродвигуна);
- при роботі використовувати неслизьке взуття;
- не переміщати виріб за шнур електроживлення. Не обертати шнур електроживлення навколо руки або інших частин тіла;
- не допускати натягування, перекручування і потрапляння під різні вантажі шнура електроживлення та шлангів;
- не допускати механічних пошкоджень виробу та його аксесуарів (ударів, падіння тощо);
- берегти виріб від впливу зовнішніх джерел тепла і хімічно активних речовин, а також від потрапляння рідин та сторонніх предметів у внутрішні частини апарату;
- зберігати виріб у сухому, недоступному для дітей та сторонніх місці. Бажано, щоб температура зберігання була в інтервалі від +5 °C до +40 °C.

1.2.4 Забороняється:

- експлуатувати та зберігати виріб у приміщеннях з вибухонебезпечним, а також хімічно активним середовищем, що руйнує метали та ізоляцію;
- експлуатувати пристрій в умовах впливу крапель і бризок, на відкритих майданчиках під час снігопаду та дощу;

- залишати без нагляду виріб, під'єднаний до електромережі або з не скинутим тиском у шлангу високого тиску;
- передавати виріб особам, які не мають права користування ним;
- експлуатувати виріб, якщо під час роботи виникла хоча б одна з таких несправностей:
 - 1) пошкодження вилки або шнура електроживлення;
 - 2) несправний вимикач або його нечітка робота;
 - 4) швидкість обертання двигуна падає до ненормальної величини;
 - 5) корпус виробу перегрівається;
 - 6) поява диму або запаху, характерного для горілої ізоляції;
 - 7) поламка або поява тріщин в корпусних деталях;
 - 8) пошкодження або засмічення струменевих насадок, шлангів.

1.2.5 Дозволяється користуватися виробом без індивідуальних діелектричних засобів захисту.

1.3 Додаткові правила безпеки при роботі з мийками високого тиску



УВАГА! Категорично забороняється вмикати двигун мийки, навіть на короткий час, без подачі води у помпу – кільця ущільнювачів і манжети помпи можуть розплавитися. Вихід з ладу помпи з цієї причини є підставою для відмови в наданні гарантійних зобов'язань.

- не витягуйте вилку, смикаючи за кабель електроживлення;
- у зимовий період виріб рекомендується зберігати при температурі вище +5 °С;
- у процесі роботи вентиляційні решітки повинні залишатися відкритими;
- мийку слід розміщувати якомога ближче до джерела водопостачання;
- використовуйте мийку тільки з аксесуарами та запасними частинами, дозволеними підприємством-виробником. Використання приладів і запасних частин від виробника гарантує надійну та безперебійну роботу апарату;
- мийка в процесі експлуатації повинна знаходитись на стійкому та рівному майданчику;
- гвинтові з'єднання всіх приєднаних шлангів повинні бути щільними;
- рекомендується промивати двигуни тільки у приміщеннях, обладнаних відповідним пристроєм для відділення оливи від води, що змивається;
- ніколи не залишайте ввімкнений апарат на більш як 2 хвилини з пістолетним курком, що знаходиться в закритій позиції (без подачі струменю, курок не натиснутий).

2 ОПИС І РОБОТА

2.1 Призначення виробу

2.1.1 Мийка високого тиску (апарат високого тиску) **MPW-2551 PRO** призначена для очищення транспортних засобів (автомобілів, човнів, мотоциклів тощо), фасадів будівель, терас, садових доріжок, сильно забруднених поверхонь з каменю, дерева, металу, пластику, із застосуванням чистої води та призначених для цього мийних засобів. Подача чистої води в мийку можлива як від централізованого водопроводу, так і з ємностей з чистою водою: помпа мийки має функцію всмоктування води з висоти до 2-х метрів. Виріб належить до побутового класу мийок високого тиску.



УВАГА! Мийка не призначена для комерційного використання з великими навантаженнями протягом тривалого часу.

2.1.2 Виріб повинен експлуатуватися в інтервалі робочих температур від +10 °С до +40 °С, з відносною вологістю повітря не більше 80% та відсутністю прямого впливу атмосферних опадів і надмірної запиленості повітря.

Електроживлення виробу здійснюється від однофазної мережі змінного струму напругою 220 В, частотою 50 Гц; допустимі відхилення напруги електроживлення: ±10%.

Виріб відповідає I класу захисту від ураження електричним струмом (має асинхронний двигун) – потрібне заземлення (через трьохполюсну розетку із заземлювальним контактом).

2.1.3 У зв'язку з постійною діяльністю по вдосконаленню приладів, виробник залишає за собою право вносити в їх конструкцію незначні зміни, які не відображені в Інструкції з експлуатації (Технічному паспорті) та не впливають на ефективну і безпечну роботу виробів.

2.2 Склад виробу

Складові частини мийки високого тиску **MPW-2551 PRO** на рисунку 1.



Рисунок 1

1. Подовжувальна трубка пістолета з механізмом швидкого монтажу наконечників
2. Руків'я мийки
3. Вимикач «УВИМК/ВИМК» («ON/OFF», «I/O»)
4. Корпус мийки
5. Вхідний штуцер помпи
6. Механізм швидкого монтажу наконечників
7. Барабан зі шлангом високого тиску
8. Кронштейн для утримання пістолета з подовжувальною насадкою
9. Курок (клавша) пістолета
10. Запобіжник
11. Руків'я пістолета
12. Кронштейн для намотування мережевого електрошнура
13. Колесо
14. Руків'я барабана
15. Пістолет
16. Регулятор витрати мийної рідини
17. Штуцер з різьбленням для під'єднання шланга високого тиску до пістолета
18. Швидкозмінний наконечник «грязьова турбофреза»
19. Швидкозмінні струминні наконечники з різними фіксованими кутами розпилення струменя
20. Вбудована ємність для мийної рідини (автошампуню) об'ємом 1400 мл

2.3 Пристрій і робота

2.3.1 Вода подається (або відбувається її забір з ємності) через шланг підведення води на вхідний штуцер помпи (5). Трьохпоршневий насос (помпа) з функцією всмоктування води з ємності, що приводиться до руху двигуном виробу, створює тиск відповідного значення. Через шланг високого тиску вода подається у пістолет зі встановленою на ньому наконечником-насадкою для обраного типу операції, що буде виконуватися.

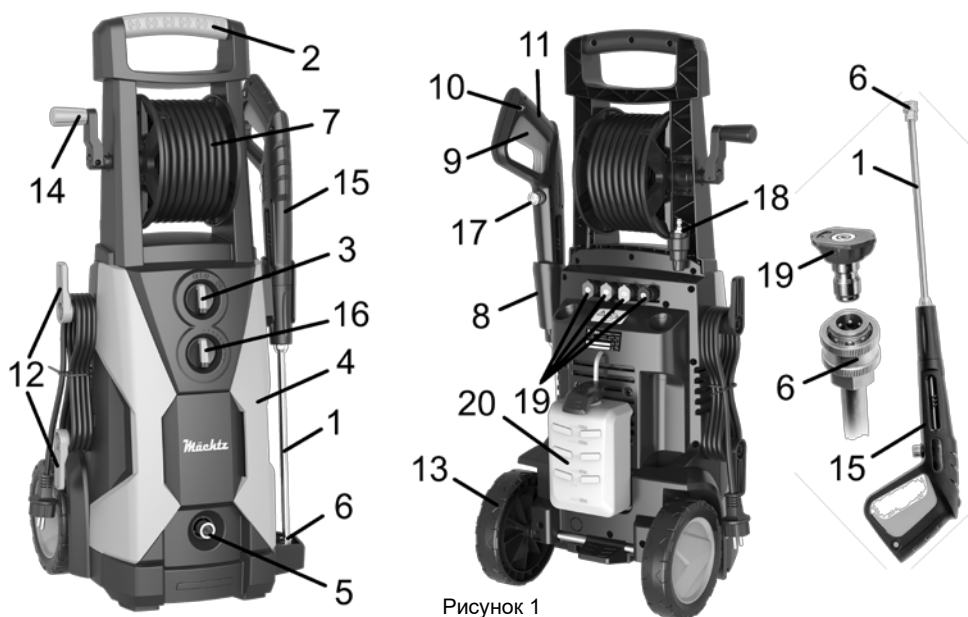
2.3.2 Виріб має функцію «автостоп», що вимикає електродвигун мийки при відпусканні курка (9) на пістолеті (припинення подачі струменя), збільшуючи ресурс безвідмовної роботи виробу.

2.3.3 Увімкнення та вимкнення виробу здійснюється перемиканням вимикача (3). Для увімкнення виробу вимикач необхідно перекинути в напрямку руху годинникової стрілки у положення «УВИМК» («ON», «I»), а для вимкнення – проти годинникової стрілки у положення «ВИМК» («OFF», «O»).

2.3.4 Виріб забезпечений кронштейнами для намотування шнура електроживлення, та зберігання пістолета з подовжувальною трубкою пістолета з механізмом швидкого монтажу наконечників.

2.3.5 Корпус мийки виконаний з ударостійкого міцного ABS-пластику. Для зручності переміщення виробу передбачені транспортувальні колеса (13) та руків'я (2).

2.3.6 Для пістолета передбачена можливість зміни насадок-наконечників з системою надійної швидкої фіксації «**QN**» для зручності експлуатації та швидкої заміни наконечників. Встановлена насадка-наконечник має можливість обертатися навколо осі в механізмі фіксації для зміни орієнтації струменя наконечників з в'язливим розпорощенням.

2.3.7 Комплект постачання мийки містить:

- Швидкознімні струминні насадки-наконечники 4-х типів (19) з різними фіксованими кутами розпилення струменю:
 - струменевий наконечник (червоного кольору) з розпиленням струменя 0° (точковий струмінь) для усунення багатoshарових відкладень бруду;
 - струменевий наконечник (зеленого кольору) з розпиленням струменя 25° (вузький струмінь);
 - струменевий наконечник (білого кольору) з розпиленням струменя 40° (широкий струмінь);
 - струменевий наконечник (чорного кольору) для нанесення мийного розчину з вбудованою в мийку ємності (наконечник низького тиску).
- Швидкознімну насадку-наконечник «грязьова турбофреза» (18) з роторним соплом, який призначений для усунення стійких забруднень.
- Подовжувальну трубку пістолета зі стійкого до корозії металу, на яку встановлюється обраний наконечник.
- Насадку "піногенератор" з регулятором витрати мийної рідини та регулюванням форми струменя для розпорощення мийного засобу в вигляді густої піни. Мийна рідина заливається безпосередньо в ємність насадки.
- Насадку «універсальна щітка» для ефективно видалення забруднень з різних поверхонь.

2.3.8 Виріб має спеціальний барабан (7) для зручного зберігання шланга високого тиску.

2.3.9 Мийка має вбудовану ємність для мийної рідини (20) та регулятор витрати мийної рідини (16). При встановленні струменевого наконечника чорного кольору на подовжувальну трубку пістолета мийна рідина з ємності змішується з водою для нанесення на оброблювану поверхню.

2.3.10 У зв'язку з постійним вдосконаленням, виріб може мати незначні відмінності від опису та рисунків, які не погіршують його експлуатаційні властивості.

3 ПІДГОТОВКА ВИРОБУ ДО ВИКОРИСТАННЯ



УВАГА! Забороняється починати роботу виробом, не виконавши вимог з техніки безпеки, зазначених у розділі 1 «Заходи безпеки» цієї Інструкції з експлуатації.

3.1 Виріб поставляється в картонній пакувальній коробці у частково розібраному вигляді.

3.2 Якщо виріб транспортувався в зимових умовах, перед увімкненням у теплом приміщенні його необхідно витримати при кімнатній температурі не менше 2-х годин до повного висихання вологи (конденсату) на ньому.

3.3 Складання

3.3.1 Витягніть мийку з коробки.

3.3.2 Встановіть мийку на горизонтальній поверхні якомога ближче до джерела води.

3.3.3 Встановіть на боковини мийки кронштейни.

3.3.4 Розмотайте шланг високого тиску з барабана (7).

3.3.5 За допомогою різьбової муфти під'єднайте штуцер пістолета (17) до шланга високого тиску.

3.3.6 За допомогою різьбового з'єднання встановіть на пістолет (15) подовжувальну трубку з механізмом швидкого монтажу наконечників (1), або насадку «універсальна щітка».

3.3.7 Обраний для роботи наконечник осьовим натисканням вставте в механізм швидкого монтажу до відчутного клацання, який розташований на кінці подовжувальної трубки пістолета.

Для зняття насадки відтягніть фіксувальне кільце механізму фіксації в бік пістолета та зніміть її.

3.3.8 Накрутіть на вхідний штуцер помпи (5) фільтр тонкого очищення з комплекту постачання.

3.3.9 До вхідного патрубку фільтра тонкого очищення під'єднайте шланг підведення води через швидкознімний перехідник (входять в комплект постачання).

3.3.10 Під'єднайте шланг підведення води до джерела води.

3.4 Використовуйте подовжувальні електрошнури, які призначені для зовнішнього застосування. Електрошнур подовжувача повинен розмотуватися на свою повну довжину. Шнур-подовжувач для під'єднання мийки високого тиску повинен мати поперечний переріз дроту не менше 1,5 мм² для довжини не більше 20 метрів і не менше 2,5 мм² для довжини не більше 50 метрів.

Для підвищення рівня безпеки рекомендується використовувати автоматичний вимикач ПЗВ (пристрій захисного відключення) зі струмом спрацьовування не більше 30 мА.

3.5 Перед виконанням робіт з від'єднаною від розетки вилкою перевірити цілісність (справність) та надійність кріплення деталей корпусу виробу, різьбових з'єднань, шлангів, пістолета з насадками і решти обладнання, а також перевірити чіткість роботи вимикача, відповідність напрузі й частоті, які зазначені на маркувальній табличці виробу (220 В~, 50 Гц).

3.6 Після зміни (встановлення) насадок або шлангів завжди перевіряйте надійність їх фіксації.

3.7 Вставте штепсельну вилку в розетку. Мийка готова до роботи.



УВАГА! Перед під'єднанням електрошнура переконайтеся, що вимикач знаходиться у положенні «ВИМК» («OFF», «O»). Якщо ви вставляєте вилку в розетку, а вимикач знаходиться у положенні «УВИМК» («ON», «I») – виріб негайно запрацює, що може стати причиною травми або поломки виробу.

4 ВИКОРИСТАННЯ ВИРОБУ

4.1 При роботі з виробом необхідно:

- виконувати всі вимоги розділу 1 (Заходи безпеки) Інструкції з експлуатації;
- під'єднувати та від'єднувати виріб від електромережі штепсельною вилкою тільки при вимкненому електродвигуні;
- підготувати мийку до роботи, як зазначено в розділі 3 даної Інструкції.



УВАГА! Забороняється від'єднувати пістолет від шлангу високого тиску або шланг підведення води, якщо вони знаходяться під тиском.



УВАГА! Для запобігання пошкодження мийки під час її роботи не вимикайте подачу струменя більше ніж на 10 хвилин.

4.2 Порядок роботи з під'єднанням мийки до джерела централізованого водопостачання



УВАГА! Шланг підведення води повинен мати мінімальний внутрішній діаметр ½ дюйма (12,7 мм). Об'єм подачі води повинен перевищувати або бути рівним робочій витраті води. Температура вхідної води не повинна перевищувати 50 °С, а тиск не повинен перевищувати 0,4 МПа (4 Бар).

4.2.1 Під'єднайте шланг підведення води до патрубку (крану) водопроводу (джерела централізованого водопостачання).

4.2.2 Повністю відкриті водопровідний кран.

4.2.3 Зніміть пістолет із запобіжника, натисніть на курок пістолета (9) і випустіть із системи повітря. Зачекайте, поки з форсунки насадки не потече вода.

4.2.4 Утримуючи курок пістолета в натиснутому положенні, увімкніть двигун вимикачем (3). У перші секунди роботи можлива подача води «ривками» – це видаляються залишки повітря.

4.2.5 При відпусканні курка пістолета динамічний тиск автоматично вимикає двигун мийки. При натисканні на курок відбувається падіння тиску, яке автоматично вмикає двигун мийки, і тиск струменя з певною затримкою знову відновлюється.

4.2.6 Для відключення мийки виконайте операції в такій послідовності:

- вимкніть мийку перемикачем (3), перемикнувши його у положення «ВИМК» («OFF», «O»);
- від'єднайте мийку від електромережі;
- закрийте водопровідний кран;
- скиньте залишковий тиск зі шланга високого тиску, натиснувши на курок пістолета;
- увімкніть запобіжник на пістолеті.

4.3 Порядок роботи з під'єднанням мийки до накопичувальних баків і водойм (функція всмоктування води)



УВАГА! При роботі мийки з накопичувальним баком (водоймою) втрата тиску на виході може становити до 20%. При заборі води з накопичувальної ємності необхідно враховувати, що обсяг води в баку повинен бути більше, ніж розрахована витрата води за проміжок часу роботи мийки. При заборі води з накопичувальної ємності кінець шланга повинен бути завжди занурений у воду.

Ця мийка має функцію всмоктування води – можливість всмоктування води з відкритих резервуарів, наприклад, з накопичувальних бочок для дощової води, а також водойм (ставків тощо). Максимальна висота всмоктування становить 2,0 метри. Для виконання помпою мийки даної функції необхідно використовувати пружний (жорсткий/армований) шланг підведення води з встановленим на ньому зворотним клапаном (входять в комплект постачання).

4.3.1 Наповніть шланг з під'єднаним зворотним клапаном водою (наприклад, зануривши шланг у бак), кінець шланга, через який відбуватиметься всмоктування, опустіть у резервуар з водою, закріпіть кінець шланга, щоб його кінець не піднявся вище рівня води при роботі.

4.3.2 Зніміть пістолет із запобіжника, натисніть на курок (9).

4.3.3 Утримуючи курок пістолета в натиснутому положенні ввімкніть двигун перемикачем (3). У перші секунди роботи помпи можлива подача води «ривками» – видаляються залишки повітря.

4.3.4 При відпусканні курка пістолета динамічний тиск автоматично вимикає двигун мийки. При натисканні на курок відбувається падіння тиску, яке автоматично вмикає двигун мийки, і тиск струменя з певною затримкою знову відновлюється.

4.3.5 Для відключення мийки виконайте операції в такій послідовності:

- вимкніть мийку перемикачем (3), перемикнувши його у положення «ВИМК» («OFF», «O»);
- від'єднайте мийку від електромережі;
- витягніть шланг з ємності з водою;
- скиньте залишковий тиск зі шланга високого тиску, натиснувши на курок пістолета;
- увімкніть запобіжник на пістолеті.



ПРИМІТКА! Будьте уважні при роботі вузьким струменем по пофарбованим поверхням, щоб не пошкодити лакофарбовий шар. Ширококутний струмінь має менший тиск на поверхню.

4.4 Використання вбудованої ємності для мийної рідини

Для використання:

- Зніміть вбудовану ємність для мийної рідини з корпусу мийки, залийте в неї спеціальний мийний засіб для мійок високого тиску (автошампунь). Встановіть ємність на місце.
- Встановіть струменевий наконечник чорного кольору на механізм швидкого монтажу подовжувальної трубки пістолета.
- Увімкніть мийку, дочекайтеся появи мийного розчину та нанесіть його на поверхню, що обробляється.
- Після розпилення мийного розчину витримайте час, рекомендований виробником автошампуню, а потім очистіть поверхню струменем чистої води (встановіть струменевий наконечник з обраним кутом струменя).

4.5 Використання насадки «піногенератор»

Для використання насадки заправте її мийним засобом для мійок високого тиску (автошампунем) і встановіть насадку на механізм швидкого монтажу подовжувальної трубки пістолета. При використанні насадки струмінь розпоршується разом з мийним засобом, утворюючи піну. Відрегулюйте густину піни регулятором витрати мийної рідини, який розташований зверху насадки. Відрегулюйте форму розпоршення піни обертанням наконечника форсунки насадки. Після розпилення піни необхідно дати витримку, рекомендовану виробником автошампуню (зазвичай 2-3 хвилини), та очистіть поверхню струменем чистої води, змінивши насадку на струменевий наконечник.



УВАГА! Після використання шампуню ємність насадки «піногенератор» необхідно промити чистою водою. Використовуйте мийні засоби, які рекомендовані для мійок високого тиску.

4.6 Закінчення роботи

4.6.1 Встановіть вимикач у положення «ВИМК» («O», «OFF»).

4.6.2 Витягніть вилку електрошнура з розетки.

4.6.3 Перекрийте подачу води з водопроводу (витягніть шланг з бака).

4.6.4 Натисніть на курок пістолета для скидання тиску в системі.

4.6.5 Від'єднайте шланг підведення води.

4.6.6 Від'єднайте пістолет від шланга високого тиску.

4.6.7 Накрутіть шланг високого тиску на барабан.

5 ТЕХНІЧНЕ ОБСЛУГОВУВАННЯ ВИРОБУ

5.1 Загальні вказівки

Щоб уникнути пошкоджень, для забезпечення довговічності та надійного виконання функцій виробу, необхідно регулярно виконувати описані далі роботи з технічного обслуговування. Гарантійні претензії приймаються тільки при правильному і регулярно виконанні цих робіт. При недотриманні цих вимог підвищується небезпека травмування! Користувач виробу може виконувати тільки роботи з догляду та технічного обслуговування, які описані в цій Інструкції з експлуатації (пункти Розділу 5.2), всі інші роботи – в спеціалізованих майстернях ТМ Mächtz.

5.2 Порядок технічного обслуговування виробу

5.2.1 Перевірка встановлених гвинтів. Регулярно перевіряйте всі встановлені на виробі гвинти, слідкуйте за тим, щоб вони були як слід затягнуті. Негайно затягніть гвинт, який виявиться ослабленим. Невиконання цього правила загрожує серйозною небезпекою.

5.2.2 Технічне обслуговування двигуна. Проявляйте належну увагу, слідкуючи за тим, щоб обмотка не була пошкоджена і не залита маслом або водою, а вентиляційні отвори були очищені від пилу і бруду.

5.2.3 Щоб уникнути накопичення пилу всередині виробу рекомендується кожен раз після закінчення робіт очищати вентиляційні отвори. Для цього:

- витягніть вилку електрошнур з розетки;
- продуйте вентиляційні прорізи сухим стисненим повітрям;
- зробіть очищення вентиляційних прорізів м'якою неметалевою щіткою або сухою протиральною тканиною.

У жодному разі не використовуйте для чищення металеві предмети, тому що вони можуть пошкодити внутрішні деталі виробу.

5.2.4 Перед тривалою перервою в експлуатації та зберіганням очищуйте виріб від пилу і забруднень без застосування агресивних до пластмаси, гуми та металів очищувачів. При тривалому зберіганні злийте воду з вхідного штуцера помпи та налійте 30-40 мл антифризу.



УВАГА! Ніколи не бризкайте водою на виріб при його очищенні. Виріб слід очищати тільки сухою ганчіркою! Не використовуйте їдкі очисники, які можуть пошкодити металеві, пластмасові та гумові частини виробу!

Для того, щоб виріб працював довго й надійно ремонтні, сервісні та регульовальні роботи повинні виконуватися тільки фахівцями в сервісних центрах ТМ Mächtz.

5.3 Періодична перевірка і періодичне технічне обслуговування

5.3.1 Періодична перевірка і періодичне технічне обслуговування виконуються після закінчення гарантійного строку виробу, а потім не рідше одного разу на 6 місяців.

5.3.2 Періодичну перевірку і періодичне технічне обслуговування рекомендується виконувати в сервісних центрах ТМ Mächtz (перелік і контактні дані сервісних центрів зазначено на офіційному сайті machtz.com.ua).

5.3.3 Періодична перевірка та періодичне технічне обслуговування містить:

- перевірку стану корпусних деталей і аксесуарів;
- перевірку опору ізоляції;
- перевірку стану двигуна;
- перевірку стану деталей помпи.



УВАГА! Технічне обслуговування повинно виконуватися регулярно протягом усього строку служби виробу. Без виконання технічного обслуговування покупець втрачає право гарантійного обслуговування.

При рекомендованих умовах експлуатації виріб буде справно працювати весь гарантований строк служби. Дотримання рекомендованих правил експлуатації дозволить вам уникнути передчасного виходу з ладу окремих частин виробу і всього виробу в цілому.

Якщо виріб внаслідок інтенсивної експлуатації вимагає періодичне обслуговування, пов'язане із заміною щіток, очищенням колектора, то ці роботи виконуються коштом споживача. Технічне обслуговування в сервісних центрах не входить в гарантійні зобов'язання виробника і продавця. Сервісні центри надають платні послуги з виконання періодичного технічного обслуговування.

Після закінчення строку служби можливе використання виробу за призначенням, якщо його стан відповідає вимогам безпеки та виріб не втратив свої функціональні властивості. Висновок видається уповноваженими сервісними центрами ТМ Mächtz.

6 ПОТОЧНИЙ РЕМОНТ СКЛАДОВИХ ЧАСТИН ВИРОБУ

Ремонт виробу повинен здійснюватися спеціалізованим підрозділом в гарантійних майстернях. Перелік і контактні дані сервісних центрів зазначено на офіційному сайті machtz.com.ua.

7 СТРОК СЛУЖБИ, ЗБЕРІГАННЯ, ТРАНСПОРТУВАННЯ

7.1 Строк служби виробу становить 3 роки.

Зазначений строк служби дійсний при дотриманні споживачем вимог цієї Інструкції з експлуатації (технічного паспорта). Дата виробництва вказана на табличці виробу.

7.2 Виріб, очищений від пилу і бруду, повинен зберігатися в пакуванні підприємства виготовлювача в сухих провітрюваних приміщеннях при температурі навколишнього середовища від мінус 5 °С до плюс 40 °С, відносною вологістю повітря не більш 80% і відсутністю прямого впливу атмосферних опадів. Пакування повинне зберігатися до закінчення гарантійного строку експлуатації виробу.

7.3 Транспортування виробу виконуватися в закритих транспортних засобах відповідно до правил перевезення вантажів, що діють на транспорті даного виду.

8 ГАРАНТІЇ ВИРОБНИКА (ПОСТАЧАЛЬНИКА)

8.1 Гарантійний строк (гарантійний термін) експлуатації виробу дивіться у Гарантійному талоні. Претензії від споживачів на території України приймає ТОВ «ДТІ Груп», 49107, м. Дніпро, Запорізьке шосе, 26, офіс 29.

8.2 Під час купівлі виробу:

- повинен бути правильно оформлений Гарантійний талон (стояти печатка або штамп з реквізитами організації, яка реалізувала виріб, дата продажу, підпис продавця, найменування моделі виробу, серійний номер виробу);
- переконаватися в тому, що серійний номер виробу відповідає номеру, вказаному в Гарантійному талоні;
- перевірити наявність пломб на виробі (якщо вони передбачені виробником);
- перевірити комплекtnість і працездатність виробу, а також зробити огляд на предмет зовнішніх пошкоджень, тріщин, сколів.

Кожен виріб комплектується фірмовим гарантійним талоном ТМ Mächtz. При відсутності в гарантійному талоні дати продажу або підпису (печатки) продавця, гарантійний строк обчислюється з дати виготовлення виробу.

8.3 У випадку виходу з ладу виробу протягом гарантійного строку експлуатації з вини заводу виробника власник має право на безплатний ремонт.

Для гарантійного ремонту власнику необхідно звернутися в гарантійну майстерню з виробом і повністю і правильно заповненим гарантійним талоном (заповнюється під час купівлі виробу). Задоволення претензій споживачів на території України здійснюється відповідно до Закону України «Про захист прав споживачів».

При гарантійному ремонті строк гарантії інструмента продовжується на час його ремонту. Гарантійне і післягарантійне обслуговування електроінструменту ТМ Mächtz на території України виконується в сервісних центрах, перелік і контактні дані сервісних центрів зазначено на офіційному сайті machtz.com.ua.



УВАГА! Перелік сервісних центрів може бути змінений. Актуальну інформацію про контактні дані сервісних центрів на території України ви можете дізнатись на сайті machtz.com.ua.

8.4 Гарантія не поширюється:

- на частини та деталі що швидко зношуються, а також на змінні приналежності;
- в разі природного зносу виробу (повний виробіток ресурсу, сильне внутрішнє і зовнішнє забруднення);
- у випадку з віддаленим, стертим або зміненим серійним номером виробу;
- в разі появи несправностей, викликаних дією форс-мажорної ситуації (нещасний випадок, пожежа, повінь, удар блискавки та інше);
- у випадку, якщо виріб розбирався або ремонтувався протягом гарантійного строку поза гарантійної майстерні.



УВАГА! Забороняється вносити в конструкцію дреля зміни та виконувати доробки, які не передбачені заводом-виробником.

9 ТЕХНІЧНИЙ ПАСПОРТ

Гарантійний строк (гарантійний термін) експлуатації виробу дивіться у Гарантійному талоні. Дата виготовлення вказана на таблиці виробу. Постачальник: ТОВ «ДТІ Груп», 49107, м. Дніпро, Запорізьке шосе, 26, офіс 29. Виробник та його адреса вказані в сертифікаті відповідності та (або) деклараціях відповідності технічним регламентам виробу. Строк служби виробу становить 3 роки з моменту купівлі. Термін придатності 10 років. Гарантійний термін зберігання 10 років. Умови зберігання: зберігати в сухому місці, захищеному від впливу вологи та прямих сонячних променів, при температурі від мінус 5 °С до плюс 40 °С, відносною вологістю повітря не більше 80% і відсутністю прямої дії атмосферних опадів.

Правила та умови ефективного і безпечного використання виробу вказані в Інструкції з експлуатації. Виріб не містить шкідливих для здоров'я речовин. Претензії споживачів на території України приймає ТОВ «ДТІ Груп».

Ремонт і технічне обслуговування необхідно здійснювати в авторизованих сервісних центрах ТОВ «ДТІ Груп». Перелік і контактні дані сервісних центрів зазначено на офіційному сайті machtz.com.ua. Вироби ТМ Mächtz відповідають вимогам стандартів і технічних умов, вказаним у сертифікатах відповідності та (або) деклараціях відповідності технічним регламентам. Основні технічні характеристики мийки високого тиску **MPW-2551 PRO** представлені в таблиці 1.

Таблиця 1

Найменування параметра	Значення
Максимальна потужність, Вт	2500
Номінальна напруга, В~	220 ±10 %
Номінальна частота струму, Гц	50
Тип електродвигуна	однофазний асинхронний
Робочий тиск, бар (МПа)	145 (14,5)
Максимальний тиск, бар (МПа)	210 (21,0)
Робоча продуктивність, л/хв	6,7
Максимальна продуктивність, л/хв	8,0
Максимально допустима температура води на вході, град	50 °С
Максимальний тиск води на вході, бар (МПа)	4 (0,4)
Довжина шланга високого тиску, м	10
Довжина електричного кабелю, м	5
Клас захисту	IPX5
Рівень звукової потужності (L _{wa}), дБ(А)	99 (K _{wa} =3,0)
Вага нетто/брутто, кг	23,5/25,0

Виріб, який відслужив свій строк, приладдя та пакування слід здавати на екологічно чисту утилізацію (рециркуляцію) відходів.

10 КОМПЛЕКТНІСТЬ

Комплектність мийки високого тиску **MPW-2551 PRO** зазначена в таблиці 2.

Таблиця 2

Найменування	Кількість, од.
Мийка високого тиску MPW-2551 PRO	1
Інструкція з експлуатації (технічний паспорт)	1
Гарантійний талон	1
Шланг високого тиску (10 метрів, на барабані)	1
Пістолет	1
Подовжувальна трубка пістолета	1
Швидкозмінний струминний наконечник (0°, 25°, 40°, низького тиску)	4
Швидкозмінний наконечник «грязьова турбофреза»	1
Насадка «універсальна щітка»	1
Насадка «піногенератор»	1
Вхідний фільтр тонкого очищення	1
Швидкозмінний конектор для шланга підведення води	2
Шланг підведення води (1,5 м)	1
Зворотний клапан шланга підведення води з фільтром грубого очищення	1
Голка для чищення форсунок	1
Набір кріпильних елементів	1
Картонна коробка	1

Виробник залишає за собою право на внесення змін в технічні характеристики та комплектацію виробу без попереднього повідомлення.

11 УТИЛІЗАЦІЯ

Не викидайте виріб, приналежності й пакування разом з побутовим сміттям. Виріб, який відслужив свій строк, слід здавати на екологічно чисту утилізацію (рециркуляцію) відходів на підприємства, що відповідають умовам екологічної безпеки.



УВАГА! Ремонт, модифікація і перевірка електроінструментів ТМ Mächtz повинні виконуватися тільки в авторизованих сервісних центрах ТМ Mächtz. При використанні або техобслуговуванні інструменту завжди слідкуйте за виконанням усіх правил та норм безпеки.

Mächtz

Повний перелік моделей та аксесуарів до інструменту
ви можете подивитися на фірмовому сайті
machtz.com.ua

ОФИЦИАЛЬНЫЙ ДИЛЕР В УКРАИНЕ:

storgom.ua

ГРАФИК РАБОТЫ:

Пн. – Пт.: с 8:30 по 18:30

Сб.: с 09:00 по 16:00

Вс.: с 10:00 по 16:00

КОНТАКТЫ:

+38 (044) 360-46-77

+38 (066) 77-395-77

+38 (097) 77-236-77

+38 (093) 360-46-77

Детальное описание товара:

<https://storgom.ua/product/machtz-203915.html>

Другие товары: <https://storgom.ua/minimoiki.html>