

LUND

- PL PAROWNICA DO UBRANÍ
GB GARMENT STEAMER
D DAMPFLÄTTER
RUS ОТПАРИВАТЕЛЬ ДЛЯ ОДЕЖДЫ
UA ВІДПАРЮВАЧ ДЛЯ ОДЯГУ
LT DRABUŽIŲ GARINTUVAS
LV APĢĒRBU TVAICĒTĀJS
CZ ODĚV PARNÍK
SK NAPAŘOVAČ ODĚVŮ
H RUHA GÓZTISZTÍTÓ
RO APARAT DE CALCĂȚ VERTICAL
E VAPOR DE LA ROPA
F DÉFROISSEUR
I VAPORIZZATORE PER VESTITI
NL KLEDINGSTOMER
GR ΣΥΣΚΕΥΗ ΑΤΜΟΥ ΓΙΑ ΡΟΥΧΑ

68090



CE

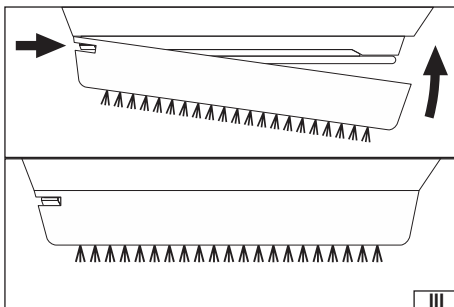
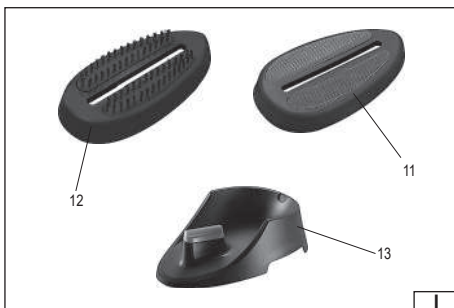
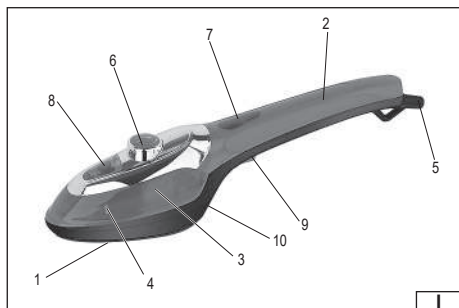

PL

1. stopa
2. uchwył
3. zbiornik wody
4. wskaźnik poziomu wody
5. kabel zasilający
6. regulacja temperatury
7. wskaźnik zasilania
8. pokrywa zbiornika wody
9. przycisk uderzenia pary
10. zatrzask nakładki
11. szczotka welurowa
12. szczotka nylonowa
13. podstawa (baza)

GB

1. soleplate
2. handle
3. water tank
4. water level indicator
5. Power cord
6. temperature adjustment
7. power indicator
8. water tank cover
9. steam boost button
10. cap latch
11. velour brush
12. nylon brush
13. base

D

1. Sohle
2. Griff
3. Wassertank
4. Wasserstandsanzeige
5. Netzkabel
6. Temperaturregler
7. Betriebsanzeige
8. Deckel des Wassertanks
9. Dampfstoßtaste
10. Aufsatz-Verriegelung
- 11 Veloursbürste
- 12 Nylonbürste
13. Basis (Sockel)

RUS

1. подошва
2. ручка
3. резервуар для воды
4. указатель уровня воды
5. шнур питания
6. регулировка температуры
7. индикатор питания
8. крышка резервуара воды
9. кнопка включения пара
10. фиксатор накладки
11. велюровая щетка
12. нейлоновая щетка
13. основание (база)

UA

1. підосва
2. ручка
3. резервуар для води
4. індикатор рівня води
5. кабель живлення
6. регулювання температури
7. індикатор живлення
8. кришка резервуара води
9. кнопка включення пари
10. фіксатор накладки
11. велюрова щітка
12. нейлонова щітка
13. основа (база)

LT

1. padas
2. rankena
3. vandens bakelis
4. vandens lygio rodiklis
5. maitinimo laidas
6. temperatūros reguliavimas
7. maitinimo indikatoriumas
8. vandens bakelio dangtelis
9. intensyvaus garų padavimo mygtukas
10. apdangalo fiksatorius
11. aksomo antgalis
12. nailono antgalis
13. pagrindas (bazė)

LV

1. sildviršma
2. rokturis
3. ūdens tvertne
4. ūdens līmeņa indikators
5. barošanas kabelis
6. temperatūras regulēšana
7. barošanas indikators
8. ūdens tvertnes vāks
9. tvaika trieciena poga
10. uzliktņa fiksators
11. velūra uzgalis
12. neilona uzgalis
13. paliktinis (bāze)

CZ

1. žehlicí plocha
2. rukojet
3. nádržka na vodu
4. ukazatel hladiny vody
5. napájecí kabel
6. regulace teploty
7. indikátor napájení
8. víko nádržky na vodu
9. tlačítko parního rázu
10. západka nástavce
11. velurový kartáč
12. nylonový kartáč
13. základna (podstava)

SK

1. plocha
2. rúčka
3. nádoba na vodu
4. ukazovateľ hladiny vody
5. napájací kábel
6. nastavenie teploty
7. ukazovateľ napájania
8. veko nádoby na vodu
9. tlačidlo pulzu pary
10. západka nadstavca
11. velúrový nadstavec
12. nylonový nadstavec
13. podstavec (základňa)

H

1. talp
2. fogantyú
3. viztartály
4. vízszint jelző
5. tápkábel
6. hőmérséklet-szabályozó
7. bekapcsolás jelző
8. viztartály fedele
9. permetezőnyílás
10. permetezőgomb
11. gőzárám szabályozó
12. gőzkidobás gomb
13. tisztítás gomb

RO

1. talpă
2. mâner
3. rezervor apă
4. indicator pentru nivelul de apă
5. cablul electric
6. reglarea temperaturii
7. indicator alimentare
8. capacul rezervorului de apă
9. buton de suplimentare a aburului
10. închizătoare capac
11. perie din velur
12. perie din nailon
13. bază

E

1. pie
2. mango
3. depósito de agua
4. Indicador de nivel de agua
5. cable de alimentación
6. control de temperatura
7. luz indicadora de alimentación
8. tapa del depósito de agua
9. botón de golpe de vapor
10. cierre del accesorio
11. cepillo de terciopelo
12. cepillo de nylon
13. base

F

1. semelle
2. poignée
3. réservoir d'eau
4. indicateur du niveau d'eau
5. cordon d'alimentation
6. réglage de la température
7. témoin d'alimentation
8. couvercle de remplissage d'eau
9. bouton de coup de vapeur
10. loquet de l'accessoire
11. brosse en velours
12. brosse en nylon
13. base

I

1. base
2. impugnatura
3. serbatoio dell'acqua
4. indicatore del livello dell'acqua
5. cavo di alimentazione
6. termoregolatore
7. indicatore di alimentazione
8. tappo del serbatoio dell'acqua
9. tasto del getto di vapore
10. fermo della spazzola
11. spazzola con setole in velluto
12. spazzola con setole in nylon
13. supporto (base)

NL

1. zool
2. handvat
3. watertank
4. indicator waterpeil
5. stroomkabel
6. temperatuurregulatie
7. spanningsindicator
8. deksel waterreservoir
9. stoomknop
10. opzetstukvergrendeling
11. veloursborstel
12. nylonborstel
13. voet (basis)

GR

1. πλάκα
2. λαβή
3. δεξαμενή νερού
4. δείκτης στάθμης νερού
5. καλώδιο τροφοδοσίας
6. ρυθμιστή θερμοκρασίας
7. δείκτης τροφοδοσίας
8. καπάκι δεξαμενής νερού
9. κομπι εκτόξευσης ατμού
10. κλειστό επικόλλησης
11. βελούδινη βούρτσα
12. νάιλον βούρτσα
13. βάση



Przeczytać instrukcję
Read the operating instruction
Bedienungsanleitung durchgelesen
Прочитать инструкцию
Perskayiti instrukcija
Jálasa instrukciju
Přečteť návod k použití
Prečítať návod k obsluhu
Olvasni utasítást
Čítešťa inštrukčionie
Lea la instruccíon
Lisez la notice d'utilisation
Leggere il manuale d'uso
Lees de instructies
Διαβάστε τις οδηγίες χρήσης



Uwaga! Gorąca powierzchnia.
Caution! Hot surface.
Achtung! Heiße Oberfläche.
Внимание! Горячая поверхность
Увага! Гаряча поверхня.
Dėmesio! Karštas paviršius.
Uzmanību! Karsta virsma.
Pozor! Horký povrch.
Pozor! Horúci povrch.
Figyelem! Forró felület.
Atentie! Suprafață fierbinte.
¡Atención! Superficie caliente.
Attention ! Surface chaude.
Attenzione! Superficie calda.
Let op! Heet oppervlak.
Προσοχή! Ζεστή επιφάνεια



Uwaga! Wylot pary.
Caution! Steam outlet.
Achtung! Dampfaustritt
Внимание! Выход пара.
Увага! Вилуєк пара.
Dėmesio! Garų išleidimo anga.
Uzmanību! Tvaika izeja.
Pozor! Výstup pary.
Pozor! Výstup pary.
Figyelem! Kiömlő gőz.
Atentie! Ieșire aburi
¡Atención! Salida de vapor.
Attention ! Sortie de la vapeur.
Attenzione! Uscita vapore.
Let op! Stoomuitlaat.
Προσοχή! Εξόδος ατμού.



Ten symbol informuje o zakazie umieszczania zużytego sprzętu elektrycznego i elektronicznego (w tym baterii i akumulatorów) łącznie z innymi odpadami. Zużyty sprzęt powinien być zbierany selektywnie i przekazany do punktu zbierania w celu zapewnienia jego recyklingu i odzysku, aby ograniczyć ilość odpadów oraz zmniejszyć stopień wykorzystania zasobów naturalnych. Niekontrolowane uwalnianie składników niebezpiecznych zawartych w sprzęcie elektrycznym i elektronicznym może stanowić zagrożenie dla zdrowia ludzkiego oraz powodować negatywne zmiany w środowisku naturalnym. Gospodarstwo domowe pełni ważną rolę w przyczynianiu się do ponownego użycia i odzysku, w tym recyklingu zużytego sprzętu. Więcej informacji o właściwych metodach recyklingu można uzyskać u władz lokalnych lub sprzedawcy.

This symbol indicates that waste electrical and electronic equipment (including batteries and storage cells) cannot be disposed of with other types of waste. Waste equipment should be collected and handed over separately to a collection point for recycling and recovery, in order to reduce the amount of waste and the use of natural resources. Uncontrolled release of hazardous components contained in electrical and electronic equipment may pose a risk to human health and have adverse effects for the environment. The household plays an important role in contributing to reuse and recovery, including recycling of waste equipment. For more information about the appropriate recycling methods, contact your local authority or retailer.

Dieses Symbol weist darauf hin, dass Elektro- und Elektronik-Altgeräte (einschließlich Batterien und Akkumulatoren) nicht zusammen mit anderen Abfällen entsorgt werden dürfen. Altgeräte sollten getrennt gesammelt und bei einer Sammelstelle abgegeben werden, um deren Recycling und Verwertung zu gewährleisten und so die Abfallmenge und die Nutzung natürlicher Ressourcen zu reduzieren. Die unkontrollierte Freisetzung gefährlicher Stoffe, die in Elektro- und Elektronikgeräten enthalten sind, kann eine Gefahr für die menschliche Gesundheit darstellen und negative Auswirkungen auf die Umwelt haben. Der Haushalt spielt eine wichtige Rolle bei der Wiederverwendung und Verwertung, einschließlich des Recyclings von Altgeräten. Weitere Informationen zu den geeigneten Recyclingverfahren erhalten Sie bei den örtlichen Behörden oder Ihrem Händler.

Зтот символ інформує про заборону поміщати зношене електричне і електронне обладнання (в том числі батареї і акумулятори) разом з іншими відходами. Зношене обладнання повинно збиратися селективно і передаватися в точку збору, щоб забезпечити його переробку і утилізацію, для того, щоб обмежити кількість відходів, і зменшити використання природних ресурсів. Неконтрольований виброс небезпечних речовин, що містяться в електричному і електронному обладнанні, може представляти загрозу для здоров'я людини, і призводити до негативним змінам в оточуючій середі. Домашнє господарство грає важливу роль при повторному використанні і утилізації, в тому числі, утилізації зношеного обладнання. Подробную інформацію о правильних методах утилізації можна отримати у місцевих властей или у продавця.



Цей символ повідомляє про заборону розміщення відходів електричного та електронного обладнання (в тому числі акумуляторів), у тому числі з іншими відходами. Відпрацьоване обладнання повинно бути вибірково зібрано і передано в пункт збору для забезпечення його переробки і відновлення, щоб зменшити кількість відходів і зменшити ступінь використання природних ресурсів. Неконтрольоване вивільнення небезпечних компонентів, що містяться в електричному та електронному обладнанні, може представляти небезпеку для здоров'я людини і викликати негативні зміни в навколишньому середовищі. Господарство відіграє важливу роль у розвитку повторного використання та відновлення, включаючи утилізацію використаного обладнання. Більш детально інформацію про правильні методи утилізації можна отримати у місцевій владі або продавця.

Šis simbolis rodo, kad draudžiama išmesti panaudotą elektrinę ir elektroninę įrangą (įskaitant baterijas ir akumuliatorius) kartu su kitomis atliekomis. Naudota įranga turėtų būti renkama atskirai ir siunčiama į surinkimo punktą, kad būtų užtikrintas jos perdirimas ir utilizavimas, siekiant sumažinti atliekas ir sumažinti gamtos išteklių naudojimą. Nekontroliuojamas pavojingų komponentų, esančių elektros ir elektroninėje įrangoje, išsiskyrimas gali kelti pavojų žmonių sveikatai ir sukelti neigiamus natūralios aplinkos pokyčius. Namų ūkis vaidina svarbų vaidmenį prisidedant prie pakartotinio įrenginių naudojimo ir utilizavimo, įskaitant perdirbimą. Norėdami gauti daugiau informacijos apie tinkamą perdirbimo būdus, susisiekite su savo vietos valdžios institucijomis ar pardavėju.

Šis simbols informē par aizliegumu izmest elektrisko un elektronisko iekārtu atkritumos (tostarp baterijas un akumulatorus) kopā ar citiem atkritumiem. Nolietotas iekārtas ir jāsavāc atsevišķi un jānodod savākšanas punktā ar mērķi nodrošināt atkritumu atveidojo pārstrādi un reģenerāciju, lai ierobežotu to apjomu un samazinātu dabas resursu izmantošanas līmeni. Elektriskajās un elektroniskajās iekārtās ietvertu bīstamo sastāvdaļu nekontrolēta izdalīšanās var radīt cilvēku veselības apdraudējumu un izraisīt negatīvas izmaiņas apkārtnē vidē. Mājsaimniecība pilda svarīgu lomu atveidojās izmantošanas un reģenerācijas, tostarp nolietoto iekārtu pārstrādes veicināšanā. Vairāk informācijas par atbilstošām atveidojās pārstrādes metodēm var saņemt pie vietējo varas iestāžu pārstāvjiem vai pārdevēja.

Tento symbol informuje, že je zakázáno likvidovat použité elektrické a elektronické zařízení (včetně baterií a akumulátorů) společně s jiným odpadem. Použité zařízení by mělo být shromažďováno selektivně a odesláno na sběrné místo, aby byla zajištěna jeho recyklace a využití, aby se snížilo množství odpadu a snížil stupeň využití přírodních zdrojů. Nekontrolované uvolňování nebezpečných složek obsažených v elektrických a elektronických zařízeních může představovat hrozbu pro lidské zdraví a způsobit negativní změny v přírodním prostředí. Domácnost hraje důležitou roli při přispívání k opětovnému použití a využití, včetně recyklace použitého zařízení. Další informace o vhodných způsobech recyklace Vám poskytnete místní úřad nebo prodejce.

Tento symbol informuje o zákaze vyhadzování nepotřebovaných elektrických a elektronických zařízení (vrátane baterií a akumulátorů) do komunálneho (netriedeného) odpadu. Opatrovane zariadenia musia byť separovane a odovzdané do príslušných zberných miest, aby mohli byť náležite recyklované, čím sa znižuje množstvo odpadov a znižuje využívanie prírodných zdrojov. Nekontrolované uvoľňovanie nebezpečných látok, ktoré sú v elektrických a elektronických zariadeniach, môže ohrozovať ľudské zdravie a mať negatívny dopad na životné prostredie. Každá domácnosť má dôležitú úlohu v procese opätovného použitia a opätovného získavania surovín, vrátane recyklácie, z opotrebovaných zariadení. Blížšie informácie o správnych metódach recyklácie vám poskytne miestna samospráva alebo predajca.

Ez a szimbólum arra hívja fel a figyelmet, hogy tilos az elhasznált elektromos és elektronikus készüléket (többek között elemeket és akkumulátorokat) egyéb hulladékokkal együtt kidobni. Az elhasznált készüléket szelektíven gyűjtsé és a hulladék menységének, valamint a természetes erőforrások felhasználásának csökkentése érdekében adja le a megfelelő gyűjtőpontra újrafeldolgozás és újrahasznosítás céljából. Az elektromos és elektronikus készülékek találati veszélyes összetevők ellenőrzetlen kibocsátása veszélyt jelenthet az emberi egészségre és negatív változásokat okozhat a természetes környezetben. A háztartások fontos szerepet töltenek be az elhasznált készülék újrafeldolgozásában és újrahasznosításában. Az újrahasznosítás megfelelő módjával kapcsolatos további információkat a helyi hatóságoktól vagy a termék értékesítőjétől szerezhet.

Acest simbol indică faptul că deșeurile de echipamente electrice și electronice (inclusiv baterii și acumulatori) nu pot fi eliminate împreună cu alte tipuri de deșeuri. Deșeurile de echipamente trebuie colectate și preluate separat la un punct de colectare în vederea reciclării și recuperării, pentru a reduce cantitatea de deșeuri și consumul de resurse naturale. Eliberarea necontrolată a componentelor periculoase conținute în echipamentele electrice și electronice poate prezenta un risc pentru sănătatea oamenilor și are efecte adverse asupra mediului. Gospodăriile joacă un rol important prin contribuția lor la reutilizare și recuperare, inclusiv reciclarea deșeurilor de echipamente. Pentru mai multe informații în legătură cu metodele de reciclare adecvate, contactați autoritățile locale sau distribuitorul dumneavoastră.

Este símbolo indica que los residuos de aparatos eléctricos y electrónicos (incluidas las pilas y acumuladores) no pueden eliminarse junto con otros residuos. Los aparatos usados deben recogerse por separado y entregarse a un punto de recogida para garantizar su reciclado y recuperación a fin de reducir la cantidad de residuos y el uso de los recursos naturales. La liberación incontrolada de componentes peligrosos contenidos en los aparatos eléctricos y electrónicos puede suponer un riesgo para la salud humana y causar efectos adversos en el medio ambiente. El hogar desempeña un papel importante en la contribución a la reutilización y recuperación, incluido el reciclado de los residuos de aparatos. Para obtener más información sobre los métodos de reciclaje adecuados, póngase en contacto con su autoridad local o distribuidor.

Ce symbole indique que les déchets d'équipements électriques et électroniques (y compris les piles et accumulateurs) ne peuvent être éliminés avec d'autres déchets. Les équipements usagés devraient être collectés séparément et remis à un point de collecte afin d'assurer leur recyclage et leur valorisation et de réduire ainsi la quantité de déchets et l'utilisation des ressources naturelles. La dissémination incontrôlée de composants dangereux contenus dans des équipements électriques et électroniques peut présenter un risque pour la santé humaine et avoir des effets néfastes sur l'environnement. Le ménage joue un rôle important en contribuant à la réutilisation et à la valorisation, y compris le recyclage des équipements usagés. Pour plus d'informations sur les méthodes de recyclage appropriées, contactez votre autorité locale ou votre revendeur.

Questo simbolo indica che l'apparecchiatura elettrica e elettronica usurata (comprende le batterie e gli accumulatori) non può essere smaltita insieme con altri rifiuti. Le apparecchiature usurate devono essere raccolte separatamente e consegnate al punto di raccolta specializzato per garantire il riciclaggio e il recupero, al fine di ridurre la quantità di rifiuti e diminuire l'uso delle risorse naturali. Il rilascio incontrollato dei componenti pericolosi contenuti nelle apparecchiature elettriche e elettroniche può costituire il rischio per la salute umana e causare gli effetti negativi sull'ambiente naturale. Il nucleo familiare svolge il ruolo importante nel contribuire al riutilizzo e al recupero, compreso il riciclaggio dell'apparecchiatura usurata. Per ottenere le ulteriori informazioni sui metodi di riciclaggio appropriate, contattare l'autorità locale o il rivenditore.

Dit symbol geeft aan dat afgedankte elektrische en elektronische apparatuur (inclusief batterijen en accu's) niet samen met ander afval mag worden weggegooid. Afgedankte apparatuur moet gescheiden worden ingezameld en bij een inzamelpunt worden ingeleverd om te zorgen voor recycling en terugwinning, zodat de hoeveelheid afval en het gebruik van natuurlijke hulpbronnen kan worden beperkt. Het ongecontroleerd vrijkomen van gevaarlijke componenten in elektrische en elektronische apparatuur kan een risico vormen voor de menselijke gezondheid en schadelijke gevolgen hebben voor het milieu. Het huishouden speelt een belangrijke rol bij het bijdragen aan hergebruik en terugwinning, inclusief recycling van afgedankte apparatuur. Voor meer informatie over de juiste recyclingmethoden kunt u contact opnemen met uw gemeente of detailhandelaar.

Autó to súčlovie dŕži, že odpady musia byť zlikvidované oddelene od ostatných odpadov. Používané zariadenia musia byť zozbierané selektívne a odovzdané do príslušných zberných miest, aby mohli byť náležite recyklované a využité, aby sa znížilo množstvo odpadu a znížilo sa využívanie prírodných zdrojov. Neovládane uvoľňovanie nebezpečných látok obsiahnutých v elektrických a elektronických zariadeniach môže ohroziť ľudské zdravie a mať negatívny vplyv na životné prostredie. Každá domácnosť má dôležitú úlohu v procese opätovného použitia a opätovného získavania surovín, vrátane recyklácie, z opotrebovaných zariadení. Blížšie informácie o správnych metódach recyklácie vám poskytne miestna samospráva alebo predajca.

CHARAKTERYSTYKA PRODUKTU

Parownica do ubrań jest specyficznym rodzajem żelazka, które dzięki nakładkom stopy może służyć też do prasowania tkanin w tym odzieży za pomocą strumienia pary. Prawidłowa, niezawodna i bezpieczna praca produktu jest zależna od właściwej eksploatacji, dlatego:

Przed przystąpieniem do użytkowania produktu należy przeczytać całą instrukcję i zachować ją.

Za wszelkie szkody i obrażenia powstałe w wyniku używania produktu niezgodnie z przeznaczeniem, nie przestrzegania przepisów bezpieczeństwa i zaleceń niniejszej instrukcji, dostawca nie ponosi odpowiedzialności. Używanie produktu niezgodnie z przeznaczeniem, powoduje także utratę praw użytkownika do gwarancji, a także z tytułu rękojmi.

WYPOSAŻENIE PRODUKTU

Produkt jest dostarczany w stanie kompletnym i nie wymaga montażu. Wraz z produktem dostarczana są dwie nakładki stopy oraz baza (podstawa) do odstawienia produktu w trakcie przerw w pracy.

OGÓLNE ZALECENIA UŻYTKOWANIA

Urządzenie zostało zaprojektowane do użytku domowego i zabronione jest wykorzystanie go w zastosowaniach komercyjnych. Urządzenie rozgrzewa się do wysokiej temperatury podczas użytkowania. Należy zachować ostrożność podczas posługiwania się urządzeniem. Nieprawidłowe użycie urządzenia może być przyczyną poważnych poparzeń i/lub pożaru. Nigdy nie należy pozostawiać urządzenia bez nadzoru jeżeli jest ono podłączone do zasilania. Nie stosować urządzenia w innym celu niż prasowanie tkanin, np. do podgrzewania lub rozmrażania. Zabronione jest samodzielne naprawianie, demontaż lub modyfikacja urządzenia. Wszelkie naprawy muszą być przeprowadzone przez autoryzowany punkt naprawy. Produkt nie jest przeznaczony do użytkowania przez dzieci w wieku do co najmniej 8 lat oraz osoby o obniżonych możliwościach fizycznych, umysłowych i osoby o braku doświadczenia i znajomości sprzętu. Chyba, że będzie nad nimi sprawowany nadzór lub zostanie przeprowadzony instruktaż odnośnie użytkowania produktu w bezpieczny sposób tak, aby związane z tym zagrożenia były zrozumiałe. Dzieci nie powinny bawić się produktem. Dzieci bez nadzoru nie powinny wykonywać czyszczenia i konserwacji sprzętu. Urządzenie oraz kabel zasilający należy trzymać poza zasięgiem dzieci w wieku poniżej 8 lat podczas gdy urządzenie jest podłączone lub stygnie.

Zalecenia dotyczące podłączania urządzenia do zasilania

Przed podłączeniem urządzenia do zasilania należy się upewnić, że napięcie, częstotliwość i wydajność sieci zasilającej odpowiadają wartościom widocznym na tabliczce znamionowej. Wtyczka musi pasować do gniazdka. Zabronione jest jakiegokolwiek przerabianie wtyczki lub gniazdka celem dopasowania do siebie. Urządzenia musi być podłączony bezpośrednio do pojedynczego gniazdka sieci zasilającej. Obwód sieci zasilającej musi być wyposażony w przewód ochronny oraz zabezpieczenie co najmniej 16 A. W przypadku stosowania przedłużaczy, należy użyć przedłużacza z trzema przewodami wytrzymałego obciążenie prądem 16 A. Unikać kontaktu kabla zasilającego z ostrymi krawędziami oraz gorącymi przedmiotami i powierzchniami w tym stopą urządzenia. Podczas pracy produktu kabel zasilający musi być zawsze w pełni rozwinięty, a jego położenie należy ustalić tak, aby nie stanowił przeszkody w trakcie obsługi produktu. Ułożenie kabla zasilającego nie może powodować

ryzyka potknięcia. Gniazdko zasilające powinno znajdować się w takim miejscu, aby zawsze była możliwość szybkiego odłączenia wtyczki kabla zasilającego produkt. Podczas odłączania wtyczki kabla zasilającego zawsze należy ciągnąć za obudowę wtyczki, nigdy za kabel. Jeżeli kabel zasilający lub wtyczka ulegną uszkodzeniu, należy je natychmiast odłączyć od sieci zasilającej i skontaktować się z autoryzowanym serwisem producenta celem wymiany. Nie używać produktu z uszkodzonym kablem zasilającym lub wtyczką. Kabel zasilający lub wtyczka nie mogą zostać naprawione, w przypadku uszkodzenia tych elementów należy je wymienić na nowe pozbawione wad.

Zalecania dotyczące użytkowania

Wtyczkę kabla zasilającego należy odłączyć od gniazdka sieciowego przed rozpoczęciem napełniania lub opróżniania zbiornika urządzenia wodą. Podczas użytkowania urządzenia stopa jest nagrzewana do wysokiej temperatury oraz jest wytwarzana rozgrzana para wodna. Kontakt ze stopą lub parą wodną może doprowadzić do poważnych poparzeń. Podczas prasowania pokrywa zbiornika wody musi być zawsze prawidłowo zamknięta. Urządzenie musi być używane i odstawiane na płaską i stabilną powierzchnię. Jeżeli urządzenie jest odstawiane na własnej podstawie należy się upewnić, że podstawa została postawiona stabilnie. Urządzenia nie należy używać jeżeli zostało upuszczone, jeżeli są widoczne oznaki uszkodzenia lub jeżeli urządzenie przecieka. Uszkodzone urządzenie należy oddać do naprawy w autoryzowanym punkcie serwisowym przed ponownym użyciem. Podczas użytkowania urządzenia, zawsze trzymać je za uchwyt. Nigdy nie dotykać stopy urządzenia. Nie prasować ubrań, które znajdują się na ciele użytkownika lub innych osób. Takie użycie spowoduje poważne poparzenia. Nie kierować wylotu pary w stronę ludzi i zwierząt. Do zbiornika urządzenia wlewać tylko czystą wodę z kranu, wodę demineralizowaną lub wodę destylowaną. Nie dodawać żadnych substancji, np. perfum do wody. Takie użycie urządzenia jest niezgodne z jego przeznaczeniem i spowoduje jego uszkodzenie. Nie wlewać do zbiornika innych płynów niż woda. Wlewać i wylewać wodę należy tylko wtedy gdy stopa urządzenia jest całkowicie ostudzona. Podczas wlewania wody należy zachować staranność i ograniczyć do minimum rozchłapywanie wody. Nie podstawić urządzenia bezpośrednio pod kran w celu napełnienia zbiornika. Nie zanurzać urządzenia w wodzie lub jakimkolwiek innym płynie. Zaleca się stosować miarkę lub lejek do wlewania wody do zbiornika urządzenia. Nie stosować wody pobranej z odstojuników klimatyzacji, suszarek lub podobnych urządzeń. Nigdy nie odstawiać podłączonego do zasilania urządzenia na stopie. W trakcie krótkich przerw w prasowaniu oraz w celu ostudzenia po skończonej pracy, urządzenie należy odstawiać na dostarczoną podstawę.

OBSŁUGA URZĄDZENIA

Przygotowanie do pierwszego użycia

Urządzenie wyjąć z opakowania, usuwając wszystkie jego elementy.

Jeżeli stopa parownicy została zabezpieczona za pomocą folii ochronnej należy ją całkowicie usunąć. Nie stosować do tego ostrych narzędzi, które mogłyby uszkodzić powierzchnię stopy.

Otworzyć pokrywę zbiornika wody i napełnić zbiornik wodą. Zamknąć pokrywę zbiornika. Chwycić parownicę za uchwyt i obrócić ją do pionu uchwytem skierowanym w dół, i sprawdzić czy poziom wody nie jest wyższy niż wskaźnik opisany „MAX”, znajdujący się na zbiorniku wody.

Ustawić parownicę na podstawie (II) i podłączyć wtyczkę kabla zasilającego do gniazdka.

Regulator temperatury przestawić na pozycję opisaną „max”. Zaświeci się wskaźnik zasilania i rozpocznie się nagrzewanie stopy. Zakończenie nagrzewania zostanie zasygnalizowane przez wygaszenie się wskaźnika zasilania. Podczas pierwszego nagrzewania może z parownicy wydobywać się nieprzyjemny zapach, niewielka ilość dymu oraz drobne cząstki.

Po zakończeniu nagrzewania chwycić parownicę za uchwyt i trzymając parownicę poziomo, nacisnąć kilkakrotnie przycisk uderzenia pary. Z układu dostarczania pary zostaną usunięte wszystkie osady.

Pierwsze prasowanie zaleca się przeprowadzić bez żadnych nakładek, na szmatce tak, aby upewnić się, że stopa parownicy nie pobrudzi prasowanych tkanin.

Po zakończeniu czynności przygotowawczych rozpocząć prasowanie lub odstawić parownicę na podstawę, odłączyć wtyczkę kabla zasilającego od gniazdka i pozwolić stopie parownicy na samoistne ostudzenie.

Stosowanie nakładek stopy (III)

Ostrzeżenie! Przed montażem, demontażem lub wymianą nakładki należy się upewnić, że wtyczka kabla zasilającego jest odłączona od gniazdka sieci zasilającej, a stopa parownicy nie jest gorąca.

Nakładkę należy zaczepić o wypustkę umieszczoną na obudowie parownicy, tuż nad przednią krawędzią stopy, a następnie docisnąć tylną część nakładki tak, aby została zamocowana zatrzaskiem.

Demontaż odbywa się przez wciśnięcie i przytrzymanie przycisku zatrzasku, a następnie zdemontowanie nakładki ze stopy.

Nakładki różnią się długością i rodzajem włosa szczotki. Nakładka z włosiem welurowym służy do szczotkowania delikatnych tkanin, nakładka z włosiem nylonowych służy do szczotkowania grubszych tkanin. Stopa bez nakładki może służyć do prasowania gładkich tkanin.

Ostrzeżenie! Można stosować tylko nakładki dostarczone wraz z urządzeniem lub inne wskazane przez producenta. Zastosowanie innych nakładek może doprowadzić do ich stopienia pod wpływem wysokiej temperatury co może być przyczyną uszkodzenia urządzenia i nakładki, a także spowodować pożar.

Napełnianie i opróżnianie zbiornika wody

Ostrzeżenie! Przed rozpoczęciem napełniania lub opróżniania zbiornika należy się upewnić, że wtyczka kabla zasilającego jest odłączona od gniazdka sieci zasilającej, a stopa parownicy nie jest gorąca.

Parownicę postawić poziomo lub umieścić na podstawie, otworzyć pokrywę zbiornika wody i napełnić zbiornik wodą. Zamknąć pokrywę zbiornika. Chwycić parownicę za uchwyt i obrócić ją do pionu uchwytem skierowanym w dół, i sprawdzić czy poziom wody nie jest wyższy niż wskaźnik opisany „MAX”, znajdujący się na zbiorniku wody.

Nigdy nie napełniać zbiornika tak, aby poziom wody był wyższy niż poziom wskaźnika.

Parownica jest przeznaczona do korzystania z wody kranowej. Jeżeli jednak woda zawiera dużą ilość kamienia kotłowego należy stosować mieszaninę wody kranowej z wodą demineralizowaną lub destylowaną w proporcjach 1:1 lub samą wodę demineralizowaną lub destylowaną.

Wyduży to czas eksploatacji parownicy, zmniejszy lub zapobiegnie odkładaniu się kamienia kotłowego wewnątrz instalacji parowej urządzenia. Informacje dotyczące parametrów wody można uzyskać u dostawcy wody.

Zbiornik urządzenia zaleca się opróżniać po każdym użyciu. Otworzyć pokrywę zbiornika i obrócić parownicę tak, aby otwór wlewowy był skierowany w dół. Przytrzymać parownicę w tej pozycji do czasu całkowitego usunięcia wody.

Uwaga! Nawet po całkowitym opróżnieniu zbiornika, niewielka ilość wody pozostaje w instalacji parowej.

Ustawianie temperatury prasowania

Ustawianie temperatury prasowania jest możliwe przez obrót pokrętki. Jako znacznik ustawienia pokrętki należy potraktować wskaźnik zasilania. Pokrętka posiada następujące nastawy (podane od najniższej do najwyższej temperatury):

„min” – wyłączenie grzałki stopy. Nie należy traktować tego położenia jako wyłącznika urządzenia. Parownica zostaje wyłączona dopiero po wyciągnięciu wtyczki kabla zasilającego z gniazdka.

„*” – włączenie grzałki stopy i utrzymywanie minimalnej temperatury. Ta nastawa temperatury pozwala na prasowanie delikatnych tkanin takich, jak: jedwab, sztuczny jedwab, tkaniny syntetyczne.

„***” - nastawa temperatury pozwalająca na prasowanie tkanin takich, jak: wełna.

„****” - nastawa temperatury pozwalająca na prasowanie tkanin takich, jak: bawełna.

„max” – najwyższa nastawa temperatury pozwalająca na prasowanie tkanin takich, jak: len.

Praca grzałki sygnalizowana jest przez świecenie się wskaźnika zasilania. Termostat urządzenia samoczynnie utrzymuje ustaloną pokrętkiem temperaturę włączając i wyłączając grzałkę. Częstotliwość włączania grzałki zależy od temperatury otoczenia i nastawionej pokrętkiem temperatury. Im niższa temperatura otoczenia oraz im wyższa nastawiona temperatura tym częściej będzie włączana grzałka.

Jeżeli po prasowaniu w wyższej temperaturze zostanie ustawiona niższa temperatura, należy odczekać do samoczynnego schłodzenia się stopy parownicy. Należy odczekać do momentu zaświecenia się wskaźnika zasilania. Przyspieszyć chłodzenie można tylko przez uruchomienie uderzenia pary. Zabronione jest przyspieszanie chłodzenia w inny sposób np. przez zanurzenie stopy w wodzie.

Prasowanie

Parownica może prasować na sucho czyli bez wody w zbiorniku. Jeżeli jednak woda znajduje się w zbiorniku, to nawet bez naciśnięcia przycisku uderzenia pary, z otworów w stopie może wydobywać się niewielka ilość pary.

Uderzenie pary można wykorzystać tylko przy najwyższej temperaturze prasowania. Pokrętko temperatury należy ustawić w położeniu „****” lub „max”. Po zakończeniu nagrzewania należy nacisnąć przycisk uderzenia pary. Nie zaleca się naciskać przycisku więcej niż trzy razy pod rząd. Dla najlepszej wydajności zaleca się zachowanie co najmniej 4 sekundowej przerwy pomiędzy kolejnymi naciśnięciami przycisku uderzenia pary. Po opróżnieniu komory pary, urządzenie potrzebuje pewnego czasu na ponowne jej napełnienie. Przyciskanie w tym czasie przycisku uderzenia pary wydłuży czas napełniania komory.

Jeżeli nastawiona temperatura będzie zbyt niska nie będzie możliwe skorzystanie z uderzenia pary. W taki wypadek możliwe, że z otworów w stopie będą wydobywały się krople wody. Z uderzenia pary można skorzystać dla dowolnego położenia parownicy. Na przykład do prasowania za pomocą strumienia pary odzieży rozwieszanej na wieszakach. Zabronione jest w ten sposób prasowanie odzieży znajdującej się na osobach lub zwierzętach. Grozi to poważnymi oparzeniami.

Porady dotyczące prasowania

Zaleca się prasować tkaniny lekko wilgotne. Prasowanie będzie szybsze i łatwiejsze. W takim wypadku nie ma konieczności korzystania z uderzenia pary. Para będzie wydobywała się z wilgotnej tkaniny, a nie z parownicy. Pozwoli to zaoszczędzić energię elektryczną, konieczną do zasilenia urządzenia.

Do rozprasowywania wyjątkowo uporczywych zagnieceń należy zwilżyć zagniecenia np. za pomocą spryskiwacza (dostępnego osobno). W trakcie zwilżania tkaniny nie należy kierować strumienia wody na parownicę.

Zaleca się prasować na deskach do prasowania i wykorzystywać uchwyty na kabel zasilający parownicę jeżeli deska jest w niej wyposażona. Uchwyt należy ustawić w taki sposób, aby zminimalizować ryzyko kontaktu kabla zasilającego z gorącą stopą parownicy.

Należy zachować szczególną ostrożność podczas prasowania tkanin syntetycznych. Należy sprawdzić metkę produktu czy prasowanie jest w ogóle dozwolone i w jakiej temperaturze. Przy szczególnie delikatnych tkaninach można użyć lekko zwilżonej, cienkiej tkaniny wykonanej z bawełny, jako warstwy pośredniej pomiędzy stopą parownicy i tkaniną syntetyczną.

Konserwacja parownicy

Stopę parownicy należy kontrolować po każdym użyciu. Przed rozpoczęciem czyszczenia stopy należy ją całkowicie ostudzić. Stopę czyścić za pomocą lekko wilgotnej, miękkiej, bawełnianej ściereczki. Należy chronić stopę przed porysowaniem i nie stosować do czyszczenia żadnych chemikaliów takich, jak np. płynów do mycia naczyń, alkoholu, kwasów, rozpuszczalników itp. Nie stosować do czyszczenia stopy ostrych narzędzi, twardych gąbek, skrobaków itp., aby nie zarysować powierzchni stopy.

Do czyszczenia pozostałych elementów parownicy należy wykorzystać miękką, lekko wilgotną ściereczkę.

W przypadku, gdy podczas prasowania tkanina przywrze do stopy. Należy natychmiast zaprzestać prasowania, odłączyć parownicę od zasilania i jak najszybciej usunąć resztki tkaniny ze stopy za pomocą wilgotnej, miękkiej, bawełnianej ściereczki. Operację takiego czyszczenia należy przeprowadzić w rękawicach zapewniających ochronę przed wysoką temperaturą stopy parownicy. Nigdy nie zanurzać parownicy w wodzie lub jakimkolwiek innym płynie.

Przechowywanie parownicy

Parownicę przechowywać odłączoną od zasilania. Wtyczka kabla zasilającego musi być odłączona od gniazdka sieciowego. Parownicę przechowywać ze zbiornikiem opróżnionym z wody. Przechowywać w miejscach nienasłonecznionych i zapewniających wentylację. Miejsce przechowywania powinno być zabezpieczone przed dostępem dzieci. Parownicę przechowywać w taki sposób, aby urządzenie, a szczególnie stopa nie uległy uszkodzeniu. Jeżeli na czas przechowywania został zwinięty kabel zasilający należy go całkowicie rozwinąć przed podłączeniem wtyczki kabla zasilającego do gniazdka.

DANE TECHNICZNE

Parametr	Jednostka miary	Wartość
Numer katalogowy		68090
Napięcie znamionowe	[V~]	220 - 240
Częstotliwość znamionowa	[Hz]	50 - 60
Moc znamionowa	[W]	900 - 1100
Klasa izolacji		I
Masa netto (pokrywy)	[kg]	0,47
Pojemność zbiornika wody	[ml]	100
Wytwarzanie pary	[g/min]	10

PRODUCT CHARACTERISTICS

The garment steamer is a specific type of iron, which thanks to the soleplate caps can also be used for ironing fabrics, including clothing, using a steam jet. Proper, reliable and safe operation of the product depends on appropriate use, that is why you should:

Read and keep the entire manual before the first use of the product.

The supplier shall not be held liable for any damage or injury resulting from improper use of the product, failure to observe the safety regulations and recommendations of this manual. Use of the product for purposes other than those for which it was intended shall cause the loss of the user's rights to the guarantee and under warranty.

ACCESSORIES

The product is supplied complete and does not require assembly. The product is supplied with two soleplate caps and a base for storing the product during work breaks.

GENERAL INSTRUCTIONS FOR USE

The appliance has been designed for home use and is not allowed to be used in commercial applications. The appliance heats up to a high temperature during use. Be careful when operating the appliance. Improper use of the appliance may result in serious burns and/or fire. Do not leave the appliance unattended when it is connected to a power supply. Do not use the appliance for any other purpose than ironing fabrics, e.g. for heating or defrosting. It is forbidden to repair, disassemble or modify the appliance on one's own. All repairs must be carried out by an authorised service centre. The product is not intended for use by children under at least 8 years of age and by persons with reduced physical and mental abilities and by persons without experience in or understanding of the operation of the product. Unless they will be supervised or instructed to use the product safely, in a manner ensuring that the risks involved are understood. Children should not play with the product. Unattended children should not be allowed to perform the cleaning and maintenance of the appliance. Keep the appliance and the power cord out of reach of children under 8 years of age while the appliance is connected to the power supply or cooling down.

Recommendations for connecting the appliance to the power supply

Before connecting the appliance to the power supply, make sure that the voltage, frequency, and performance of the power supply correspond to the values shown on the appliance's rating plate. The plug must fit into the socket. It is forbidden to modify the plug or socket in any way for the purpose of fitting. The appliance must be connected directly to a single power supply socket. The mains supply circuit shall be equipped with a protective conductor and a protective device of at least 16 A. When using extension cords, use an extension cord with three wires that can withstand a 16 A current load. Avoid contact of the power cord with sharp edges, hot objects or surfaces, including the appliance's soleplate. During operation, the power cord must always be fully extended and the position of the power cord must be set so that it does not become an obstacle during product operation. The power cord should not be placed in a manner that would pose a risk of tripping. The power supply socket should be located in a place where it is always possible to quickly remove the product power cord plug. Always pull the power cord by the plug housing when unplugging it, never by the cord. If the

power cord or the plug is damaged, immediately disconnect it from the power supply and contact an authorised service centre of the manufacturer for replacement. Do not use the product with a damaged power cord or plug. The power cord or plug cannot be repaired and must be replaced with a new one that is free of defects if these components are damaged.

Instructions for use

Disconnect the power cord plug from the power supply socket before filling the appliance's tank with water or emptying it. When the appliance is in use, the soleplate is heated up to a high temperature and steam is generated. Contact with soleplate or steam can lead to serious burns. The water tank cover must always be properly closed when ironing. The appliance must be used and placed on a flat and stable surface. If the appliance is placed on its base, make sure that the base is placed firmly. Do not use the appliance if it has been dropped, if there are visible signs of damage or if it is leaking. Return a defective appliance to an authorised service centre for repair before reusing it. When using the appliance, always hold it by the handle. Never touch the appliance's soleplate. Do not iron clothes which are on the body of the user or others. Using the appliance in such a manner will cause serious burns. The steam outlet must never be pointed in the direction of people or animals. Pour only clean tap water, demineralised water or distilled water into the appliance's tank. Do not add any substances, e.g. perfume to the water. Such use is not in accordance with the intended use and will result in damage to the appliance. Do not pour any liquids other than water into the tank. Pour the water in and out only if the appliance's soleplate is completely cooled down. When pouring in water, be careful and minimise water spills. Do not place the appliance directly under the tap to fill the tank. Never immerse the appliance in water or any other liquid. It is recommended to use a measure or funnel to pour water into the appliance's tank. Do not use water from desilters of air conditioners, dryers or similar equipment. Never place the appliance on its soleplate when it is connected to the power supply. During short breaks in ironing and in order to cool the appliance down after finishing work, the appliance should be placed on the supplied base.

APPLIANCE OPERATION

Preparation for the first use

Remove the appliance from its packaging by removing all packaging components.

If the steamer's soleplate has been secured with a protective film, remove it completely. Do not use sharp tools that could damage the surface of the soleplate.

Open the water tank cover and fill in the tank with water. Close the tank cover. Grasp the steamer by the handle and turn it vertically with the handle pointing downwards, and check that the water level is not higher than the "MAX" indicator on the water tank.

Place the steamer on the base (II) and plug the power cord into the socket.

Move the temperature controller to the "max" position. The power indicator lights up and the soleplate heats up. The end of the heating up will be signalled by the power indicator going off. When the steamer heats up for the first time, unpleasant smells, small amounts of smoke and small particles can come out of it.

Once the steamer has finished heating up, grasp it by the handle and press the steam boost button a few times while holding the appliance horizontally. All settlements will be removed from the steam delivery system.

The first ironing is recommended to be carried out without any caps, on a cloth, so as to make sure that the steamer's soleplate does not soil the ironed fabrics.

After the preparation is complete, start ironing or place the steamer in a vertical position, resting it on the base, unplug the power cord from the socket and allow the steamer's soleplate to cool down on its own.

Use of soleplate caps (III)

Warning! Make sure the power cord plug is disconnected from the power supply socket and that the steamer's soleplate is not hot, before mounting, removing or replacing the cap.

Hook the cap on the tab located on the steamer's casing, just above the front edge of the soleplate, and then press the rear part of the cap so that it is fastened with the latch.

Removal is done by pressing and holding the latch button and then removing the cap from the soleplate.

The caps differ in the length and type of the brush bristles. The velour bristle cap is used to brush delicate fabrics, the nylon bristle cap is used to brush thicker fabrics. The soleplate without a cap can be used to iron smooth fabrics.

Warning! Only the caps supplied with the appliance or other specified by the manufacturer may be used. The use of other caps can lead to their melting under high temperature, which can cause damage to the appliance and the cap, and can also cause fire.

Filling and emptying the water tank

Warning! Before filling or emptying the tank, make sure the power cord plug is disconnected from the power supply socket and that the steamer's soleplate is not hot.

Place the steamer horizontally or on a base, open the water tank cover and fill the tank with water. Close the tank cover. Grasp the steamer by the handle and turn it vertically with the handle pointing downwards, and check that the water level is not higher than the "MAX" indicator on the water tank.

Never fill the tank so that the water level is higher than the indicator level.

The steamer is designed for use of tap water. However, if the water contains a large amount of limescale, use a 1:1 mix of tap water with demineralised or distilled water or just demineralised or distilled water.

This will extend the lifetime of the steamer and reduce or prevent limescale build-up inside the steam system of the steamer. Contact your water supplier for water parameters.

The appliance's tank should be emptied after each use. Open the tank cover and turn the steamer so that the filling opening faces downwards. Hold the steamer in this position until the water is completely removed.

Caution! Even after the tank has been emptied completely, a small amount of water remains in the steam system.

Setting the ironing temperature

The ironing temperature can be set by turning the knob. Use the power indicator as a marker for the knob setting. The knob has the following settings (given from the lowest to the highest temperature):

"min" - turning off the soleplate's heater. Do not treat this position as the appliance's "off" switch. The steamer is only switched off when the power cord is unplugged.

"**" - turning on the soleplate's heater and maintaining a minimum temperature. This temperature setting allows to iron delicate fabrics such as silk, artificial silk, synthetic fabrics.

"***" - temperature setting which allows to iron fabrics such as wool.

"****" - temperature setting which allows to iron fabrics such as cotton.

"max" - the highest temperature setting which allows to iron fabrics such as linen.

The heater operation is indicated by the power indicator lighting up. The appliance's thermostat automatically maintains the temperature set with the knob, turning the heater on and off. The frequency of the heater switching on depends on the ambient temperature and the temperature set by the knob. The lower the ambient temperature and the higher the set temperature, the more often the heater will be switched on.

If a lower temperature is set after ironing at a higher temperature, allow the steamer's soleplate to cool down on its own. Wait until the power indicator lights up. Cooling down can only be accelerated by starting a steam boost. It is forbidden to accelerate the cooling down in any other way, e.g. by immersing the soleplate in water.

Ironing

The steamer can be used to iron dry, i.e. without water in the tank. However, if the water is in the tank, a small amount of steam can escape from the holes in the soleplate even without pressing the steam boost button.

The steam boost can only be used at the highest ironing temperature. The temperature knob should be set to "****" or "max". When the heating process is finished, press the steam boost button. Do not press the button more than three times in a row. For best performance, it is recommended to follow breaks of at least 4 seconds between successive presses of the steam boost button. When the steam chamber is emptied, the appliance needs some time to refill it. Pressing the steam boost button during this time will increase the chamber filling time.

If the set temperature is too low, using the steam boost will not be possible. In this case it is possible that water droplets may be escaping from the holes in the soleplate. Steam boost can be used for any steamer position. For example, for ironing with a steam jet of clothes hung on hangers. It is not allowed to iron clothing in this way on persons or animals. This can cause serious burns.

Ironing advice

It is recommended to iron slightly damp fabrics. Ironing will be faster and easier. In this case it is not necessary to use the steam boost. Steam will come out of the damp fabric, not from the steamer. This will save the electricity you need to power the appliance.

To straighten extremely stubborn creases, dampen the creases, e.g. with a sprayer (sold separately). When dampening the fabric, do not point the water jet at the steamer.

It is recommended to iron on ironing boards and to use steamer power cord holders if the board is equipped with such. The holder should be positioned so that the risk of the power cord coming into contact with the hot steamer's soleplate is minimised.

Special care should be taken when ironing synthetic fabrics. Check the product label to see if ironing is allowed at all and at what temperature. For particularly delicate fabrics, a slightly dampened, thin cotton fabric can be used as an intermediate layer between the steamer's soleplate and the synthetic fabric.

Steamer maintenance

Check the steamer's soleplate after each use. Allow the soleplate to cool down completely before cleaning. Clean the soleplate with a slightly damp, soft cotton cloth. Protect the soleplate from scratches and do not use any chemicals such as dishwashing liquids, alcohol, acids, solvents, etc. for cleaning. Do not use sharp tools, hard sponges, scrapers, etc. to clean the soleplate so as not to scratch its surface.

Use a soft, slightly damp cloth to clean the remaining parts of the steamer.

If the fabric sticks to the steamer's soleplate during ironing, stop ironing immediately, disconnect the steamer from the power supply and remove any remaining fabric from the appliance's soleplate as soon as possible using a damp, soft cotton cloth. The cleaning operation should be carried out with gloves which provide protection against the high temperature of the steamer's soleplate.

Never immerse the steamer in water or any other liquid.

Steamer storage

Store the steamer in a dry place, disconnected from the power supply. The power cord must be unplugged from the socket. Store the steamer with the water tank emptied. Store in a dark and well-ventilated place. The place of storage should prevent access by children. Store the steamer so that the appliance, and especially its soleplate, is not damaged. If the power cord is rolled up for storage, fully unwind the power cord before plugging the power cord into a socket.

TECHNICAL DATA

Parameter	Unit	Value
Catalogue No.		68090
Rated voltage	[V~]	220 - 240
Rated frequency	[Hz]	50 - 60
Rated power	[W]	900 - 1100
Insulation class		I
Net weight (cover)	[kg]	0.47
Water tank capacity	[ml]	100
Steam generation	[g/min]	10

PRODUKTBESCHREIBUNG

Der Textil-Dampfglätter ist eine spezielle Art von Bügeleisen, das dank der Aufsätze für die Sohle auch zum Bügeln von Stoffen, einschließlich Kleidung, mit einem Dampfstrahl verwendet werden kann. Der störungsfreie, zuverlässige und sichere Betrieb des Gerätes hängt von der ordnungsgemäßen Verwendung ab, deshalb:

Lesen Sie vor Beginn der Arbeiten die gesamte Bedienungsanleitung durch und bewahren Sie sie für die weitere Nutzung auf.

Der Lieferant haftet nicht für jegliche Schäden und Verletzungen, die durch unsachgemäße Verwendung des Gerätes, Nichtbeachtung der Sicherheitsvorschriften und Empfehlungen dieser Bedienungsanleitung entstehen. Die unsachgemäße Verwendung des Gerätes führt ebenfalls zum Erlöschen der Garantie- und Gewährleistungsansprüche.

PRODUKTAUSSTATTUNG

Das Produkt wird komplett geliefert und muss nicht montiert werden. Das Produkt wird mit zwei Aufsätze für die Sohle und einer Basis (einem Sockel) zum Abstellen des Gerätes bei Pausen während des Bügelns geliefert.

ALLGEMEINE GEBRAUCHSHINWEISE

Das Gerät ist ausschließlich für den häuslichen Gebrauch bestimmt und darf nicht in gewerblichen Anwendungen verwendet werden. Das Gerät erwärmt sich während des Betriebs auf eine hohe Temperatur. Beim Umgang mit dem Gerät ist besondere Vorsicht geboten. Unsachgemäße Verwendung des Gerätes kann zu schweren Verbrennungen und/oder zu einem Brand führen. Lassen Sie das Gerät niemals unbeaufsichtigt, wenn es an die Stromversorgung angeschlossen ist. Verwenden Sie das Gerät nicht für andere Zwecke als zum Bügeln von Textilien, z.B. zum Erwärmen oder Auftauen. Es ist verboten, das Produkt selbst zu reparieren, zu zerlegen oder zu modifizieren. Alle Reparaturen müssen von einer autorisierten Servicestelle durchgeführt werden. Dieses Produkt ist nicht für den Gebrauch durch Kinder unter 8 Jahren oder Personen mit eingeschränkter körperlicher oder geistiger Leistungsfähigkeit, mit mangelnder Erfahrung oder Kenntnis des Gerätes bestimmt. Es sei denn, sie werden beaufsichtigt oder in den sicheren Gebrauch des Gerätes unterwiesen, damit die daraus resultierenden Gefahren verstanden werden. Kinder dürfen nicht mit dem Gerät spielen. Reinigung und Benutzerwartung dürfen nicht von Kindern ohne Beaufsichtigung durchgeführt werden. Halten Sie das Gerät und das Netzkabel außerhalb der Reichweite von Kindern unter 8 Jahren, während das Gerät an das Stromnetz angeschlossen ist oder abkühlt.

Hinweise für den Anschluss des Gerätes an das Stromnetz

Bevor Sie das Gerät an das Stromnetz anschließen, vergewissern Sie sich, dass Spannung, Frequenz und Kapazität des Stromnetzes mit den auf dem Typenschild des Gerätes angegebenen Werten übereinstimmen. Der Stecker muss in die Steckdose passen. Es ist verboten, den Stecker oder die Steckdose auf irgendeine Weise so zu verändern, dass sie zusammenpassen. Das Gerät muss direkt an eine Einzelsteckdose angeschlossen werden. Der Netzkreis muss mit einem Schutzleiter und einem Schutz von mindestens 16 A ausgestattet sein. Verwenden Sie bei Bedarf ein Dreileiter-Verlängerungskabel mit der Strombelastbarkeit von 16 A. Vermeiden Sie den Kontakt des Netzkabels mit scharfen Kanten sowie heißen Gegenständen oder Oberflächen, einschließlich der Sohle des Gerätes. Bei der Verwendung des Produktes muss das Netzkabel immer vollständig ausgezogen sein

und seine Position so festgelegt werden, dass der Betrieb des Produktes nicht behindert wird. Verlegen Sie das Netzkabel so, dass keine Stolpergefahr besteht. Die Steckdose sollte immer so angeordnet sein, dass der Stecker des Netzkabels des Gerätes schnell gezogen werden kann. Ziehen Sie das Netzkabel immer am Steckergehäuse, niemals am Netzkabel. Wenn das Netzkabel oder der Stecker beschädigt sind, ziehen Sie sofort den Netzstecker aus der Steckdose und wenden Sie sich zum Austausch an eine autorisierte Servicestelle des Herstellers. Verwenden Sie das Gerät nicht mit einem beschädigten Netzkabel oder Stecker. Das Netzkabel und der Stecker können nicht repariert werden. Sind diese Komponenten beschädigt, müssen sie durch neue, fehlerfreie ersetzt werden.

Hinweise zur Geräteverwendung

Ziehen Sie den Stecker des Netzkabels aus der Steckdose, bevor Sie den Wassertank des Gerätes mit Wasser füllen oder entleeren. Bei der Verwendung des Gerätes wird die Sohle des Gerätes auf eine hohe Temperatur erwärmt und heißer Dampf erzeugt. Der Kontakt mit der Sohle oder Dampf kann zu schweren Verbrennungen führen. Der Deckel des Wassertanks muss beim Bügeln immer richtig geschlossen sein. Das Gerät muss auf einer ebenen und stabilen Oberfläche benutzt und abgestellt werden. Wenn das Gerät auf eine eigene Basis gestellt wird, stellen Sie sicher, dass die Basis sicher steht. Benutzen Sie das Gerät auf keinen Fall, wenn es heruntergefallen ist, sichtbare Beschädigungen aufweist oder Wasser ausläuft. Beschädigtes Gerät sollte vor der Wiederverwendung in einer autorisierten Servicestelle repariert werden. Halten Sie das Gerät immer am Griff, wenn Sie es verwenden. Berühren Sie niemals die Sohle des Gerätes. Bügeln Sie die Kleidung niemals am Körper des Benutzers oder anderer Personen. Die Verwendung des Gerätes auf diese Weise führt zu schweren Verbrennungen. Richten Sie den Dampfauslass nicht auf Menschen oder Tiere. Füllen Sie den Wassertank ausschließlich mit sauberem Leitungswasser, demineralisiertem oder destilliertem Wasser. Fügen Sie dem Wasser keine Substanzen, z.B. Parfüm, hinzu. Diese Verwendung gilt als nicht bestimmungsgemäß und führt zu Schäden am Gerät. Füllen Sie den Tank nicht mit anderen Flüssigkeiten als Wasser. Sie sollen nur dann Wasser nachfüllen und ausgießen, wenn die Sohle des Gerätes vollständig abgekühlt ist. Wenn Sie Wasser nachfüllen, seien Sie vorsichtig und minimieren Sie das Verschütten von Wasser. Halten Sie das Gerät zum Auffüllen des Wassertanks nicht unter den Wasserhahn. Tauchen Sie das Gerät nicht in Wasser oder andere Flüssigkeiten. Benutzen Sie den mitgelieferten Messbecher zum Befüllen des Wassertanks des Gerätes. Verwenden Sie kein Wasser aus Wasserabscheidern von Klimaanlage, Trocknern oder ähnlichen Geräten. Stellen Sie das Gerät niemals auf die Sohle, wenn es an das Stromnetz angeschlossen ist. Bei kurzen Pausen während des Bügelns und zum Abkühlen nach Abschluss der Arbeiten sollte das Gerät auf die mitgelieferte Basis gestellt werden.

BEDIENUNG DES GERÄTES

Vorbereitung für den ersten Gebrauch

Das Produkt sollte ausgepackt werden, wobei alle Verpackungselemente vollständig entfernt werden sollten. Falls vorhanden, ziehen Sie die Schutzfolie von der Sohle des Dampfglätters ab. Verwenden Sie keine scharfen Werkzeuge, die die Oberfläche der Sohle beschädigen könnten. Öffnen Sie den Deckel des Wassertanks und füllen Sie den Wassertank mit Wasser. Schließen Sie den Deckel des Wassertanks.

Greifen Sie den Dampfglätter am Griff und drehen Sie ihn senkrecht mit dem Griff nach unten und überprüfen Sie, ob der Wasserstand nicht höher als die MAX-Markierung am Wassertank ist.

Setzen Sie den Dampfglätter auf die Basis (II) und schließen Sie den Stecker des Netzkabels an die Steckdose an.

Stellen Sie den Temperaturregler auf die Position „MAX“. Die Betriebsanzeige leuchtet auf und die Sohle beginnt sich zu erwärmen. Ist das Erwärmen beendet, erlischt die Betriebsanzeige. Bei der ersten Erwärmung des Dampfglätters können unangenehme Gerüche, geringe Rauchmengen und kleine Partikel aus dem Dampfglätter austreten.

Nachdem die Erwärmung beendet ist, halten Sie den Dampfglätter am Griff und drücken Sie die Dampfstoßtaste mehrmals, während Sie den Dampfglätter in horizontaler Position halten. Alle Ablagerungen werden aus dem Dampfversorgungssystem entfernt. Es wird empfohlen, bei der ersten Verwendung ein Tuch ohne Aufsätze zu bügeln, um sicherzustellen, dass die Sohle des Dampfglätters die gebügelten Textilien nicht verschmutzt.

Beginnen Sie nach diesen Vorbereitungsschritten mit dem Bügeln oder stellen Sie den Dampfglätter auf die Basis, ziehen Sie den Stecker des Netzkabels aus der Steckdose und lassen Sie die Sohle des Dampfglätters abkühlen.

Verwendung von Aufsätzen für die Sohle (III)

Achtung! Vergewissern Sie sich vor der Montage, Demontage oder dem Austausch des Aufsatzes, dass der Stecker des Netzkabels aus der Steckdose gezogen ist und die Sohle des Dampfglätters nicht heiß ist.

Der Aufsatz sollte an einer Lasche am Gehäuse des Dampfglätters, knapp über der Vorderkante der Sohle, eingehängt werden und dann den hinteren Teil des Aufsatzes so drücken, dass er mit der Verriegelung befestigt wird.

Die Demontage erfolgt durch Drücken und Halten des Verriegelungsknopfes und anschließendes Entfernen des Aufsatzes von der Sohle.

Die Aufsätze unterscheiden sich in der Länge und Art der Bürstenborsten. Der Aufsatz mit Veloursborsten wird zum Bürsten von empfindlichen Stoffen und der Aufsatz mit Nylonborsten zum Bürsten von dickeren Stoffen verwendet. Mit der Sohle ohne Aufsatz können glatte Stoffe gebügelt werden.

Achtung! Es dürfen nur die mit dem Gerät gelieferten oder vom Hersteller angegebenen Aufsätze verwendet werden. Die Verwendung anderer Aufsätze kann dazu führen, dass sie unter dem Einfluss von hohen Temperaturen schmelzen, wodurch das Gerät und der Aufsatz beschädigt werden kann. Es kann auch zu einem Brand kommen.

Befüllen/Entleeren des Wassertanks

Achtung! Vergewissern Sie sich vor dem Befüllen oder Entleeren des Wassertanks, dass der Stecker des Netzkabels aus der Steckdose gezogen ist und die Sohle des Dampfglätters nicht heiß ist.

Stellen Sie den Dampfglätter horizontal oder auf eine Basis, öffnen Sie den Deckel des Wassertanks und füllen Sie den Tank mit Wasser. Schließen Sie den Deckel des Wassertanks. Greifen Sie den Dampfglätter am Griff und drehen Sie ihn senkrecht mit dem Griff nach unten und überprüfen Sie, ob der Wasserstand nicht höher als die MAX-Markierung am Wassertank ist.

Füllen Sie den Tank niemals so, dass der Wasserstand die MAX-Markierung überschreitet.

Der Dampfglätter ist für die Verwendung von Leitungswasser ausgelegt. Wenn das Wasser jedoch eine große Menge an Kesselstein enthält, sollten Sie eine Mischung aus Leitungswasser mit demineralisiertem oder destilliertem Wasser im Verhältnis 1:1 oder demineralisiertem oder destilliertem Wasser allein verwenden.

Dies verlängert die Lebensdauer des Dampfglätters und verringert oder verhindert die Kesselsteinbildung im Dampfsystem des Gerätes. Informationen über die Wasserparameter erhalten Sie bei Ihrem Wasserversorger.

Es wird empfohlen, den Wassertank des Gerätes nach jedem Gebrauch zu leeren. Öffnen Sie den Deckel des Wassertanks und drehen Sie den Dampfglätter so, dass die Einfüllöffnung nach unten zeigt. Halten Sie den Dampfglätter in dieser Position, bis das Wasser vollständig abgelaufen ist.

Achtung! Auch nach der vollständigen Entleerung des Wassertanks verbleibt eine geringe Menge Wasser im Dampfsystem.

Einstellen der Bügeltemperatur

Die Bügeltemperatur kann durch Drehen des Drehreglers eingestellt werden. Die Betriebsanzeige gilt als Markierung für die Einstellung des Drehreglers. Der Drehregler hat die folgenden Einstellungen (von der niedrigsten bis zur höchsten Temperatur):

„min“ – das Ausschalten der Heizung der Sohle. Verwenden Sie diese Position nicht als Ausschalter des Gerätes. Der Dampfglätter wird nur ausgeschaltet, wenn der Stecker des Netzkabels aus der Steckdose gezogen wird.

„*“ – das Einschalten der Heizung der Sohle und Aufrechterhaltung einer Mindesttemperatur. Diese Temperatureinstellung ermöglicht das Bügeln von empfindlichen Stoffen wie Seide, Kunstseide und synthetischen Stoffen.

„***“ – die Temperatureinstellung, die das Bügeln von Stoffen wie Wolle ermöglicht.

„****“ – die Temperatureinstellung, die das Bügeln von Stoffen wie Baumwolle ermöglicht.

„max“ – die höchste Temperatureinstellung, die das Bügeln von Stoffen wie Leinen ermöglicht.

Der Betrieb der Heizung wird durch das Aufleuchten der Betriebsanzeige angezeigt. Der Thermostat des Gerätes hält die eingestellte Temperatur automatisch aufrecht, indem er die Heizung ein- und ausschaltet. Die Häufigkeit des Einschaltens der Heizung hängt von der Umgebungstemperatur und der mit dem Drehregler eingestellten Temperatur ab. Je niedriger die Umgebungstemperatur und je höher die eingestellte Temperatur, desto häufiger wird die Heizung eingeschaltet.

Wenn nach dem Bügeln bei einer höheren Temperatur eine niedrigere Temperatur eingestellt wird, warten Sie, bis der Dampf-

D

glätter abgekühlt ist. Warten Sie, bis die Betriebsanzeige aufleuchtet. Die Abkühlung kann nur durch das Aktivieren der Dampfstoßfunktion beschleunigt werden. Es ist verboten, die Abkühlung auf andere Weise zu beschleunigen, z.B. durch Eintauchen der Bügeleisensole in Wasser.

Bügeln

Der Dampfglätter ist für das Trockenbügeln geeignet, d.h. ohne Wasser im Tank. Befindet sich das Wasser jedoch im Tank, kann auch ohne Drücken der Dampfstoßtaste eine kleine Menge Dampf aus den Öffnungen in der Sohle entweichen.

Die Dampfstoßfunktion kann nur bei der höchsten Bügeltemperatur genutzt werden. Der Temperaturregler sollte auf „****“ oder „max“ eingestellt sein. Nachdem die Erwärmung beendet ist, drücken Sie die Dampfstoßtaste. Es wird nicht empfohlen, die Taste mehr als dreimal hintereinander zu drücken. Für eine optimale Leistung wird empfohlen, zwischen den hintereinander folgenden Drücken der Dampfstoßtaste eine Pause von mindestens 4 Sekunden einzuhalten. Nach dem Entleeren der Dampfkammer benötigt das Gerät einige Zeit zum Nachfüllen. Durch Drücken der Dampfstoßtaste während dieser Zeit wird die Füllzeit verlängert. Wenn die eingestellte Temperatur zu niedrig ist, können Sie die Dampfstoßfunktion nicht verwenden. In diesem Fall ist es möglich, dass Wassertropfen aus den Öffnungen in der Sohle austreten. Die Dampfstoßfunktion kann für jede Position des Dampfglätters genutzt werden. Zum Beispiel zum Dampfbügeln von Kleidung, die an Kleiderbügeln aufgehängt wurde. Das Bügeln von Kleidung an Personen oder Tieren auf diese Weise ist verboten. Dies kann zu schweren Verbrennungen führen.

Bügel Tipps

Es wird empfohlen, leicht feuchte Gewebe zu bügeln. Das Bügeln wird schneller und einfacher. In diesem Fall müssen Sie keinen Dampfstoß verwenden. Aus dem feuchten Gewebe tritt Dampf aus, nicht aus dem Dampfglätter. Dies erspart Ihnen den Strom, den Sie benötigen, um Ihr Gerät zu betreiben.

Um extrem hartnäckige Falten zu glätten, befeuchten Sie die Falten, z.B. mit einer Sprühhvorrichtung (separat erhältlich). Richten Sie den Wasserstrahl beim Benetzen des Stoffes nicht auf den Dampfglätter.

Es wird empfohlen, auf Bügelbrettern zu bügeln und Kabelhalterungen zu verwenden, wenn das Bügelbrett damit ausgestattet ist. Die Kabelhalterung sollte so positioniert werden, dass die Gefahr, dass das Netzkabel mit der heißen Sohle des Dampfglätters in Berührung kommt, minimiert wird.

Beim Bügeln von synthetischen Stoffen ist besondere Vorsicht geboten. Überprüfen Sie auf dem Produktetikett, ob und bei welcher Temperatur das Bügeln überhaupt erlaubt ist. Bei besonders empfindlichen Stoffen kann ein leicht befeuchtetes, dünnes Baumwollgewebe als Zwischenschicht zwischen Sohle des Dampfglätters und synthetischem Gewebe verwendet werden.

Wartung des Dampfglätters

Überprüfen Sie nach jedem Gebrauch die Sohle des Dampfglätters. Lassen Sie die Sohle vor der Reinigung vollständig abkühlen. Reinigen Sie die Sohle mit einem leicht feuchten, weichen Baumwolltuch. Schützen Sie die Sohle vor Kratzern und verwenden Sie keine Chemikalien wie Geschirrspülmittel, Alkohol, Säuren, Lösungsmittel usw. zur Reinigung. Verwenden Sie keine scharfen Werkzeuge, harten Schwämme, Schaber usw., um die Oberfläche der Sohle nicht zu zerkratzen.

Reinigen Sie die sonstigen Teile des Dampfglätters mit einem weichen, leicht feuchten Tuch.

Wenn der Stoff während des Bügelns an der Sohle des Dampfglätters klebt, beenden Sie das Bügeln sofort, trennen Sie den Dampfglätter vom Stromnetz und entfernen Sie so schnell wie möglich Stoffreste von der Sohle des Dampfglätters mit einem feuchten, weichen Baumwolltuch. Diese Reinigung sollte mit Handschuhen durchgeführt werden, die vor hohen Temperaturen der Sohle des Dampfglätters schützen.

Tauchen Sie den Dampfglätter niemals in Wasser oder eine andere Flüssigkeiten.

Lagerung des Dampfglätters

Trennen Sie den Dampfglätter vom Stromnetz, bevor Sie ihn lagern. Der Stecker des Netzkabels muss aus der Steckdose gezogen werden. Bewahren Sie den Dampfglätter mit leerem Wassertank auf. Bewahren Sie das Gerät an einem schattigen und gut belüfteten Ort auf. Außerhalb der Reichweite von Kindern aufbewahren. Bewahren Sie den Dampfglätter so auf, dass das Gerät, insbesondere die Sohle, nicht beschädigt wird. Wenn das Netzkabel zur Aufbewahrung aufgerollt wird, wickeln Sie das Netzkabel vollständig ab, bevor Sie den Stecker des Netzkabels in die Steckdose stecken.

TECHNISCHE DATEN

Parameter	Maßeinheit	Wert
Katalog-Nr.		68090
Nennspannung	[V~]	220 - 240
Nennfrequenz	[Hz]	50 - 60
Nennleistung	[W]	900 - 1100
Schutzklasse		I
Nettomasse (des Deckels)	[kg]	0,47
Wassertankvolumen	[ml]	100
Dampferzeugung	[g/min]	10

ХАРАКТЕРИСТИКА ИЗДЕЛИЯ

Парогенератор для одежды - это особый вид утюга, который также можно использовать для глажки тканей, в том числе одежды, с помощью паровой струи, благодаря накладкам для подошвы. Правильная, надежная и безопасная работа изделия зависит от надлежащей эксплуатации, поэтому:

Перед тем, как приступить к использованию изделия, необходимо полностью прочитать руководство и сохранить его.

За любой ущерб и повреждения, возникшие в результате использования изделия не по назначению, несоблюдения правил безопасности и рекомендаций, находящихся в настоящем руководстве, поставщик ответственности не несет. Использование изделия не по назначению приводит также к потере прав пользователя на гарантийное обслуживание, а также гарантийных обязательств.

КОМПЛЕКТАЦИЯ ИЗДЕЛИЯ

Изделие поставляется в собранном состоянии и не требует сборки. Изделие поставляется с двумя накладками для подошвы и основой (базой) для хранения изделия во время перерывов в работе.

ОБЩИЕ РЕКОМЕНДАЦИИ ПО ЭКСПЛУАТАЦИИ

Устройство было разработано для домашнего пользования и его запрещено использовать в коммерческих целях. Во время использования устройство нагревается до высокой температуры. Соблюдайте осторожность при обращении с устройством. Неправильное использование устройства может привести к серьезным ожогам и/или возникновению пожара. Никогда не оставляйте устройство без присмотра, если оно подключено к источнику питания. Не используйте устройство для каких-либо других целей, кроме глажки тканей, например, для подогрева или размораживания. Запрещается самостоятельно ремонтировать, демонтировать или модифицировать устройство. Все ремонты должны выполняться авторизованным сервисным центром. Данное изделие не предназначено для использования детьми в возрасте, по крайней мере, до 8 лет, и людьми с ограниченными физическими, умственными способностями, а также людьми, у которых нет опыта и знаний по работе с данным оборудованием. Это возможно только в случае, если будет осуществляться надзор или будет произведен инструктаж по безопасному использованию изделия, так чтобы были понятны связанные с этим риски. Не разрешайте играть детям с изделием. Дети без присмотра не должны выполнять очистку и уход за изделием. Храните устройство и шнур питания в недоступном месте для детей младше 8 лет, пока устройство подключено к электросети или остывает.

Рекомендации по подключению устройства к источнику питания

Перед подключением устройства к источнику питания убедитесь, что напряжение, частота и эффективность сетевого питания соответствуют значениям на заводской табличке. Вилка должна подходить к розетке. Запрещается каким-либо образом переделывать вилку или розетку для того, чтобы они подходили друг к другу. Устройство должно быть подключено непосредственно к одной сетевой розетке. Сетевая цепь должна быть оснащена изолированным проводом и предохранителем не менее 16 А. При использовании удлинителей используйте удлинитель с тремя проводами, способными выдерживать токовую нагрузку 16 А. Избегайте контакта шнура питания с острыми краями, горячими предметами и поверхностями, в том числе, подошвой

устройства. Когда изделие работает, шнур питания должен быть полностью размотан и размещен так, чтобы он не препятствовал работе изделия. Размещение шнура питания не может приводить к риску спотыкания. Сетевая розетка должна располагаться в месте, в котором можно было бы быстро отключить шнур питания изделия. При отсоединении вилки шнура питания всегда тяните за корпус вилки, а не за шнур. Если шнур питания или вилка повреждены, немедленно отсоедините их от электрической сети и обратитесь в авторизованный сервисный центр производителя для их замены. Не используйте изделие с поврежденным шнуром питания или вилкой. Шнур питания или вилку нельзя ремонтировать, в случае повреждения этих элементов замените их новыми, не имеющими дефектов.

Рекомендации по использованию

Отсоедините вилку шнура питания от электрической розетки, перед тем, как наполнить резервуар устройства водой или опорожнить его. При использовании устройства подошва нагревается до высокой температуры и образуется горячий водяной пар. Контакт с подошвой или водяным паром может привести к серьезным ожогам. При глажке крышка резервуара для воды должна быть всегда закрыта надлежащим образом. Устройство следует использовать и ставить на ровную и устойчивую поверхность. Если устройство ставится на собственной подставке, необходимо убедиться, что подставка стоит устойчиво. Устройство не следует использовать, если оно упало, если есть видимые признаки повреждения или устройство протекает. Поврежденное устройство следует сдать в ремонт в авторизованный сервисный центр перед повторным использованием. При использовании устройства всегда держите его за ручку. Никогда не прикасайтесь к подошве устройства. Нельзя гладить одежду, когда она находится на теле пользователя или других людей. Такое использование может привести к серьезным ожогам. Не направляйте выход пара на людей и животных. Наливайте в резервуар устройства только чистую водопроводную воду, деминерализованную или дистиллированную воду. Не добавляйте в воду никаких веществ, например, духов. Такое использование устройства не соответствует его назначению и может привести к его повреждению. Запрещается наливать в резервуар какие-либо другие жидкости, кроме воды. Вливать и выливать воду необходимо только тогда, когда подошва утюга полностью охлаждена. При вливании воды будьте осторожны и ограничьте до минимума разбрызгивание воды. Не подставляйте устройство непосредственно под кран для заполнения резервуара. Не погружайте устройство в воду или другую жидкость. Для вливания воды в резервуар устройства рекомендуется использовать мерную лейку или воронку. Не используйте воду из отстойников кондиционеров, сушилок или подобного оборудования. Никогда не ставьте устройство на подошву, когда оно подключено к источнику питания. Во время коротких перерывов в глажке и с целью охлаждения после окончания работы, устройство необходимо поставить на основании, входящем в комплект.

ЭКСПЛУАТАЦИЯ УСТРОЙСТВА

Подготовка к первому применению

Извлеките устройство из упаковки, удалив все ее элементы.

Если подошва парогенератора предохранена защитной пленкой, необходимо ее полностью удалить. Не используйте для

этого острые инструменты, которые могут повредить поверхность подошвы.

Откройте крышку резервуара для воды и наполните его водой. Закройте крышку резервуара. Возьмите парогенератор за ручку и поверните его вертикально ручкой вниз, убедитесь, что уровень воды не выше, чем индикатор «MAX» на резервуаре для воды.

Поместите парогенератор на основание (II) и вставьте шнур питания в розетку.

Установите регулятор температуры в положение, подписанное символом «max». Загорится индикатор питания и начнется нагревание подошвы. Об окончании нагревания будет сигнализировать погашенный индикатор питания. При первом нагревании парогенератора могут появиться неприятный запах, небольшое количество дыма и мелкие частицы.

После окончания нагревания возьмите парогенератор за ручку и держите парогенератор горизонтально, несколько раз нажмите кнопку включения пара. Из системы подачи пара будет удален весь осадок.

Первую глажку рекомендуется выполнять без накладок, на куске ткани, чтобы убедиться, что подошва парогенератора не загрязняет ткань.

После завершения подготовительных работ, начните гладить или поставьте парогенератор на основание, отсоедините шнур питания от розетки и дайте подошве парогенератора самопроизвольно остыть.

Использование накладок для подошвы (III)

Внимание! Перед монтажом, демонтажем или заменой накладки необходимо убедиться, что вилка шнура питания отсоединена от розетки электросети, а подошва парогенератора не горячая.

Накладку следует зацепить за выступ, расположенный на корпусе парогенератора чуть выше переднего края подошвы, а затем прижать заднюю часть накладки так, чтобы она была закреплена с помощью фиксатора.

Демонтаж производится путем нажатия и удержания кнопки фиксатора, а затем снятия накладки с подошвы.

Накладки различаются по длине ворса и типу щетки. Накладка с велюровым ворсом предназначена для чистки деликатных тканей, накладка с нейлоновым ворсом используется для чистки более толстых тканей. Подошву без накладки можно использовать для глажки гладких тканей.

Внимание! Разрешается использовать только накладки, поставляемые в комплекте с устройством, или другие накладки, указанные производителем. Использование других накладок может привести к их плавлению под воздействием высокой температуры, что может привести к повреждению устройства и накладок, а также стать причиной пожара.

Заполнение и опорожнение резервуара для воды

Внимание! Перед началом наполнения или опорожнением резервуара для воды убедитесь, что вилка шнура питания отсоединена от розетки электросети, а подошва парогенератора не горячая.

Парогенератор разместите горизонтально или на основании, откройте крышку резервуара для воды и наполните резервуар водой. Закройте крышку резервуара. Возьмите парогенератор за ручку и поверните его вертикально ручкой вниз, убедитесь, что уровень воды не выше, чем индикатор «MAX» на резервуаре для воды.

Никогда не наполняйте резервуар водой так, чтобы уровень воды в нем был выше уровня индикатора.

Парогенератор предназначен для использования водопроводной воды. Однако, если вода содержит большое количество накипи, используйте смесь водопроводной воды с деминерализованной или дистиллированной водой в пропорции 1:1 или только деминерализованную или дистиллированную воду.

Это продлит срок службы парогенератора и уменьшит или предотвратит образование накипи внутри паровой установки устройства. Информацию о параметрах воды можно получить у поставщика воды.

Резервуар парогенератора следует опорожнять после каждого использования. Откройте крышку резервуара и поверните парогенератор таким образом, чтобы заливное отверстие было обращено вниз. Держите парогенератор в таком положении, пока вода полностью не выльется.

Внимание! Даже после полного опорожнения резервуара в паровой системе остается небольшое количество воды.

Установка температуры глажки

Температуру глажки можно настроить поворотом регулятора. Используйте индикатор питания в качестве указателя для настройки регулятора. Регулятор имеет следующие настройки (от самой низкой до самой высокой температуры):

«tip» – выключение нагревателя подошвы. Не следует трактовать это положение как выключатель устройства. Парогенератор будет выключен только после отсоединения шнура питания от розетки.

«*» – включение нагревателя подошвы и поддержание минимальной температуры. Эта настройка температуры позволяет гладить деликатные ткани, такие как шелк, искусственный шелк, синтетические ткани.

«**» – настройка температуры, позволяющая гладить такие ткани, как шерсть.

«***» – настройка температуры, позволяющая гладить такие ткани, как хлопок.

«max» – максимальная настройка температуры, позволяющая гладить такие ткани, как лен.

О работе нагревателя сигнализирует светящийся индикатор питания. Термостат устройства автоматически поддерживает заданную температуру, настроенную регулятором, включая и выключая нагреватель. Частота включения нагревателя зависит от температуры окружающей среды и температуры, установленной регулятором. Чем ниже температура окружающей среды и выше заданная температура, тем чаще включается нагреватель.

Если после глажки при более высокой температуре задается более низкая температура, необходимо подождать пока

подшова парогенератора самопроизвольно остынет. Необходимо подождать, пока загорится индикатор питания. Можно ускорить охлаждение, включая выход пара. Запрещается ускорять охлаждение любым другим способом, например, погружая подошву в воду.

Глаженье

Парогенератор может гладить всухую, т.е. без воды в резервуаре. Однако, если вода находится в резервуаре, то небольшое количество пара может выходить из отверстий в подошве, даже без нажатия кнопки подачи пара.

Подачу пара можно использовать только при самой высокой температуре глаженья. Переключатель температуры должен быть установлен в положении «***» или «Мах». По окончании нагревания необходимо нажать кнопку подачи пара. Не рекомендуется нажимать кнопку более трех раз подряд. Для достижения наилучших результатов рекомендуется делать перерыв не менее 4 секунд между последовательными нажатиями кнопки подачи пара. После опорожнения паровой камеры устройству требуется некоторое время для очередного наполнения. Нажатие в это время на кнопку подачи пара увеличит время заполнения камеры. Если заданная температура слишком низкая, то глажка с подачей пара невозможна. В этом случае возможно вытекание капель воды из отверстий в подошве. Подачей пара можно пользоваться в любом положении парогенератора. Например, для глажки одежды, висящей на вешалках, с помощью струи пара. Запрещается гладить таким способом одежду, находящуюся на людях и животных. Это может привести к серьезным ожогам.

Советы по глажке

Рекомендуется гладить слегка влажные ткани. Глажка пройдет быстрее и проще. В этом случае нет необходимости использовать подачу пара. Пар будет выходить из влажной ткани, а не из парогенератора. Это позволит вам сэкономить электроэнергию, необходимую для питания устройства.

Для разглаживания чрезвычайно стойких складок необходимо увлажнить их, например, с помощью разбрызгивателя (приобретается отдельно). При смачивании ткани не направляйте струю воды на парогенератор.

Рекомендуется гладить на гладильных досках и использовать держатели для шнура парогенератора, если гладильная доска ими оснащена. Ручка должна быть расположена таким образом, чтобы минимизировать риск соприкосновения шнура питания с горячей подошвой парогенератора.

Следует соблюдать особую осторожность во время глажки синтетических тканей. Проверьте этикетку продукта, чтобы убедиться, что глажка этой ткани вообще разрешена и при какой температуре. Для особо деликатных тканей в качестве промежуточного слоя между подошвой парогенератора и синтетической тканью может использоваться слегка увлажненная, тонкая хлопчатобумажная ткань.

Уход за парогенератором

Проверяйте подошву парогенератора после каждого использования. Перед чистой дайте подошве полностью остыть. Очистите подошву слегка влажной мягкой хлопчатобумажной тканью. Защищайте подошву от царапин и не используйте для чистки жидкости для мытья посуды, спирт, кислоты, растворители и другие химические вещества. Не используйте острые инструменты, твердые губки, скребки и т.д. для очистки подошвы, чтобы не поцарапать ее поверхность.

Для очистки оставшихся частей парогенератора используйте мягкую, слегка влажную ткань.

Если ткань прилипает к подошве парогенератора во время глажки. Немедленно прекратите гладить, отсоедините парогенератор от источника питания и как можно быстрее удалите остатки ткани с подошвы парогенератора влажной мягкой хлопчатобумажной тканью. Очистку следует проводить в перчатках, обеспечивающих защиту от воздействия высокой температуры подошвы парогенератора.

Никогда не погружайте парогенератор в воду или другую жидкость.

Хранение парогенератора

Храните парогенератор отключенным от электросети. Вилка шнура питания должна быть вынута из розетки. Храните парогенератор с опорожненным резервуаром для воды. Храните вдали от прямых солнечных лучей и в хорошо проветриваемом месте. Место хранения должно быть защищено от доступа детей. Храните парогенератор таким образом, чтобы не повредить устройство, особенно подошву. Если шнур питания был свернут на время хранения, полностью размотайте шнур питания перед подключением штекера к розетке.

ТЕХНИЧЕСКИЕ ХАРАКТЕРИСТИКИ

Параметр	Единица измерения	Значение
Каталожный номер		68090
Номинальное напряжение	[В~]	220 - 240
Номинальная частота	[Гц]	50 - 60
Номинальная мощность	[Вт]	900 - 1100
Класс защиты		I
Масса нетто (крышки)	[кг]	0,47
Вместимость резервуара для воды	[мл]	100
Производство пара	[г/мин]	10

ХАРАКТЕРИСТИКИ ПРИСТРОЮ

Відпарювач одягу-це особливий тип праски, який за допомогою накладок для подошви також може використовуватися для прасування тканин за допомогою струменя пари. Правильна, надійна та безпечна робота пристрою залежить від правильної експлуатації, тому:

Перед початком роботи з приладом слід ознайомитися з інструкцією та зберегти її.

Постачальник не несе відповідальності за будь-які пошкодження і травми, спричинені неправильним використанням пристрою, недотриманням правил техніки безпеки та рекомендацій, що містяться в цій інструкції. Використання пристрою не за призначенням також призводить до втрати права на гарантійне обслуговування та гарантійні послуги.

ОБЛАДНАННЯ ПРИСТРОЮ

Пристрій поставляється в зібраному стані і не вимагає складання. Разом з продуктом поставляється дві накладки подошви і база (основа) для відставлення продукту під час перерв в роботі.

ЗАГАЛЬНІ РЕКОМЕНДАЦІЇ ЩОДО ВИКОРИСТАННЯ

Пристрій розроблений виключно для домашнього використання, і його заборонено використовувати в комерційних цілях. Під час використання пристрій нагрівається до високої температури. Будьте обережні, працюючи з пристроєм. Неправильне використання пристрою може привести до серйозних опіків та/або займання. Ніколи не залишайте пристрій без нагляду, якщо він підключений до джерела живлення. Не використовуйте пристрій для будь-яких інших цілей, окрім прасування тканин, наприклад, для підігріву або розморожування. Забороняється самостійно ремонтувати, розбирати або модифікувати пристрій. Будь-який ремонт повинен виконуватися авторизованим сервісним центром. Пристрій не призначений для використання дітьми у віці до 8 років і особами з обмеженими фізичними та розумовими можливостями, та особами, котрі не мають досвіду і знань про обладнання. За виключенням, якщо над ними здійснюється нагляд або буде проведений інструктаж щодо використання приладу безпечним способом так, щоб пов'язані з цим ризики були зрозумілі. Дітям заборонено гратися з пристроєм. Дітям без нагляду заборонено чистити та здійснювати технічне обслуговування пристрою. Зберігайте пристрій і шнур живлення в недоступному місці для дітей молодше 8 років, поки пристрій підключений до розетки або остигає.

Рекомендації щодо підключення пристрою до джерела живлення

Перед тим, як увімкнути пристрій до джерела живлення, переконайтеся, що напруга, частота та продуктивність мережі відповідають значенням на табличці з даними пристрою. Вилка повинна пасувати до розетки. Забороняється будь-яким чином модифікувати вилку або розетку для забезпечення їх сумісності. Пристрій повинен бути підключений безпосередньо до однієї мережевої розетки. Контур мережі живлення повинен бути оснащений захисним провідником і запобіжником не менше 16 А. При використанні подовжувачів використовуйте подовжувач з трьома проводами, здатними витримувати струмове навантаження 16 А. Уникайте контакту шнура живлення з гострими краями, гарячими предметами і поверхнями, в тому числі, подошвою приладу. Під час роботи пристрою, шнур живлення завжди повинен бути повністю вільним та розташований таким чином, щоб він не перешкоджав роботі з приладом. Розташуйте

шнур так, щоб об нього неможливо було спіткнутися. Розетка живлення має бути розташована в такому місці, щоб завжди можна було швидко від'єднати шнур живлення пристрою. Коли від'єднуєте вилку, завжди тримайтеся за корпус вилки, не за шнур. Якщо шнур живлення або вилку пошкоджено, негайно від'єднайте їх від електромережі та зверніться до авторизованого сервісного центру виробника для їхньої заміни. Не використовуйте пристрій із пошкодженим шнуром живлення або вилкою. Шнур живлення чи вилка не можна відремонтувати, у разі пошкодження цих елементів, слід замінити їх новими без дефектів.

Рекомендації щодо використання пристрою

Перш ніж наповнювати або спорожнити резервуар праски з води, від'єднайте шнур живлення від електричної розетки. При використанні приладу підшова нагрівається до високої температури і утворюється гарячий водяний пар. Контакт з підшовою або водою парою може привести до серйозних опіків. При прасуванні кришка резервуара для води повинна бути завжди закрита належним чином. Прилад слід використовувати і класти на рівній і стійкій поверхні. Якщо прилад ставиться на власній підставці, переконайтеся, що підставка поставлена стабільно. Прилад не слід використовувати, якщо вона впала, якщо є видимі ознаки пошкодження або прилад протікає. Пошкоджений прилад слід здати в ремонт до авторизованого сервісного центру перед повторним використанням. При використанні прилад завжди тримайте його за ручку. Ніколи не торкайтеся до підшови приладу. Не прасуйте одяг, що знаходиться на тілі користувача або інших людей. Використання таким чином може привести до серйозних опіків. Не спрямовуйте вихід пари на людей і тварин. Наливайте в резервуар приладу тільки чисту водопровідну, демінералізовану або дистильовану воду. Не додавайте в воду ніяких речовин, наприклад, парфумів. Таке використання не за призначенням може привести до пошкодження приладу. Забороняється наливати в резервуар будь-які інші рідини, крім води. Вливайте і виливайте воду, тільки тоді, коли підшова приладу повністю охолоджена. При вливанні води будьте обережні і обмежте до мінімуму розбрикування води. Не підставляйте прилад безпосередньо під кран для заповнення резервуара. Не занурюйте прилад у воду або іншу рідину. Рекомендується використовувати мірку або воронку для заливання води в резервуар пристрою. Не використовуйте воду з кондиціонерів, сушарок або іншого подібного обладнання. Ніколи не ставте прилад на підшову, коли він підключений до джерела живлення. Під час короткочасних перерв у прасуванні і для охолодження після закінчення роботи пристрій слід відкласти на поставлену основу.

ЕКСПЛУАТАЦІЯ ПРИСТРОЮ

Підготовка до першого застосування

Вийміть пристрій з упаковки, видаляючи всі її елементи.

Якщо підшова приладу оберігається захисною плівкою, потрібно повністю зняти її. Не використовуйте гострі інструменти, які можуть пошкодити поверхню підшови.

Відкрийте кришку резервуара для води і наповніть його водою. Закрийте кришку ємності. Візьміть відпарювач за ручку і поверніть її вертикально ручкою вниз, і переконайтеся, що рівень води не вище, ніж показник «МАКС», розташований на резервуарі для води.

Встановіть відпарювач на основу (II) і підключіть вилку кабелю до розетки.

Встановіть регулятор температури в положення, описане символом «Мах». Індикатор живлення загориться і почнеться нагрівання підшови. Закінчення нагрівання буде вказуватися погашенням індикатора живлення. При першому нагріванні відпарювача з неї можуть виходити неприємні запахи, невелика кількість диму і дрібні частинки.

Після закінчення нагрівання, візьміть відпарювач за ручку і тримайте його в горизонтальному положенні. Із системи подачі пари буде видалений весь осад.

Перше прасування рекомендується виконувати без накладок, на ганчірці, щоб переконатися, що підшова відпарювача не забруднює прасовану тканину.

Після завершення підготовки, почніть прасувати праскою або встановіть відпарювач на основі, від'єднайте шнур живлення від розетки і дайте підшові відпарювача автоматично охолонути.

Застосування накладок підшови (III)

Попередження! Перед монтажем, демонтажем або заміною накладки переконайтеся, що вилка кабелю живлення від'єднана від розетки електромережі, а підшова праски не гаряча.

Накладку зачепіть за виступ, розташований на корпусі відпарювача, трохи вище переднього краю стопи, а потім натисніть на задню частину накладки так, щоб вона була закріплена фіксатором.

Демонтаж здійснюється натисканням і утриманням кнопки фіксатора, а потім демонтаж накладки з підшови.

Накладки відрізняються довжиною і типом щетини щітки. Велюрова щетина для чищення тонких тканин, нейлонова щетина для чищення більш товстих тканин. Підшова без накладення може використовуватися для прасування гладких тканин.

Попередження! Можна використовувати тільки накладки, що поставляються разом з пристроєм, або інші рекомендовані виробником. Застосування інших насадок може привести до їх розплавлення під дією високої температури, що може привести до пошкодження пристрою і накладки, а також привести до пожежі.

Заповнення і спорожнення резервуара води

Попередження! Перед тим, як наповнити або спорожнити резервуар, переконайтеся, що вилка кабелю живлення від'єднана від розетки електромережі, а підшова відпарювача не гаряча.

Відпарювач поставити горизонтально або поставити на підставку, відкрити кришку резервуара для води і заповнити резервуар водою. Закрийте кришку ємності. Візьміть відпарювач за ручку і поверніть її вертикально ручкою вниз, і переконайтеся, що рівень води не вище, ніж показник «МАКС», розташований на резервуарі для води.

Ніколи не наповнюйте резервуар водою так, щоб рівень води в ньому був вище рівня індикатора.

Відпарювач призначений для використання водопровідної води. Однак, якщо вода містить велику кількість накипу, використовуйте 1:1 суміш водопровідної води з демінералізованою або дистильованою водою або тільки демінералізовану або дистильовану воду.

Це продовжить термін служби відпарювача і зменшить або запобіжить утворенню накипу всередині парової системи приладу. Інформацію про параметри води можна отримати у постачальника води.

Резервуар приладу слід спорожнювати після кожного використання. Відкрийте кришку резервуара і переверніть відпарювач так, щоб заливний отвір був направлений вниз. Тримайте відпарювач в цьому положенні, поки вода повністю не виллється. Увага! Навіть після повного спорожнення резервуара, залишається невелика кількість води в паровій системі.

Налаштування температури прасування

Налаштування температури прасування відбувається обертанням регулятора. Використовуйте індикатор живлення в якості показника для налаштування регулятора. Регулятор має наступні налаштування (від найнижчої до найвищої температури):

«тіп» - вимкнення нагрівача підшови. Не використовуйте це положення в якості вимикача приладу. Відпарювач вимикається тільки після від'єднання кабелю живлення від розетки.

„*“ - включення нагрівача підшови і підтримання мінімальної температури. Це значення температури дозволяє прасувати делікатні тканини, такі як шовк, штучний шовк, синтетичні тканини.

« ** »- значення температури, що дозволяє прасувати такі тканини, як вовна.

« *** »- значення температури, що дозволяє прасувати такі тканини, як бавовна.

«Мах » - найвища настройка температури, що дозволяє прасувати такі тканини, як льон.

Про роботу нагрівача сигналізує світло індикатора живлення. Термостат приладу автоматично підтримує задану температуру, налаштовану регулятором, включаючи і вимикаючи нагрівач. Частота включення нагрівача залежить від температури навколишнього середовища і температури, встановленої регулятором. Чим нижча температура навколишнього середовища і вище задана температура, тим частіше включається нагрівач.

Якщо після прасування при більш високій температурі задається нижча температура, дайте відпарювачу автоматично охолонути. Зачекайте, поки загориться індикатор живлення. Можна прискорити охолодження, тільки включаючи удар пари. Забороняється прискорювати охолодження будь-яким іншим способом, наприклад, занурюючи підшоку в воду.

Прасування

Випарник може гладити в сухому режимі, тобто без води в резервуарі. Однак, якщо вода знаходиться в резервуарі, то

навіть без натискання на кнопку удару пари з отворів в підшві може витекти невелика кількість пари. Паровий удар можна використовувати тільки при високій температурі прасування. Регулятор температури слід встановити в положенні «***» або «max». Після завершення прогріву, необхідно натиснути кнопку парового удару. Не натискайте кнопку більше трьох разів поспіль. Для досягнення найкращих результатів рекомендується між послідовними натисканнями кнопки удару пари робити перерву не менше 4 секунд. Коли парова камера випорожниться, приладу потрібен якийсь час для дозарядки. Натискання на кнопку удару пари протягом цього часу збільшить час заповнення камери. Якщо задана температура занадто низька, неможливо буде використовувати прилад з паром. В такому випадку можливо, що з отворів в підшві будуть проступати краплі води. Ударом пари можна скористатися для будь-якого положення відпарювача. Наприклад, для прасування за допомогою струменя пари одягу, розвішаного на вішалках. Забороняється прасувати таким способом одяг, що знаходиться на людях і тваринах. Це може привести до серйозних опіків.

Поради з прасування

Рекомендується прасувати злегка вологі тканини. Можна буде прасувати швидше і простіше. У цьому випадку немає необхідності використовувати паровий удар. Пар буде виходити з вологої тканини, а не з відпарювача. Це дозволить вам заощадити електроенергію, необхідну для живлення відпарювача.

Для розгладження стійких складок змочіть складки, наприклад, за допомогою сприскувача (продається окремо). При змочуванні тканини не направляйте струмінь води на відпарювач.

Рекомендується прасувати на прасувальних дошках і використовувати тримачі для кабелю відпарювача, якщо дошка ними оснащена. Ручка повинна бути розташована таким чином, щоб мінімізувати ризик зіткнення кабелю живлення з гарячим відпарювачем.

Слід дотримуватися особливої обережності під час прасування синтетичних тканин. Перевірте етикетку продукту, щоб переконатися, що прасування цієї тканини взагалі дозволено і при якій температурі. Для особливо делікатних тканин в якості проміжного шару між підшвою відпарювача і синтетичною тканиною може використовуватися злегка зволожена, тонка бавовняна тканина.

Технічне обслуговування відпарювача

Перевіряйте підшву відпарювача після кожного використання. Перед чищенням дайте підшві повністю охолонути. Очистіть підшву вологою, м'якою, бавовняною тканиною. Захищайте підшву від подряпин і не використовуйте для чищення рідини для миття посуду, спирт, кислоти, розчинники та інші хімічні речовини. Не використовуйте гострі інструменти, тверді губки, скребки і т.д. для очищення підшви, щоб не подряпати її поверхню.

Для очищення решти частин відпарювача використовуйте м'яку, злегка вологу тканину.

Якщо тканина прилипає до підшви під час прасування. негайно припиніть прасувати, від'єднайте відпарювач від джерела живлення і як можна швидше видаліть залишки тканини з підшви відпарювача вологою, м'якою, бавовняною тканиною. Очищення слід проводити в рукавичках, що забезпечують захист від дії високої температури підшви відпарювача.

Ніколи не занурюйте відпарювач у воду або іншу рідину.

Зберігання відпарювача

Відпарювач зберігайте відключеним від електромережі. Вилка повинна бути відключена від розетки. Зберігайте відпарювач з пустим резервуаром для води. Зберігайте подалі від прямих сонячних променів і в добре провітрюваному місці. Місце зберігання повинно бути захищене від дітей. Зберігайте відпарювач таким чином, щоб пристрій і особливо нога не пошкодилися, якщо кабель живлення був згорнутий під час зберігання, його необхідно повністю розгорнути перед підключенням штекера кабелю до розетки.

ТЕХНІЧНІ ХАРАКТЕРИСТИКИ

Параметр	Одиниця вимірювання	Значення
Каталоговий номер		68090
Номінальна напруга	[В~]	220 - 240
Номінальна частота	[Гц]	50 - 60
Номінальна потужність	[Вт]	900 - 1100
Клас ізоляції		I
Маса нетто (кришки)	[кг]	0,47
Ємність резервуара для води	[мл]	100
Створення пари	[г/хв.]	10

PRODUKTO CHARAKTERISTIKA

Drabužių garintuvą yra specifinė lygintuvo rūšis, kuris, pado apdangalų dėka, gali būti naudojamas audiniams, įskaitant drabužių lyginti su garų srove. Tinkamas, patikimas ir saugus produkto veikimas priklauso nuo tinkamo naudojimo, todėl:

Prieš naudodami gaminį reikia perskaityti visą instrukciją ir ją išsaugoti ateičiai.

Tiekėjas neatsako už nuostolius, sužalojimus atsiradusius dėl saugos taisyklių ir šio vadovo rekomendacijų nesilaikymo. Produkto naudojimas ne pagal paskirtį sukelia taip pat pardavėjo teikiamos garantijos netekimą.

PRODUKTO KOMPLEKTACIJA

Produktas pristatomas kompleksiškai ir nereikalauja surinkimo. Gaminys tiekiamas su dviem pado apdangalais ir baze (pagrindu), kuri naudojama gaminį pastatyti pertraukų nuo lyginimo metu.

BENDROSIOS REKOMENDACIJOS NAUDOJIMUI

Įrenginys skirtas naudoti namuose ir draudžiama jį naudoti komerciniais tikslais. Naudojimo metu prietaisas įkaista iki aukštų temperatūrų. Naudodami prietaisą, būkite atsargūs. Neteisingai naudojant prietaisą, galite stipriai nudegti ir (arba) sukelti gaisrą. Niekada nepalikite prietaiso be priežiūros, jei jis prijungtas prie maitinimo šaltinio. Nenaudokite prietaiso jokiems kitiems tikslams, išskyrus audinių lyginimą, pvz., šildymui ar atitirpinimui. Įrenginį draudžiama savarankiškai taisyti, ardyti ar modifikuoti. Visus įrenginio taisymo darbus turi atlikti įgaliotas remonto centras. Produktas nėra skirtas vaikams jaunesniems nei 8 metų, žmonėms su sumažėjusiais fiziniais ar psichiniais gebėjimais ir žmonėms, neturintiems patirties ir žinių apie įrangą. Nebent, asmenys bus prižiūrimi ar bus nurodyta, kaip saugiai naudoti produktą, kad su jo naudojimo susijusi rizika būtų suprantama. Vaikai neturėtų žaisti su produktu. Vaikams be priežiūros negalima leisti atlikti prietaiso valymo ir priežiūros. Kai įrenginys prijungtas arba vėsta, tai įrenginį ir maitinimo laidą reikia laikyti vaikams iki 8 metų nepasiekiamoje vietoje.

Įrenginio prijungimo prie maitinimo šaltinio rekomendacijos

Prieš prijungiant įrenginį prie maitinimo tinklo, įsitikinti, kad maitinimo tinklo įtampa, dažnis ir našumas atitinka įrenginio duomenų lentelės reikšmėms. Kištukas turi tiktį lizdui. Bet koks kištuko ar lizdo pakeitimas jų pritaikymui yra draudžiamas. Įrenginys turi būti prijungtas tiesiogiai prie pavienio elektros tinklo lizdo. Maitinimo grandinėje turi būti apsauginis laidininkas ir ne mažesnė kaip 16 A apsauga. Kai naudojate ilgintuvus, naudokite ilgintuvą su trimis laidais, kurie gali atlaikyti 16 A srovę. Vengti maitinimo laido kontakto su aštriais kraštais ir karštais daiktais bei paviršiais bei įrenginio padu. Kai produktas veikia, maitinimo kabelis visada turi būti pilnai išvyniotas ir išdėstytas taip, kad jis nebūtų kliūtis naudojant gaminį. Maitinimo laido padėjimas negali kelti suklypimo pavojaus. Maitinimo lizdas turi būti tokioje vietoje, kad visada būtų galima greitai ištraukti produkto maitinimo laidą. Atjungiant maitinimo kištuką, visada traukti už kištuko korpuso, niekada už kabelio. Jei maitinimo laidas ar kištukas sugadintas, nedelsiant jį atjunktį nuo maitinimo tinklo ir kreipkis į gamintojo įgaliotą techninės priežiūros centrą dėl jo iškeitimo. Nenaudoti gaminio su pažeistu maitinimo laidu ar kištuku. Maitinimo laidas ar kištukas negali būti suremontuoti, jei šie elementai sugadinti - reikia juos pakeisti naujais be defektų.

Su naudojimu susijusios rekomendacijos

Prieš užpildydami ar ištuštinami įrenginio vandens baką, atjunkite maitinimo laidą nuo sieninio lizdo. Kai įrenginys naudojamas, padas įkaista iki aukštos temperatūros ir susidaro karšti garai. Sąlytis su padu ar garais gali sukelti rimtus nudegimus. Vandens bakelio dangtis lyginant visada turi būti tinkamai uždarytas. Įrenginys turi būti naudojamas ir dedamas ant lygaus ir stabilaus paviršiaus. Jei įrenginys dedamas ant savo pagrindo, įsitikinkite, kad pagrindas stovi stabiliai. Nenaudoti įrenginio, jei jis nukrito, jei yra pastebimų pažeidimų arba nutekėjimo požymių. Prieš pakartotinį naudojimą, pažeistą įrenginį reikia pataisyti įgaliotame remontų centre. Naudojant, visada laikykite įrenginį už rankenos. Niekada nelieskite įrenginio pado. Nelyginkite drabužių, kurie yra ant vartotojo ar kitų žmonių kūno. Toks naudojimas sukelia sunkius nudegimus. Niekada nenukreipkite garų išmetimo link žmonių ar gyvūnų. Į įrenginio baką įpilkite tik švaraus vandentiekio vandens, demineralizuoto vandens arba distiliuoto vandens. Nedėkite su vandeniu jokių medžiagų, pvz., kvėpalų. Tokiu būdu įrenginys naudojamas ne pagal paskirtį ir jį sugadins. Į bakelį nepilkite kitų skysčių, išskyrus vandenį. Supilkite ar išpilkite vandenį tik tada, kai įrenginio padas visiškai atvės. Pilant vandenį, reikia stengtis, kad kuo būtų mažiau vandens purlų. Norint užpildyti bakelį nedėkite įrenginio tiesiai po čiaupu. Nemerkti įrenginio vandenyje ar kitame skystyje. Norėdami užpildyti įrenginio baką vandeniu, rekomenduojama naudokite matavimo puodelį ar piltuvą. Nenaudokite vandens, paimto iš oro kondicionierių valiklių, džiovintuvų ar panašių įtaisų. Niekada nedėkite prijungto prie maitinimo šaltinio įrenginio ant pado. Per trumpas pertraukas lyginimo metu ir norint, kad įrenginys atvėstų po darbo, prietaisas turėtų būti pastatytas ant pristatyto pagrindo.

ĮRENGINIO VALDYMAS

Paruošimas pirmam panaudojimui

Išimkite prietaisą iš pakuotės, pašalindami visus jo elementus.

Jei garintuvo padas buvo apsaugotas apsaugine folija, ji turi būti visiškai pašalinta. Nenaudokite tam aštrių įrankių, kurie gali pažeisti pėdos paviršius.

Atidarykite vandens bakelio dangtį ir užpildykite vandens bakelį. Uždarykite bakelio dangtį. Paimkite garintuvą už rankenos ir pasukite vertikaliai, taip, kad rankena būtų nukreipta žemyn ir patikrinkite, ar vandens lygis nėra aukštesnis už „MAX“ rodiklį ant vandens bakelio. Padėkite garintuvą ant pagrindo (II) ir įjunkite maitinimo laido kištuką į elektros lizdą.

Temperatūros reguliatorių nustatykite į poziciją, pažymėtą „max“. Užsidega galios indikatorius, o padas pradeda įsilimia. Šildymo pabaigą signalizuoja užgesęs maitinimo indikatorius. Pirmojo kaitinimo metu garintuvus gali skeisti nemalonų kvapą, nedidelį kiekį dūmų ir smulkių dalelių.

Po kaitinimo laikykite garintuvą už rankenos ir laikydami garintuvą horizontaliai, keletą kartų paspauskite garų padavimo mygtuką. Iš garų tiekimo sistemos bus pašalintos visos nuosėdos.

Pirmąjį lyginimą rekomenduojama atlikti ant skudurėlio, be jokių apdangalų, kad įsitikintumėte, jog garintuvo padas netepia lyginamą audinį.

Baigus parengiamuosius darbus prieš lyginimą, pradėkite garintuvą ant pagrindo, atjunkite maitinimo laido kištuką nuo lizdo ir leiskite garintuvo padui savaime atvėsti.

Pado apdangalų (III) naudojimas

Įspėjimas! Prieš montuojant ar išmontuojant ar keičiant apdangalus, įsitikinkite, kad maitinimo laido kištukas yra atjungtas nuo maitinimo lizdo ir ar padas nėra įkaitęs.

Apdangalas turėtų būti užkabintas už garintuvo korpuse, tiesiai virš priekinio pado krašto esančio išsikišimo, po to reikia paspausti užpakalinę apdangalo dalį taip, kad jis būtų pritvirtintas sklėsčiu.

Išardymas atliekamas paspaudžiant ir laikant užrakto mygtuką, tada nuimant apdangalą nuo pado.

Apdangalai skiriasi plauko tipu ilgiu. Apdangalas su aksomo plauku naudojamas švelnių audinių šukavimui, apdangalas su nailo plauku naudojamas storesnių audinių šukavimui. Padas be apdangalo gali būti naudojamas lygių audinių lyginimui.

Įspėjimas! Gali būti naudojami tik su prietaisu tiekiami apdangalai arba kiti gamintojo nurodyti apdangalai. Kitų apdangalų naudojimas gali sukelti, kad jį ištrips esant aukštai temperatūrai, o tai gali sugadinti prietaisą ir apdangalą, taip pat sukelti gaisrą.

Vandens bakelio užpildymas ir ištušinimas

Įspėjimas! Prieš užpildydami ar ištušindami baką, įsitikinkite, kad maitinimo laido kištukas yra atjungtas nuo maitinimo lizdo ir ar garintuvo padas nėra įkaitęs.

Garintuvą pastatykite horizontaliai arba padėkite ant jo pagrindo, atidarykite vandens bakelio dangtį ir užpildykite vandens bakelį. Uždarykite bakelio dangtį. Paimkite garintuvą už rankenos ir pasukite vertikaliai, taip, kad rankena būtų nukreipta žemyn ir patikrinkite, ar vandens lygis nėra aukštesnis už „MAX“ rodiklį ant vandens bakelio.

Niekada neužpildykite bakelio taip, kad vandens lygis būtų aukštesnis už rodiklio lygį.

Garintuvas skirtas naudoti vandentiekio vandenį. Tačiau jei vandenyje yra daug kalkių, naudokite vandentiekio vandens ir demineralizuotą ar distiliuotą vandens mišinį santykiu 1:1 arba patį demineralizuotą ar distiliuotą vandenį.

Tai prailgins garintuvo tarnavimo laiką ir sumažins arba užkirs kelią kalkių susikaupimui įrenginio garų sistemoje. Informacijos apie vandens parametrus galite gauti iš vandens tiekėjo.

Po kiekvieno naudojimo rekomenduojama įrenginio bakelį ištuštinti. Atidarykite bakelio dangtį ir pasukite garintuvą taip, kad užpildymo anga būtų nukreipta žemyn. Laikykite garintuvą tokioje padėtyje, kol vanduo visiškai nutekės.

Dėmesio! Net kai bakelis yra visiškai tuščias, garų sistemoje lieka nedaug vandens.

Lyginimo temperatūros nustatymas

Lyginimo temperatūrą nustatyti galima pasukus rankenėlę. Pasukamos rankenėlės nustatymu laikykite galios rodiklį. Rankenėlė turi šiuos nustatymus (nuo žemiausios iki aukščiausios temperatūros):

„min“ – išjungia pado šildytuvą. Negalima traktuoti šios padėties kaip įrenginio išjungiklio. Garintuvus išjungiamas tik atjungus maitinimo laidą.

„*“ - įjungia pado šildytuvą ir palaiko minimalią temperatūrą. Šis temperatūros nustatymas, leidžiantis lyginti švelnius audinius, tokius kaip šilkas, viskozė, sintetiniai audiniai.

„**“ - temperatūros nustatymas, leidžiantis lyginti audinius, tokius kaip vilna.

„***“ - temperatūros nustatymas, leidžiantis lyginti audinius, tokius kaip medvilnė.

„max“ - temperatūros nustatymas, leidžiantis lyginti audinius, tokius kaip linas.

Šildytuvo veikimą signalizuoja užsidegęs maitinimo indikatorius. Įrenginio termostatas automatiškai palaiko nustatytą temperatūrą įjungiant ir išjungiant šildytuvą. Šildytuvo įjungimo dažnis priklauso nuo aplinkos temperatūros ir pasukama rankenėle pasirinktos temperatūros. Kuo žemesnė aplinkos temperatūra ir kuo aukštesnė nustatyta temperatūra, tuo dažniau bus įjungtas šildytuvus.

Jei po lyginimo aukštesnė temperatūra, palaukite, kol garintuvo padas savaime atvės. Palaukite, kol užsidegs maitinimo indikatorius. Pagreitinti aušinimą galite tik įjungę garų srautą. Draudžiama pagreitinoti aušinimą kitu būdu, pvz., panardinant padą į vandenį.

Presavimas

Garintuvu galima lyginti sausas, tai reiškia be vandens bakelyje. Tačiau jei vanduo yra bakelyje, net nespausdamas garo mygtuko, iš pėdos skylių gali išbėgti nedidelis kiekis garo.

Garų išmetimas gali būti naudojamas tik esant aukščiausiai lyginimo temperatūrai. Temperatūros rankenėlę reikia nustatyti į „****“ arba „max“. Po įkaitimo pabaigos reikia paspausti intensyvaus garų padavimo mygtuką. Nerekomenduojama spausti mygtuko daugiau kaip tris kartus iš eilės. Norint užtikrinti geriausią efektyvumą, rekomenduojama laikyti 4 sekundžių tarpus tarp garų padavimo mygtuko paspaudimų. Ištuštinus garų kamerą, įrenginiui reikia šiek tiek laiko, kad jį vėl užpildytų. Per tą laiką paspaudus garų padavimo mygtuką, prailgina užpildymo laiką.

Jei nustatyta temperatūra yra per žema nebus galima pasinaudoti garų padavimo funkcija. Tokiu atveju gali būti, kad iš pado skylių išeis vandens lašai. Garų išmetimas gali būti naudojamas bet kurioje garintuvo padėtyje. Pavyzdžiui, lyginimui su garų srove drabužius pakabinti ant pakabos. Tokiu būdu draudžiama lyginti drabužius ant žmonių ar gyvūnų. Tai gali sukelti rimtus nudegimus.

Su lyginimu susiję patarimai

Rekomenduojama lyginti šiek tiek drėgnus audinius. Lyginimas bus greitesnis ir lengvesnis. Tokiu atveju nereikia naudoti garų išmetimo. Garas eis iš drėgno audinio, o ne iš garintuvo. Tai sutaupys elektrą, reikalingą įrenginiui maitinti.

Norėdami pašalinti ypač sunkiai pašalinamas raukšles, sudrėkinkite jas, pvz., purškimo buteliu (galima įsigyti atskirai). Drėkindami audinį, nenukreipkite vandens srovės į garintuvą.

Rekomenduojama lyginti ant lyginimo lentų ir naudoti rankenas garintuvo maitinimo kabeliui, jei lenta yra su jomis. Rankena turi būti nustatyta taip, kad būtų sumažinta maitinimo laido sąlyčio su karštu garintuvo padu rizika.

Sintetinių audinių lyginimo metu būkite ypatingai atsargūs. Patikrinkite gaminio etiketę norėdami išsiaiškinti, ar leidžiama lyginti ir kokia temperatūra. Ypač švelniems audiniams galite naudoti šiek tiek drėgną, ploną medvilnės audinį, kaip tarpinį sluoksnį tarp garintuvo pado ir sintetinio audinio.

Garintuvo priežiūra

Po kiekvieno naudojimo garintuvo padas turi būti patikrintas. Prieš valydami padą, visiškai ją atvėsinkite. Nuvalykite padą šiek tiek drėgna, minkšta medvilnine šluoste. Apsaugokite padą nuo įbrėžimų ir nenaudokite jokių chemikalų, tokių kaip indų plovimo skysčiai, alkoholis, rūgštys, tirpikliai ir kt. Pado valymui nenaudokite aštrių įrankių, kietų kempinių, grandiklių ir pan., kad išvengtumėte pėdos paviršiaus.

Likusias garintuvo dalis nuvalykite minkštu, šiek tiek drėgnu skudurėliu.

LT

Tuo atveju, jei lyginimo metu audinys priliptų prie pado. Nedelsdami nutraukite lyginimą, atjunkite garintuvą nuo maitinimo šaltinio ir kuo greičiau pašalinkite nešvarumus nuo pado drėgnu, minkštu, medvilniniu skudurėliu. Šis valymo veiksmas turėtų būti atliekamas su pirštinių, kurios apsaugo nuo aukštos garintuvo temperatūros.

Niekada nemerkti garintuvo vandenyje ar kitame skystyje.

Garintuvo laikymas

Laikykite garintuvą atjungtą nuo maitinimo. Maitinimo kabelio kištukas turi būti atjungtas nuo maitinimo lizdo. Laikykite garintuvą su tuščiu vandens bakeliu. Laikyti vietose, kur nėra saulės ir kur užtikrinamas vėdinimas. Laikymo vieta turi būti apsaugota nuo vaikų. Garintuvą laikykite taip, kad nepažeistumėte prietaiso, o ypač pado. Jei maitinimo laidas buvo suvyniotas saugojimui, prieš įjungdami maitinimo laidą į lizdą, visiškai jį išvyniokite.

TECHNINIAI DUOMENYS

Parametras	Matavimo vienetas	Vertė
Katalogo numeris		68090
Nominali įtampa	[V~]	220 - 240
Nominalus dažnis	[Hz]	50 - 60
Nominali galia	[W]	900 - 1100
Izoliacijos klasė		I
Neto masė (dangčio)	[kg]	0,47
Vandens bakelio talpa	[ml]	100
Garų generavimas	[g/min]	10

IERĪCES APRAKSTS

Tvaika ģenerators apgārbjiem ir tīpašs gludekļa veids, ko, pateicoties sildvirsmas uzliktniem, var izmantot arī audumu, tostarp apģērbu gludināšanai ar tvaika strūklu. Pareiza, uzticama un droša ierīces darbība ir atkarīga no tās pareizas ekspluatācijas, tāpēc:

pirms sāciet lietot ierīci, izlasiet visu instrukciju un saglabājiet to.

Piegādātājs neatbild par kaitējumiem un traumām, kas radušies ierīces lietošanas, kas neatbilst tās paredzētajam pielietojumam, vai drošības noteikumu un šīs instrukcijas norādījumu neievērošanas rezultātā. Ierīces lietošana, kas neatbilst tās paredzētajam pielietojumam, noved pie lietotāja garantijas tiesību zaudēšanas.

IERĪCES APRĪKOJUMS

Ierīce tiek piegādāta pilnīgi samontētā stāvoklī. Kopā ar ierīci tiek piegādāti divi sildvirsmas uzliktni un paliktis (bāze), kur likt ierīci pārtraukumu laikā.

VISPĀRĪGIE LIETOŠANAS NORĀDĪJUMI

Ierīce ir projektēta lietošanai mājāsaimniecībā, to nedrīkst izmantot komerciāliem mērķiem. Lietošanas laikā ierīce uzkarst līdz augstai temperatūrai. Ievērojiet piesardzību ierīces lietošanas laikā. Nepareiza ierīces lietošana var kļūt par nopietnu apdegumu un/vai ugunsgrēka iemeslu. Nekad neatstājiet ierīci bez uzraudzības, ja tā ir pieslēgta barošanas avotam. Nelietojiet ierīci citiem mērķiem, kas nav audumu gludināšana, piemēram, uzkaršēšanai vai atsaldēšanai. Ierīci nedrīkst patstāvīgi remontēt, demontēt vai modificēt. Visi remontu ir jāveic autorizētajā servisa centrā. Ierīce nav paredzēta lietošanai bērniem, kas jaunāki par 8 gadiem, un cilvēkiem ar samazinātām fiziskām un garīgām spējām vai bez pieredzes un zināšanām par ierīci, ja vien viņi neatrodas uzraudzībā vai nav instruēti par ierīces lietošanu drošā veidā tā, lai saistīti ar to riski būtu saprotami. Bērni nedrīkst rotāties ar ierīci. Bērni bez uzraudzības nedrīkst veikt produkta tīrīšanu un tehnisko apkopi. Aizsargājiet ierīci un barošanas kabeli no bērnu, kas jaunāki par 8 gadiem, piekļuves, ja gludeklis ir pieslēgts vai atdzies.

Norādījumi par ierīces pieslēgšanu barošanas avotam

Pirms ierīces pieslēgšanas barošanas avotam pārliecinieties, ka barošanas tīkla spriegums, frekvence un veiktspēja atbilst vērtībām, kas norādītas datu plāksnītē. Kontaktdakšai ir jābūt piemērotai kontaktlīgzdai. Nedrīkst nekādā veidā modificēt kontaktdakšu vai kontaktlīgzdu, lai tās pielāgotu vienu otrai. Ierīce ir jāpieslēdz tieši vienvietīgai barošanas tīkla kontaktlīgzdai. Barošanas tīkla ķēdei ir jābūt aprīkotai ar aizsargvadu un vismaz 16 A aizsargelementu. Pagarinātāju lietošanas gadījumā izmantojiet pagarinātāju ar trijiem vadiem, kas iztur 16 A strāvas slodzi. Izvairieties no barošanas kabeļa saskares ar asām malām, karstiem priekšmetiem un virsmām, tostarp ierīces sildvirsmu. Ierīces darbības laikā barošanas kabelim ir vienmēr jābūt pilnīgi noītam un novietotam tā, lai tas netraucētu apkalpot ierīci. Barošanas kabeļa pozīcija nedrīkst radīt pakļūšanas risku. Barošanas kontaktlīgzdai ir jāatrodas tādā vietā, lai vienmēr būtu iespējams ātri atslēgt ierīces barošanas kabeļa kontaktdakšu. Atslēdzot barošanas kabeļa kontaktdakšu, vienmēr velciet aiz kontaktdakšas korpusa, nevis aiz kabeļa. Barošanas kabeļa vai kontaktdakšas bojājuma gadījumā tie ir nekavējoties jāatslēdz no barošanas tīkla un jāsazinās ar ražotāja autorizēto servisa centru, lai nomanītu tos pret jauniem elementiem. Nelietojiet ierīci ar bojāto barošanas kabeli vai kontaktdakšu. Barošanas kabelis un kontaktdakša nav remontējami, šo elementu bojājuma gadījumā tie ir jāno-

maina pret jauniem elementiem, kas ir brīvi no defektiem.

Norādījumi par ierīces lietošanu

Pirms ierīces tvertnes uzpildīšanas ar ūdeni vai tās iztukšošanas sākšanas atslēdziet barošanas kabeļa kontaktdakšu no tīkla kontaktligzdas. Ierīces lietošanas laikā tās sildvirsmas uzkarst līdz augstai temperatūrai un tiek ģenerēts karsts ūdens tvaiks. Saskare ar sildvirsmu vai ūdens tvaiku var novest pie nopietniem apdegumiem. Gludināšanas laikā ūdens tvertnes vākam ir vienmēr jābūt pareizi aizvērtam. Ierīce ir jālieto un jāliek uz plakanas un stabilas virsmas. Ja ierīce tiek likta uz sava paliktna, pārlicinieties, ka tas ir uzstādīts stabili. Nelietojiet ierīci, ja tā ir nokritusi, ir redzamas bojājuma pazīmes vai ierīce tecē. Pirms atkārtotas lietošanas bojātā ierīce ir jānodod remontam autorizētajā servisa centrā. Ierīces lietošanas laikā vienmēr turiet to aiz roktura. Nekad nepieskarieties pie ierīces sildvirsmas. Negludiniet apģērbus lietotāja vai citu cilvēku ķermenī. Šāda ierīces lietošana noved pie nopietniem apdegumiem. Nevērsiet tvaika izeju cilvēku un dzīvnieku virzienā. Ierīces tvertnē ielejiet tikai tīru krāna ūdeni, demjneralizētu vai destilētu ūdeni. Nepievienojiet ūdenim nekādas vielas, piemēram, smaržas. Šāda ierīces lietošana neatbilst tās paredzētajam pielietojumam un noved pie tās bojāšanas. Neielejiet tvertnē citus šķidrumus, kas nav ūdens. Ielejiet un izlejiet ūdeni, tikai ja ierīces sildvirsmas ir pilnībā atdzisusi. Ielejot ūdeni, ievērojiet piesardzību un samaziniet līdz minimumam ūdens izšļakstīšanu. Neuzpildiet ierīces tvertni tieši zem krāna. Neiegremdējiet ierīci ūdenī vai jebkādā citā šķidrumā. Ūdens ieliešanai ierīces tvertnē ieteicams izmantot mētrauku vai piltuvi. Neizmantojiet ūdeni no gaisa kondicionēšanas sistēmas, žāvētāju vai līdzīgu ierīču nostādināšanas tvertnēm. Nekad neatstājiet barošanas avotam pieslēgto ierīci uz sildvirsmas. Īsu pārtraukumu laikā un lai atdzesētu ierīci pēc darba pabeigšanas, uzstādiet to uz piegādātā paliktna.

IERĪCES LIETOŠANA

Sagatavošana pirmajai lietošanas reizei

Izņemiet ierīci no iepakojuma, ņemot visus tās elementus.

Ja tvaika ģeneratora sildvirsmas ir aizsargāta ar aizsargplēvi, pilnībā ņemiet to. Neizmantojiet šim mērķim asus instrumentus, kas varētu sabojāt sildvirsmu.

Atveriet ūdens tvertnes vāku un uzpildiet tvertni ar ūdeni. Aizveriet tvertnes vāku. Satveriet tvaika ģeneratoru aiz roktura, pagrieziet to vertikālā stāvoklī ar leju vērstu rokturi un pārlicinieties, ka ūdens līmenis nepārsniedz atzīmi uz ūdens tvertnes, kas apzīmēta ar "MAX".

Uzstādiet tvaika ģeneratoru uz paliktna (II) un pieslēdziet barošanas kabeļa kontaktdakšu kontaktligzdai.

Pārslēdziet temperatūras regulatoru pozīcijā, kas apzīmēta ar "max". Iedeģas barošanas indikators un sākas sildvirsmas uzkaršanās. Uzkaršanās beigas tiek signalizētas ar barošanas indikatora nodzišanas. Pirmās uzkaršanās reizes laikā no tvaika ģeneratora var izdalīties nepatīkama smaka, neliels dūmu daudzums un sīkas daļiņas.

Pēc uzkaršanās pabeigšanas satveriet tvaika ģeneratoru aiz roktura un, turot to horizontālā stāvoklī, dažas reizes nospiediet tvaika trieciena pogu. No tvaika padeves sistēmas tiek izvadītas visas nogulsnes.

Pirmo gludināšanas reizi ieteicams veikt bez nekādiem uzliktniem uz lupatīņas tā, lai pārlicinātos, ka tvaika ģeneratora sildvirsmas nenosmērēs gludinātus audumus.

Pēc sagatavošanas darbību pabeigšanas sāciet gludināt vai uzstādiet tvaika ģeneratoru uz paliktna, atslēdziet barošanas kabeļa kontaktdakšu no kontaktligzdas un ļaujiet tvaika ģeneratora sildvirsmai atdzist.

Sildvirsmas uzliktnu lietošana (III)

Brīdinājums! Pirms uzliktna uzstādīšanas, demontāžas vai nomainīšanas pārlicinieties, ka barošanas kabeļa kontaktdakša ir atslēgta no barošanas tīkla kontaktligzdas un tvaika ģeneratora sildvirsmas nav karsta.

Aizkājiet uzliktni aiz izciļņa uz tvaika ģeneratora korpusa virs sildvirsmas priekšējās malas, pēc tam piespiediet aizmugurējo uzliktna daļu tā, lai to nostiprinātu ar fiksatoru.

Lai demontētu uzliktni, nospiediet un paturiet nospiestu fiksatora podu, pēc tam ņemiet uzliktni no sildvirsmas.

Uzliktni atšķiras ar birstes saru garumu un veidu. Uzliktnis ar velūra sariem ir paredzēts smalku audumu birstēšanai, uzliktnis ar neilona sariem ir paredzēts biežāku audumu birstēšanai. Sildvirsmu bez uzliktniem var izmantot gludu audumu gludināšanai.

Brīdinājums! Var izmantot tikai uzliktnus, kas piegādāti kopā ar ierīci, vai citus ražotāja norādītos uzliktnus. Citu uzliktnu izmantošana var novest pie to izkuššanas augstas temperatūras ietekmē, kas var kļūt par ierīces un uzliktna bojāšanas iemeslu var izraisīt ugunsgrēku.

Ūdens tvertnes uzpildīšana un iztukšošana

Brīdinājums! Pirms tvertnes uzpildīšanas vai iztukšošanai pārliecinieties, ka barošanas kabeļa kontaktdakša ir atslēgta no barošanas tīkla kontaktligzdas un tvaika ģeneratora sildvirsmas nav karsta.

Uzstādiet tvaika ģenerators horizontāli vai novietojiet to uz paliktņa, atveriet ūdens tvertnes vāku un uzpildiet tvertni ar ūdeni. Aizveriet tvertnes vāku. Satveriet tvaika ģenerators aiz roktura, pagrieziet to vertikālā stāvoklī ar leju vērstu rokturi un pārliecinieties, ka ūdens līmenis nepārsniedz atzīmi uz ūdens tvertnes, kas apzīmēta ar "MAX".

Nekad uzpildiet tvertni tā, lai ūdens līmenis pārsniegtu indikatora līmeni.

Tvaika ģenerators ir paredzēts krāna ūdens izmantošanai. Taču ja ūdens satur lielu katlakmens daudzumu, izmantojiet krāna ūdens maisījumu ar demineralizētu vai destilētu ūdeni proporcijā 1:1 vai pašu demineralizētu vai destilētu ūdeni.

Tas pagarina tvaika ģenerators kalpošanas laiku un samazina vai novērš katlakmens nogulsņēšanas ierīces tvaika sistēmas iekšā. Informāciju par ūdens parametriem var saņemt pie ūdens piegādātāja.

Ierīces tvertni ieteicams iztukšot pēc katras lietošanas reizes. Atveriet tvertnes vāku un apgrieziet tvaika ģenerators tā, lai ielietne būtu vērsta uz leju. Paturiet tvaika ģenerators šajā stāvoklī līdz pilnīgai ūdens izliešanai.

Uzmanību! Pat pēc pilnīgas tvertnes iztukšošanas tvaika sistēmā paliek neliels ūdens daudzums.

Gludināšanas temperatūras iestatīšana

Gludināšanas temperatūra tiek iestatīta ar grozāmo pogu. Izmantojiet barošanas indikatoru kā grozāmās pogas pozīcijas atzīmi. Grozāmajai pogai ir šādi iestatījumi (norādīti no zemākās līdz augstākajai temperatūrai):

"min" — sildvirsmas sildītāja izslēgšana. Šī pozīcija nav jāuzskata par ierīces slēdzi. Tvaika ģenerators tiek izslēgts tikai pēc barošanas kabeļa kontaktlīgšanas atslēgšanas no kontaktlīgšanas;

"*" — sildvirsmas sildītāja ieslēgšana un minimālās temperatūras uzturēšana. Šis iestatījums ļauj gludināt smalkus audumus tādus kā zīds, mākslīgais zīds, sintētiskie audumi;

"***" — temperatūras iestatījums, kas ļauj gludināt tādus audumus kā vilna;

"****" — temperatūras iestatījums, kas ļauj gludināt tādus audumus kā kokvilna;

"max" — augstākais temperatūras iestatījums, kas ļauj gludināt tādus audumus kā lina.

Sildītāja darbība tiek signalizēta ar barošanas indikatora degšanos. Ierīces termostats automātiski uztur ar grozāmo pogu iestatīto temperatūru, ieslēdzot un izslēdzot sildītāju. Sildītāja ieslēgšanas biežums ir atkarīgs no apkārtējās temperatūras un ar grozāmo pogu iestatītās temperatūras. Jo zemāka apkārtējā temperatūra un jo augstāka iestatītā temperatūra, jo biežāk tiek ieslēgts sildītājs. Ja pēc gludināšanas augstākā temperatūrā pabeigšanas tiek iestatīta zemāka temperatūra, pagaidiet līdz tvaika ģenerators sildvirsmas atdziest. Pagaidiet, līdz iedegas barošanas indikatora. Atdzišanu var paātrināt, tikai iedarbinot tvaika padevi. Atdzišanu nedrīkst paātrināt citā veidā, piemēram, iegremdējot sildvirsmu ūdeni.

Gludināšana

Tvaika ģenerators var gludināt sausā režīmā, proti, bez ūdens tvertnē. Taču ja tvertnē ir ūdens, tad arī bez tvaika triecienu pogas nospiešanas no atverēm sildvirsmā var izdalīties neliels ūdens tvaika daudzums.

Tvaika triecienu var izmantot tikai pie augstākās gludināšanas temperatūras. Uzstādiet temperatūras grozāmo pogu pozīcijā "****" vai "max". Pēc uzskārēšanas pabeigšanas nospiediet tvaika triecienu pogu. Nav ieteicams nospiegt pogu vairāk kā trīs reizes pēc kārtas. Labākajai efektīvai ieteicams ievērot vismaz 4 sekunžu pārtraukumu starp atsevišķiem tvaika triecienu pogas nospiešanas. Pēc tvaika kameras iztukšošanas ierīcei ir nepieciešams kāds laiks, lai to atkārtoti uzpildītu. Nospiežot tvaika triecienu pogu šajā laikā, tiek pagarināts kameras uzpildīšanas laiks.

Ja iestatītā temperatūra ir pārāk zema, nav iespējams izmantot tvaika triecienu. Šādā gadījumā no atverēm sildvirsmā var izplūst ūdens pilieni. Tvaika triecienu var izmantot jebkurā tvaika ģenerators stāvoklī. Piemēram, uz pakaramajiem pakārtu apģērbu gludināšanai. Šādā veidā nedrīkst gludināt apģērbus cilvēku vai dzīvnieku ķermeņi. Tas rada nopietnu apdegumu risku.

Padomes par gludināšanu

Ieteicams gludināt viegli mitrus audumus. Gludināšana būs ātrāka un vieglāka. Šādā gadījumā nav jāizmanto tvaika trieciens. Tvaiks izdalīsies no mitrā auduma, nevis no tvaika ģenerators. Tas ļauj ietaupīt elektroenerģiju, kas nepieciešama ierīces barošanai.

Lai izgludinātu īpaši noturīgas krokas, samitriniet tās, piemēram, izmantojot izsmidzinātāju (pieejams atsevišķi). Samitrinot audumu, nevērsiet ūdens strūklu pret tvaika ģenerators.

Ieteicams gludināt uz gludināšanas dēļa un izmantot tvaika ģenerators barošanas kabeļa turētāju, ja dēlis ir aprīkots ar to. Uzstādiet turētāju tā, lai samazinātu risku, ka barošanas kabelis saskarsies ar tvaika ģenerators karsto sildvirsmu.

Ievērojiet īpašu piesardzību, gludinot sintētiskos audumus. Pārbaudiet uz izstrādājuma etiķetes, vai to vispār var gludināt un kādā temperatūrā. Īpaši smalku audumu gadījumā var izmantot viegli samitrinātu plānu kokvilnas audumu kā starpslāni starp tvaika ģenerators sildvirsmu un sintētisko audumu.

Tvaika ģeneratora tehniskā apkope

Pārbaudiet tvaika ģeneratora sildvirsmu pēc katras lietošanas reizes. Pirms sildvirsmas tīrīšanas sākšanas pilnībā atdzesējiet to. Tīriet sildvirsmu ar viegli samitrinātu, mīkstu kokvilna lupatiņu. Aizsargājiet sildvirsmu pirms skrāpējumiem un neizmantojiet tīrīšanai nekādas ķīmikālijas tādas kā trauku mazgāšanas līdzekļi, spirti, skābes, šķīdinātāji u. tml. Lai nesaskrāpētu sildvirsmu, neizmantojiet tās tīrīšanai asus priekšmetus, cietus sūkļus, skrāpjus u. tml.

Pārējo tvaika ģeneratora elementu tīrīšanai izmantojiet mīkstu, viegli samitrinātu lupatiņu.

Ja gludināšanas laikā audums pielīp pie tvaika ģeneratora sildvirsmas, nekavējoties pārtrauciet gludināšanu, atslēdziet tvaika ģeneratoru no barošanas avota un pēc iespējas ātrāk noņemiet no sildvirsmas auduma atliekas, izmantojot mitru, mīkstu kokvilna lupatiņu. Šāda tīrīšana ir jāveic cimdos, kas nodrošina aizsardzību pret tvaika ģeneratora sildvirsmas augstu temperatūru.

Nekad neiegremdējiet tvaika ģeneratoru ūdenī vai jebkādā citā šķīdumā.

Tvaika ģeneratora uzglabāšana

Uzglabājiet tvaika ģeneratoru atslēgtu no barošanas avota. Barošanas vada kontaktdakšai ir jābūt atslēgtai no tīkla kontaktligzdas. Uzglabājiet tvaika ģeneratoru ar tukšu tvertni. Uzglabājiet to brīvās no saules staru iedarbības un labi vēdināmās vietās. Uzglabāšanas vietai ir jābūt aizsargātai no bērnu piekļuves. Uzglabājiet tvaika ģeneratoru tā, lai izvairītos no ierīces un jo īpaši sildvirsmas bojāšanas. Ja bojāšanas kabeļi ir saritināti uz uzglabāšanas laiku, pilnībā notiniet to pirms barošanas kabeļa kontaktdakšas pieslēgšanas kontaktligzdai.

TEHNISKIE DATI

Parametrs	Mērvienība	Vērtība
Kataloga numurs		68090
Nominālais spriegums	[V~]	220–240
Nominālā frekvence	[Hz]	50–60
Nominālā jauda	[W]	900–1100
Izolācijas klase		I
(Vāka) neto svars	[kg]	0,47
Ūdens tvertnes tilpums	[ml]	100
Tvaika ģenerēšana	[g/min]	10

CHARAKTERISTIKA VÝROBKU

Parní žehlička oděvů je specifický druh žehličky, kterou lze díky nástavcům na žehlicí plochu použít rovněž k žehlení tkanin v tomto oděvu pomocí proudu páry. Správný, spolehlivý a bezpečný provoz výrobku závisí na jeho správném používání, proto:

Před použitím výrobku si přečtěte celou příručku a uchovejte ji.

Dodavatel neodpovídá za škody nebo úrazy způsobené použitím výrobku v rozporu s jeho zamýšleným použitím, nedodržáním bezpečnostních předpisů a doporučení tohoto návodu. Používání výrobku v rozporu s jeho zamýšleným účelem vede také ke ztrátě práv uživatele na záruku a také ke ztrátě práv vyplývajících ze zástavního práva.

VYBAVENÍ VÝROBKU

Výrobek je dodáván v kompletním stavu a nevyžaduje montáž. Produkt je dodáván se dvěma nástavci na žehlicí plochu a základnou (podstavou) pro odkládání produktu během přestávek v práci.

OBECNÁ DOPORUČENÍ PRO POUŽÍVÁNÍ

Zařízení bylo navrženo pro domácí použití a je zakázáno jej používat v komerčním využití. Zařízení se během používání zahřívá na vysokou teplotu. Při manipulaci se zařízením buďte opatrní. Nesprávné použití zařízení může způsobit vážné popáleniny a/nebo požár. Nikdy nenechávejte zařízení bez dozoru, pokud je připojeno k napájení. Nepoužívejte spotřebič pro jiné účely než žehlení tkanin, např. k ohřevu nebo rozmrazování. Je zakázáno zařízení samostatně opravovat, rozebírat nebo upravovat. Veškeré opravy musí provádět autorizovaný servis. Výrobek není určen k používání dětmi do 8 let, osobami se sníženými fyzickými a duševními schopnostmi a osobami bez zkušeností a znalostí zařízení. Ledaže nad nimi bude prováděn dohled, budou jim poskytnuty pokyny týkající se používání výrobku bezpečným způsobem tak, aby rizika s ním spojená byla srozumitelná. Děti by se s tímto výrobkem neměly hrát. Děti bez dozoru by neměly provádět čištění a údržbu zařízení. Zařízení a napájecí kabel by měly být udržovány mimo dosah dětí mladších 8 let, je-li zařízení připojeno nebo se chladí.

Doporučení pro připojení zařízení k napájení

Před připojením zařízení k napájení se ujistěte, že napětí, frekvence a výkon síťového zdroje odpovídají hodnotám uvedeným na typovém štítku. Zástrčka musí odpovídat zásuvce. Je zakázáno měnit zástrčku nebo zásuvku tak, aby se navzájem shodovaly. Zařízení musí být připojeno bezprostředně k jednodílné síťové zásuvce. Napájecí obvod musí být vybaven ochranným vodičem a ochranou nejméně 16 A. Při použití prodlužovacích kabelů použijte prodlužovací kabel se třemi vodiči, které vydrží proud 16 A. Vyhněte se kontaktu napájecího kabelu s ostrými hranami a horkými předměty a povrchy obzvláště žehlicí plochy zařízení. Pokud je výrobek v provozu, musí být napájecí kabel vždy plně rozvinutý a umístěn tak, aby při provozu výrobku nepředstavoval překážku. Umístění napájecího kabelu nesmí způsobit nebezpečí zakopnutí. Zásuvka by měla být umístěna na místě, kde je vždy možné rychle odpojit zástrčku napájecího kabelu výrobku. Při odpojování zástrčky vždy táhněte za zástrčku, nikdy ne za kabel. Pokud je síťový kabel nebo zástrčka poškozena, okamžitě ji odpojte od sítě a obraťte se na autorizované servisní středisko výrobce za účelem výměny. Nepoužívejte výrobek s poškozeným napájecím kabelem nebo zástrčkou. Síťový kabel nebo zástrčku

nelze opravit, v případě poškození těchto prvků je vyměňte za nové, bez závad.

Doporučení pro používání

Před naplněním nebo vyprázdněním nádržky na vodu odpojte napájecí kabel zařízení ze zásuvky. Během používání zařízení se žehlicí plocha zahřeje na vysokou teplotu a vytváří se horká pára. Kontakt s žehlicí plochou nebo párou může způsobit těžké popáleniny. Víko nádržky na vodu musí být během žehlení vždy řádně uzavřeno. Zařízení musí být používáno a odkládáno na rovném a stabilním povrchu. Pokud je zařízení umístěno na vlastní základně, ujistěte se, že je základna umístěna stabilně. Zařízení by nemělo být používáno, pokud spadlo, pokud existují viditelné známky poškození nebo pokud zařízení přetéká. Poškozené zařízení by mělo být před opětovným použitím opraveno v autorizovaném servisním středisku. Při používání držte zařízení vždy za rukojeť. Nikdy se nedotýkejte žehlicí plochy zařízení. Nežehlete oblečení, které se nachází na těle uživatele nebo jiných osob. Takové použití zařízení způsobí vážné popáleniny. Nesměřujte výstup páry směrem k lidem nebo zvířatům. Do nádržky zařízení nalijte pouze čistou vodu z kohoutku, demineralizovanou vodu nebo destilovanou vodu. Do vody nepřidávejte žádné látky, např. parfémy do vody. Takové použití zařízení není v souladu se zamýšleným účelem a poškodí jej. Do nádržky nelijte jiné tekutiny než vodu. Nalévat a vylévat vodu je možné pouze když je žehlicí plocha zařízení zcela vychladlá. Při nalévání vody je třeba dbát o to, aby se omezilo stříkání vody. Nevkládejte zařízení přímo pod kohoutek, za účelem naplnění nádržky. Neponořujte zařízení do vody ani do jakékoliv jiné kapaliny. Pro naplnění nádržky vodou se doporučuje použít odměrku nebo nálevku. Nepoužívejte vodu odebranou z čističů vzduchu, sušiček nebo podobných zařízení. Nikdy nestavějte zařízení na žehlicí plochu, pokud je připojeno k napájení. Během krátkých přestávek v žehlení a po ukončení práce by mělo být zařízení umístěno na dodané základně, aby vychladlo.

POUŽÍVÁNÍ ZAŘÍZENÍ

Příprava na první použití

Vyjměte zařízení z obalu a odstraňte všechny jeho prvky.

Pokud je žehlicí plocha zařízení zajištěna ochrannou fólií, musí být zcela odstraněna. Nepoužívejte ostré nástroje, které by mohly poškodit povrch žehlicí plochy.

Otevřete víko nádržky na vodu a naplňte nádržku vodu. Zavřete víko nádržky. Uchopte parní žehličku za držadlo a otočte ji vsvisle tak, aby držadlo směřovalo dolů a zkontrolujte, zda hladina vody není vyšší než indikátor na vodní nádržce označený „MAX“.

Umístěte misku na základnu (II) a připojte zástrčku napájecího kabelu do zásuvky.

Nastavte regulátor teploty do polohy označené „max“. Kontrolka napájení se rozsvítí a žehlicí plocha se začne zahřívat. Konec zahřívání bude signalizován zhasnutím kontrolky napájení. Během prvního zahřívání může parní žehlička vydávat nepřijemný zápach, malé množství kouře a drobné částice.

Po zahřátí uchopte parní žehličku za držadlo, držte ji vodorovně a několikrát stiskněte tlačítko parního rázu. Ze systému přivodou páry budou odstraněny všechny usazeniny.

První žehlení se doporučuje provádět bez jakýchkoli nástavců, abyste se ujistili, že žehlicí plocha parní žehličky neznečistí žehlené textilie.

Po dokončení přípravných prací začněte žehlit nebo položte parní žehličku na základnu, odpojte zástrčku napájecího kabelu ze zásuvky a nechte žehlicí plochu samočinně vychladnout.

Používání nástavců na žehlicí plochu (III)

Upozornění! Před instalací, sejmutím nebo výměnou nástavců se ujistěte, že je zástrčka napájecího kabelu odpojena ze zásuvky a že žehlicí plocha parní žehličky není horká.

Nástavec by měl být připevněn k výčnělku umístěnému na těle parní žehličky, těsně nad přední hranou žehlicí plochy a následně přitlačit zadní část nástavce tak, aby byla zajištěna západkou.

Demontáž se provádí stisknutím a přidržením západkového tlačítka a sejmutím nástavce z žehlicí plochy.

Nástavce se liší délkou a typem štětín kartáče. Nástavec s velurovými štětiniami se používá ke kartáčování jemných tkanin, násadka s nylonovými štětiniami se používá ke kartáčování drsnějších tkanin. Žehlicí plochu bez nástavců lze použít k žehlení hladkých tkanin.

Upozornění! Mohou být použity pouze nástavce dodané se zařízením nebo jiné nástavce určené výrobcem. Použití jiných nástavců může vést k jejich roztavení vlivem vysoké teploty, což může způsobit poškození zařízení a nástavce, a způsobit rovněž požár.

Plnění a vyprázdňování nádržky na vodu

Upozornění! Před naplněním nebo vyprázdněním nádržky se ujistěte, že je zástrčka napájecího kabelu odpojena od elektrické zásuvky, a že žehlicí plocha parní žehličky není horká.

Umístěte parní žehličku vodorovně nebo ji položte na základnu, otevřete víko nádrže na vodu a naplňte nádržku na vodu. Zavřete víko nádržky. Uchopte parní žehličku za držadlo a otočte ji svisle tak, aby držadlo směřovalo dolů a zkontrolujte, zda hladina vody není vyšší než indikátor na vodní nádržce označený „MAX“.

Nikdy nenaplnějte nádržku tak, aby hladina vody byla vyšší než úroveň ukazatele.

Parní žehlička je určena k použití vody z vodovodu. Pokud však voda obsahuje velké množství vodního kamene, použijte směs vody z kohoutku a demineralizované nebo destilované vody v poměru 1: 1, nebo demineralizovanou nebo destilovanou vodu samotnou.

Prodlouží se tím životnost parní žehličky, sníží nebo se zamezí hromadění vodního kamene uvnitř parního systému zařízení. Informace o parametrech vody lze získat od dodavatele vody.

Nádržku zařízení se doporučuje vyprázdnit po každém použití. Otevřete víko nádržky a otočte parní žehličku tak, aby plnicí otvor směřoval dolů. Držte parní žehličku v této poloze, dokud voda zcela nevyteče.

Pozor! I po úplném vyprázdnění nádržky, v systému páry zůstává malé množství vody.

Nastavení teploty žehlení

Nastavení teploty žehlení je možné otočením knoflíku. Pro nastavení knoflíku použijte indikátor napájení. Knoflík má následující nastavení (uvedené od nejnižší po nejvyšší teplotu):

„min“ - vypnutí topného tělesa žehlicí plochy. Tuto pozici nelze považovat za vypnutí zařízení. Parní žehlička se vypne až po odpojení napájecího kabelu ze zásuvky.

„*“ - zapnutí topného tělesa žehlicí plochy a udržování minimální teploty. Toto nastavení teploty umožňuje žehlit jemné tkaniny jako např. hedvábí, umělé hedvábí a syntetické tkaniny.

„***“ - nastavení teploty, která umožňuje žehlení tkanin, jako např. vlna.

„****“ - nastavení teploty, která umožňuje žehlení tkanin, jako např. bavlna.

„max“ - nejvyšší nastavení teploty, která umožňuje žehlení tkanin, jako je např. len.

Provoz topného tělesa je signalizován rozsvícením kontrolky napájení. Termostat zařízení automaticky udržuje nastavenou teplotu, zapínáním a vypínáním topného tělesa. Frekvence zapínání topného tělesa závisí na okolní teplotě a teplotě vybrané knoflíkem. Čím nižší je okolní teplota a čím vyšší je nastavená teplota, tím častěji se topné těleso zapne.

Pokud je po žehlení při vyšší teplotě nastavena nižší teplota, počkejte, až se žehlicí plocha parní žehličky samovolně ochladí. Počkejte, dokud se nerozsvítí indikátor napájení. Chlazení můžete urychlit pouze aktivací parního rázu. Je zakázáno zrychlovat chlazení jiným způsobem, například ponořením žehlicí plochy do vody.

Žehlení

Parní žehlička může žehlit na sucho, tzn. bez vody v nádržce. Pokud se však voda v nádržce nachází, může z otvorů v žehlicí ploše unikat malé množství páry i bez stisknutí tlačítka parního rázu.

Parní ráz lze použít pouze při nejvyšší teplotě žehlení. Teplotní knoflík by měl být nastaven na „****“ nebo „max“. Po zahřátí stiskněte tlačítko parního rázu. Nedoporučuje se stiskat tlačítko více než třikrát za sebou. Pro dosažení nejlepšího výkonu se doporučuje udržovat mezi následným stisknutím tlačítka parního rázu přestávky nejméně 4 sekundy. Po vyprázdnění parní komory potřebuje zařízení nějaký čas na její opětovné naplnění. Stisknutí tlačítka parního rázu během této doby zvýší dobu potřebnou k naplnění komory.

Pokud je nastavená teplota příliš nízká, nebudete moci použít systém parního rázu. V takovém případě je možné, že z otvorů v žehlicí ploše vycházejí kapky vody. Parní ráz lze použít v libovolné poloze parní žehličky. Například pro žehlení proudem páry oblečení zavěšeného na ramínku. Tímto způsobem je však zakázáno žehlit oblečení na lidech nebo zvířatech. Může to způsobit vážné popáleniny.

Tipy pro žehlení

Doporučuje se žehlit mírně vlhké tkaniny. Žehlení bude rychlejší a snazší. V tomto případě nemusíte používat parní ráz. Pára se vytváří z vlhké tkaniny, ne z parní žehličky. Ušetřte tím elektřinu potřebnou k napájení zařízení.

Pro odstranění zvláště tvrdých záhybů zvlhčete záhyby, např. pomocí rozprašovače (k dispozici samostatně). Při navlhčování látky nesměřujte proud vody na parní žehličku.

Doporučuje se žehlit na žehlicích prknech a používat úchyt na napájecí kabel parní žehličky, pokud je jím deska vybavena. Úchyt musí být umístěn tak, aby se minimalizovalo riziko kontaktu napájecího kabelu s horkou žehlicí plochou parní žehličky. Zvláštní pozornost by měla být věnována žehlení syntetických tkanin. Zkontrolujte štítek produktu a ujistěte se, zda je žehlení vůbec povoleno a při jaké teplotě. U zvláště jemných tkanin můžete jako mezivrstvu mezi žehlicí plochou a syntetickou tkaninu použít mírně vlhkou, tenkou syntetickou tkaninu.

Údržba parní žehličky

Žehlicí plocha parní žehličky by měla být po každém použití zkontrolována. Před čištěním žehlicí plochy ji nechte úplně vychladnout. Očistěte žehlicí plochu lehce navlhčeným, měkkým, bavlněným hadříkem. Chraňte žehlicí plochu před poškrábáním a k čištění nepoužívejte žádné chemikálie, jako jsou např.: prostředky na nádobí, alkohol, kyseliny, rozpouštědla atd. K čištění žehlicí plochy nepoužívejte ostré nástroje, tvrdé houbičky, škrabky atd., abyste zabránili poškrábání povrchu žehlicí plochy.

K čištění zbývajících částí parní žehličky použijte měkký, mírně navlhčený hadřík.

V případě, že látka během žehlení přilne k žehlicí ploše. Ihned přestaňte žehlit, odpojte parní žehličku od napájení a co nejdříve pomocí vlhkého, měkkého bavlněného hadříku odstraňte zbytky tkaniny z žehlicí plochy. Tato operace čištění by měla být prováděna s využitím rukavic, které poskytují ochranu před vysokou teplotou parní žehličky.

Parní žehličku nikdy neponořujte do vody ani jakékoliv jiné kapaliny.

Skladování parní žehličky

Skladujte parní žehličku odpojenou od napájení. Zástrčka napájecího kabelu musí být odpojena od elektrické zásuvky. Parní žehličku skladujte s prázdnou nádržkou na vodu. Skladujte na místech, která nejsou vystavena slunci a zajišťují větrání. Uložte ji by mělo být chráněno proti přístupu dětí. Skladujte parní žehličku tak, aby nedošlo k poškození zařízení a zejména žehlicí stopy. Pokud byl napájecí kabel během skladování stočený, před zapojením do zásuvky jej úplně odviňte.

TECHNICKÉ ÚDAJE

Parametr	Měrná jednotka	Hodnota
Katalogové číslo		68090
Jmenovité napětí	[V~]	220 - 240
Jmenovitá frekvence	[Hz]	50 - 60
Jmenovitý výkon	[W]	900 - 1100
Stupeň izolace		I
Čistá hmotnost (pouzdra)	[kg]	0,47
Objem nádržky na vodu	[ml]	100
Vytváření páry	[g/min]	10

CHARAKTERISTIKA VÝROBKU

Parná kefa na oblečenie je špeciálny typ žehličky, ktorá sa vďaka nadstavcom na žehliacu plochu dá používať na žehlenie textilu, vrátane oblečenia, s použitím prúdu pary. Správne, bezporuchové a bezpečné fungovanie výrobku závisí od jeho správneho použitia, a preto:

Predtým, než začnete výrobok používať, oboznámte sa s celou používateľskou príručkou a uchovajte ju.

Dodávateľ nenesie žiadnu zodpovednosť za prípadné škody, úrazy či nehody, ktoré vzniknú následkom používania výrobku nezhodne s jeho účelom, respektíve následkom nedodržania bezpečnostných pokynov a odporúčaní uvedených v tejto príručke. Používateľ v dôsledku používania výrobku nezhodne s jeho určením stráca práva vyplývajúce z poskytnutej záruky, ako aj práva vyplývajúce z ručenia za nesúlad medzi tovarom a dohodou.

VYBAVENIE VÝROBKU

Výrobok sa dodáva ako kompletný výrobok a nie je potrebná montáž. Spolu s výrobkom sú dodané dve nadstavce na plochy žehličky a podstavec (základňa) na odkladanie výrobku počas práce.

VŠEOBECNÉ POKYNY POUŽÍVANIA

Zariadenie je navrhnuté a vyrobené na domáce použitie, nesmie sa používať na profesionálne, komerčné účely. Zariadenie sa počas používania zohrieva na vysokú teplotu. Pri používaní zariadenia postupujte obozretne a zachovávajte náležitú opatrnosť. Nesprávne použitie zariadenia môže byť príčinou vážneho popálenia a/alebo požiaru. Ak je zariadenie pripojené k el. napätiu, nikdy ho nenechávajte bez náležitého dozoru. Zariadenie nepoužívajte na iné účely než žehlenie textilu, napr. na zohrievanie alebo rozmrazovanie. Zariadenie v žiadnom prípade samostatne neopravujte, nedemontujte alebo neupravujte; je to prísne zakázané. Všetky prípadné opravy môže vykonať iba autorizovaný servis. Výrobok nie je určený na používanie deťmi vo veku do 8 rokov, ani osobami so zníženými fyzickými a mentálnymi schopnosťami, ani osobami, ktoré nemajú potrebné skúsenosti a znalosti z používania zariadenia. Ibaže budú pod neustálym dohľadom, alebo budú náležite zaškolené o používaní výrobku bezpečným spôsobom, a budú si vedomí rizík, ktoré s používaním výrobku súvisia. Deti sa s výrobkom nesmú hrať. Deti bez dozoru dospeléj osoby nesmú zariadenie čistiť, ani vykonávať jeho údržbu. Keď je zariadenie pripojené k el. napätiu alebo keď chladne, zariadenie a napájací kábel sa musia nachádzať mimo dosahu detí vo veku do 8 rokov.

Pokyny týkajúce sa pripojenia zariadenia k napájaniu

Predtým, než zariadenie pripojíte k el. napätiu, skontrolujte, či sa napätie, frekvencia a výkon el. obvodu zhodujú s parametrami, ktoré sú uvedené na výrobnom štítku zariadenia. Zástrčka musí byť kompatibilná so zásuvkou. El. zástrčku alebo zásuvku žiadnym spôsobom neprerábajte, predovšetkým, ak nie sú navzájom kompatibilné. Zariadenie pripojte priamo k jednotlivéj el. zásuvke. Používaný el. obvod musí byť chránený ochranným vodičom a zabezpečený poistkou minimálne 16 A. V prípade, ak musíte používať predĺžovací kábel, použite kábel s tromi vodičmi, ktoré sú vhodné na zaťaženie 16 A prúdom. Zabráňte, aby sa napájací kábel dotýkal ostrých hrán či horúcich predmetov a povrchov, vrátane plochy zariadenia. Keď sa výrobok používa, napájací kábel musí byť úplne rozvinutý, a musí byť položený tak, aby pri obsluhu výrobku nezavadzal. Napájací kábel musí byť položený tak, aby nevytváral riziko potknutia. Používaná el. zásuvka musí byť na takom mieste, aby sa z

nej dala vždy rýchlo vytiahnuť zástrčka napájacieho kábla výrobcu. Zástrčku vždy vyťahujte uchopením za jej plášť, nikdy ju nevyťahujte ťahaním napájacieho kábla. Ak sa napájací kábel alebo zástrčka poškodia, zariadenie okamžite odpojte od el. napätia a obráťte sa na autorizovaný servis výrobcu, ktorý ich môže vymeniť. Výrobok s poškodeným napájacím káblom alebo zástrčkou v žiadnom prípade nepoužívajte. Napájací kábel alebo zástrčka sa nesmú opravovať, ak sa tieto prvky poškodia, musia sa vymeniť na nové, bezchybné.

Odporúčania týkajúce sa používania

Pred vlietaním alebo vylievaním vody z nádoby zariadenia zástrčku napájacieho kábla vytiahnite z el. zásuvky. Plocha zariadenia sa počas používania zariadenia zohrieva na vysokú teplotu a vytvára sa horúca vodná para. V dôsledku styku s plochou alebo vodnou parou môže dôjsť k vážnemu popáleniu. Veko nádoby na vodu musí byť počas žehlenia vždy náležite zatvorené. Zariadenie sa musí používať a odkladať na plochý a stabilný povrch. Ak zariadenie odkladáte s použitím jeho vlastného podstavca, uistite sa, či stojí stabilne. Zariadenie nepoužívajte, ak spadlo, alebo ak sú na ňom viditeľné stopy poškodenia, alebo ak zariadenie preteká. Poškodené zariadenie pred opätovným použitím odovzdajte na opravu do autorizovaného servisu. Zariadenie počas používania držte vždy za rukoväť. Nikdy sa nedotýkajte plochy zariadenia. Nežehlite oblečenie, ktoré má niekto oblečené (či používateľ či iná osoba). V dôsledku takého použitia môže dôjsť k vážnemu popáleniu. Nemierte výstup pary na ľudí ani zvieratá. Do nádoby zariadenia nalievajte iba čistú vodu z vodovodu, demineralizovanú alebo destilovanú vodu. Do vody nepridávajte žiadne látky, napr. parfumsy. Také použitie zariadenia sa nezhoduje s jeho určením, a môže sa poškodiť. Do nádoby nevliievajte iné kvapaliny než vodu. Vodu vliievajte a vylievajte iba vtedy, keď je plocha zariadenia úplne vychladnutá. Pri vlietaní vody zachovávajte náležitú opatrnosť a na minimum obmedzte rozlievanie či špliechanie vody. Zariadenie nenapíňajte tak, že ho dáte pod vodovodný kohútik. Zariadenie neponárajte do vody ani do iných kvapalín. Odporúčame, aby ste na vlievanie vody do nádoby zariadenia používali vhodnú odmernú nádobu alebo lievik. Nepoužívajte vodu zo zásobníkov klimatizácií, sušičiek alebo podobných zariadení. Pripojené zariadenie nikdy v žiadnom prípade neponechávajte položené na ploche. Zariadenie počas krátkych prestávok pri žehlení a na vychladnutie po skončení práce vždy odložte na dodaný podstavec.

POUŽÍVANIE ZARIADENIA

Príprava na prvé použitie

Zariadenie vyberte z balenia, odstráňte všetky obaly.

Ak je plocha zariadenia zabezpečená ochrannou fóliou, fóliu úplne odstráňte. Nepoužívajte na to ostré nástroje, ktoré by mohli poškodiť plochu žehličky.

Otvorte veko nádoby na vodu a do nádoby vlejte vodu. Zatvorte veko nádoby. Zariadenie uchopte za rukoväť a otočte zvislo tak, aby rukoväť smerovala dole, a skontrolujte, či v nádobe nie je viac vody než po ukazovateľ na nádobe označený ako „MAX“.

Zariadenie postavte na podstavci (II) a zástrčku napájacieho kábla zastrčte do el. zásuvky.

Regulátor teploty prestavte na polohu označenú ako „MAX“. Zasvieti kontrolka napájania a plocha žehličky sa začne zohrievať. Keď sa plocha nahreje na požadovanú teplotu, zhasne kontrolka napájania. Pri prvom zohrievaní sa zo zariadenia môže uvoľňovať nepríjemný zápach, malé množstvo dymu či drobné častičky.

Po skončení zohrievania, zariadenie uchopte za rukoväť, pretočte vodorovne, a následne viackrát stlačte tlačidlo parného pulzu. Zo systému vytvárania pary sa odstráni všetky prípadné usadeniny.

Odporúčame, aby ste najprv bez použitia žiadnych nadstavcov ožehli nejakú handričku, aby ste sa uistili, či plocha zariadenia nezašpiní žehlený textil.

Keď vykonáte všetky prípravné činnosti, môžete začať žehliť alebo zariadenie položte na podstavec, vytiahnite zástrčku napájacieho kábla z el. zásuvky a el. zásuvky a umožnite, aby plocha zariadenia mohla samočinne vychladnúť.

Používanie nadstavcov plochy (III)

Varovanie! Pred montážou, demontážou alebo výmenou nadstavca, skontrolujte, či je zástrčka napájacieho kábla vytiahnutá z el. zásuvky, a či nie je plocha zariadenia horúca.

Nadstavec upevnite k jazýčku, ktorý sa nachádza na plášti zariadenia, hneď nad prednou hranou plochu, a potom pritlačte zadnú časť nadstavca tak, aby sa nadstavec upevnil zaseknutím západky.

Nadstavec odpojte tak, že stlačíte a podržíte tlačidlo západky, a následne odpojte nadstavec z plochy.

Nadstavce sa líšia dĺžkou a typom štetín kefy. Velúrový nadstavec je určený na kefovanie jemného textilu; nylónový nadstavec je určený na kefovanie hrubšieho textilu. Plochu bez nadstavca môžete používať na žehlenie hladkého textilu.

Varovanie! Používajte iba nadstavce dodané spolu so zariadením, alebo iné odporúčané (povolené) výrobcom. V dôsledku použitia iných (nevhodných) nadstavcov môže dôjsť k ich staveniu vplyvom vysokej teploty, čo môže viesť k poškodeniu zariadenia a nadstavca, a tiež spôsobiť požiar.

Nalievanie a vylievanie vody z nádoby

Varovanie! Predtým, ako začnete nalievať alebo vylievať vodu z nádoby, skontrolujte, či zástrčka napájacieho kábla je vytiahnutá z el. zásuvky, a či nie je plocha zariadenia horúca.

Zariadenie postavte pozdĺžne alebo ho položte na podstavci, otvorte veko nádoby na vodu a do nádoby vlejte vodu. Zatvorte veko nádoby. Zariadenie uchopte za rukoväť a otočte zvislo tak, aby rukoväť smerovala dole, a skontrolujte, či v nádobe nie je viac vody než po ukazovateli na nádobe označený ako „MAX“.

Do nádoby na vodu nikdy nevliavajte viac vody, než po najvyšší ukazovateľ hladiny vody.

Zariadenie je určené na používanie vody z vodovodu. Avšak ak taká voda obsahuje veľké množstvo vodného kameňa, používajte zmes vody z vodovodu a demineralizovanej alebo destilovanej vody v pomere 1:1, alebo iba demineralizovanú alebo destilovanú vodu. Takým spôsobom predĺžite životnosť zariadenia, a tiež obmedzíte alebo predídete usadzovaniu vodného kameňa vo vnútri parného systému zariadenia. Informácie o parametroch vody vám poskytnie daná vodárenská spoločnosť.

Odporúčame, aby ste nádobu na vodu vyprázdňovali po každom použití. Otvorte veko nádoby a zariadenie obráťte tak, aby vstupné hrdlo smerovalo dole. Zariadenie podržte v tejto polohe dovtedy, kým nevytečie všetka voda.

Pozor! Aj keď vylejete všetku vodu, v parnom systéme zostane nevelké množstvo vody.

Nastavovanie teploty žehlenia

Teplota žehlenia sa nastavuje otáčaním kolieska. Ako ukazovateľ nastavenia kolieska slúži ukazovateľ napájania. Koliesko má nasledujúce nastavenia (uvedené od najnižšej po najvyššiu teplotu):

„min.“ – vypnutie špirály plochy. Túto polohu vypínača nepovažujte za vypínač (vypnutie) zariadenia. Zariadenie je vypnuté až vtedy, keď je zástrčka napájacieho kábla vytiahnutá z el. zásuvky.

„*“ – zapnutie špirály plochy a udržiavanie minimálnej teploty. Toto nastavenie teploty je určené na žehlenie jemného textilu, ako je: hodváb, umelý hodváb, syntetické látky.

„***“ – nastavenie teploty na žehlenie takého textilu, ako je: vlna.

„****“ – nastavenie teploty na žehlenie takého textilu, ako je: bavlna.

„max.“ – najvyššie nastavenie teploty, určené na žehlenie takého textilu, ako je: ľan.

Keď je špirála zapnutá, svieti kontrolka napájania. Termostat zariadenia samočinne udržiava teplotu nastavenú kolieskom, zapínajúc a vypínajúc špirálu plochy. Pravidelnosť zapínania špirály závisí od teploty prostredia a nastavenej teploty. Čím je teplota prostredia nižšia a čím je nastavená teplota vyššie, tým sa špirála bude zapínať častejšie.

Ak po žehlení pri vyššej teplote nastavíte nižšiu teplotu, počkajte, kým plocha zariadenia samočinne dostatočne nevychladne. Počkajte, až kým nezasvieti kontrolka napájania. Vychladzovanie môžete urýchliť iba parným pulzom. Vychladzovanie nezrýchľujte iným spôsobom, napr. ponorením plochy vo vode.

Žehlenie

Zariadenie sa môže používať na žehlenie nasucho, tzn. bez vody v nádobe. Avšak keď je v nádobe voda, aj keď nebudete stláčať tlačidlo parného pulzu, z otvorov v ploche môže vychádzať nevelké množstvo pary.

Parné pulzy používajte iba vtedy, keď je nastavená najvyššia teplota žehlenia. Koliesko teploty pretočte na polohu označenú ako „***“ alebo „max“. Keď sa zariadenie zožehre, stlačte tlačidlo parného pulzu. Neodporúčame, aby ste tlačidlo stlačili viac než 3-krát za sebou. Odporúčame, aby ste medzi jednotlivými parnými pulzmi zachovali prestávku trvajúcu aspoň 4 sekundy. Keď sa vyprázdni komora pary, zariadenie potrebuje istý čas, aby sa komora opäť naplnila. Keď v tom čase stlačíte tlačidlo parného pulzu, komora pary sa bude naplňovať dlhšie.

Keď je nastavená príliš nízka teplota, parný pulz sa nedá použiť. V takom prípade je možné, že z otvorov v ploche zariadenia budú vychádzať kvapky vody. Parný pulz môžete použiť vo všetkých polohách zariadenia. Napríklad na žehlenie prúdom pary oblečenia, ktoré je zavesené na vešiaku. Takýmto spôsobom v žiadnom prípade nežehlite oblečenie, ktoré majú oblečené ľudia či zvieratá. V opačnom prípade môže dôjsť k vážnemu popáleniu.

Rady týkajúce sa žehlenia

Odporúčame, aby žehlený textil bol jemne vlhký. Žehlenie je rýchlejšie a ľahšie. V takom prípade nemusíte používať parný pulz. Para bude unikať z vlhkého textilu, a nie zo zariadenia. Takým spôsobom ušetríte el. energiu, potrebnú na zohrievanie zariadenia. Pri žehlení výnimočne náročných pokrčení tieto miesta navlhčíte, napr. postrekovačom (dostupným osobitne). Pri postrekovaní nemierite prúd vody na zariadenie.

Odporúčame, aby ste žehlili na žehliacich doskách a používali držiaky na napájací kábel, ak sú v danej žehliacej doske. Držiak nastavte takým spôsobom, aby ste minimalizovali riziko kontaktu napájacieho kábla s horúcou plochou zariadenia.

Pri žehlení syntetického textilu zachovávajte náležitú opatrnosť. Skontrolujte štítok výrobu, či je žehlenie vôbec povolené a pri akej teplote. Pri žehlení veľmi jemného textilu môžete ako medzivrstvu použiť trochu navlhčenú, jemnú bavlnenú látku, ktorú umiestňujete medzi plochu zariadenia a syntetickú látku.

Údržba parnej kefy

Plochu zariadenia kontrolujte po každom použití. Plochu predtým, ako ju začnete čistiť, nechajte úplne vychladnúť. Plochu čistite jemne navlhčenou mäkkou bavlnenou handričkou. Plochu chráňte pred poškrábaním. Na čistenie nepoužívajte žiadne chemické látky, ako sú napr. prostriedky na umývanie riadu, alkohol, kyseliny, rozpúšťadlá ap. Na čistenie plochy nepoužívajte ostré nástroje, tvrdé (drsné) špongie, škrabáky ap., aby sa plocha nepoškrabala.

Na čistenie ostatných prvkov zariadenia používajte mäkkú jemne navlhčenú handričku.

V prípade, ak sa pri žehlení pripeče textil k ploche. Okamžite prestaňte žehliť, zariadenie odpojte od el. napätia, a čo najrýchlejšie vlhkou mäkkou bavlnenou handričkou odstráňte zvyšky textilu zo žehliacej plochy. V tomto prípade, tzn. pri takom núdzovom čistení, používajte vhodné ochranné rukavice chrániace pred vysokou teplotou žehliacej plochy.

Zariadenie nikdy neponárajte do vody alebo do žiadnej inej kvapaliny.

Uchovávanie parnej kefy

Parnú kefu uchovávajte odpojenú od el. napätia. Zástrčka napájacieho kábla musí byť úplne vytažená z el. zásuvky. Parnú kefu uchovávajte s prázdnu nádobou na vodu. Uchovávajte na tmavých miestach s náležitou ventiláciou. Miesto uchovávanie musí byť mimo dosahu detí. Parnú kefu uchovávajte takým spôsobom, aby sa zariadenie, a predovšetkým žehliaca plocha, nepoškodili. Ak je počas uchovávanie navinutý napájací kábel, predtým, ako zástrčku napájacieho kábla zastrčíte do el. zásuvky, napájací kábel úplne rozviňte.

TECHNICKÉ PARAMETRE

Parameter	Merná jednotka	Hodnota
Katalógové číslo		68090
Menovité napätie	[V~]	220 - 240
Menovitá frekvencia	[Hz]	50 - 60
Menovitý príkon	[W]	900 - 1100
Trieda izolácie (ochrany pred el. prúdom)		I
Čistá hmotnosť (veka)	[kg]	0,47
Objem zásobníka na vodu	[ml]	100
Vytváranie pary	[g/min]	10

TERMÉK JELLEMZŐK

A gőzvasaló egy speciális vasalótípus, mely a talpfeltéteknek köszönhetően a szövetek, beleértve a ruhaneműket is, gőzsugárral való vasalására lehet használni. A termék megfelelő, megbízható és biztonságos működése a megfelelő működéstől függ, ezért:

A termék használatának megkezdése előtt olvassa el a teljes használati utasítást, és őrizze meg későbbre.

A szállító nem vállal felelősséget azon károkért vagy sérülésekért, amelyek a termék nem rendeltetésszerű használatából, valamint a jelen használati utasításban szereplő biztonsági előírások és utasítások be nem tartásából származnak. A termék nem rendeltetésszerű használata a felhasználó a jótállásból és szavatosságból eredő jogainak elvesztését is eredményezheti.

A TERMÉK FELSZERELTSÉGE

A terméket komplett állapotban szállítjuk le, és nem igényel összeszerelést. A termékhez két talpfeltét és egy alap (bázis) tartozik, mely a termék tárolására szolgál a munka közbeni szünetek alatt.

ÁLTALÁNOS FELHASZNÁLÓI JAVASLATOK

A készüléket otthoni használatra tervezték, és minden más felhasználás tilos. Használat közben a készülék felforrósodik. Legyen óvatos, amikor a készüléket kezeli. A készülék nem megfelelő használata súlyos égési sérüléseket és/vagy tüzet okozhat. Soha ne hagyja a készüléket felügyelet nélkül, ha az a tápegységhez van csatlakoztatva. A készüléket ne használja a szövetek vasalásától eltérő célokra, például fűtésre vagy leolvasztásra. Tilos az eszköz önálló javítása, szétszerelése vagy módosítása. Mindenfajta javítást csak a hivatalos márkaszerviz végezhet. A készüléket nem tervezték a 8 éven aluli gyermekek, illetve csökkent mozgásképességgel, csökkent érzékszervi képességekkel vagy nem megfelelő szellemi alkalmasságokkal bíró, valamint a használati útmutatót nem ismerő személyek által történő használatra. Ez alól kivétel az az eset, amikor felügyelik őket, vagy pedig képzésben részesülnek a termék biztonságos használatát illetően, úgy, hogy megértsék a használatlaltal járó kockázatokat. Gyermekek nem játszhatnak a termékkel. Felügyelet nélkül hagyott gyermekek nem tisztíthatják a készüléket, illetve nem végezhetnek karbantartási teendőket a készüléken. A készüléket és a tápkábelt távol kell tartani a 8 évesnél fiatalabb gyermekektől, amíg a készüléket áramhoz van csatlakoztatva illetve a hűlés folyamata alatt.

Ajánlások az eszköz tápegységhez történő csatlakoztatására

Mielőtt a készüléket a tápegységhez csatlakoztatja, ellenőrizze, hogy a hálózati feszültség, frekvencia és teljesítmény megfelel-e az adattáblán feltüntetett értékeknek. A dugasznak egyeznie kell a konnektorral. Tilos a dugaszt vagy a csatlakozóaljzatot módosítani hozzáigazítás céljából. A készüléket közvetlenül egy egyszeri konnektorba kell csatlakoztatni. Az áramellátási áramkört védővezetővel és legalább 16 A védelemmel kell felszerelni. Ha hosszabbítókat használ, használjon három vezetékkel rendelkező hosszabbító kábelt, amely képes ellenállni a 16 A áramnak. Kerülje a tápkábel érintkezését éles élekkel, forró tárgyakkal és felületekkel, ideértve a készülék talpát is. A termék üzemeltetésekor a tápkábelt mindig teljesen szét kell tekerni, és úgy kell lefektetni, hogy a fekvése ne zavarja a termék használatát. A tápkábel elhelyezése nem okozhat botlási veszélyt. A hálózati aljzatot úgy kell elhelyezni, hogy mindig lehetséges legyen a termék hálózati csatlakozójának gyors kihúzása. A tápkábel csatlakozójának kihúzásakor mindig a dugaszt húzza, soha ne a kábelt. Ha a tápkábel

vagy a csatlakozó megsérül, azonnal kapcsolja le a hálózatról, és csere érdekében keresse fel a gyártó hivatalos márkaszervizét. Ne használja a terméket sérült tápkábelvel vagy csatlakozóval. A tápkábelt vagy a csatlakozót nem lehet megjavítani, ezen elemek megsérülése esetén ezeket új, hibamentes alkatrészekre kell cserélni.

Felhasználási ajánlások

Húzza ki a tápkábelt a fali aljzatból, mielőtt a tartályt vízzel megtölti vagy kiüríti azt. A készülék használatakor a talp magas hőmérsékletre melegszik fel, és forró gőz keletkezik. A talppal vagy gőzzel való érintkezés súlyos égési sérüléseket okozhat. A víztartály fedelét vasaláskor mindig megfelelően le kell zárni. A készüléket egy sima és stabil felületre helyezve kell használni és a munkaszünet közben tartani. Ha az eszközt a saját alapjára állítja, ellenőrizze, hogy az alap stabil helyzetben van-e. A készüléket nem szabad használni, ha leesett, ha látható sérülés jelei találhatók rajta, vagy ha a készülék szivárog. A sérült készüléket újbóli használat előtt meg kell javítani egy hivatalos márkaszervizben. A készülék használatakor mindig a fogantyúnál fogva fogja meg a készüléket. Soha ne érintse meg a készülék talpát. Ne vasaljon ruhákat, amelyek a felhasználó vagy más emberek testén találhatóak. Az ilyenfajta használat súlyos égési sérüléseket okozhat. Ne irányítsa a gőzkiömlőt emberek vagy állatok felé. Csakis tiszta csapvizet, ásványmentesített vizet vagy desztillált vizet öntsön a készülék tartályába. Ne adjon hozzá semmilyen más anyagot a vízhez, például parfümöt. Az eszköz ilyenfajta nem használata nem rendeltetészerű, és kárt okozhat benne. Ne öntsön a víztartályba más folyadékot mint a víz. Csak akkor öntse be és öntse ki a vizet, amikor a készülék talpa teljesen lehűlt. A víz öntésekor ügyeljen arra, hogy minimalizálja a víz fröccsenését. A víztartály feltöltéséhez ne helyezze a készüléket közvetlenül a csap alá. Ne merítse a készüléket vízbe vagy más folyadékba. A tartály vízzel való feltöltéséhez mérőpohár vagy tölcser használata javasolt. Ne használjon a légkondicionáló cseppvíz elvezetőjéből, szűrőtökből vagy hasonló eszközökből származó vizet. Soha ne helyezze az áramhoz csatlakoztatott készüléket a talpára. A vasalás közbeni rövid szünetek során és a munka befejezése utáni lehűlés érdekében az eszközt a mellékelt alapra kell helyezni.

A KÉSZÜLÉK HASZNÁLATA

Előkészítés az első felhasználásra

Vegye ki az eszközt a csomagolásból, és távolítsa el annak összes elemét.

Ha a gőzvasaló talpa védőfóliával van rögzítve, akkor azt teljesen le kell venni. Ne használjon olyan éles eszközöket, amelyek károsíthatják a talp felületét.

Nyissa ki a víztartály fedelét és töltsse fel a víztartályt. Csukja be a víztartály fedelét. Fogja meg a gőzvasalót a fogantyújánál, fordítsa függőlegesen úgy, hogy a fogantyú lefelé nézzen, és ellenőrizze, hogy a vízszint nem haladja-e meg a víztartályon a „MAX” feliratú jelzést.

Helyezze az edényt az alapjára (II), és csatlakoztassa a dugót a konnektorhoz.

Állítsa a hőmérséklet szabályozót a „max” jelzésű helyzetbe. A teljesítményjelző kigyullad, és a talp felmelegedése elkezdődik. A felmelegedés végét a teljesítményjelző kikapcsolása jelzi. Az első felmelegedés során kellemetlen szag, kis mennyiségű füst és apró részecskék távozhatnak az edényből.

A felmelegedés befejezését követően fogja meg a gőzvasalót a fogantyújánál fogva, és vízszintesen tartva a gőzvasalót nyomja meg többször a gőzkiömlő gombot. Az összes lerakódás eltávolításra kerül a gőzellátó rendszerből.

Az első vasalást javasoljuk bármelyik feltét nélkül egy rongydarabon végezni, hogy megbizonyosodjon arról, hogy a gőzvasaló talpa nem piszkolja be a vasalt szöveteket.

Az előkészítő munka befejezése után kezdje meg a vasalást vagy tegye a gőzvasalót az alapjára, húzza ki a tápkábel dugóját a konnektorból, és hagyja, hogy az edény talpa önmagától lehűljön.

A talpfeltétek használata (III)

Figyelmeztetés! A feltét felszerelése, eltávolítása vagy cseréje előtt ellenőrizze, hogy a tápkábel dugója ki van-e húzva a konnektorból, és hogy a gőzvasaló talpa ne legyen forró.

A feltétet a gőzvasaló házában található föltre kell rögzíteni, közvetlenül a talp elülső széle fölött, majd pedig nyomja meg a feltét hátulját úgy, hogy az a retesszel rögzüljön.

A szétszereléshez nyomja meg és tartsa lenyomva a retesz gombját, és ezt követően távolítsa el a talpról a feltétet.

A feltétek a kefe sörtéje hosszával és típusával különböznek egymástól. A velűr sörtés feltét finom szövetek, a nylon sörtés feltét vastagabb szövetek keféléséhez készül. A feltét nélküli talp sima szövetek vasalására használható.

Figyelmeztetés! Kizárólag az eszközhöz mellékelte vagy a gyártó által ajánlott egyéb feltéteket szabad használni. Más feltétek használata ezek olvadásához vezethet a magas hőmérséklet hatására, ami a készülék és a feltét károsodását, valamint tüzet okozhat.

A víztartály feltöltése és kiürítése

Figyelmeztetés! A tartály feltöltése vagy kiürítése előtt ellenőrizze, hogy a tápkábel csatlakozója ki van-e húzva a hálózati aljzattól, és hogy a gőzvasaló talpa ne legyen forró.

Helyezze el a gőzvasalót vízszintesen vagy helyezze az alapjára, nyissa ki a víztartály fedelét és tölts fel a víztartályt. Csukja be a tartály fedelét. Fogja meg az edényt a fogantyújánál fogva, fordítsa függőleges állásba úgy, hogy a fogantyú lefelé nézzen, és ellenőrizze, hogy a vízszint nem haladja meg a víztartályon a „MAX” feliratú jelezt.

Soha ne tölts fel a tartályt úgy, hogy a vízszint magasabb legyen a jelző szintjéhez képest.

A gőzvasalót csapvízzel történő használatra tervezték. Ha azonban a víz nagy mennyiségben tartalmaz vízkövet, használja csapvíz és ásványi vagy desztillált víz 1:1 arányú keverékét vagy kizárólag ásványmentesített vagy desztillált vizet.

Ezzel meghosszabbítja a gőzvasaló élettartamát, és csökkenti, illetve megakadályozza a vízköképződést a készülék gőzrendszerében. A vízparaméterekkel kapcsolatos információkat a helyi vizsgálatától szerezheti be.

Javasoljuk, hogy minden használat után ürítse ki az eszköz tartályát. Nyissa ki a tartály fedelét és fordítsa meg a gőzvasalót úgy, hogy a töltőnyílás lefelé nézzen. Tartsa a gőzvasalót ebben a helyzetben, amíg a víz teljes mértékben ki nem ürül.

Figyelem! Még akkor is, ha a tartály teljesen üres, egy kevés víz marad a gőzrendszerben.

A vasalási hőmérséklet beállítása

A vasalási hőmérséklet a gomb elforgatásával állítható be. A gomb beállításának jelöléséhez a teljesítményjelző szolgál. A gomb a következő beállításokkal rendelkezik (a legalacsonyabbtól a legmagasabb hőmérsékletig):

„min” – a talpmelegítő kikapcsolása. Ne használja ezt a pozíciót a készülék kikapcsolására. A gőzvasaló csak akkor kapcsol ki, amikor a hálózati kábelt kihúzza a konnektorból.

„*” – a talpmelegítő bekapcsolása és a minimális hőmérséklet fenntartása. Ez a hőmérséklet beállítás lehetővé teszi a finom szövetek, például selyem, műselyem és szintetikus szövetek vasalását.

„***” – hőmérséklet beállítás, amely lehetővé teszi az olyan szövetek, mint például a gyapjú vasalását.

„****” - hőmérséklet beállítás, amely lehetővé teszi az olyan szövetek, mint például a pamut vasalását.

„max” – a legmagasabb hőmérsékleti beállítás, amely lehetővé teszi az olyan szövetek, mint például a vászon vasalását.

A fűtélem működését a teljesítményjelző kigyulladásá jelzi. A készülék termosztátja automatikusan fenntartja a beállított hőmérsékletet a fűtélem be- és kikapcsolásával. A fűtés bekapcsolásának gyakorisága a környezeti hőmérséklettől és a gomb által kiválasztott hőmérséklettől függ. Minél alacsonyabb a környezeti hőmérséklet és minél magasabb a beállított hőmérséklet, annál gyakrabban kapcsol majd be a fűtélem.

Ha a magasabb hőmérsékleten történő vasalást követően alacsonyabb hőmérsékletet állít be, várja meg, amíg a gőzvasaló talpa automatikusan le nem hűlik. Várja meg, amíg a teljesítményjelző kigyullad. A hűlési folyamatot csak a gőzkiövellés aktiválásával gyorsíthatja fel. Tilos a hűlési folyamatot más módon felgyorsítani, például a talp vízbe történő merítésével.

Vasalás

A gőzvasaló szárazon is képes vasalni, azaz anélkül, hogy víz lenne a tartályban. Ha azonban a tartályban víz található, még a gőzkiövellő gomb megnyomása nélkül is kis mennyiségű gőz szabadulhat ki a talp nyílásaiból.

A gőzkiövellés csak a legmagasabb vasalási hőmérsékleten használható. A hőmérséklet szabályozó gombot „****” vagy „max” állásba kell állítani. A felmelegedés befejezését követően nyomja meg a gőzkiövellő gombot. Nem ajánlott a gombot egymás után háromnál többször megnyomni. A legjobb teljesítmény elérése érdekében ajánlott legalább 4 másodperces szünetet tartani a gőzkiövellő gomb egymást követő megnyomásai között. A gőzkamra kiürítése után a gépnek egy kis időre van szüksége az újratelmesítéshez. A gőzkiövellő gomb ezen idő alatt történő megnyomása meghosszabbítja a megkezdésig tartó időt.

Ha a beállított hőmérséklet túl alacsony, akkor nem lehet igénybe venni a gőzkiövellést. Ebben az esetben előfordulhat, hogy vízcseppek hullanak a talp nyílásain keresztül. A gőzkiövellés a gőzvasaló bármely állásában használható. Például az akasztón található ruhaneműk gőzsugárral történő vasalásához. Ilyen módon tilos az embereken illetve állatokon található ruhák vasalása. Ez súlyos égési sérüléseket okozhat.

Vasalási tippek

Javasoljuk az enyhén nedves szövetek vasalását. A vasalás gyorsabb és könnyebb lesz. Ebben az esetben nem kell gőzkilövést használni. A gőz a nedves szövetből, nem a gőzvasalóból fog kiáramlani. Ezzel megtakarítja a készülék tápellátásához szükséges villamos energiát.

A különösen makacs gyűrődések eltávolításához nedvesítse meg a gyűrődéseket, például egy spray-el (külön kapható). Az anyag nedvesítésekor ne irányítsa a vízugarat a gőzvasalóra.

Ajánlott a vasalódeszkákon történő vasalás, és a tápkábel tartó fogantyúk használata a gőzvasaló tápkábeléhez, ha az vasalódeszka fel van ezekkel szerelve. A fogantyút úgy kell elhelyezni, hogy minimalizálja a tápkábel érintkezését a gőzvasaló forró talpával.

Különleges figyelmet kell fordítani a szintetikus szövetek vasalására. Ellenőrizze a termék címkéjét, hogy a vasalás megenyedett-e és milyen hőmérsékleten. A különösen finom szövetekhez kissé nedves, vékony pamutszövet használható közbenső réteggént a gőzvasaló talpa és a szintetikus anyag között.

A gőzvasaló karbantartása

A gőzvasaló talpát minden használat után ellenőrizni kell. A talp tisztításának megkezdése előtt teljesen le kell hűteni azt. A talpat enyhén nedves, puha pamut ronggyal kell tisztítani. Védeni kell a talpat a karcolásoktól, és a talp tisztításához nem szabad vegyszereket használni, például mosogatószeret, alkoholt, savakat, oldószereket stb. Ne használjon éles eszközöket, kemény szivacsokat, lehzúzókat stb. hogy ne karcolja a felületet.

A gőzvasaló fennmaradó részeit puha, enyhén nedves ruhával tisztítsa.

Ha a vasalás közben a szövet a vasalótalphoz tapad, azonnal hagyja abba a vasalást, kapcsolja le a gőzvasalót az áramforrásról, és nedves, puha pamutszövettel a lehető leghamarabb távolítsa el a talpról a textilmaradványokat. Ezt a tisztítási műveletet kesztyűkben kell elvégezni, amelyek védelmet nyújtanak a gőzvasaló talpa magas hőmérséklete ellen.

Soha ne merítse a gőzvasalót vízbe vagy más folyadékba.

A gőzvasaló tárolása

A gőzvasalót tárolja az áramforrásról lekapcsolva. A hálózati csatlakozót ki kell húzni a konnektorból. A gőzvasalót üres víztartályllyal tárolja. A napsugárzástól védett, jó szellőzést biztosító helyen tárolja. A tárolóhelyet védeni kell a gyermekek hozzáférése ellen. A gőzvasalót úgy tárolja, hogy készülék, és különösen a talpa ne sérüljön meg. Ha a tápkábel a tárolás idejére fel lett tekerve, teljesen tekerje le, mielőtt a tápkábelt a konnektorhoz csatlakoztatja.

MŰSZAKI ADATOK

Paraméter	Mértékegység	Érték
Katalógusszám		68090
Névleges feszültség	[V~]	220 - 240
Névleges frekvencia	[Hz]	50 - 60
Névleges teljesítmény	[W]	900 - 1100
Érintésvédelmi osztály		I
Nettó súly (fedelelek)	[kg]	0,47
A víztartály kapacitása	[ml]	100
Gőzgyártás	[g/perc]	10

CARACTERISTICILE PRODUSULUI

Aparatul cu abur pentru aburirea articolelor de îmbrăcăminte este un tip special de fier de călcat care, datorită capacelor din talpă, poate fi folosit de asemenea pentru aburirea materialelor textile, inclusiv a articolelor de îmbrăcăminte, folosind un jet de abur. Funcționarea corectă, fiabilă și sigură a produsului depinde de utilizarea sa corectă, prin urmare ar trebui să

Citiți și păstrați întregul manual înainte de prima utilizare a produsului.

Furnizorul nu este responsabil pentru nicio daună cauzată de utilizarea necorespunzătoare a produsului sau nerespectarea regulamentelor de siguranță și a recomandărilor din acest manual. Utilizarea aparatului pentru alte scopuri în afara celor pentru care este destinat poate duce la pierderea drepturilor de garanție ale utilizatorului.

ACCESORII

Produsul este livrat în stare completă și nu necesită montare. Aparatul este livrat cu două capace pentru talpă și o bază pentru așezarea sa în timpul pauzelor de lucru.

INSTRUCȚIUNI GENERALE PENTRU UTILIZARE

Aparatul a fost proiectat pentru utilizare casnică și este interzisă utilizarea sa în aplicații comerciale, de exemplu în unități comerciale. Produsul se încălzește la temperatură ridicată în timpul funcționării. Atenție la lucrul cu aparatul. Utilizarea necorespunzătoare a aparatului poate duce la arsuri grave și/sau incendiu. Nu lăsați nesupravegheat aparatul când este conectat la sursa de alimentare. Nu folosiți aparatul pentru niciun alt scop în afară de călcatul țesăturilor, de exemplu nu-l folosiți la încălzire sau decongelare. Este interzis să reparați, demontați sau modificați aparatul cu mijloace proprii. Toate reparațiile produsului trebuie efectuate la un centru de service autorizat. Acest produs nu este destinat utilizării de către copiii sub 8 ani sau de către persoane cu abilități fizice sau mentale reduse sau de către persoane fără experiență și cunoștințe privind utilizarea produsului, decât dacă sunt supravegheate sau instruite în legătură cu modul de utilizare a produsului în condiții de siguranță, astfel încât să fie înțelese pericolele implicate. Copiii nu trebuie să se joace cu aparatul. Copiii nesupravegheați nu trebuie să efectueze curățarea sau întreținerea aparatului. Nu lăsați aparatul și cablul de alimentare la îndemâna copiilor sub 8 ani atunci când este conectat la sursa de alimentare electrică sau este în curs de răcire.

Instrucțiuni pentru conectarea aparatului la sursa de alimentare electrică

Înainte de conectarea aparatului la rețeaua electrică, trebuie să vă asigurați că tensiunea, frecvența și performanțele rețelei corespund valorilor de pe placa de identificare a aparatului. Ștecherul de la cablul electric trebuie să se potrivească în priză. Este interzis să modificați ștecherul sau priza pentru a le face să se potrivească. Aparatul trebuie conectat direct la o priză de perete simplă. Circuitul de alimentare de la rețea trebuie să fie echipat cu un conductor de protecție și un dispozitiv de protecție de minim 16 A. la utilizarea cablurilor prelungitoare, folosiți cabluri cu trei conductori care pot rezista la o sarcină de curent de 16 A. Evitați contactul cablului electric cu muchii ascuțite, obiecte și suprafețe fierbinți, inclusiv cu talpa aparatului. În timpul funcționării, cablul de alimentare trebuie să fie întotdeauna întins complet și poziția sa trebuie aleasă astfel încât cablul de alimentare să nu devină un obstacol timpul utilizării aparatului. Cablul electric trebuie plasat astfel încât să nu prezinte risc de împiedicare. Priza electrică de alimentare trebuie amplasată într-o poziție unde este întotdeauna posibil

să scoateți rapid ștecherul cablului de alimentare din priză. Trageți întotdeauna ștecherul din priză ținând doar de carcasă, niciodată nu trageți de cablu. Dacă cablul electric sau ștecherul sunt deteriorate, trebuie să deconectați imediat de la rețea și să contactați centrul de service autorizat al producătorului pentru înlocuirea lor. Nu folosiți aparatul cu cablu sau ștecher deteriorate. Cablul de alimentare și ștecherul cablului de alimentare nu se pot repara și trebuie să le înlocuiți cu un cablu de alimentare nou dacă aceste componente sunt deteriorate.

Instrucțiuni pentru utilizare

Deconectați cablul de alimentare de la priză înainte de a umple rezervorul cu apă sau de a goli. Când aparatul este folosit, placa tălpii se încinge la temperatură ridicată și se generează abur. Contactul cu talpa aparatului sau cu aburul poate provoca arsuri grave. Capacul rezervorului de apă trebuie să fie întotdeauna închis corespunzător la călcat. Aparatul trebuie folosit și plasat pe o suprafață dreaptă și stabilă. În cazul în care aparatul este plasat pe propria bază, asigurați-vă baza este stabilă. Nu folosiți aparatul dacă a căzut pe jos, dacă are semne vizibile de deteriorare sau prezintă scurgeri. Predați aparatul defect la un centrul de service autorizat pentru reparații înainte de a-l folosi din nou. La utilizarea aparatului, țineți-l de mâner. Nu atingeți niciodată talpa aparatului. Nu călcați haine în timp ce sunt purtate de utilizator sau de alte persoane. Utilizarea aparatului în acest mod duce la arsuri grave. Leșirea pentru abur nu trebuie orientată niciodată spre oameni sau animale. Turnați în rezervorul aparatului doar apă de robinet curată, apă demineralizată sau apă distilată. Nu adăugați în apă alte substanțe, de exemplu parfum. Asemenea utilizare nu este în conformitate cu utilizarea prevăzută și poate duce la deteriorarea aparatului. Nu turnați alte lichide în afară de apă în rezervorul aparatului. Turnați apă în rezervor sau goliți rezervorul aparatului doar dacă talpa aparatului s-a răcit complet. La turnarea apei, aveți grijă să reduceți la minim scurgerile de apă. Nu puneți aparatul direct sub robinet pentru a umple rezervorul. Nu cufundați niciodată aparatul în apă sau alte lichide. Se recomandă să folosiți un vas sau o pâlnie pentru a turna apă în rezervorul aparatului. Nu folosiți apă de la sistemele de dezumidificare ale instalațiilor de aer condiționat, uscătoarelor sau altor echipamente similare. Nu puneți niciodată aparatul pe talpă când este conectat la sursa de alimentare electrică. În timpul scurtelor pauze de lucru și pentru răcirea aparatului după terminarea lucrului, aparatul trebuie pus pe baza cu care a fost livrat.

UTILIZAREA APARATULUI

Pregătirea pentru prima utilizare

Scoateți aparatul din ambalaj îndepărtând toate componentele ambalajului.

În cazul în care talpa aparatului a fost asigurată cu peliculă de protecție, îndepărtați-o complet. Nu folosiți scule ascuțite care ar putea deteriora suprafața tălpii aparatului.

Deschideți capacul rezervorului de apă și umpleți rezervorul cu apă. Închideți capacul rezervorului. Puneți aparatul în poziție verticală, rezemat pe fața posterioară și verificați ca nivelul apei să nu depășească indicatorul „MAX” de pe rezervor.

Puneți aparatul pe bază (II) și introduceți ștecherul în priză.

Puneți butonul de reglare a temperaturii pe poziția „max”. Indicatorul de alimentare electrică de aprinde și talpa aparatului se încălzește. Încheierea procesului de încălzire va fi indicat de stingerea lămpii indicatoare. Când aparatul de aburire este încălzit pentru prima dată, se pot degaja mirosuri neplăcute, cantități mici de fum și particule.

După ce s-a încheiat încălzirea aparatului, apucați-l de mâner și apăsați butonul de abur de câteva ori ținând aparatul orizontal. Toate sedimentele vor fi îndepărtate din sistemul de evacuare a aburului.

Se recomandă ca primul călcat să fie făcut fără niciun capac, pe o bucată de pânză astfel încât să vă asigurați cu talpa aparatului nu murdărește materialele călcate.

După finalizarea pregătirii, începeți călcatul sau puneți aparatul într-o poziție verticală, rezemat pe fața posterioară, scoateți cablul de alimentare din priză și lăsați talpa aparatului să se răcească de la sine.

Utilizarea capacele pentru talpa aparatului (III)

Avertizare! Înainte de montarea, demontarea și înlocuirea asigurați-vă că cablul de alimentare este deconectat de la priză de alimentare și că talpa aparatului nu este fierbinte.

Prindeți capacul pe proeminența aflată pe carcasa aparatului, chiar deasupra marginii superioare a plăcii și apoi apăsați partea din spate a capacului astfel încât să fie prins cu închizătoarea.

Îndepărtarea sa se face apăsând și ținând butonul închizătorii și apoi scoțând capacul de pe talpa aparatului.

Capacele diferă prin lungimea și tipul firelor de la perii. Peria de velur este folosită pentru curățarea țesăturilor delicate, peria de peri nailon este folosită pentru țesături mai groase. Capul fără perie poate fi folosit pentru călcarea țesăturilor moi.

Avertizare! Se pot folosi doar capacele livrate împotriva cu aparatul sau cele specificate de producător. Utilizarea altor capace poate duce la topirea lor din cauza temperaturii ridicate, ceea ce poate duce la deteriorarea aparatului și a capacului și, de asemenea, la incendii.

Umplerea și golirea rezervorului de apă

Avertizare! Înainte de umplerea sau golirea rezervorului de apă, asigurați-vă că cablu de alimentare este scos din priză și că talpa aparatului nu este fierbinte.

Puneți aparatul de aburit orizontal sau pe un suport, deschideți capacul rezervorului de apă și umpleți rezervorul cu apă. Închideți capacul rezervorului. Puneți aparatul în poziție verticală, rezemat pe fața posterioară și verificați ca nivelul apei să nu depășească indicatorul „MAX” de pe rezervor.

Niciodată nu umpleți rezervorul astfel încât nivelul de apă să depășească nivelul indicatorului.

Aparatul este destinat pentru utilizare cu apă de la robinet. Cu toate acestea, în cazul în care apa conține o cantitate mare de calcar, folosiți un amestec 1:1 de apă de la robinet și cu apă demineralizată sau distilată sau folosiți doar apă demineralizată sau distilată.

Acest lucru va extinde durata de viață a aparatului și va reduce acumularea de calcar în interiorul sistemului de abur al aparatului. Contactați furnizorul dumneavoastră de apă pentru parametrii apei.

Rezervorul de apă al aparatului trebuie curățat după fiecare utilizare. Deschideți capacul rezervorului și rotiți aparatul astfel încât orificiul de umplere să fie orientat în jos. Țineți aparatul în această poziție până ce apa este eliminată complet.

Atenție! Chiar dacă rezervorul a fost golit complet, o cantitate mică de apă rămâne în sistemul de abur.

Setarea temperaturii de călcat.

Temperatura de călcat poate fi setată rotind butonul. Folosiți indicatorul de alimentare ca marker pentru setarea butonului. Butonul are setările următoare (de la cea mai mică la cea mai mare temperatură):

“min” - oprirea încălzirii la talpa aparatului. Nu considerați această poziție ca fiind comutatorul de oprire a aparatului. Aparatul este oprit doar când cablul de alimentare este scos din priză.

“*” - pornirea încălzirii la talpa aparatului și menținerea temperaturii minime. Această setare de temperatură vă permite să călcați țesături delicate, cum ar fi mătase, mătase artificială, țesături sintetice.

“***” - setarea de temperatură care permite călcatul unor țesături, de exemplu lâna.

“****” - setarea de temperatură care permite călcatul unor țesături, de exemplu bumbacul.

“max” - setarea de temperatură maximă, care permite călcatul unor țesături, de exemplu inul.

Funcționarea încălzirii este indicată prin aprinderea indicatorului de alimentare electrică. Termostatul aparatului menține automat temperatura setată prin intermediul butonului, pornind și oprind încălzirea. Frecvența de cuplare a încălzirii depinde de temperatura ambientă și de temperatura setată din buton. Cu cât temperatura setată este mai mare și temperatura ambientă este mai mică, cu atât mai frecvent se pornește încălzirea.

În cazul în care se setează o temperatură mai mică după călcatul la o temperatură mai mare, lăsați talpa aparatului să se răcească de la sine. Așteptați până ce indicatorul de alimentare electrică se aprinde. Răcirea poate fi accelerată doar pornind suplimentarea de abur. Este interzis să accelerați răcirea în orice alt fel, de exemplu confundând talpa aparatului în apă.

Călcarea

Aparatul de aburire poate fi folosit pentru călcare uscată, adică fără apă în rezervor. Cu toate acestea, în cazul în care în rezervor se află apă, o cantitate mică de abur poate scăpa prin găurile din talpă chiar fără a apăsa butonul de abur.

Butonul de abur poate fi folosit doar la temperatura de călcare cea mai mare. Butonul de temperatură trebuie setat pe poziția “****” sau “max”. Când procesul de încălzire este încheiat, apăsați butonul de suplimentare a aburului. Nu apăsați butonul de mai mult de trei ori la rând. Pentru performanțe optime, Se recomandă să respectați pauze de minim 4 secunde între apăsările succesive ale butonului de suplimentare a aburului. Când camera de abur se golește, aparatul are nevoie de timp pentru reumplerea ei. Prin apăsarea butonului de suplimentare a aburului în acest timp, va crește timpul de umplere a camerei.

În cazul în care temperatura setată este prea jos, nu va fi posibil călcatul cu abur. În cazul acesta, pot ieși picături de apă prin găurile din talpa aparatului. Funcția de abur poate fi folosită în orice poziție a aparatului. De exemplu, pentru călcatul cu jet de abur al hainelor agățate pe umerase. Nu este permis să se calce în acest mod obiecte de îmbrăcăminte aflate pe oameni sau

animale. Acest lucru poate provoca arsuri grave.

Recomandare privind călcatul

Se recomandă să călcați țesături ușor umede. Călcatul va fi mai rapid și mai ușor. În cazul acesta nu este necesar să folosiți funcția de aburire. Aburul va ieși din țesătura umedă, nu din aparat. Astfel economisiți energia electrică necesară pentru alimentarea aparatului.

Pentru netezirea unor cute extrem de greu de îndreptat, umeziți-le, de exemplu cu un pulverizator (vândut separat). La umezirea materialului, nu îndreptați jetul de apă spre aparat.

Se recomandă să călcați pe plăci de călcat și să folosiți suportul de cablu de alimentare în cazul în care placa are asemenea funcție. Mânerul trebuie plasat astfel încât riscul ca aparatul încins să intre în contact al tălpii cu cablul de alimentare să fie redus la minim.

Trebuie avută o grijă deosebită la călcatul materialelor sintetice. Verificați eticheta produsului pentru a vedea dacă este permis călcatul și la ce temperatură poate fi călcat materialul. Pentru materiale deosebit de delicate, puteți să folosiți o pânză subțire din bumbac, ușor umezită, ca strat intermediar între talpa aparatului și materialul sintetic.

Întreținerea aparatului de aburire

Verificați talpa aparatului după fiecare utilizare. Lăsați talpa aparatului să se răcească complet înainte de curățare. Curățați talpa aparatului cu o lavetă uscată și curată de bumbac. Protejați talpa aparatului împotriva zgârieturilor și nu folosiți pentru curățare substanțe chimice, de exemplu detergenți de vase, alcool, acizi, solventi etc. Nu folosiți scule ascuțite, bureți aspri, raclete, etc. pentru curățarea tălpii aparatului, pentru a nu-i zgâria suprafața.

Folosiți o lavetă moale, ușor umezită pentru a curăța celelalte părți ale aparatului.

În cazul în care țesătura se lipește de talpa aparatului în timpul călcatului, opriți imediat călcatul, scoateți cablul de alimentare din priză și îndepărtați restul de țesătură de pe talpă imediat de este posibil, folosind și lavetă moale, umezită, din bumbac. Operațiunea de curățare trebuie efectuată cu mănuși care asigură protecție împotriva temperaturii ridicate a tălpii aparatului.

Nu cufundați niciodată aparatul în apă sau alte lichide.

Depozitarea aparatului de aburire

Păstrați aparatul într-un loc uscat, deconectat de la sursa de alimentare. Cablul de alimentare trebuie deconectat de la priză. Păstrați aparatul cu rezervorul de apă golit. Păstrați într-un loc întunecos și bine aerisit. Copiii nu trebuie să aibă acces la locul de depozitare. Păstrați aparatul astfel încât acesta, și în special talpa, să nu fie deteriorat. În cazul în care cablul de alimentare este rulat pentru depozitare, desfășurați-l complet înainte de introducerea în priză.

DATE TEHNICE

Parametru	Unitate	Valoare
Nr. Catalog		68090
Tensiune nominală	[V~]	220 - 240
Frecvență nominală	[Hz]	50 - 60
Putere nominală	[W]	900 - 1100
Clasa de izolație		I
Masa netă (capac)	[kg]	0,47
Capacitatea rezervorului de apă	[ml]	100
Generarea aburului	[g/min]	10

CARACTERÍSTICAS DEL PRODUCTO

El evaporador para planchar ropa es un tipo específico de plancha que, gracias a los accesorios de la suela, también se puede utilizar para el planchado de telas, incluidas las prendas de vestir, con chorro de vapor. El funcionamiento correcto, fiable y seguro del producto depende de su uso correcto, por lo tanto:

Lea este manual antes de utilizar el producto y consérvelo para futuras consultas.

El proveedor no se hace responsable de ningún daño o lesión que resulte del uso inadecuado del producto, del incumplimiento de las normas de seguridad y de las recomendaciones de este manual. La utilización del producto para fines distintos de aquellos para los que ha sido concebido anula también los derechos del usuario a la garantía del fabricante y la legal.

EQUIPAMIENTO DEL PRODUCTO

El producto se suministra completo y no requiere instalación. El producto se suministra con dos accesorios para la suela y una base para almacenar el producto durante las pausas de trabajo.

INSTRUCCIONES GENERALES DE USO

El producto ha sido diseñado para uso doméstico y no está permitido su uso en aplicaciones comerciales. El aparato se calienta a una temperatura elevada durante su uso. Tenga cuidado al manipularlo. El uso inadecuado del mismo puede resultar en quemaduras graves y/o incendio. Nunca deje el aparato desatendido cuando esté conectado a la fuente de alimentación. No utilice el aparato para ningún otro fin que no sea el planchado de tejidos, por ejemplo, para calentar o descongelar. Está prohibido reparar, desmontar o modificar el producto por su propia cuenta. Todas las reparaciones deben ser realizadas por un centro de servicio autorizado. Este producto no está destinado al uso por niños menores de 8 años de edad o personas con capacidades físicas o mentales reducidas, o con falta de experiencia o conocimiento del mismo. A menos que sean supervisados o instruidos para usar el producto de una manera segura para evitar los riesgos inherentes al producto. Los niños no deberán jugar con el producto. Los niños no supervisados no deberán hacer limpieza u operaciones de mantenimiento del equipo. Mantenga la unidad y el cable de alimentación fuera del alcance de los niños menores de 8 años mientras la unidad esté enchufada o enfriándose.

Recomendaciones para la conexión del producto a la red eléctrica

Antes de conectar el producto a la fuente de alimentación, asegúrese de que la tensión, frecuencia y capacidad de la fuente de alimentación corresponden a los valores indicados en la placa de datos. El enchufe debe encajar en la toma de corriente. Está prohibido modificar el enchufe y la toma de corriente de cualquier manera para que encajen entre sí. El aparato debe conectarse directamente a una toma de corriente individual. El circuito de red debe estar equipado con un conductor de protección y una protección de al menos 16 A. Si se utilizan cables de extensión, utilice un cable de extensión con tres cables que pueda soportar una carga de corriente de 16 A. Evite el contacto del cable de alimentación con bordes afilados, objetos o superficies calientes, incluida la suela de la unidad. Cuando el producto está en funcionamiento, el cable de alimentación debe estar siempre completamente extendido y su posición debe determinarse de manera que no obstruya el funcionamiento del producto. El cable de alimentación no deberá instalarse de forma que exista riesgo de tropiezo. La toma de corriente debe estar siempre situada de modo que el enchufe del cable

de alimentación del producto pueda desenchufarse rápidamente. Siempre tire del cable de alimentación por la carcasa del mismo, nunca por el cable. Si el cable de alimentación o el enchufe están dañados, desconételes inmediatamente de la red eléctrica y póngase en contacto con un centro de servicio autorizado del fabricante para su sustitución. No utilice el producto con un cable de alimentación o enchufe dañados. El cable de alimentación o el enchufe no se pueden reparar y deben sustituirse por nuevos sin defectos si estos componentes están dañados.

Instrucciones de uso

Desconecte el enchufe del cable de alimentación de la toma de corriente antes de llenar o vaciar el depósito de la unidad con agua. Cuando la unidad está en uso, la suela se calienta a una temperatura alta y se genera vapor. El contacto con la suela o el vapor puede provocar quemaduras graves. La tapa del depósito de agua debe estar siempre bien cerrada cuando se plancha. La unidad debe ser usada y colocada sobre una superficie plana y estable. Si la unidad se deja en su propia plataforma, asegúrese de que la misma sea estable. No utilice la unidad si se ha caído, si hay signos visibles de daños o si tiene fugas. Devuelva la unidad defectuosa a un centro de servicio autorizado para su reparación antes de volver a utilizarla. Cuando utilice la unidad, sujétela siempre por el mango. Nunca toque la suela de la unidad. No planche ropa que esté sobre el cuerpo del usuario o de otras personas. El uso de esta manera causará quemaduras graves. No apunte la salida de vapor hacia personas o animales. Vierta solo agua limpia del grifo, agua desmineralizada o agua destilada en el depósito de la unidad. No añada ninguna sustancia, por ejemplo perfume, al agua. Tal uso no está de acuerdo con el uso previsto y resultará en daños a la unidad. No vierta ningún otro líquido que no sea agua en el depósito. Vierta y vacíe agua solo si la suela de la unidad está completamente fría. Cuando vierta agua, tenga cuidado y minimice los derrames. No coloque la unidad directamente debajo del grifo para llenar el depósito. No sumerja la unidad en agua ni en otro líquido. Se recomienda utilizar un medidor o un embudo para verter agua en el depósito de la unidad. No utilice agua de acondicionadores de aire, secadores o equipos similares. Nunca coloque la unidad sobre su suela cuando esté conectada a la fuente de alimentación. Durante breves pausas de planchado y con el fin de enfriar después de terminar el trabajo, la unidad debe colocarse sobre la base suministrada.

OPERACIÓN DE LA UNIDAD

Preparación para el primer uso

Retire el dispositivo del embalaje quitando todos sus elementos.

Si la suela del evaporador está asegurada con una lámina protectora, retírela completamente. No utilice herramientas afiladas que puedan dañar la superficie de la suela.

Abra la tapa del depósito de agua y llénelo con agua. Cierre la tapa del depósito. Sujete el evaporador por el mango y gírelo verticalmente con el mango orientado hacia abajo, y compruebe que el nivel del agua no sea superior al indicador „MAX” en el depósito de agua.

Coloque el evaporador en la base (II) y enchufe el cable de alimentación en la toma de corriente.

Coloque el regulador de temperatura en la posición marcada con «max». La luz indicadora de alimentación se enciende y la suela se calienta. El final del calentamiento se indicará mediante el apagado de la luz de alimentación. Cuando el evaporador se calienta por primera vez, pueden emitirse olores desagradables, pequeñas cantidades de humo y pequeñas partículas de la plancha.

Una vez terminado el calentamiento, sujete el evaporador por el mango y pulse varias veces el botón de golpe de vapor mientras mantenga la plancha en posición horizontal. Toda la suciedad se eliminará del sistema de suministro de vapor.

Se recomienda realizar el primer planchado sin accesorios sobre un paño para que la suela del evaporador no ensucie los tejidos planchados.

Una vez terminada la preparación, comience a planchar o coloque el evaporador en la base, desenchufe el cable de alimentación de la toma de corriente y deje que la suela del evaporador se enfríe de forma espontánea.

Uso de los accesorios para la suela (III)

¡Aviso! Antes de instalar, retirar o cambiar el accesorio, asegúrese de que el enchufe del cable de alimentación esté desconectado de la toma de corriente y de que la suela del evaporador no esté caliente.

El accesorio debe estar enganchado en una lengüeta ubicada en la carcasa del evaporador, justo por encima del borde delantero de la suela, luego presione la parte trasera del accesorio de modo que quede fijado con el pestillo.

La extracción se realiza presionando y manteniendo presionado el botón del pestillo y luego retirando el accesorio de la suela.

Los accesorios difieren en la longitud y el tipo de cerdas del cepillo. El accesorio con cerdas de terciopelo se utiliza para cepillar telas delicadas, el accesorio con cerdas de nylon se utiliza para cepillar telas más gruesas. La suela sin accesorio se puede utilizar para planchar tejidos lisos.

¡Aviso! Solo se pueden utilizar los accesorios suministrados con la unidad u otros especificados por el fabricante. El uso de otros accesorios puede provocar su fusión bajo la influencia de altas temperaturas, lo que puede causar daños a la unidad y al accesorio, así como puede provocar incendios.

Llenado y vaciado del depósito de agua

¡Aviso! Antes de llenar o vaciar el depósito, asegúrese de que el enchufe del cable de alimentación esté desconectado de la toma de corriente y de que la suela del evaporador no esté caliente.

Coloque el evaporador horizontalmente o sobre la base, abra la tapa del depósito de agua y llene el mismo con agua. Cierre la tapa del depósito. Sujete el evaporador por el mango y gírelo verticalmente con el mango orientado hacia abajo, y compruebe que el nivel del agua no sea superior al indicador „MAX” en el depósito de agua.

Nunca llene el depósito de modo que el nivel del agua sea superior al nivel indicado.

El evaporador está diseñado para utilizar agua del grifo. Sin embargo, si el agua contiene una gran cantidad de cal, utilice una mezcla 1:1 de agua del grifo con agua desmineralizada o destilada o simplemente solo agua desmineralizada o destilada.

Esto prolongará la vida útil del evaporador y reducirá o evitará la acumulación de cal dentro del sistema de vapor del mismo. Para conocer los parámetros del agua, póngase en contacto con su proveedor de agua.

El depósito del evaporador debe vaciarse después de cada uso. Abra la tapa del evaporador y de la vuelta al mismo de forma que el orificio de llenado quede hacia abajo. Mantenga el evaporador en esta posición hasta que el agua se haya vaciado completamente.

¡Atención! Incluso después de vaciar completamente el depósito, queda una pequeña cantidad de agua en el sistema de vapor.

Ajuste de la temperatura de planchado

La temperatura de planchado se puede ajustar girando la perilla reguladora. Utilice la luz indicadora de alimentación como marcador para el ajuste de la perilla. La perilla tiene los siguientes ajustes (de la temperatura más baja a la más alta):

«min»: apagar el calentador de la suela. No utilice esta posición como un interruptor del evaporador. El evaporador solo se apaga cuando el cable de alimentación se desenchufa.

«*»): encender el calentador de la suela y mantener una temperatura mínima. Este ajuste de temperatura permite planchar tejidos delicados como seda, seda artificial, tejidos sintéticos.

«**»): el ajuste de temperatura que permite planchar tejidos como lana.

«***»): el ajuste de temperatura que permite planchar tejidos como algodón.

«max»): el ajuste de temperatura más alto que permite planchar tejidos como lino.

El funcionamiento del calentador se indica mediante la iluminación de la luz indicadora de alimentación. El termostato de la unidad mantiene automáticamente la temperatura ajustada con la perilla encendiendo y apagando el calentador. La frecuencia de encendido del calentador depende de la temperatura ambiente y de la temperatura ajustada con la perilla. Cuanto más baja sea la temperatura ambiente y más alta la temperatura ajustada, más a menudo se encenderá el calentador.

Si se ajusta una temperatura más baja después de planchar a una temperatura más alta, deje que el evaporador se enfríe automáticamente. Espere hasta que se encienda la luz indicadora de alimentación. El enfriamiento solo puede acelerarse iniciando una descarga de vapor. Está prohibido acelerar el enfriamiento de cualquier otra manera, por ejemplo, sumergiendo la suela en agua.

Planchado

El evaporador puede planchar en seco, es decir, sin agua en el depósito. Sin embargo, si el agua está en el depósito, una pequeña cantidad de vapor puede escapar de los agujeros en la suela incluso sin presionar el botón de golpe de vapor.

El golpe de vapor solo se puede utilizar a la temperatura de planchado más alta. El regulador de temperatura debe ajustarse a „***” o „max”. Cuando el calentamiento termina, pulse el botón de golpe de vapor. No se recomienda pulsar el botón más de tres veces seguidas. Para obtener el mejor rendimiento, se recomienda que se mantenga una pausa de al menos 4 segundos entre las sucesivas pulsaciones del botón de golpe de vapor. Cuando se vacía la cámara de vapor, el evaporador necesita algún tiempo para rellenarse. Presionar el botón de golpe de vapor durante este tiempo aumentará el tiempo de llenado de la cámara. Si la temperatura de ajuste es demasiado baja, no será posible usar el golpe de vapor. En este caso, es posible que se estén

E

escapando gotas de agua de los orificios de la suela. El golpe vapor se puede utilizar en cualquier posición del evaporador. Por ejemplo, para planchar con vapor la ropa colgada en perchas. Por lo tanto, está prohibido planchar la ropa en personas o animales. Esto puede causar quemaduras graves.

Consejos de planchado

Se recomienda planchar los tejidos ligeramente húmedos. El planchado será más rápido y fácil. En este caso, no es necesario utilizar el golpe de vapor. El vapor saldrá del tejido húmedo, no del evaporador. Esto ahorrará la electricidad que se necesita para alimentar el evaporador.

Para planchar arrugas extremadamente difíciles, humedezca las mismas, por ejemplo, con un rociador (disponible por separado). Al humedecer el tejido, no apunte el chorro de agua hacia el evaporador.

Se recomienda planchar en tablas de planchar y usar soportes para cables del evaporador si la tabla está equipada con ellos. El mango debe colocarse de forma que se reduzca al mínimo el riesgo de que el cable de alimentación entre en contacto con el evaporador caliente.

Se debe tener especial cuidado al planchar tejidos sintéticos. Revise la etiqueta del producto para ver si el planchado está permitido y a qué temperatura. Para tejidos especialmente delicados, se puede utilizar un tejido de algodón fino ligeramente humedecido como capa intermedia entre la suela del evaporador y el tejido sintético.

Mantenimiento del evaporador

Revise la suela del evaporador después de cada uso. Deje que la suela se enfríe completamente antes de limpiarla. Limpie la suela con un paño de algodón suave y ligeramente húmedo. Proteja la suela contra los arañazos y no utilice productos químicos como líquidos para lavar platos, alcohol, ácidos, disolventes, etc. para la limpieza. No utilice herramientas afiladas, esponjas duras, raspadores, etc. para limpiar la suela para que no se raye la superficie de la suela.

Utilice un paño suave y ligeramente húmedo para limpiar las partes restantes del evaporador.

Si el tejido se pega a la suela de la plancha durante el planchado, deje de planchar inmediatamente, desconecte el evaporador de la fuente de alimentación y retire cualquier resto de tejido de la suela tan pronto como sea posible utilizando un paño de algodón suave y húmedo. La operación de limpieza debe realizarse con guantes que protejan contra la alta temperatura de la suela. Nunca sumerja el evaporador en agua ni en otro líquido.

Almacenamiento del evaporador

Almacenar el evaporador en un lugar seco, desconectado de la fuente de alimentación. El enchufe del cable de alimentación debe estar desconectado de la toma de corriente. Almacenar el evaporador con el depósito de agua vacío. Mantener fuera de la luz solar directa y en un lugar bien ventilado. El área de almacenamiento debe estar protegida contra el acceso de los niños. Almacenar el evaporador de modo que no se dañe ni la unidad ni la suela de la misma. Si el cable de alimentación se enrolla para guardarlo, desenróllelo completamente antes de enchufar el cable de alimentación a la toma de corriente.

ESPECIFICACIONES TÉCNICAS

Parámetro	Unidad de medida	Valor
Número de catálogo		68090
Tensión nominal	[V~]	220 - 240
Frecuencia nominal	[Hz]	50 - 60
Potencia nominal	[W]	900 - 1100
Clase de aislamiento		I
Peso neto (tapa)	[kg]	0,47
Capacidad del depósito de agua	[ml]	100
Generación de vapor	[g/min]	10

CARACTÉRISTIQUES DU PRODUIT

Le défroisseur vapeur pour vêtements est un type de fer à repasser spécifique qui, grâce aux accessoires de semelle, peut également être utilisé pour repasser des tissus, y compris des vêtements, à l'aide d'un jet de vapeur. Pour que l'appareil fonctionne correctement, de manière fiable et sûre, il convient de l'utiliser de manière appropriée, c'est pourquoi il faut :

Lire et conserver ce manuel avant d'utiliser le produit.

Le fournisseur ne peut être tenu responsable des dommages ou des blessures résultant de l'utilisation de l'appareil non conforme à l'usage prévu, du non-respect des consignes de sécurité et des recommandations de ce manuel. L'utilisation du produit à des fins autres que celles auxquelles il est destiné conduira à l'annulation de la garantie de l'utilisateur et à la révocation des droits de l'utilisateur conformément au contrat.

ÉQUIPEMENTS DU PRODUIT

Le produit est livré complet et ne nécessite pas d'assemblage. Le produit est fourni avec deux accessoires de semelle et une base pour ranger le produit pendant les pauses de travail.

INSTRUCTIONS GÉNÉRALES D'UTILISATION

L'appareil a été conçu pour un usage domestique et ne doit pas être utilisé à des fins commerciales, par exemple dans les applications commerciales. L'appareil chauffe jusqu'à une température élevée pendant l'utilisation. Soyez prudent lorsque vous manipulez l'appareil. Une utilisation incorrecte de l'appareil peut provoquer des brûlures graves et/ou un incendie. Ne laissez jamais l'appareil sans surveillance lorsqu'il est connecté à l'alimentation électrique. Ne pas utiliser l'appareil à d'autres fins que le repassage des tissus, par exemple pour chauffer ou décongeler. Il est interdit de réparer, démonter ou modifier l'appareil soi-même. Toutes les réparations du produit doivent être effectuées par un service agréé. Ce produit n'est pas destiné à être utilisé par des enfants de moins de 8 ans ou des personnes ayant des capacités physiques ou mentales réduites, ainsi qu'un manque d'expérience ou de connaissance de l'équipement. À moins qu'ils ne soient supervisés ou formés pour utiliser le produit d'une manière sûre afin que les risques encourus puissent être compris. Les enfants ne doivent pas jouer avec le produit. Les enfants non accompagnés ne doivent pas effectuer le nettoyage et l'entretien de l'équipement. Garder l'appareil et le cordon d'alimentation hors de portée des enfants de moins de 8 ans pendant que l'appareil est branché ou refroidi.

Recommandations pour le raccordement de l'appareil à l'alimentation électrique

Avant de raccorder l'appareil à l'alimentation électrique, s'assurer que la tension, la fréquence et la capacité de l'alimentation électrique correspondent aux valeurs indiquées sur la plaque signalétique. La fiche doit s'insérer dans la prise de courant. Il est interdit de modifier la fiche ou la prise de quelques manières que ce soit afin qu'ils s'adaptent. L'appareil doit être connecté directement à une seule prise de courant. Le circuit secteur doit être équipé d'un conducteur de protection et d'une protection d'au moins 16 A. Pour les rallonges, utiliser une rallonge avec trois conducteurs qui peuvent résister à une charge de courant de 16 A. Éviter tout contact du cordon d'alimentation avec des arêtes vives, des objets chauds ou des surfaces chaudes y compris la semelle de l'appareil. Lorsque le produit est en fonctionnement, le cordon d'alimentation doit toujours être complètement déployé et sa position doit être en sorte à ne pas entraver le fonctionnement du produit. Le cordon d'alimentation

doit être installé de manière à éviter tout risque de basculement. La prise de courant doit toujours être placée de façon à ce que la fiche du cordon d'alimentation de l'appareil puisse être débranchée rapidement. Tirer toujours le cordon d'alimentation avec le corps de la fiche pour la débrancher, jamais par le câble. Si le cordon d'alimentation ou la fiche est endommagé, le débrancher immédiatement du secteur et contacter un service agréé du fabricant pour le remplacer. Ne pas utiliser l'appareil avec un cordon d'alimentation ou une fiche endommagée. Le cordon d'alimentation ou la fiche ne peuvent pas être réparés et doivent être remplacés par un nouveau cordon d'alimentation sans défaut si ces composants sont endommagés.

Recommandations d'utilisation

Débrancher la fiche du cordon d'alimentation de la prise de courant avant de remplir ou de vider le réservoir de l'appareil avec de l'eau. Lorsque l'appareil est utilisé, la semelle est chauffée à une température élevée et de la vapeur est produite. Le contact avec la semelle ou la vapeur peut provoquer de graves brûlures. Le couvercle du réservoir d'eau doit toujours être correctement fermé lors du repassage. L'appareil doit être utilisé et placé sur une surface plane et stable. Si l'appareil est mis de côté, s'assurer que la base est bien en place. Ne pas utiliser l'appareil s'il est tombé, s'il présente des signes visibles de dommages ou s'il fuit. Retourner l'appareil défectueux à un centre de service agréé pour réparation avant de le réutiliser. Pendant l'utilisation de l'appareil, le tenir toujours par la poignée. Ne jamais toucher la semelle de l'appareil. Ne pas repasser pas les vêtements qui se trouvent sur le corps de l'utilisateur ou d'autres personnes. Une telle utilisation provoquera de graves brûlures. Ne pas diriger la sortie de vapeur vers des personnes ou des animaux. Ne verser que de l'eau du robinet propre, de l'eau déminéralisée ou de l'eau distillée dans le réservoir de l'appareil. Ne pas ajouter aucune substance, par exemple du parfum, à l'eau. Une telle utilisation n'est pas conforme à l'usage prévu et entraînera des dommages à l'appareil. Ne pas verser d'autres liquides que de l'eau dans le réservoir. Ne verser et ne déverser de l'eau que si la base de l'appareil est complètement refroidie. Lorsque vous versez de l'eau, soyez prudent et minimisez les déversements d'eau. Ne pas placer pas l'appareil directement sous le robinet pour remplir le réservoir. Ne jamais immerger l'appareil dans l'eau ou tout autre liquide. Il est recommandé d'utiliser un ruban à mesurer ou un entonnoir pour verser l'eau dans le réservoir de l'appareil. Ne pas utiliser d'eau provenant de climatiseurs, de sècheuses ou d'appareils similaires. Ne jamais poser l'appareil sur la semelle lorsqu'il est branché à l'alimentation électrique. Lors de courtes pauses de presse et afin de refroidir après la fin des travaux, l'appareil doit être placé sur la base fournie à cet effet.

FONCTIONNEMENT DE L'APPAREIL

Préparation à la première utilisation

L'appareil est retiré de l'emballage, en enlevant tous ses éléments.

Si la base de l'appareil a été fixée avec une feuille de protection, l'enlever complètement. Ne pas utiliser d'outils tranchants qui pourraient endommager la surface de la semelle.

Ouvrir le couvercle du réservoir d'eau et le remplir d'eau. Fermer le couvercle du réservoir. Saisir le défroisseur par la poignée et le tourner verticalement avec la poignée dirigée vers le bas, et vérifier que le niveau d'eau n'est pas supérieur à l'indicateur « MAX » sur le bassin d'eau.

Placer le défroisseur sur la base (II) et brancher le cordon d'alimentation dans la prise.

Amener le régulateur de température sur la position décrite par « max ». Le témoin d'alimentation s'allume et la semelle se réchauffe. La fin du chauffage est signalée par l'extinction du témoin d'alimentation. Lorsque le défroisseur est chauffé pour la première fois, des odeurs désagréables, de petites quantités de fumée et de petites particules peuvent s'échapper du défroisseur. Lorsque le chauffage est terminé, tenir le défroisseur par sa poignée et appuyer plusieurs fois sur le bouton vapeur tout en maintenant le défroisseur à l'horizontale. Tous les tassements seront retirés du réseau de distribution de vapeur.

Il est recommandé d'effectuer le premier repassage sans chevauchement sur le tissu, afin de s'assurer que le pied du défroisseur ne souille pas les tissus repassés.

Une fois la préparation terminée, commencer à repasser ou poser le défroisseur sur la base, débrancher la fiche du cordon d'alimentation de la prise et laisser la semelle de le défroisseur refroidir spontanément.

Utilisation d'accessoires (III)

Avertissement ! Avant d'installer, de retirer ou de remplacer l'accessoire, s'assurer que la fiche du cordon d'alimentation est débranchée de la prise secteur et que le pied du défroisseur n'est pas chaud.

L'accessoire doit être accroché à une languette située sur le boîtier de le défroisseur, juste au-dessus du bord avant du pied, puis appuyer sur la partie arrière de l'accessoire de façon à ce qu'il soit fixé avec le loquet.

Le retrait s'effectue en appuyant sur le bouton de loquet et en le maintenant enfoncé, puis en retirant l'accessoire de la semelle.

Les accessoires se distinguent par la longueur et le type de poils de brosse. L'accessoire de poils de velours est utilisé pour brosser les tissus délicats, l'accessoire de poils de nylon est utilisée pour brosser les tissus plus épais. La semelle sans accessoire peut être utilisée pour repasser des tissus lisses.

Avertissement ! Seuls les accessoires fournis avec l'appareil ou d'autres spécifiés par le fabricant peuvent être utilisés. L'utilisation d'autres accessoires peut entraîner leur fonte sous l'influence de températures élevées, ce qui peut endommager l'appareil et l'accessoire et provoquer un incendie.

Remplissage et vidange du réservoir d'eau

Avertissement ! Avant de remplir ou de vider le réservoir, s'assurer que la fiche du cordon d'alimentation est débranchée de la prise secteur et que la semelle du défroisseur n'est pas chaude.

Placer le défroisseur horizontalement ou sur une base, ouvrir le couvercle du réservoir d'eau et le remplir d'eau. Fermer le couvercle du réservoir. Saisir le défroisseur par la poignée et le tourner verticalement avec la poignée dirigée vers le bas, et vérifier que le niveau d'eau n'est pas supérieur à l'indicateur « MAX » sur le bassin d'eau.

Ne jamais remplir le réservoir de façon à ce que le niveau d'eau soit supérieur au niveau de l'indicateur.

Le défroisseur est conçu pour utiliser l'eau du robinet. Cependant, si l'eau contient une grande quantité de tartre, utiliser un mélange 1:1 d'eau du robinet avec de l'eau déminéralisée ou distillée ou simplement de l'eau déminéralisée ou distillée.

Cela prolongera la durée de vie du défroisseur et réduira ou empêchera l'accumulation de tartre à l'intérieur de l'installation vapeur de l'appareil. Pour connaître les paramètres de l'eau, communiquer avec votre fournisseur d'eau.

Le réservoir du défroisseur doit être vidé après chaque utilisation. Ouvrir le couvercle du réservoir et tourner le défroisseur de manière à ce que l'ouverture de remplissage soit orientée vers le bas. Maintenir le défroisseur dans cette position jusqu'à ce que l'eau soit complètement évacuée.

Attention ! Même après la vidange complète du réservoir, il reste une petite quantité d'eau dans le système de vapeur.

Réglage de la température de repassage

La température de repassage peut être réglée en tournant le bouton. Utiliser le témoin d'alimentation comme marqueur pour le réglage du bouton rotatif. Le bouton rotatif a les réglages suivants (de la température la plus basse à la plus haute) :

« min. » – arrêt du chauffage à la semelle. Ne pas utiliser pas cette position comme interrupteur sur le défroisseur. Le défroisseur n'est éteint que lorsque le cordon d'alimentation est débranché.

« * » – la mise en marche du chauffage à la semelle et le maintien d'une température minimale. Ce réglage de la température vous permet de repasser des tissus délicats tels que la soie, la soie artificielle, les tissus synthétiques.

« ** » – le réglage de la température qui vous permet de repasser des tissus tels que la laine.

« *** » – le réglage de la température permettant le repassage de tissus tels que le coton.

« max » – le réglage de température le plus élevé qui vous permet de repasser des tissus tels que le linge.

Le fonctionnement de l'appareil de chauffage est indiqué par le témoin d'alimentation qui s'allume. Le thermostat de l'appareil maintient automatiquement la température réglée en activant et en désactivant le bouton de réglage de l'appareil de chauffage. La fréquence de mise en marche de l'appareil de chauffage dépend de la température ambiante et de la température réglée par le bouton. Plus la température ambiante est basse et plus la température réglée est élevée, plus l'appareil de chauffage sera souvent mis en marche.

Si une température plus basse est réglée après le repassage à une température plus élevée, laisser le défroisseur se refroidir automatiquement. Attendre que le voyant d'alimentation s'allume. Le refroidissement ne peut être accéléré qu'en démarrant un coup de vapeur. Il est interdit d'accélérer le refroidissement d'une autre manière, par exemple en immergeant la semelle dans l'eau.

Repassage

Le défroisseur peut repasser à sec, c'est-à-dire sans eau dans le réservoir. Cependant, si l'eau est dans le réservoir, une petite quantité de vapeur peut s'échapper par les trous de semelle, même sans appuyer sur le bouton d'injection de vapeur.

L'impact de la vapeur ne peut être utilisé qu'à la température de repassage la plus élevée. Le bouton de température doit être réglé sur « *** » ou « max ». Lorsque le chauffage est terminé, appuyer sur le bouton de déclenchement de la vapeur. Il n'est pas recommandé d'appuyer sur le bouton plus de trois fois de suite. Pour de meilleures performances, il est recommandé de maintenir une pause d'au moins 4 secondes entre les pressions successives du bouton d'impact de vapeur. Lorsque la chambre de vapeur est vidée, l'appareil a besoin d'un certain temps pour se remplir. Appuyer sur le bouton d'impact de vapeur pendant ce temps augmente le temps de remplissage de la chambre.

Si la température réglée est trop basse, il est impossible de bénéficier de l'impact de la vapeur. Dans ce cas, il est possible que des gouttelettes d'eau s'échappent des trous dans le pied. L'impact de la vapeur peut être utilisé pour n'importe quelle position du défroisseur. Par exemple, pour le repassage avec un jet de vapeur de vêtements suspendus à des cintres. Le repassage de vêtements sur des personnes ou des animaux est donc interdit. Cela peut causer de graves brûlures.

Conseils de repassage

Il est recommandé de repasser les tissus légèrement humides. Le repassage sera plus rapide et plus facile. Dans ce cas, il n'est pas nécessaire d'utiliser l'impact de la vapeur. La vapeur sortira du tissu humide, pas du défroisseur. Cela vous permettra d'économiser l'électricité dont vous avez besoin pour alimenter votre appareil.

Pour défroisser les plis extrêmement tenaces, humidifier les plis, par exemple avec un pulvérisateur (disponible séparément). Lorsque vous mouillez le tissu, ne dirigez pas le jet d'eau vers le défroisseur.

Il est recommandé de repasser sur des planches à repasser et d'utiliser des supports de câbles du défroisseur si la planche en est équipée. La poignée doit être positionnée de manière à réduire au minimum le risque que le cordon d'alimentation entre en contact avec le défroisseur chaud.

Un soin particulier doit être apporté au repassage des tissus synthétiques. Vérifier sur l'étiquette du produit si le repassage est autorisé et à quelle température. Pour les tissus particulièrement délicats, un tissu de coton légèrement humidifié et fin peut être utilisé comme couche intermédiaire entre la base du défroisseur et le tissu synthétique.

Entretien du défroisseur

Vérifier la semelle du défroisseur après chaque utilisation. Laisser la semelle refroidir complètement avant de le nettoyer. Nettoyer la semelle avec un chiffon doux et légèrement humide en coton. Protéger la semelle des égratignures et ne pas utiliser pas de produits chimiques tels que les liquides pour lave-vaisselle, l'alcool, les acides, les solvants, etc. pour le nettoyage. Ne pas utiliser d'outils tranchants, d'éponges dures, de grattoirs, etc. pour nettoyer la semelle afin de ne pas rayer la surface de la semelle.

Utiliser un chiffon doux et légèrement humide pour nettoyer les autres parties du défroisseur.

Si le tissu colle à la semelle du défroisseur pendant le repassage. Arrêter immédiatement le repassage, débrancher le défroisseur de l'alimentation électrique et retirer le plus rapidement possible tout le tissu restant sur la semelle avec un chiffon doux et humide. L'opération de nettoyage doit être effectuée avec des gants qui protègent contre les températures élevées de la semelle du défroisseur.

Ne jamais immerger le défroisseur dans l'eau ou tout autre liquide.

Stockage du défroisseur

Stocker le défroisseur dans un endroit sec, débranché de l'alimentation électrique. La fiche du cordon d'alimentation de l'outil doit être débranchée de la prise de courant. Entreposer le défroisseur avec le réservoir d'eau vide. Conserver à l'abri de la lumière directe du soleil et dans un endroit bien ventilé. L'espace de rangement doit être protégé contre l'accès des enfants. Stocker le défroisseur de manière à ce que l'appareil, en particulier la semelle, ne soit pas endommagée. Si le cordon d'alimentation est enroulé pour le stockage, dérouler complètement le cordon d'alimentation avant de le brancher dans une prise de courant.

CARACTÉRISTIQUES TECHNIQUES

Paramètre	Unité de mesure	Valeur
Référence catalogue		68090
Tension nominale	[V~]	220 à 240
Fréquence nominale	[Hz]	50 à 60
Puissance nominale	[W]	900 à 1100
Classe de protection électrique		I
Poids net (couvercle)	[kg]	0,47
Capacité du réservoir d'eau	[ml]	100
Génération de vapeur	[g/min]	10

CARATTERISTICHE DEL PRODOTTO

Il vaporizzatore per vestiti è un tipo specifico di ferro da stiro, che grazie alle spazzole per la piastra può essere utilizzato anche per stirare i tessuti, compresi i capi di abbigliamento, utilizzando un getto di vapore. Il funzionamento corretto, affidabile e sicuro dell'apparecchio dipende dal suo uso corretto, perciò:

Prima dell'utilizzo leggere il presente manuale d'uso e conservarlo per eventuali ulteriori consultazioni.

Il fornitore declina ogni responsabilità per danni derivanti da uso scorretto, mancata osservanza delle norme di sicurezza e delle raccomandazioni contenute nel presente manuale. L'uso del prodotto per scopi diversi da quelli per i quali è stato concepito comporta inoltre l'annullamento dei diritti dell'utente per la garanzia.

DOTAZIONI

Il prodotto viene fornito completo e non richiede assemblaggio. Il prodotto viene fornito con due spazzole per la piastra e un supporto (una base) per riporre il prodotto durante le pause di lavoro.

REGOLE GENERALI PER UTENTE

L'apparecchio è stato progettato per l'uso domestico e non può essere utilizzato in applicazioni commerciali. Durante l'utilizzo l'apparecchio si riscalda a temperature alte. È necessario fare attenzione durante l'utilizzo dell'apparecchio. L'utilizzo improprio dell'apparecchio può provocare gravi ustioni e/o incendi. Non lasciare mai l'apparecchio incustodito quando è collegato all'alimentazione elettrica. Non utilizzare l'apparecchio per scopi diversi dalla stiratura dei tessuti, ad esempio per riscaldare o scongelare. È vietato riparare, smontare o modificare l'apparecchio da soli. Tutte le riparazioni devono essere effettuate da un centro di assistenza autorizzato. Questo prodotto non è destinato all'uso da parte di bambini di età inferiore a 8 anni o di persone con capacità fisiche e mentali ridotte, o con mancanza di esperienza o conoscenza di apparecchiatura. A meno che non siano sorvegliate o istruite sulle modalità d'utilizzo in modo tale che il prodotto venga utilizzato in sicurezza e con la comprensione dei rischi correlati. I bambini non devono giocare con il prodotto. I bambini non accompagnati non devono eseguire la pulizia e la manutenzione del prodotto. Tenere l'apparecchio e il cavo di alimentazione fuori dalla portata dei bambini sotto gli 8 anni quando è collegato all'alimentazione o quando si raffredda.

Raccomandazioni per il collegamento dell'apparecchio all'alimentazione elettrica

Prima di collegare l'apparecchio all'alimentazione elettrica assicurarsi che la tensione, la frequenza e la capacità della rete elettrica corrispondano ai valori indicati sulla targhetta dell'apparecchio. La spina deve essere compatibile con la presa. È vietato modificare in qualsiasi modo la spina o la presa per adattarle l'una all'altra. L'apparecchio deve essere collegato direttamente ad una presa di corrente singola. Il circuito di rete di alimentazione deve essere dotato di un conduttore di protezione e di una protezione di almeno 16 A. Se si utilizzano prolunghe, utilizzare una prolunga a tre fili in grado di sopportare una carica di corrente di 16 A. Evitare il contatto del cavo di alimentazione con spigoli vivi, oggetti o superfici calde, inclusa la piastra dell'apparecchio. Quando il prodotto è in funzione, il cavo di alimentazione deve essere completamente srotolato e la sua posizione deve essere determinata in modo tale da non ostruire l'utilizzo del prodotto. Il cavo di alimentazione non deve creare alcun rischio di inciampamento. La presa di corrente deve essere posizionata in modo tale da garantire uno

scollegamento veloce della spina del cavo di alimentazione del prodotto. Durante lo scollegamento della spina del cavo di alimentazione bisogna sempre tirare per l'alloggiamento della spina e mai per il cavo. Se il cavo di alimentazione o la spina sono danneggiati, scollegarli immediatamente dalla rete elettrica e rivolgersi ad un centro di assistenza autorizzato dal produttore per sostituirli. Non utilizzare il prodotto con cavo di alimentazione o spina danneggiati. Il cavo di alimentazione o la spina non possono essere riparati, se sono danneggiati vanno sostituiti con elementi nuovi privi di difetti.

Raccomandazioni per utilizzo

Scollegare la spina del cavo di alimentazione dalla presa di corrente prima di riempire o svuotare il serbatoio dell'acqua dell'apparecchio. Quando l'apparecchio è in uso, la piastra viene riscaldata ad alta temperatura e viene generato il vapore. Il contatto con la piastra o il vapore può causare gravi ustioni. Durante la stiratura il tappo del serbatoio dell'acqua deve essere sempre ben chiuso. L'apparecchio deve essere utilizzato e posizionato su una superficie piana e stabile. Se l'apparecchio viene posizionato sulla sua base, assicurarsi che la base sia stata posizionata in maniera stabile. Non utilizzare l'apparecchio se è precedentemente caduto, se presenta segni visibili di danni o perdite d'acqua. Prima di utilizzarlo consegnare l'apparecchio difettoso ad un centro di assistenza autorizzato per la riparazione. Quando si utilizza l'apparecchio, tenerlo sempre per l'impugnatura. Non toccare mai la piastra dell'apparecchio. Non stirare i vestiti che si trovano sul corpo delle persone. L'utilizzo dell'apparecchio in questo modo provoca gravi ustioni. Non puntare l'uscita del vapore verso persone o animali. Nel serbatoio dell'apparecchio versare solo acqua pulita dal rubinetto, acqua demineralizzata o acqua distillata. Non aggiungere all'acqua nessuna sostanza, ad esempio profumi. Tale uso non è conforme all'uso previsto dell'apparecchio e provoca il suo danneggiamento. Non versare nel serbatoio liquidi diversi dall'acqua. Si può riempire o svuotare il serbatoio dell'apparecchio solo se la piastra è completamente raffreddata. Quando si riempie con l'acqua, fare attenzione e ridurre al minimo le fuoriuscite d'acqua. Per riempire il serbatoio non posizionare l'apparecchio direttamente sotto il rubinetto. Non immergere mai l'apparecchio in acqua o altri liquidi. Si raccomanda di utilizzare un misurino o un imbuto per versare l'acqua nel serbatoio dell'apparecchio. Non utilizzare acqua proveniente da condizionatori d'aria, asciugatrici o apparecchiature simili. Non mettere mai l'apparecchio sulla piastra quando è collegato all'alimentazione elettrica. Durante brevi pause di stiratura e per raffreddarsi dopo il lavoro, l'apparecchio deve essere posizionato sulla base in dotazione.

UTILIZZO DELL'APPARECCHIO

Preparazione per il primo utilizzo

Togliere l'apparecchio dalla confezione, rimuovendo tutti i suoi elementi.

Se la piastra del vaporizzatore è protetta dalla pellicola protettiva, rimuoverla completamente. Non farlo con attrezzi affilati che potrebbero danneggiare la superficie della piastra.

Aprire il tappo del serbatoio e riempirlo con acqua. Chiudere il tappo del serbatoio. Afferrare il vaporizzatore per l'impugnatura e ruotarlo verticalmente con l'impugnatura rivolta verso il basso e verificare che il livello dell'acqua non sia superiore all'indicatore "MAX" situato sul serbatoio dell'acqua.

Posizionare il vaporizzatore sulla base (II) e inserire il cavo di alimentazione nella presa.

Posizionare il termoregolatore in posizione contrassegnata con "max". L'indicatore di alimentazione si accende e la piastra comincia a riscaldarsi. La fine del riscaldamento sarà segnalata dallo spegnimento dell'indicatore di alimentazione. Quando viene riscaldato per la prima volta, dal vaporizzatore possono fuoriuscire odori sgradevoli, piccole quantità di fumo e piccole particelle.

Dopo il riscaldamento afferrare l'impugnatura del vaporizzatore tenendolo in posizione orizzontale premere più volte il tasto del getto di vapore. Tutti i residui saranno rimossi dal sistema di erogazione del vapore.

Si raccomanda di effettuare la prima stiratura senza spazzole, su un panno in modo che la piastra del vaporizzatore non sporchi i tessuti stirati.

Al termine della preparazione, iniziare a stirare o posizionare il vaporizzatore sulla base, scollegare il cavo di alimentazione dalla presa e lasciare raffreddare la piastra del vaporizzatore.

Uso delle spazzole per la piastra (III)

Attenzione! Prima di installare, rimuovere o sostituire una spazzola, assicurarsi che la spina del cavo di alimentazione sia scollegata dalla presa e che la piastra del vaporizzatore non sia calda.

Agganciare la spazzola alla linguetta situata sull'involucro del vaporizzatore, proprio sopra il bordo anteriore della piastra e quindi premere la parte posteriore della spazzola in modo che sia fissata con il fermo.

La rimozione si effettua tenendo premuto il pulsante del fermo e poi rimuovendo la spazzola dalla piastra.

Le spazzole differiscono per la lunghezza e il tipo di setole. La spazzola con setole in velluto viene utilizzata per spazzolare tessuti delicati, la spazzola con setole in nylon viene utilizzata per spazzolare tessuti più spessi. La piastra senza setola può essere utilizzata per stirare tessuti lisci.

Attenzione! Possono essere utilizzate solo le spazzole fornite con l'apparecchio o altre specificate dal produttore. L'uso di altre spazzole può portare alla loro fusione se sottoposte alle temperature elevate, il che può provocare danni all'apparecchio e alla spazzola o causare incendi.

Riempimento e svuotamento del serbatoio dell'acqua

Attenzione! Prima di riempire o svuotare il serbatoio, assicurarsi che la spina del cavo di alimentazione sia scollegata dalla presa e che la piastra del vaporizzatore non sia calda.

Posizionare il vaporizzatore orizzontalmente o su una base, aprire il coperchio del serbatoio dell'acqua e riempirlo con acqua. Chiudere il tappo del serbatoio. Afferrare il vaporizzatore per l'impugnatura e ruotarlo verticalmente con l'impugnatura rivolta verso il basso e verificare che il livello dell'acqua non sia superiore all'indicatore "MAX" situato sul serbatoio dell'acqua.

Non riempire mai il serbatoio in modo che il livello dell'acqua sia superiore al livello dell'indicatore.

Il vaporizzatore è progettato per l'uso dell'acqua del rubinetto. Tuttavia, se l'acqua contiene una grande quantità di calcare, utilizzare una miscela in proporzione 1:1 di acqua del rubinetto con acqua demineralizzata o distillata o semplicemente solo acqua demineralizzata o distillata.

Ciò prolungherà il ciclo di vita del vaporizzatore e ridurrà o impedirà la formazione di incrostazioni di calcare all'interno dell'impianto a vapore dell'apparecchio. Le informazioni sui parametri dell'acqua si possono ottenere dal fornitore dell'acqua.

Il serbatoio del vaporizzatore dovrebbe essere svuotato dopo ogni utilizzo. Aprire il tappo del serbatoio e ruotare il vaporizzatore in modo che la sua bocchetta di riempimento sia rivolta verso il basso. Tenere il vaporizzatore in questa posizione, finché l'acqua non viene completamente rimossa.

Attenzione! Anche dopo che il serbatoio sia stato completamente svuotato, nell'impianto a vapore rimane una piccola quantità d'acqua.

Impostazione della temperatura di stiratura

La temperatura di stiratura può essere impostata ruotando la manopola. Utilizzare l'indicatore di alimentazione come indicatore per l'impostazione della manopola. La manopola ha le seguenti impostazioni (dalla temperatura più bassa a quella più alta):

"min" – lo spegnimento della resistenza della piastra. Non utilizzare questa posizione per spegnere l'apparecchio. Il vaporizzatore viene spento solo quando il cavo di alimentazione è scollegato dalla presa.

"**" – l'accensione della resistenza della piastra e mantenimento della temperatura minima. Questo impostazione della temperatura consente di stirare tessuti delicati come seta, seta artificiale, tessuti sintetici.

"***" – l'impostazione della temperatura che consente di stirare tessuti come lana.

"****" – l'impostazione della temperatura che consente di stirare tessuti come cotone.

"max" – l'impostazione della temperatura massima che consente di stirare tessuti come lino.

Il funzionamento della resistenza viene segnalato dall'accensione dell'indicatore di alimentazione. Il termostato del vaporizzatore mantiene automaticamente la temperatura impostata con la manopola accendendo e spegnendo la resistenza. La frequenza di accensione della resistenza dipende dalla temperatura dell'ambiente e dalla temperatura impostata con la manopola. Più bassa è la temperatura dell'ambiente e più alta è la temperatura impostata, più spesso la resistenza viene accesa.

Se dopo la stiratura ad una temperatura più alta si imposta una temperatura più bassa, bisogna aspettare che la piastra del vaporizzatore si raffreddi. Attendere finché l'indicatore di alimentazione non si accenda. Il raffreddamento può essere accelerato solo avviando il getto di vapore. È vietato accelerare il raffreddamento in qualsiasi altro modo, ad esempio immergendo la piastra nell'acqua.

Stiratura

Il vaporizzatore può stirare a secco, cioè senza acqua nel serbatoio. Tuttavia, nel serbatoio c'è l'acqua, una piccola quantità di

vapore può fuoriuscire dai fori della piastra, anche senza premere il tasto del getto di vapore.

Il getto di vapore può essere utilizzato solo alle temperature di stiratura più alte. La manopola della temperatura deve essere impostata su "****" o "max". Quando il riscaldamento è terminato, premere il tasto del getto di vapore. Si sconsiglia di premere il tasto più di tre volte di seguito. Per ottenere le migliori prestazioni si raccomanda di mantenere una pausa di almeno 4 secondi tra un uso e l'altro del tasto del getto di vapore. Quando la camera di vapore viene svuotata, il vaporizzatore richiede un po' di tempo prima di essere riempito nuovamente. Premendo il pulsante del getto di vapore si prolunga il tempo di riempimento della camera. Se la temperatura impostata è troppo bassa, non sarà possibile utilizzare il tasto del getto di vapore. In questo caso è possibile che dai fori della piastra fuoriescano gocce d'acqua. Il getto del vapore può essere utilizzato per qualsiasi posizione del vaporizzatore. Ad esempio, per stirare con il getto di vapore vestiti appesi agli appendiabiti. È vietato stirare in questo modo gli indumenti su persone o animali. Questo può causare gravi ustioni.

Consigli per la stiratura

Si consiglia di stirare i tessuti leggermente umidi. La stiratura sarà più facile e veloce. In questo caso, non c'è bisogno di usare il getto di vapore. Il vapore uscirà dal tessuto umido, non dal vaporizzatore. In questo modo si risparmia l'energia elettrica necessaria per alimentare il vaporizzatore.

Per stirare le pieghe estremamente resistenti, inumidirle, ad esempio utilizzando uno spruzzatore (venduto separatamente). Quando si inumidisce il tessuto, non puntare il getto d'acqua verso il vaporizzatore.

Si raccomanda di stirare su assi da stiro e di utilizzare portacavi per il cavo del vaporizzatore, se l'asse ne è dotata. L'impugnatura deve essere posizionata in modo da ridurre al minimo il rischio che il cavo di alimentazione venga a contatto con la piastra del vaporizzatore.

Prestare particolare attenzione quando si stirano tessuti sintetici. Controllare l'etichetta dell'indumento per vedere se la stiratura è consentita e a quale temperatura. Per tessuti particolarmente delicati può essere utilizzato un tessuto di cotone sottile e leggermente inumidito come strato intermedio tra la piastra del vaporizzatore e il tessuto sintetico.

Manutenzione del vaporizzatore

Controllare la piastra del vaporizzatore dopo ogni utilizzo. Lasciare raffreddare completamente la piastra prima della pulizia. Pulire la piastra con un panno di cotone morbido e leggermente umido. Proteggere la piastra dai graffi e per la pulizia non utilizzare prodotti chimici come detersivi per piatti, alcool, acidi, solventi ecc. Per pulire la piastra non utilizzare attrezzi affilati, spugne dure, raschietti ecc. in modo tale da non graffiare la superficie della piastra.

Per pulire gli altri elementi del vaporizzatore utilizzare un panno morbido e leggermente umido.

Se il tessuto si attacca alla piastra del vaporizzatore durante la stiratura, interrompere immediatamente la stiratura, scollegare il vaporizzatore dall'alimentazione elettrica e rimuovere al più presto i residui del tessuto dalla piastra del vaporizzatore con un panno di cotone morbido e umido. L'operazione di pulizia di questo tipo deve essere effettuata con guanti che proteggono dalla temperatura elevata della piastra del vaporizzatore.

Non immergere mai il vaporizzatore in acqua o altri liquidi.

Stoccaggio del vaporizzatore

Conservare il vaporizzatore scollegato dall'alimentazione elettrica. La spina del cavo di alimentazione deve essere scollegata dalla presa. Conservare il vaporizzatore con il serbatoio svuotato. Conservare al riparo dalla luce diretta del sole e in luogo ben ventilato. Il luogo di stoccaggio deve essere fuori dalla portata di bambini. Conservare il vaporizzatore in modo che l'apparecchio, in particolare la piastra, non venga danneggiato. Se il cavo di alimentazione è arrotolato per la conservazione, srotolarlo completamente prima di inserirlo in una presa di corrente.

DATI TECNICI

Parametro	Unità di misura	Valore
Numero di catalogo		68090
Tensione nominale	[V~]	220 – 240
Frequenza nominale	[Hz]	50 – 60
Potenza nominale	[W]	900 – 1100
Classe di isolamento		I
Peso netto (tappo)	[kg]	0,47
Capacità del serbatoio dell'acqua	[ml]	100
Generazione di vapore	[g/min]	10

PRODUCTKENMERKEN

De kledingstomer is een specifiek type strijkijzer, dat dankzij de opzetstukken ook gebruikt kan worden voor het strijken van stoffen, waaronder kleding, met behulp van een stoomstraal. De correcte, betrouwbare en veilige werking van het product hangt af van de juiste exploitatie.

Lees daarom voorafgaand aan de ingebruikname de volledige handleiding en bewaar deze goed.

De fabrikant stelt zich niet aansprakelijk voor schade en letsel ten gevolge van productgebruik in strijd met het beoogde doeleinde of het niet opvolgen van de veiligheidsregels en aanbevelingen in deze handleiding. Productgebruik in strijd met het beoogde doeleinde leidt tevens tot verval van de garantie en het recht op garantie van de gebruiker.

PRODUCTUITRUSTING

Het product wordt compleet verkocht en hoeft niet in elkaar te worden gezet. Het product wordt geleverd met twee opzetstukken en een voet (basis) voor het opbergen van het product tijdens de werkpauzes.

ALGEMENE GEBRUIKSAANBEVELINGEN

Het apparaat is ontworpen voor thuisgebruik en mag niet worden gebruikt in commerciële toepassingen. Het apparaat warmt tijdens het gebruik op tot een hoge temperatuur. Wees voorzichtig bij het hanteren van het apparaat. Onjuist gebruik van het apparaat kan leiden tot ernstige brandwonden en/of brand. Laat het apparaat nooit onbeheerd achter wanneer het is aangesloten op de stroomvoorziening. Gebruik het apparaat niet voor andere doeleinden dan het strijken van stoffen, bijvoorbeeld voor verwarming of ontdooien. Het is verboden om het apparaat zelfstandig te repareren, demonteren of modificeren. Alle reparaties moeten worden verricht door een geautoriseerde service. Het product is niet bedoeld voor gebruik door kinderen jonger dan 8 en personen met beperkte fysieke en mentale vaardigheden, evenals mensen zonder ervaring en kennis van de apparatuur. Tenzij toezicht op hen wordt uitgeoefend of hen wordt uitgelegd hoe ze het product op een veilige manier kunnen gebruiken, zodat de bijbehorende risico's begrijpelijk zijn. Kinderen mogen niet met het product spelen. Kinderen zonder toezicht mogen het apparaat niet schoonmaken en onderhouden. Houd het apparaat en het netsnoer buiten het bereik van kinderen onder de 8 jaar terwijl het strijkijzer is aangesloten of afkoelt.

Aanbevelingen omtrent het aansluiten van het apparaat op de stroom

Zorg er voorafgaand aan het aansluiten op de stroom voor dat de spanning, de frequentie en het rendement van het elektriciteitsnet overeenkomen met de waarden op het typeplaatje. De stekker moet in het stopcontact passen. Het is verboden om de stekker of het stopcontact op enigerlei wijze te wijzigen om het in elkaar te laten passen. Het apparaat moet rechtstreeks aangesloten zijn op een enkel stopcontact. Het netcircuit moet uitgerust zijn met een beschermingsgeleider en een bescherming van minstens 16 A. Als u verlengsnoeren gebruikt, gebruik dan een verlengsnoer met drie draden die bestand zijn tegen een stroombelasting van 16A. Vermijd contact van de voedingskabel met scherpe randen en hete voorwerpen en oppervlakken, o.a. de zool van het strijkijzer. Tijdens de werking van het apparaat moet de kabel altijd volledig uitgerold zijn en zo geplaatst zijn dat deze geen hinder veroorzaakt bij het productgebruik. De kabel mag geen struikelgevaar veroorzaken. Het stopcontact moet zich op een plek bevinden zodat het altijd mogelijk is om snel de stekker

eruit te trekken. Pak tijdens het trekken van de stekker uit het stopcontact altijd de stekkerbehuizing vast en trek nooit aan het snoer. Indien de voedingskabel of stekker beschadigd is deze direct van de stroom halen en contact opnemen met een geautoriseerde service om vervanging te regelen. Het product nooit gebruiken met beschadigde voedingskabel of stekker. De voedingskabel of stekker mogen in geval van schade niet worden gerepareerd maar moeten altijd worden vervangen voor een nieuw, schadevrij exemplaar.

Aanbevelingen omtrent het gebruik

Trek de stekker van het netsnoer uit het stopcontact voordat u de tank van het apparaat met water vult of ledigt. Wanneer het apparaat in gebruik is, wordt de zool verwarmd tot een hoge temperatuur en wordt er stoom gegenereerd. Contact met de zool of met stoom kan leiden tot ernstige brandwonden. Het deksel van het waterreservoir moet tijdens het strijken altijd goed gesloten zijn. Het apparaat moet worden gebruikt en geplaatst op een vlakke en stabiele ondergrond. Als het apparaat op de eigen basis staat, zorg er dan voor dat de basis stevig is opgesteld. Gebruik het apparaat niet als het is gevallen, als er zichtbare tekenen van schade zijn of als het lekt. Breng een defect apparaat voor reparatie terug naar een erkend servicecentrum voordat u het opnieuw gebruikt. Bij gebruik van het apparaat moet u het altijd aan de handgreep vasthouden. Raak nooit de zool van het apparaat aan. Strijk geen kleding die op het lichaam van de gebruiker of anderen ligt. Dit soort gebruik zal ernstige brandwonden veroorzaken. Richt de stoomuitlaat niet op mensen of dieren. Giet alleen schoon leidingwater, gedemineraliseerd water of gedestilleerd water in de tank van het apparaat. Voeg geen stoffen, bijv. parfum, toe aan het water. Dit gebruik is niet in overeenstemming met de bestemming en zal leiden tot schade aan het apparaat. Giet geen andere vloeistoffen dan water in de tank. Giet er alleen water in en uit als de zool van het apparaat volledig is afgekoeld. Wees bij het gieten van water voorzichtig en beperk het morsen van water tot een minimum. Plaats het apparaat niet direct onder de kraan om de tank te vullen. Het apparaat niet onderdompelen in water of een andere vloeistof. Het wordt aanbevolen om een maatbeker of een trechter te gebruiken om water in de tank van het apparaat te gieten. Gebruik geen water van airconditioners, drogers of soortgelijke apparatuur. Laat het apparaat nooit op de zool staan wanneer het is aangesloten op de stroomvoorziening. Tijdens korte strijkonderbrekingen en om af te koelen na beëindiging van de werkzaamheden, moet de machine op de meegeleverde basis worden geplaatst.

TOESTELGEBRUIK

Vorbereitung voor eerste gebruik

Het apparaat wordt uit de verpakking verwijderd, waarbij alle elementen er worden uitgehaald.

Als de zool van de kledingstomer beschermd is met een beschermende folie, verwijder deze dan volledig. Gebruik geen scherp gereedschap dat het oppervlak van de zool kan beschadigen.

Open het deksel van de watertank en vul de tank met water. Sluit het tankdeksel. Pak de kledingstomer aan de handgreep vast en draai hem verticaal met de handgreep naar beneden en controleer of het waterniveau niet hoger is dan de "MAX"-indicator op de watertank.

Plaats de kledingstomer op de basis (II) en steek het netsnoer in het stopcontact.

Verplaats de temperatuurregelaar in de "max" stand. De spanningsindicator licht op en de zool wordt warm. Het einde van de verwarming wordt aangegeven door het uitgaan van de spanningsindicator. Wanneer de kledingstomer voor het eerst wordt verhit, kunnen er onaangename geuren, kleine hoeveelheden rook en kleine deeltjes uit het ijzer komen.

Wanneer de verwarming voltooid is, houdt u de verdampers aan kledingstomer bij het handvat vast en drukt u meerdere malen op de stoomknop terwijl u de kledingstomer horizontaal houdt. Alle aanslag worden uit het stoomafgiftesysteem verwijderd.

Het wordt aanbevolen om het eerste strijken op een doek te doen, zodat de zool van de kledingstomer de gestreken stoffen niet vuil maakt.

Nadat de voorbereiding is voltooid, begint u met strijken of zet u de kledingstomer rechtop op de voet, haalt u de stekker uit het stopcontact en laat u de zool van de kledingstomer spontaan afkoelen.

Gebruik van opzetstukken van de zool (III)

Waarschuwing! Voordat u het opzetstuk installeert, verwijdt of vervangt, moet u zich ervan vergewissen dat de stekker van het netsnoer losgekoppeld is van het stopcontact en dat de zool van de kledingstomer niet heet is.

Het opzetstuk moet worden vastgehaakt op een lipje op de behuizing van de kledingstomer, net boven de voorste rand van de zool, en vervolgens moet het achterste deel van het opzetstuk worden aangedrukt, zodat het vergrendeld wordt.

Het verwijderen gebeurt door de vergrendelknop ingedrukt te houden en vervolgens het opzetstuk van de zool te verwijderen.

De opzetstukken verschillen voor wat betreft de lengte en de soort haren van de borstel. Het opzetstuk met het velourshaar wordt gebruikt voor het borstelen van delicate stoffen, het opzetstuk met de nylon borstelharen worden gebruikt voor het borstelen van dikkere stoffen. De kop zonder opzetstuk kan worden gebruikt om gladde stoffen te strijken.

Waarschuwing! Alleen de bij het apparaat geleverde of andere door de fabrikant gespecificeerde opzetstukken mogen worden gebruikt. Het gebruik van andere opzetstukken kan leiden tot het smelten ervan onder invloed van hoge temperaturen, wat schade aan het apparaat en het opzetstuk kan veroorzaken en ook brand kan veroorzaken.

Vullen en legen van water

Waarschuwing! Voordat u de tank vult of leegmaakt, moet u zich ervan vergewissen dat de stekker van het netsnoer uit het stopcontact is getrokken en dat de zool van de kledingstomer niet heet is.

Plaats de kledingstomer horizontaal of op de voet, open het deksel van de watertank en vul de tank met water. Sluit het tankdeksel. Pak de kledingstomer aan de handgreep vast en draai hem verticaal met de handgreep naar beneden en controleer of het waterniveau niet hoger is dan de "MAX"-indicator op de watertank.

Vul de tank nooit zo dat het waterniveau hoger is dan het indicatorniveau.

De kledingstomer is ontworpen om leidingwater te gebruiken. Als het water echter een grote hoeveelheid kalkaanslag bevat, gebruik dan een 1:1 mengsel van leidingwater met gedemineraliseerd of gedestilleerd water of alleen gedemineraliseerd of gedestilleerd water.

Dit verlengt de levensduur van de kledingstomer en vermindert of voorkomt kalkaanslag in de stoominstallatie van de kledingstomer. Neem voor waterparameters contact op met uw waterleverancier.

Het reservoir van het apparaat moet na elk gebruik worden geleegd. Open het deksel van de tank en draai de kledingstomer zo dat de vulopening naar beneden wijst. Houd de kledingstomer in deze positie totdat het water volledig is verwijderd.

Let op! Ook nadat de tank volledig is geleegd, blijft er nog een kleine hoeveelheid water in de stoominstallatie en de sproeier achter.

Instellen van de strijkt temperatuur

De strijkt temperatuur kan worden ingesteld door aan de knop te draaien. Gebruik de aan/uit-indicator als markering voor het instellen van de knop. De knop heeft de volgende instellingen (opgegeven van de laagste naar de hoogste temperatuur):

"min" - uitzetten van zoolverwarming. Deze positie niet als schakelaar op het apparaat beschouwen. De kledingstomer wordt alleen uitgeschakeld als het netsnoer is losgekoppeld.

"**" - het inschakelen van de zoolverwarming en het handhaven van een minimumtemperatuur. Met deze temperatuurinstelling kunt u delicate stoffen zoals zijde, kunstzijde en synthetische stoffen strijken.

"***" - Temperatuurinstelling voor het strijken van stoffen zoals: wol.

"****" - Temperatuurinstelling voor het strijken van stoffen zoals: katoen.

„max” - Temperatuurinstelling voor het strijken van stoffen zoals: linnen.

De werking van de verwarming wordt aangegeven door het oplichten van de spanningsindicator. De thermostaat handhaaft automatisch de ingestelde temperatuur door de knop van de verwarming in en uit te schakelen. De frequentie van het inschakelen van de verwarming is afhankelijk van de omgevingstemperatuur en de met de knop ingestelde temperatuur. Hoe lager de omgevings-temperatuur en hoe hoger de ingestelde temperatuur, hoe vaker de verwarming wordt ingeschakeld.

Als een lagere temperatuur wordt ingesteld na het drukken op een hogere temperatuur, wacht dan tot de zool van de kledingstomer automatisch afkoelt. Wacht tot de spanningsindicator oplicht. De koeling kan alleen worden versneld door het starten van een stoomstoot. Het is verboden om de koeling op een andere manier te versnellen, bijvoorbeeld door de zool onder te dompelen in water.

Strijken

De kledingstomer kan droog, d.w.z. zonder water in de tank, strijken. Als er zich echter water in de tank bevindt, kan een kleine hoeveelheid stoom uit de gaten in de zool ontsnappen, zelfs zonder op de stoomslagknop te drukken.

De invloed van stoom kan alleen worden gebruikt bij de hoogste strijkt temperatuur. De temperatuurknop moet op "****" of "max" worden ingesteld. Als de verwarming klaar is, drukt u op de stoomknop. Het wordt aanbevolen om niet meer dan drie keer achter

elkaar op de knop te drukken. Voor de beste prestaties wordt aanbevolen om een pauze van minstens 4 seconden aan te houden tussen het opeenvolgende drukken op de stoomknop. Wanneer de stoomkamer leeg is, heeft het apparaat enige tijd nodig om bij te vullen. Door gedurende deze tijd op de stoomknop te drukken, wordt de vultijd van de kamer verlengd.

Als de ingestelde temperatuur te laag is, is het niet mogelijk om met stoom te strijken. In dit geval is het mogelijk dat er waterdruppels uit de gaten in de zool kunnen ontsnappen. De invloed van stoom kan voor elke positie van de kledingstomer worden gebruikt. Bijvoorbeeld, voor het strijken met een stoomstraal van kleding die aan hangers wordt opgehangen. Het strijken van kleding op personen of dieren is verboden. Dit kan ernstige brandwonden veroorzaken.

Strijkadvies

Het wordt aanbevolen om licht vochtige stoffen te strijken. Het strijken zal sneller en gemakkelijker gaan. In dit geval is er geen behoefte aan een stoomstoot. De stoom komt uit de vochtige stof, niet uit het strijkijzer. Dit bespaart u de elektrische energie die u nodig heeft om uw apparaat van stroom te voorzien.

Om extreem hardnekkige vouwen glad te strijken, bevochtigt u de vouwen, bijvoorbeeld met een (apart verkrijgbare) sproeier. Richt de waterstraal bij het bevochtigen van de stof niet op de kledingstomer.

Het is aan te raden om op strijkplanken te strijken en gebruik te maken van kabelhouders voor de voedingskabel als de strijkplank daarmee is uitgerust. De houten moet zo worden geplaatst dat het risico dat het netsnoer in contact komt met het hete strijkijzer tot een minimum wordt beperkt.

Wees bijzonder voorzichtig bij het strijken van synthetische stoffen. Controleer het productetiket om te zien of strijken überhaupt is toegestaan en bij welke temperatuur. Voor bijzonder kwetsbare stoffen kan een licht vochtige, dunne katoenen stof worden gebruikt als tussenlaag tussen de zool van de kledingstomer en de synthetische stof.

Onderhoud van de kledingstomer

Controleer de zool van de kledingstomer na elk gebruik. Laat de zool volledig afkoelen voordat u hem schoonmaakt. Reinig uw zool met een licht vochtige, zachte katoenen doek. Bescherm uw zool tegen krassen en gebruik geen chemicaliën zoals afwasmiddel, alcohol, zuren, oplosmiddelen, etc. voor het reinigen. Gebruik geen scherp gereedschap, harde sponzen, schrapers enz. om de zool schoon te maken, zodat er geen krassen op het oppervlak van de zool komen.

Gebruik een zachte, licht vochtige doek om de overige onderdelen van de kledingstomer te reinigen.

Als de stof tijdens het strijken aan de zool blijft kleven. Stop onmiddellijk met strijken, koppel de verdamper los van de kledingstomer en verwijder eventuele resten stof zo snel mogelijk van de voet met een vochtige, zachte katoenen doek. Deze reiniging moet worden uitgevoerd met handschoenen die beschermen tegen de hoge temperatuur van de zool van de kledingstomer.

De kledingstomer nooit onderdempelen in water of een andere vloeistof.

Opslag van de kledingstomer

Bewaar de kledingstomer op een droge, van de stroomtoevoer losgekoppelde plaats. De stekker van het netsnoer moet worden losgekoppeld van het stopcontact. Bewaar de kledingstomer met een watertank waaruit het water is verwijderd. Buiten direct zonlicht en op een goed geventileerde plaats bewaren. De opslagruimte moet beveiligd zijn tegen toegang door kinderen. Bewaar de kledingstomer zo dat het apparaat, vooral de zool, niet beschadigd wordt. Als het netsnoer opgerold is voor opslag, moet u het netsnoer volledig afrollen voordat u het in het stopcontact steekt.

TECHNISCHE GEGEVENS

Parameter	Meeteenheid	Waarde
Catalogusnummer		68090
Nominale spanning	[V~]	220 - 240
Nominale frequentie	[Hz]	50 - 60
Nominaal vermogen	[W]	900 - 1100
Isolatieklasse		I
Nettogewicht (deksel)	[kg]	0,47
Inhoud watertank	[ml]	100
Stoomopwekking	[g/min]	10

ΧΑΡΑΚΤΗΡΙΣΤΙΚΑ ΠΡΟΪΟΝΤΟΣ

Η συσκευή ατμού για ρούχα είναι ένας συγκεκριμένος τύπος σιδήρου, ο οποίος, χάρη στην επικάλυψη της πλάκας, μπορεί επίσης να χρησιμοποιηθεί για το σιδέρωμα υφασμάτων, συμπεριλαμβανομένων των ρούχων, με ρεύμα ατμού. Η κατάλληλη, αξιόπιστη και ασφαλής λειτουργία της συσκευής εξαρτάται από την κατάλληλη χρήση, γι' αυτό:

Πριν να αρχίσετε να χρησιμοποιείτε το προϊόν πρέπει να διαβάσετε όλες τις οδηγίες χρήσης και να τις ακολουθήσετε.

Για όλες τις βλάβες που έχουν δημιουργηθεί λόγω χρήσης του προϊόντος για σκοπούς άλλους από τον προορισμό του, της μη τήρησης των κανόνων ασφαλείας και των συστάσεων που αναφέρονται στις παρούσες οδηγίες χρήσης ο προμηθευτής δεν φέρει καμία ευθύνη. Το να χρησιμοποιείτε το προϊόν για τους σκοπούς διαφορετικούς από τον προορισμό του προκαλεί ακόμη την κατάρνηση των δικαιωμάτων του χρήστη που απορρέουν από την εγγύηση.

ΕΞΟΠΛΙΣΜΟΣ ΠΡΟΪΟΝΤΟΣ

Το προϊόν προμηθεύεται στην πλήρη κατάσταση και δεν απαιτεί καμία συναρμολόγηση. Το προϊόν παραδίδονται δυο επικαλύψεις της πλάκας και μια βάση (βάση) για την τοποθέτηση του προϊόντος κατά τη διάρκεια διακοπών από την εργασία.

ΓΕΝΙΚΕΣ ΠΡΟΤΑΣΕΙΣ ΧΡΗΣΗΣ

Η συσκευή έχει σχεδιαστεί για οικιακή χρήση και απαγορεύεται η επαγγελματική χρήση της. Η συσκευή θερμαίνεται πολύ κατά τη χρήση. Προσέξτε ιδιαίτερα όταν χειρίζεστε τη συσκευή. Η εσφαλμένη χρήση της συσκευής μπορεί να προκαλέσει σοβαρά εγκαύματα ή/και πυρκαγιά. Ποτέ μην αφήνετε τη συσκευή αφύλακτη εάν είναι συνδεδεμένη στην τροφοδοσία ρεύματος. Μην χρησιμοποιείτε τη συσκευή για σκοπούς άλλους από το σιδέρωμα υφασμάτων, π.χ. για θέρμανση ή απόψυξη. Απαγορεύεται να επισκευάζετε, αποσυναρμολογείτε ή να τροποποιείτε τη συσκευή μόνοι σας. Όλες οι επισκευές πρέπει να εκτελούνται από το εξουσιοδοτημένο κέντρο επισκευών. Το προϊόν δεν προορίζεται για χρήση από παιδιά ηλικίας κάτω 8 ετών και άτομα με μειωμένες σωματικές και πνευματικές ικανότητες και άτομα χωρίς εμπειρία και γνώση του εξοπλισμού. Εκτός αν διασφαλιστεί εποπτεία ή εκμάθηση σχετικά με χρήση της συσκευής με ασφαλή τρόπο έτσι ώστε ο σχετικός κίνδυνος είναι κατανοητός. Τα παιδιά δεν επιτρέπεται να παίζουν με τη συσκευή. Τα παιδιά χωρίς εποπτεία δεν επιτρέπεται να καθαρίζουν ή να συντηρήσουν τη συσκευής. Η συσκευή και το καλώδιο τροφοδοσίας πρέπει να φυλάσσονται μακριά από παιδιά κάτω των 8 ετών, ενώ η συσκευή είναι συνδεδεμένη ή κρυνώνει.

Συστάσεις για τη σύνδεση της συσκευής στην τροφοδοσία

Πριν να συνδέσετε τη συσκευή στην τροφοδοσία πρέπει να βεβαιωθείτε ότι η τάση, η συχνότητα και η αποδοτικότητα του δικτύου είναι συμβατές με τις αξίες που αναφέρονται στην ονομαστική πινακίδα. Το φις πρέπει να ταιριάζει την πρίζα. Απαγορεύεται να τροποποιήσετε το φις ή την πρίζα ώστε να ταιριάζουν μεταξύ τους. Η συσκευή πρέπει να είναι συνδεδεμένη άμεσα σε μια μονή πρίζα παροχής ηλεκτρικού ρεύματος. Το κύκλωμα παροχής ρεύματος πρέπει να είναι εξοπλισμένο με προστατευτικό αγωγό και προστασία τουλάχιστον 16 A. Όταν χρησιμοποιείτε καλώδια προέκτασης, χρησιμοποιήστε ένα καλώδιο προέκτασης με τρία καλώδια που μπορούν να αντέξουν ρεύμα 16 A. Αποφεύγετε να έχει επαφή το καλώδιο τροφοδοσίας με κοφτερές άκρες και ζεστά αντικείμενα και επιφάνειες συμπεριλαμβανομένης της πλάκας της συσκευής. Κατά λειτουργία το καλώδιο τροφοδοσίας πρέπει να είναι πλήρως εκτεταμένο ενώ η τοποθεσία του πρέπει να είναι, ώστε να μην είναι κανένα εμπόδιο κατά χειρισμό της συσκευής. Τοποθεσία του καλωδίου τροφοδοσίας δεν επιτρέπεται να προκαλεί

κίνδυνο παραπατήματος. Η πρίζα πρέπει να είναι σε τέτοιο τόπο, ώστε να υπάρχει πάντα δυνατότητα να αποσυνδέσετε γρήγορα το φις του καλωδίου που τροφοδοτεί το προϊόν. Όταν αποσυνδέετε το φις πάντα πρέπει να τραβήξετε το περιβλήμα του φις και ποτέ το καλώδιο. Αν το καλώδιο τροφοδοσίας είναι χαλασμένο άμεσα πρέπει να το αποσυνδέσετε από το δίκτυο παροχής ρεύματος και να επικοινωνήσετε με το εξουσιοδοτημένο σέρβις του κατασκευαστή με σκοπό την ανταλλαγή του. Μην χρησιμοποιείτε τη συσκευή με χαλασμένο καλώδιο ή φις. Το καλώδιο τροφοδοσίας ή το φις δεν επιτρέπεται να επισκευαστούν και σε περίπτωση που αυτά τα εξαρτήματα είναι χαλασμένα πρέπει να τα ανταλλάξετε με τα καινούρια χωρίς βλάβες.

Συστάσεις σχετικά με χρήση του προϊόντος

Αποσυνδέστε το καλώδιο τροφοδοσίας από την πρίζα πριν γεμίσετε ή αδειάσετε τη δεξαμενή της συσκευής με νερό. Κατά τη χρήση της συσκευής, η πλάκα θερμαίνεται πολύ και δημιουργείται ζεστός ατμός. Η επαφή με την πλάκα ή τον ατμό μπορεί να προκαλέσει σοβαρά εγκαύματα. Το καπάκι της δεξαμενής νερού πρέπει πάντα να κλείνει καλά κατά το σιδέρωμα. Η συσκευή πρέπει να χρησιμοποιείται και να τοποθετείται σε μια επίπεδη και σταθερή επιφάνεια. Αν η συσκευή τοποθετείται στη δική του βάση, βεβαιωθείτε ότι η βάση στέκεται σταθερά. Η συσκευή δεν πρέπει να χρησιμοποιείται αν έχει πέσει, εάν υπάρχουν ορατά σημεία βλάβης ή εάν το σίδερο έχει διαρροές. Η συσκευή που δυσλειτουργεί πρέπει να επισκευάζεται σε εξουσιοδοτημένο κέντρο σέρβις πριν επαναχρησιμοποιηθεί. Πάντα να κρατάτε τη συσκευή από τη λαβή όταν τη χρησιμοποιείτε. Ποτέ μην αγγίζετε την πλάκα της συσκευής. Μην σιδερώνετε ρούχα που βρίσκονται πάνω στο σώμα του χρήστη ή άλλων ανθρώπων. Τέτοια χρήση θα προκαλέσει σοβαρά εγκαύματα. Μην κατευθύνετε την έξοδο ατμού προς ανθρώπους ή ζώα. Να ρίχνετε μόνο καθαρό νερό της βρύσης, απιονισμένο νερό ή αποσταγμένο νερό στη δεξαμενή της συσκευής. Μην προσθέτετε στο νερό καμία ουσία, π.χ. αρώματα. Τέτοιου είδους χρήση αυτής της συσκευής δεν είναι σύμφωνη με τον προορισμό της και θα προκαλέσει βλάβη. Μην ρίχνετε άλλα υγρά εκτός του νερού στη δεξαμενή. Να ρίχνετε και να βγάζετε το νερό μόνο όταν η πλάκα της συσκευής είναι εντελώς κρύα. Όταν ρίχνετε νερό, πρέπει να προσέξετε να ελαχιστοποιήσετε την εκτόξευση νερού. Μην τοποθετείτε τη συσκευή απευθείας κάτω από τη βρύση για να γεμίσετε τη δεξαμενή. Μη βυθίσετε τη συσκευή σε νερό ή οποιοδήποτε άλλο υγρό. Συνιστάται η χρήση ενός κυπέλλου μέτρησης ή χωνιού για να γεμίσετε τη δεξαμενή με νερό. Μη χρησιμοποιείτε νερό που λαμβάνεται από αποξηρανή κλιματισμού, στεγνωτήρια ή παρόμοιες συσκευές. Ποτέ μην τοποθετείτε τη συσκευή στην πλάκα της όταν συνδέεται με την τροφοδοσία ρεύματος. Κατά τη διάρκεια μικρών διαλειμμάτων κατά το σιδέρωμα και για να κρυώσει η συσκευή μετά την ολοκλήρωση της εργασίας, η συσκευή πρέπει να τοποθετηθεί στη βάση που παρέχεται.

ΧΕΙΡΙΣΜΟΣ ΤΗΣ ΣΥΣΚΕΥΗΣ

Προετοιμασία για την πρώτη χρήση

Αφαιρέστε τη συσκευή από τη συσκευασία, αφαιρώντας όλα τα στοιχεία της.

Εάν η πλάκα της συσκευής έχει ασφαλιστεί με προστατευτικό φύλλο, αυτό πρέπει να αφαιρεθεί τελείως. Μην χρησιμοποιείτε αιχμηρά εργαλεία που θα μπορούσαν να βλάψουν την επιφάνεια της πλάκας.

Ανοίξτε το καπάκι της δεξαμενής νερού και γεμίστε τη δεξαμενή με νερό. Κλείστε το καπάκι της δεξαμενής. Πιάστε τη συσκευή ατμού από τη λαβή και γυρίστε την κάθετα με τη λαβή στραμμένη προς τα κάτω και βεβαιωθείτε ότι η στάθμη του νερού δεν είναι υψηλότερη από την ένδειξη «MAX» στη δεξαμενή νερού.

Τοποθετήστε τη συσκευή ατμού στη βάση (II) και συνδέστε το φις στην πρίζα.

Ρυθμίστε τον ελεγκτή θερμοκρασίας στη θέση με την ένδειξη «max». Ο δείκτης τροφοδοσίας ανάβει και η πλάκα αρχίζει να θερμαίνεται. Το τέλος της θέρμανσης θα σηματοδοτηθεί με τον δείκτη τροφοδοσίας να σβήνει. Κατά τη διάρκεια της πρώτης θέρμανσης, η συσκευή ατμού μπορεί να εκπέμπει δυσάρεστη οσμή, μικρή ποσότητα καπνού και λεπτά σωματίδια.

Μετά την ολοκλήρωση της θέρμανσης γυρίστε τη συσκευή ατμού από τη λαβή και κρατώντας την οριζόντια, πατήστε επανειλημμένα το κουμπί εκτόξευσης ατμού. Όλες οι εναποθεσίες θα αφαιρεθούν από το σύστημα παροχής ατμού.

Το πρώτο σιδέρωμα συνιστάται να πραγματοποιείται χωρίς καμιά επικάλυψη σε ένα πανί για να βεβαιωθείτε ότι η πλάκα δεν λερώνει τα σιδερωμένα υφάσματα.

Αφού ολοκληρώσετε τις προετοιμασίες, ξεκινήστε το σιδέρωμα ή τοποθετήστε τη συσκευή ατμού στη βάση, αποσυνδέστε το φως από την πρίζα και αφήστε την πλάκα σιδερώματος να κρυώσει αυτόματα.

Χρήση των επικαλύψεων της πλάκας (III)

Προειδοποίηση! Πριν τη συναρμολόγηση, την αποσυναρμολόγηση και την αντικατάσταση βεβαιωθείτε ότι το φως του καλωδίου τροφοδοσίας είναι αποσυνδεδεμένο από την πρίζα και ότι η πλάκα της συσκευής ατμού δεν είναι ζεστή.

Η επικάλυψη θα πρέπει να προσαρτηθεί στη γλωτίδα που βρίσκεται πάνω στο περίβλημα της συσκευής ατμού ακριβώς πάνω από την μπροστινή άκρη της πλάκας και στη συνέχεια πιέστε το πίσω μέρος της επικάλυψης έτσι ώστε να ασφαλίεται με το κλείστρο.

Η αποσυναρμολόγηση πραγματοποιείται πατώντας και κρατώντας πατημένο το κουμπί κλείστρου και στη συνέχεια αφαιρώντας την επικάλυψη από την πλάκα.

Οι επικαλύψεις διαφέρουν ως προς το μήκος και τον τύπο των τριχών της βούρτσας. Η βελούδινη βούρτσα προορίζεται για το βούρτσισμα λεπτών υφασμάτων, η νάιλον βούρτσα για το βούρτσισμα παχύτερων υφασμάτων. Το πλάκα χωρίς επικάλυψη μπορεί να χρησιμοποιηθεί για το σιδέρωμα λείων υφασμάτων.

Προειδοποίηση! Μπορούν να χρησιμοποιούνται μόνο οι επικαλύψεις που συνοδεύουν τη συσκευή ή άλλα που καθορίζονται από τον κατασκευαστή. Η χρήση άλλων επικαλύψεων μπορεί να οδηγήσει στην τήξη τους υπό την επίδραση της υψηλής θερμοκρασίας, η οποία μπορεί να προκαλέσει βλάβη στη συσκευή και στην επικάλυψη, καθώς και να προκαλέσει πυρκαγιά.

Πλήρωση και άδειαση της δεξαμενής νερού

Προειδοποίηση! Πριν γεμίσετε ή αδειάσετε τη δεξαμενή, βεβαιωθείτε ότι το φως του καλωδίου τροφοδοσίας είναι αποσυνδεδεμένο από την πρίζα και ότι η πλάκα της συσκευής δεν είναι ζεστή.

Τοποθετήστε η συσκευή οριζόντια ή στη βάση, ανοίξτε το καπάκι της δεξαμενής νερού και γεμίστε τη δεξαμενή νερού. Κλείστε το καπάκι της δεξαμενής. Πιάστε τη συσκευή ατμού από τη λαβή και γυρίστε την κάθετα με τη λαβή στραμμένη προς τα κάτω και βεβαιωθείτε ότι η στάθμη του νερού δεν είναι υψηλότερη από την ένδειξη «MAX» στη δεξαμενή νερού.

Ποτέ μην γεμίζετε τη δεξαμενή έτσι ώστε η στάθμη του νερού να είναι υψηλότερη από το επίπεδο του δείκτη.

Η συσκευή ατμού χρησιμοποιεί το νερό βρύσης. Ωστόσο, εάν το νερό περιέχει μεγάλη ποσότητα ασβεστικών αλάτων, χρησιμοποιήστε ένα μείγμα από νερό της βρύσης και απομεταλλωμένο ή απεσταγμένο νερό σε αναλογία 1:1, ή απομεταλλωμένο ή απεσταγμένο νερό μόνο.

Αυτό θα επεκτείνει τη διάρκεια ζωής της συσκευής ατμού και θα μειώσει ή θα αποτρέψει τη συσσώρευση των ασβεστικών αλάτων μέσα στο σύστημα ατμού της συσκευής. Πληροφορίες για τις παραμέτρους του νερού μπορούν να ληφθούν από τον προμηθευτή νερού.

Συνιστάται να αδειάσετε τη δεξαμενή της συσκευής ατμού μετά από κάθε χρήση. Ανοίξτε το καπάκι της δεξαμενής νερού και γυρίστε τη συσκευή ατμού έτσι ώστε το άνοιγμα πλήρωσης να δείχνει προς τα κάτω. Κρατήστε τη συσκευή ατμού σε αυτή τη θέση μέχρι να αποστραγγιστεί τελείως το νερό.

Προσοχή! Ακόμη και όταν η δεξαμενή είναι εντελώς άδεια, παραμένει λίγο νερό στο σύστημα ατμού.

Ρύθμιση της θερμοκρασίας σιδερώματος

Η ρύθμιση της θερμοκρασίας σιδερώματος είναι δυνατή με την περιστροφή του κουμπιού. Χρησιμοποιήστε τον δείκτη τροφοδοσίας ως ένδειξη για τη ρύθμιση του κουμπιού. Το κουμπί έχει τις ακόλουθες ρυθμίσεις (από τη χαμηλότερη έως την υψηλότερη θερμοκρασία): «min» – απενεργοποίηση του θερμαντικού στοιχείου της πλάκας. Μην βλέπετε αυτή τη θέση ως διακόπτη της συσκευής. Η συσκευή ατμού απενεργοποιείται μόνο μετά την απουσία του καλωδίου τροφοδοσίας από την πρίζα.

«*» – ενεργοποίηση του θερμαντικού στοιχείου της πλάκας και διατήρηση της ελάχιστης θερμοκρασίας. Η αυτή ρύθμιση θερμοκρασίας επιτρέπει το σιδέρωμα λεπτών υφασμάτων όπως μετάξι, ρεγίον, συνθετικά υφάσματα.

«**» – η αυτή ρύθμιση θερμοκρασίας επιτρέπει το σιδέρωμα υφασμάτων όπως το μαλλί.

«***» – η αυτή ρύθμιση θερμοκρασίας επιτρέπει το σιδέρωμα υφασμάτων όπως το βαμβάκι.

«max» - η υψηλότερη ρύθμιση θερμοκρασίας επιτρέπει το σιδέρωμα υφασμάτων όπως λινά.

Η λειτουργία του θερμαντικού στοιχείου σηματοδοτείται από τον δείκτη τροφοδοσίας που ανάβει. Ο θερμοστάτης της συσκευής διατηρεί αυτόματα τη ρυθμισμένη θερμοκρασία ενεργοποιώντας και απενεργοποιώντας το θερμαντικό στοιχείο. Η συχνότητα ενεργοποίησης του θερμαντικού στοιχείου εξαρτάται από τη θερμοκρασία περιβάλλοντος και τη θερμοκρασία που επιλέγεται με το κουμπί. Όσο χαμηλότερη είναι η θερμοκρασία περιβάλλοντος και όσο υψηλότερη είναι η καθορισμένη θερμοκρασία, τόσο πιο συχνά θα ενεργοποιείται το θερμαντικό στοιχείο.

Αν έχει ρυθμιστεί χαμηλότερη θερμοκρασία μετά το σιδέρωμα σε υψηλότερη θερμοκρασία, περιμένετε να κρυώσει η πλάκα της συσκευής ατμού αυτόματα. Περιμένετε μέχρι να ανάψει ο δείκτης τροφοδοσίας. Μπορείτε να επιταχύνετε την ψύξη μόνο ενεργοποιώντας την εκτόξευση ατμού. Απαγορεύεται η επιτάχυνση της ψύξης με άλλο τρόπο, π.χ. με βύθιση της πλάκας στο νερό.

Σιδέρωμα

Η συσκευή ατμού μπορεί να σιδερώνει στεγνή, δηλ. χωρίς νερό στη δεξαμενή. Ωστόσο, εάν το νερό βρίσκεται στη δεξαμενή, τότε ακόμα και χωρίς να πιέσετε το κουμπί ατμού, μπορεί να διαφύγει μικρή ποσότητα ατμού από τις οπές στην πλάκα.

Η κρούση ατμού μπορεί να χρησιμοποιηθεί μόνο στην υψηλότερη θερμοκρασία σιδερώματος. Ο διακόπτης θερμοκρασίας πρέπει να ρυθμιστεί στο «***» ή στο «max». Μετά την ολοκλήρωση της θέρμανσης, πατήστε το κουμπί ατμού. Δεν συνιστάται να πιέζετε το κουμπί περισσότερο από τρεις φορές στη σειρά. Για την καλύτερη απόδοση, συνιστάται να διατηρείτε τουλάχιστον 4 δευτερόλεπτα μεταξύ των διαδοχικών πιέσεων του κουμπιού εκτόξευσης ατμού. Μετά το άδειασμα του θαλάμου ατμού, η συσκευή χρειάζεται λίγο χρόνο για να τον ξαναγεμίσει. Λόγω του πατήματος του κουμπιού εκτόξευσης ατμού κατά τη διάρκεια αυτού του χρόνου θα παραταθεί ο χρόνος πλήρωσης του θαλάμου.

Εάν η ρυθμισμένη θερμοκρασία είναι πολύ χαμηλή, δεν θα είναι δυνατό να χρησιμοποιείτε την κρούση του ατμού.. Σε αυτή την περίπτωση, είναι πιθανό να πέσουν από τις τρύπες της πλάκας σταγόνες νερού. Η κρούση ατμού μπορεί να χρησιμοποιηθεί για οποιαδήποτε θέση της συσκευής ατμού. Για παράδειγμα, για το σιδέρωμα με τη ροή ατμού ρούχων που κρέμονται στις κρεμάστρες. Με αυτόν τον τρόπο απαγορεύεται να σιδερώνονται ρούχα που βρίσκονται πάνω σε πρόσωπα ή ζώα. Αυτό μπορεί να προκαλέσει σοβαρά εγκαύματα.

Συμβουλές σιδερώματος

Συνιστάται να σιδερώσετε ελαφρώς υγρά υφάσματα. Το σιδέρωμα θα είναι γρηγορότερο και ευκολότερο. Σε αυτή την περίπτωση, δεν χρειάζεται να χρησιμοποιήσετε ην κρούση ατμού. Ο ατμός θα βγαίνει από το υγρό πανί, όχι από η συσκευή. Αυτό θα εξοικονομήσει την ηλεκτρική ενέργεια που απαιτείται για την τροφοδοσία της συσκευής.

Για να αφαιρέσετε ιδιαίτερες επίμονες πτυχώσεις, υγράνετε τις πτυχές, π.χ. Με έναν ψεκαστήρα (διατίθεται ξεχωριστά). Κατά την ύγραση του υφάσματος, μην κατευθύνετε τη ροή νερού στη συσκευή ατμού.

Συνιστάται να σιδερώσετε πάνω στη σιδερώστρα και να χρησιμοποιήσετε λαβές για το καλώδιο τροφοδοσίας της συσκευής ατμού, εάν η συσκευή είναι εξοπλισμένη με αυτά. Η λαβή πρέπει να ρυθμιστεί έτσι ώστε να ελαχιστοποιείται ο κίνδυνος επαφής του καλωδίου τροφοδοσίας με την θερμή πλάκα της συσκευής ατμού.

Ιδιαίτερη προσοχή πρέπει να δίνεται κατά το σιδέρωμα των συνθετικών υφασμάτων. Ελέγξτε την ετικέτα του προϊόντος για να δείτε εάν επιτρέπεται καθόλου σιδέρωμα και σε ποια θερμοκρασία. Για ιδιαίτερα ευαίσθητα υφάσματα, μπορείτε να χρησιμοποιήσετε ένα ελαφρώς υγρό, λεπτό ύφασμα από βαμβάκι ως ενδιάμεσο στρώμα μεταξύ της πλάκας της συσκευής και του συνθετικού υφάσματος.

Συντήρηση της συσκευής ατμού

Η πλάκα της συσκευής ατμού πρέπει να ελέγχεται μετά από κάθε χρήση. Πριν καθαρίσετε την πλάκα, αυτή πρέπει να κρυώσει καλά. Καθαρίστε την πλάκα με ένα ελαφρώς υγρό, μαλακό, βαμβακερό πανί. Προστατέψτε την πλάκα από τις γρατσουνιές και μην χρησιμοποιείτε χημικά προϊόντα όπως απορρυπαντικά για πλυντήρια πιάτων, αλκοόλ, οξέα, διαλύτες κ.λπ. για να καθαρίσετε την πλάκα. Για τον καθαρισμό της πλάκας μη χρησιμοποιείτε αιχμηρά εργαλεία, σκληρά σφουγγάρια, ξύστρες κλπ. για να αποφύγετε το ξύσιμο της επιφάνειάς της.

Χρησιμοποιήστε ένα μαλακό, ελαφρώς βρεγμένο πανί για να καθαρίσετε τα υπόλοιπα μέρη της συσκευής ατμού.

Σε περίπτωση που το ύφασμα κολλήσει στη συσκευή κατά το σιδέρωμα. Θα πρέπει να σταματήσετε αμέσως το σιδέρωμα, να αποσυνδέσετε τη συσκευή ατμού από την παροχή ρεύματος και αμέσως να αφαιρέσετε τυχόν υπολείμματα του υφάσματος από την πλάκα της συσκευής με ένα υγρό, μαλακό, βαμβακερό πανί. Αυτή η λειτουργία καθαρισμού πρέπει να γίνεται με γάντια που παρέχουν προστασία έναντι της υψηλής θερμοκρασίας της πλάκας της συσκευής ατμού.

Ποτέ μην βυθίσετε τη συσκευή σε νερό ή οποιοδήποτε άλλο υγρό.

Αποθήκευση της συσκευής ατμού

Η συσκευή ατμού να φυλάσσεται αποσυνδεδεμένη. Το φως του καλωδίου ηλεκτρικής τροφοδοσίας πρέπει να είναι αποσυνδεδεμένο από την υποδοχή του ηλεκτρικού δικτύου. Η συσκευή ατμού πρέπει να αποθηκεύεται με κενή τη δεξαμενή νερού. Να αποθηκεύεται σε μέρος που δεν εκτίθενται στον ήλιο και παρέχουν αερισμό. Ο χώρος αποθήκευσης πρέπει να προστατεύεται από παιδιά. Η συσκευή ατμού πρέπει να αποθηκεύεται με τέτοιο τρόπο ώστε η συσκευή και ιδιαίτερα η πλάκα να μην μπορούν να πάθουν καμιά ζημιά. Εάν το καλώδιο τροφοδοσίας έχει αναδιπλωθεί για αποθήκευση, ξεδιπλώστε το πλήρως πριν συνδέσετε το καλώδιο τροφοδοσίας στην πρίζα.

ΤΕΧΝΙΚΑ ΣΤΟΙΧΕΙΑ

Παράμετρος	Μονάδα μέτρησης	Τμή
Κωδικός καταλόγου		68090
Ονομαστική τάση	[V~]	220 - 240
Ονομαστική συχνότητα	[Hz]	50 - 60
Ονομαστική ισχύς	[W]	900 - 1100
Κλάση μόνωσης		I
Καθαρό βάρος (καπακιού)	[kg]	0,47
Χωρητικότητα δεξαμενής νερού	[ml]	100
Παραγωγή ατμού	[g/min]	10

ОФИЦИАЛЬНЫЙ ДИЛЕР В УКРАИНЕ:

storgom.ua

ГРАФИК РАБОТЫ:

Пн. – Пт.: с 8:30 по 18:30

Сб.: с 09:00 по 16:00

Вс.: с 10:00 по 16:00

КОНТАКТЫ:

+38 (044) 360-46-77

+38 (066) 77-395-77

+38 (097) 77-236-77

+38 (093) 360-46-77

Детальное описание товара:

<https://storgom.ua/product/lund-199242.html>

Другие товары: <https://storgom.ua/paroochistiteli.html>