



РУКОВОДСТВО ПО ЭКСПЛУАТАЦИИ

Очиститель высокого давления DT-1505



Пожалуйста, прочитайте и ознакомьтесь с пособием по эксплуатации перед использованием и следуйте всем его правилам безопасности и инструкциям по применению. Несоблюдение инструкции может привести к травмам или поломке инструмента.

Спасибо за то, что выбрали продукт торговой марки INTERTOOL.



Никогда не направляйте насадку мойки на людей или животных.

Никогда не пользуйтесь мойкой стоя в воде.

Никогда не трогайте электрическую розетку влажными руками.

Никогда не оставляйте электрический шнур в воде.

Никогда не включайте мойку, если подача воды отключена или отсутствует.

Никогда не используйте подачу горячей воды для мойки.

ОБЩИЕ ПРАВИЛА БЕЗОПАСНОСТИ

1. Используйте мойку только на открытом пространстве
2. Используйте машину только если уверены, что все ее части исправны.
3. Не используйте мойку возле легковоспламеняющихся веществ и материалов.
4. Перед запуском мойки в холодную пору года сначала удостоверьтесь, что на всех ее частях нет льда. Не храните прибор в местах, где температура может быть ниже 0° С.
5. Не отсоединяйте шланг высокого давления от мойки, пока она находится под давлением. Это опасно и может привести к травмам.
6. Не оставляйте мойку без надзора в то время, когда она включена и работает.

ТЕХНИЧЕСКОЕ ОБСЛУЖИВАНИЕ СИСТЕМЫ

В этой модели мойки использована двойная система изоляции вместо заземления. Обслуживание устройства с системой двойной изоляции нуждается в особом внимании и должно выполняться только квалифицированными специалистами.

ПРИМЕНЕНИЕ УДЛИНИТЕЛЬНОГО ШНУРА

НЕ РЕКОМЕНДУЕТСЯ применять удлинительный шнур с устройствами, которые оборудованы системой двойной изоляции. Если есть необходимость использования удлинительного шнура, используйте только шнуры, предназначенные только для применения вне помещения. Используйте только шнуры, которые имеют электрические характеристики не меньшие, чем в устройстве. **НЕ ИСПОЛЬЗУЙТЕ ШНУР, КОТОРЫЙ ПОВРЕЖДЕН!** Не тяните за шнур, чтобы выключить его из розетки, всегда выключайте устройство из сети держа за вилку. Всегда выключайте удлинительный шнур из электрической сети прежде чем отсоединить устройство от шнура.



ОСТОРОЖНО!!! Во избежание ранений и травм всегда держите все элементы сухими, не трогайте розетку влажными руками.

ИНСТРУКЦИИ ПО ИСПОЛЬЗОВАНИЮ

**ЭТО УСТРОЙСТВО ПРЕДНАЗНАЧЕНО ТОЛЬКО ДЛЯ ИСПОЛЬЗОВАНИЯ С ХОЛОДНОЙ ВОДОЙ!
НЕ ПОЛЬЗУЙТЕСЬ ГОРЯЧЕЙ ВОДОЙ ДЛЯ РАБОТЫ С УСТРОЙСТВОМ.**

1. Никогда не включайте мойку, если нет подачи воды. Это может привести к поломке устройства, которая не подвергается ремонту.
2. Удостоверьтесь, что вода, которую вы собираетесь использовать в мойке, не загрязнена и не содержит коррозионных химических продуктов.
3. **ВНИМАНИЕ!** Мойку высокого давления можно применять для разных видов деятельности: мытье машин, гаражей, стен, тротуаров, столов и т.д., где есть необходимость высокого давления для удаления грязи. Поток воды под высоким давлением может испортить поверхность, если применять его неправильно. Всегда проверяйте поток воды на открытом пространстве.
4. Никогда не перемещайте устройство потянув его за шланг. Используйте для этого ручку, которая размещена на верхней части корпуса инструмента.
5. Всегда держите шланг высокого давления двумя руками. Держите одну руку на пусковом механизме распылителя, а другой придерживайте трубку.
6. При применении мощного средства, мойка распыляет его на поверхность при низком давлении. Как только моющее средство нанесено, смойте его применяя насадку.

ИНСТРУКЦИИ ПО СБОРКЕ УСТРОЙСТВА

Распаковка и сборка.

Сняв картонную упаковку, сначала проверьте все части мойки:

- A. Мойка высокого давления
- B. Рукоятка пистолетного типа
- C. Шланг высокого давления
- D. Насадка
- E. Соединитель
- F. Фильтр для воды

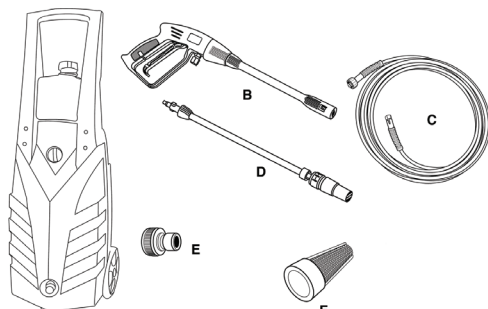

Для того, чтобы собрать все части устройства, следуйте инструкциям:

1) Присоедините шланг высокого давления к рукоятке. Используйте ключ, чтобы зафиксировать.

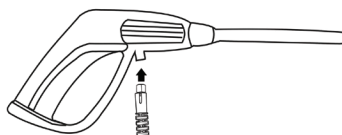

2) Вставьте насадку в рукоятку. Нажмите и вращайте насадку по часовой стрелке до тех пор, пока она не будет плотно зафиксирована. Не старайтесь отсоединить части друг от друга после фиксации потянув за насадку.

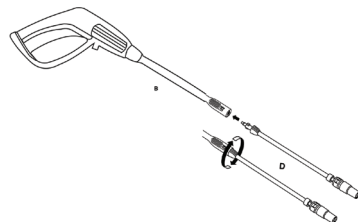

3) Присоедините шланг высокого давления к разъему на передней панели устройства. Перед присоединением удалите пластиковую пробку, вставленную для безопасности. Плотно прикрутите шланг во избежание протекания.

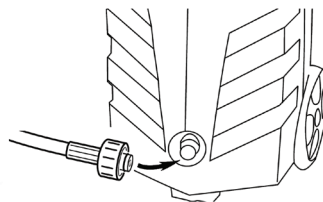

4) Присоедините быстроразъемное соединение к мойке. Перед присоединением удалите пластиковую пробку. После того, как оба компонента установлены, присоедините садовый шланг к соединителю, который присоединен к мойке — вставьте насадку шланга в штуцер на мойке. Присоедините шланг к водопроводу.

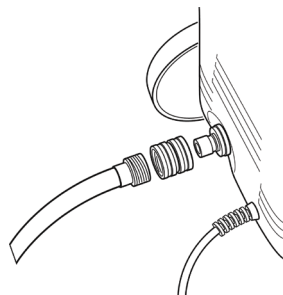

Запуск.

После подведения мойки высокого давления к источнику подачи холодной воды:

- Удостоверьтесь, что кнопка включения на мойке установлена в позиции ВЫКЛЮЧЕНО (0/OFF).
- Присоедините садовый шланг к мойке с помощью быстросоединительной насадки.
- Присоедините шланг к рукоятке.
- Присоедините насадку к рукоятке.
- Присоедините шланг высокого давления к мойке.
- Полностью откройте клапан водопровода.
- Перед включением прибора нажмите на пусковой курок рукоятки пока воздух не будет вытеснен из шланга.
- Включите мойку установив переключатель в позицию ВКЛЮЧЕНО (I/ON) и зажмите курок.



ВНИМАНИЕ!

Двигатель работает постоянно только тогда, когда курокжат.



ВНИМАНИЕ — ОПАСНОСТЬ! Устройство начнет подавать воду, когда вы зажмите курок. При выключении мойки после использования, высокое давление продолжает существовать в шланге и в устройстве. Направьте рукоятку в безопасном направлении и разрядите чрезмерное давление. НИКОГДА не направляйте поток воды под высоким давлением на людей или животных.

Автоматическое включение/выключение.

Мойка высокого давления оборудована функцией автоматического включения и выключения. Мойка работает только когда переключатель находится в позиции включения и когда курок на рукояткежат. Когда вы отпускаете курок для того, чтобы прекратить распылять воду, двигатель мойки автоматически прекращает работу. Просто нажмите на курок снова для того, чтобы снова запустить двигатель и восстановить подачу воды. Для того, чтобы прекратить работу мойки, отпустите курок и переключите кнопку в позицию ВЫКЛЮЧЕНО (0/OFF). Устройство нужно полностью выключать, если вы не используете его на протяжении продолжительного времени или оставляете без присмотра.

Проверка рукоятки.

Очень важно проверить рукоятку перед использованием мойки. Для этого просто присоедините садовый шланг к мойке и нажмите на курок ПЕРЕЖДЕ, чем включить подачу электроэнергии. Это позволит выпустить воздух из мойки и рукоятки. Продолжайте давить на курок на протяжении одной минуты для того, чтобы полностью выпустить воздух. Вода будет течь через рукоятку под низким давлением.

Предохранитель.

Мойка высокого давления оборудована предохранителем на рукоятке. Если мойка не используется, применяйте предохранитель для того, чтобы избежать случайного распыления под высоким давлением.

Насадка.

Насадка позволит вам выбирать разные виды распыления воды (Рис. 1, 2). Сначала протестируйте поток воды на открытом пространстве, а потом направьте его на поверхность предмета, который необходимо помыть.

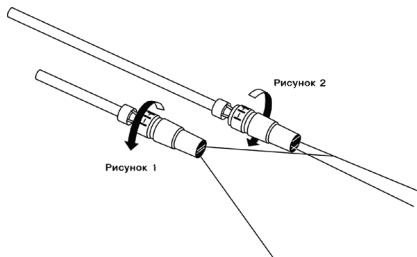

Распыление моющего средства.

Встроенный резервуар для моющего средства позволяет вам использовать разные виды жидких моющих средств. Подача моющего средства происходит только под низким давлением. Подсоедините насадку к рукоятке и поверните ее вправо до упора, чтобы перевести мойку в режим низкого давления. Выньте пробку на резервуаре для моющего средства и залейте туда жидкость.



НАСТРОЙКА РЕЖИМА НИЗКОГО ДАВЛЕНИЯ

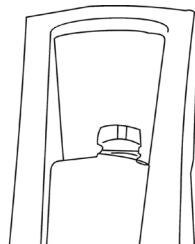

Не наливайте воду в резервуар – только моющее средство. Мойка автоматически смешает моющее средство и жидкость. Когда закончите наносить моющее средство на поверхность для промывания, прокрутите насадку влево до упора, чтобы перевести мойку в режим высокого давления и смойте моющее средство. При работе в режиме высокого давления мойка не будет распылять моющее средство.

Для нанесения моющего средства на поверхность включите переключатель в позицию **ВКЛЮЧЕНО (O/OFF)** на мойке. Нажмите на курок. Мойка смешает моющее средство с водой. Не позволяйте моющему средству высохнуть на поверхности.

ИСПОЛЬЗОВАНИЕ МОЮЩИХ СРЕДСТВ

МОЙКА РАСПЫЛЯЕТ МОЮЩЕЕ СРЕДСТВО ТОЛЬКО В РЕЖИМЕ НИЗКОГО ДАВЛЕНИЯ. ИСПОЛЬЗУЙТЕ НАСАДКУ ДЛЯ ПРИМЕНЕНИЯ МОЮЩИХ СРЕДСТВ И ДЛЯ ИХ СМЫВАНИЯ.



ВНИМАНИЕ: НИКОГДА НЕ ИСПОЛЬЗУЙТЕ СРЕДСТВА С ХЛОРОМ ИЛИ ОТБЕЛИВАТЕЛЕМ ИЛИ ДРУГИМИ КОРРОЗИЙНЫМИ КОМПОНЕНТАМИ (КЕРОСИН, МАСЛО), АММИАК ИЛИ КИСЛОТЫ. ЭТИ ПРОДУКТЫ МОГУТ ПОВРЕДИТЬ МОЙКУ И ПОВЕРХНОСТЬ, КОТОРАЯ ОЧИЩАЕТСЯ. ВСЕГДА ЧИТАЙТЕ ЭТИКЕТКИ НА ОБЕРТКЕ МОЮЩИХ СРЕДСТВ.

ЧИСТКА И ХРАНЕНИЕ

ПОСЛЕ ЗАВЕРШЕНИЯ РАБОТЫ С МОЙКОЙ ВЫСОКОГО ДАВЛЕНИЯ ВЫКЛЮЧИТЕ ЕЕ:

- Переключите выключатель в позицию **ВЫКЛЮЧЕНО (O/OFF)**.
- Выключите подачу воды.
- Прежде чем отсоединять шланг высокого давления, направьте рукоятку в безопасном направлении и выпустите воду.
- После отсоединения мойки от источника воды и перед отсоединением шланга высокого давления, включите мойку на 2-3 секунды, пока вода полностью не выйдет из насоса. **ВЫКЛЮЧИТЕ УСТРОЙСТВО СРАЗУ.**
- Отсоедините шланг высокого давления от мойки и рукоятки.
- Отсоедините садовый шланг от мойки.
- Выпустите лишнюю воду из насоса.
- Выньте водный фильтр и промойте его водой. Вставьте его на место.
- Слейте моющее средство из резервуара и промойте его водой.
- Вытрите влагу на всех частях мойки.
- Включите предохранитель на рукоятке.
- Сохраняйте мойку и ее части и аксессуары в помещении, где температура воздуха выше, чем 0° C.

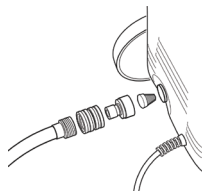

ПРОДОЛЖИТЕЛЬНАЯ РАБОТА МОЙКИ БЕЗ ПОДАЧИ ВОДЫ МОЖЕТ ПРИВЕСТИ К ПОЛОМКЕ УСТРОЙСТВА!

ТЕХНИЧЕСКОЕ ОБСЛУЖИВАНИЕ

- Мойка высокого давления оборудована закрытой системой смазки, поэтому нет необходимости дополнительно смазывать ее.
- Прежде, чем оставлять мойку на хранение на продолжительное время, проверьте все шланги и аксессуары.
- Периодически проверяйте водный фильтр, чтобы он не перепачкался, прочищайте его регулярно.

УКАЗАНИЯ ПО ЧИСТКЕ

Дерево.

Промойте поверхность чистой водой. Нанесите моющее средство. Оставьте его на поверхности на несколько минут для достижения лучшего результата, а потом смойте его. Не позволяйте моющему средству высыхать на поверхности. Мойте сверху вниз и слева направо для достижения лучшего результата. Держите рукоятку на расстоянии не меньше, чем 15—25 см от поверхности. Внимание: для мягких поверхностей увеличивайте расстояние.

Цементные поверхности, каменные и кирпичные.

Промойте поверхность чистой водой. Нанесите моющее средство. Оставьте его на поверхности на несколько минут для достижения лучшего результата, а потом смойте его. Не позволяйте моющему средству высыхать на поверхности. Мойте сверху вниз и слева направо для достижения лучшего результата. Держите рукоятку на расстоянии не меньше, чем 8—10 см от поверхности.

Машины, лодки, мотоциклы.

Промойте поверхность чистой водой. Нанесите моющее средство. Оставьте его на поверхности на несколько минут для достижения лучшего результата, а потом смойте его. Не позволяйте моющему средству высыхать на поверхности. Мойте сверху вниз и слева направо для достижения лучшего результата. Держите рукоятку на расстоянии не меньше, чем 8—10 см от поверхности.

ТЕХНИЧЕСКИЕ ХАРАКТЕРИСТИКИ

Модель	DT-1505
Напряжение и частота сети	230В/50Гц
Мощность	1750 Вт
Рабочее давление	8,5 МПа
Максимальное рабочее давление	16 МПа
Потребление воды	360 л/час
Максимальное давление подачи воды	0,3 МПа
Максимальная температура воды	5—40° С
Вес	7,5 кг

ГАРАНТИЙНЫЕ ОБЯЗАТЕЛЬСТВА

Вы можете ознакомиться с правилами гарантийного обслуживания в гарантийном талоне.

ОФИЦИАЛЬНЫЙ ДИЛЕР В УКРАИНЕ:

storgom.ua

ГРАФИК РАБОТЫ:

Пн. – Пт.: с 8:30 по 18:30

Сб.: с 09:00 по 16:00

Вс.: с 10:00 по 16:00

КОНТАКТЫ:

+38 (044) 360-46-77

+38 (066) 77-395-77

+38 (097) 77-236-77

+38 (093) 360-46-77

Детальное описание товара:

<https://storgom.ua/product/ochistitel-vysokogo-davleniia-intertool-dt-1505.html>

Другие товары: <https://storgom.ua/minimoiki.html>