



## УПРАВЛІННЯ ГЕНЕРАТОРОМ / ІНСТРУКЦІЯ З ОБСЛУГОВУВАННЯ

### ЗМІСТ

	Страница
1. БЕЗПЕКА .....	1
2. КОМПОНЕНТИ ГЕНЕРАТОРА .....	4
3. ОПИС ОБЛАДНАННЯ .....	4
4. ЕТИКЕТКИ ІДЕНТИФІКАЦІЇ ТА ПОПЕРЕДЖУВАЛЬНІ ЗНАКИ .....	5
5. УСТАНОВКА ГЕНЕРАТОРА .....	6
6. СИСТЕМА ВИПУСКУ ВИПАРІВ .....	8
7. ПОПЕРЕДНЯ ПЕРЕВІРКА .....	8
8. РОБОТА ГЕНЕРАТОРА .....	8
9. ОБСЛУГОВУВАННЯ .....	9
10. ЗБЕРІГАННЯ .....	10
11. СЕРВІС .....	10
12. ПОШУК НЕСПРАВНОСТЕЙ .....	11

### 1. БЕЗПЕКА

Перед початком використання генератора необхідно ретельно ознайомитись з усіма інструкціями посібника. Безпека та ефективна робота з генератором можлива лише при чіткому виконанні усіх інструкцій. Зберігайте даний посібник користувача для подальшої роботи.

Цей посібник описує лише дії генератора і повинен використовуватися з посібником до двигуна і генератора змінного струму. Прочитайте, освідомте та ознайомтеся з усіма інструкціями для роботи двигуна та генератора для Вашої безпечної роботи.

Ні один виробник не може передбачити всі потенціальні нещасні випадки, які можуть виникнути при неправильній роботі з обладнанням зазначений вище двох типів генераторів.

Навіть усі попереджувальні знаки та етикетки не мають опис усіх можливих нещасних випадків.

Чітко виконуйте усі запобіжні заходи, які рекомендовані для загального сприйняття використання генератора, це надасть збільшену захищеність від нещасних випадків.

Дані символи є попереджувальним про потенціальну небезпеку користувача (при встановленні/ сервісу/ ремонтуванні).



**НЕБЕЗПЕКА**

*Цей знак попереджає про відносну небезпеку, яка призведе до серйозного пошкодження або летального кінця.*



**ПОПЕРЕДЖЕННЯ**

*Цей знак попереджає про небезпеку або небезпечну практику, яка призведе до тілесних ушкоджень або пошкодження продукту / матеріального збитку.*



**ЗАСТЕРЕЖЕННЯ** *Цей знак попереджає про відносно безпосередні небезпеки, який призведе до серйозного пошкодження або летального наслідку.*

- Тримайте обладнання чистим та у відповідному стані. Нормальне обслуговування та сервіс обладнання забезпечує відповідне функціонування та безпечну роботу генератора в цілому.
- Використовуйте генератор у звичайному розумінні використання даного типу обладнання; уважно ознайомтесь з усіма інструкціями та використовуйте у роботі відповідно до усіх місцевих законів.
- Будьте уважними. Уважно ознайомтесь та запам'ятовуйте попереджувальну інформацію та етикетки перед налаштуваннями та використанням генератора.
- Дане обладнання повинно бути встановлено, використано та відремонтовано тільки кваліфікованим спеціалістом. Зміна електричного ланцюга та інші зміни в генераторі повинні проводитись тільки фахівцем авторизованого центру.
- Невідповідне використання генератора може стати наслідком нещасного випадку або пошкодження генератора.
- Установлення, робота та сервіс повинні проводитись відповідно до місцевого законодавства.
- Перед початком роботи виконайте роботу відповідно до поз.7 даного посібника. Дана процедура зменшить вигогідність виникнення нещасних випадків.
- Використання повинно проводитись виключно навченою особою.
- Поруч з генератором не повинно бути дітей та домашніх тварин.
- Невірне використання може спричинити електричний шок; не торкайтесь генератор вологими руками.
- Під'єднання до носія електричної мережі повинно проводитись навченим спеціалістом та повинно бути підтверджено постачальником електричної енергії. Невірне під'єднання до електричної мережі викликає потрапляння струму до загальної електричної мережі. Дане поводження може викликати електричний шок та особисті тілесні ушкодження спеціаліста. Також існує вигогідність виникнення вибуху або пожежі, спалаху кабелів під'єднаних до загальної електричної мережі.
- Усі модифікації повинні бути узгоджені з виробником та підтверджені письмово, а також такі модифікації повинні проводитись кваліфікованими електриками.



**ПОПЕРЕДЖЕННЯ** *Паливо та випари є легкозаймистими речовинами. Вогонь або спалах можуть привезти до непередбачуваних наслідків.*

- Відкритий вогонь, паління або зварювання біля генератора є потенціальними причинами нещасних випадків. Паливо двигуна внутрішнього згорання є легкозаймистим.
- Переконайтесь в тому, що усі з'єднувальні пристрої відповідно під'єднані та не мають будь-яких протікань. Періодично перевіряйте усі з'єднувальні пристрої.
- Паливо двигуна повинно відповідати його типу.
- Канал двигуна для палива повинен бути як гнучка чітка лінія. Використовуйте мідні труби для гнучких ліній, не рекомендоване використання жорстких, тому що стає крихкими.
- Ніколи не наповнюйте паливний бак, доки двигун гарячий, таке поводження може стати причиною вибуху або пожежі.
- Іноді підчас зберігання акумулятори випускають вибухонебезпечні гази водню. Забороняється палити, розводити полум'я, зварювати біля акумулятора. Необхідно зберігати у добре вентильованому приміщенні. Забороняється без зайвої необхідності пересувати акумулятор.
- При додаванні палива:
  - Вимкніть генератор та надайте час на охолодження, якнайменше на 2 хвилини перед тим, як зняти паливну кришку; повільно відкривайте її для зменшення тиску в баці;
  - Наповнюйте бак надворі;
  - Якщо є залишки палива, то очистіть від них та дозвольте випаритись перед початком роботи;
  - Ніколи не наповнюйте бак до кінця, завжди залишайте місце для випарів;
  - Тримайте паливо подалі від спалахів, відкритого вогню та ін.;
  - Не запалюйте та не паліть біля палива.
- Ніколи не тримайте генератор у такому положенні, яке викликає пролиття палива.
- При транспортуванні або зберіганні:
  - Транспортування та ремонтування генератора повинно проводитись виключно з пустим баком;
  - Завжди тримайте генератор у вертикальному положенні підчас транспортування;
  - Від'єднайте дрiт свiчки запалення;
  - Не використовуйте у роботі підчас пересування транспортного засобу, тому що рух може спричинити пролиття палива.
- При зберіганні палива або генератора з паливом у баку:
  - Зберігайте подалі від котлів, нагрівачів повітря, нагрівачів води та т.п., тому що це може спричинити спалах випарів.

- Тримайте подалі від легкозаймистих речовин.

 **НЕБЕЗПЕКА** *Випари газу можуть викликати летальний наслідок.*

- Працюючий генератор випарує чадний газ, який є безкольоровим, беззапашним та отруйним.
- Вдихання такого газу може привести до нудоти, слабкості або смерті.
- Використовуйте генератор тільки надворі.
- Тримайтесь як найменш за 1 метр від генератора для нормальної вентиляції.
- Забороняється проводити будь-які модифікації системи випарів газів.
- Забороняється використовувати у роботі генератор у замкнутому приміщенні, якщо відсутня відповідна система вентиляції.
- Вихлопні гази мають бути перенаправлені від генератора до місцевості, де відсутні люди.

 **НЕБЕЗПЕКА** *Рухливі частини можуть привести до летального наслідку.*

- Підчас роботи генератора тримайтесь на безпечній відстані від рухливих частин.
- Підчас сервісу деякі рухливі частини можуть почати автоматично рухатись. Перед проведенням будь-яких налаштувань, сервісу та ремонту необхідно вимкнути усі перемикачі.
- Перед проведенням будь-яких ремонтних робіт або ремонтування генератора з само запуском необхідно від'єднати від акумулятора. Спочатку від'єднайте негативний (-) кабель акумулятора для запобігання нещасного випадку.
- Переконайтеся в тому, що усі з'єднувальні елементи надійно закріплені. Надійно закріпіть та тримайте їх в положенні проти вентиляторів, крильчаток або інших рухливих частин.
- Якщо налаштування повинні проводитись підчас роботи генератора, то необхідно максимально забезпечити безпеку: гарячі частини, такі як двигун та випускна система, глушник, труби та ін.

 **НЕБЕЗПЕКА** *Електричний шок може привести до серйозних тілесних ушкоджень і навіть смерті.*

- Не доторкайтесь до голих дротів або розеток.
- Не використовуйте зношений, потертий або пошкоджений електричний шнур.
- Не ховайте дроти або кабелі під раму генератора.
- Не використовуйте генератор у дощ.
- Не використовуйте у роботі (та/або не торкайтесь) генератор або електричний шнур, коли Ви стоїте у воді, босоніж, руки або ноги вологі.
- Не використовуйте у роботі (та/або не торкайтесь) вологих пристроїв, пов'язаних з робочим генератором.
- Не дозволяється використовувати у роботі, проводити сервіс та ремонтування генератора особі, яка не ознайомена з даним посібником користувача!
- Усі з'єднувальні пристрої повинні відповідати типу, розміру та потребам використання генератора.
- Спочатку від'єднайте від електричної мережі обладнання, перш ніж знімати захисну панель генератора або торкатись до компонентів, які під електричною напругою.
- Місцеве законодавство може вимагати під'єднання генератора до знаку заземлення; пройдіть консультування з місцевими електриками відносно необхідності заземлення у Вашому регіоні.

 **ПОПЕРЕДЖЕННЯ** *Газ акумулятора може привести до вибуху.*

- Тримайте акумулятор подалі від спалахів та вогню.
- Ніколи не вставляйте металевий об'єкт в акумулятор.
- Підчас зберігання або перезарядження акумулятора, він випускає вибухонебезпечний газ водню. Протягом декількох хвилин після перезарядки тримайте акумулятор подалі від відкритого полум'я, спалахів та нагрівачів.
- Акумулятори містять отруйні хімікати. Забороняється контактувати з такими хімікати.

 **ПОПЕРЕДЖЕННЯ**

- Зазначені генератори не призначені для морського використання.
- Ігнорування даного попередження може привести до тілесних ушкоджень та/або пошкоджень обладнання.



**ПОПЕРЕДЖЕННЯ** Двигуни у роботі є надзвичайно гарячими.

- Вихлопні гази мають високу температуру.
- Не торкайтеся гарячих поверхонь.
- Дайте обладнанню охолонути перш, ніж торкатися його.

## **2. КОМПЛЕКТУЮЧІ ГЕНЕРАТОРА**

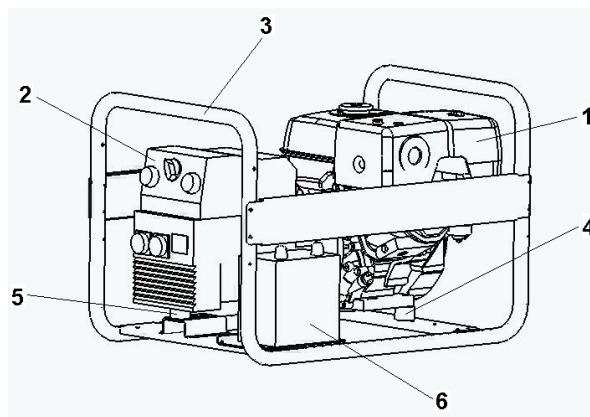

Зобр. 1

Основні комплектуючі генератора (див. Зобр. 1):

1. Двигун;
2. Альтернатор;
3. Рама;
4. Антивібраційні подушки;
5. Антивібраційні подушки альтернатора;
6. Акумулятор (у моделях з електричним стартом).

## **3. ОПИС ОБЛАДНАННЯ**

### **Генератор**

Генератор використовується для забезпечення електричною енергією сумісного електричного обладнання, коли: електрична енергія в мережі відсутня; на будівельній ділянці; у лісі; на ринку; або тимчасова відсутність електричної енергії в мережі після шторму.

Дані генератори оснащені дизельними або бензиновими двигунами з повітряним охолодженням. Двигун приводить у дію альтернатор на встановленій швидкості (приблизно 3000 обертів на хвилину) при частоті в 50 Гц.

### **Зварювальний генератор**

Зварювальні генератори мають у собі суміництво зварювального обладнання та генератора.

Наші зварювальні генератори оснащені двигунами професійної якості і захищені міцними цілісними рамами, що надає змогу використовувати їх у складних умовах роботи. При зварюванні вихідний струм повинен співпадати зі зварювальними арматурою та матеріалами. Перед використанням генератора як зварювального, то необхідно прочитати, усвідомити та зрозуміти усю викладену інформацію у посібнику користувача.

### **ЗБІР**

Генератор потребує певної зборки перед початком використання.  
Виньте генератор з коробки.

Встановіть коробку на тверду поверхню стороною, де зазначено «верх».  
 Обережно відкрийте коробку зверху.  
 Необхідно зробити надріз з одної сторони коробки зверху до низу та вийняти збоку.  
 Вийміть весь пакувальний матеріал.  
 Вийміть генератор з пакування.



**ЗАСТЕРЕЖЕННЯ** Використовуйте підйомну техніку. Для ваги більшою 25 кг необхідно, щоб дві та більше особи підіймали генератор.

#### 4. ЕТИКЕТКИ ІДЕНТИФІКАЦІЇ ТА ПОПЕРЕДЖУВАЛЬНІ ЗНАКИ

Попереджувальні етикетки кріпляться на генератор для інформування користувача. Перевірте, щоби вони залишались на своєму місці та з чітким зображенням.

Одна з етикеток має опис генератора:

- назва та адреса виробника;
- модель генератора;
- максимальна потужність генератора;
- напруга;
- серійний номер та рік виробництва.



Дана етикетка з моделлю генератора розташована на рамі з обох сторін.

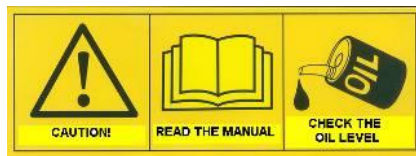

Дана етикетка також розташована на рамі.



*Паливо і його випари є надзвичайно легкозаймистими і вибухонебезпечними.  
 Зупиніть двигун і надайте час на охолодження перш, ніж заправити паливом.  
 Увімкнений двигун випарує монооксид вуглецю.  
 Не запускайте двигун у закритому просторі.  
 Перед використанням прочитайте посібник по використанню двигуна.*

Дана етикетка розташована на кришці двигуна.



Етикетка заземлення розташована на рамі поруч з кабелем заземлення.



Етикетка з гарантованим рівнем поглинання шуму, яка розташована на правій стороні альтернатора та з обох боків коробки генератора.



Етикетка з маркуванням CE розташована на лівій стороні альтернатора та на обох сторонах коробки.

Використання та періодичність	Перед кожним використанням	Після перших 20 годин	Після кожних 50 годин	Після кожних 100 годин

обслуговування					
Мастило двигуна	Перевірка рівня	X			
	Заміна		X		X
Повітряний фільтр	Перевірка	X			
	Заміна			X(1)	
Паливний фільтр	Очищення				X
Свічка запалювання	Перевірка - Встановлення				X
<b>(1) Потребує більш частішої перевірки при умовах роботи у забрудненому середовищі.</b>					

Дана етикетка розташована на верхній частині альтернатора.

**Перед початком роботи:** перед початком використання генератора необхідно перевірити рівень палива, мастила та повітряний фільтр. Забороняється використовувати генератор з вологими руками. Номінальна потужність електричних кабелів, під'єднаних до генераторної установки повинна відповідати електричній потужності обладнання. Генераторна установка має бути заземлена. Забороняється під'єднувати генератор напряму до мережі електропостачання. Забороняється вмикати генераторну установку під навантаженням.

**Початок роботи:** Відкрийте паливний кран. Для старту холодного двигуна пересуньте важіль дросельної заслінки в позицію ЗАКРИТО. Для перезапуску теплого двигуна пересуньте важіль дросельної заслінки в позицію ВІДКРИТО. Встановіть вимикач двигуна в позицію УВИМКНЕНО. Щоб завести двигун, легко потягніть рукоятку стартера, доки не відчуєте опір, потім різко потягніть. Відпустіть повільно ручку стартера на місце. Якщо двигун має електричний старт, поверніть ключ у позицію СТАРТ та утримуйте, доки двигун не почне роботу. Після того, як двигун завівся, поступово встановіть важіль дросельної заслінки в положення ВІДКРИТО. Перед під'єднанням навантаження надайте приблизно 3 хвилини для розігріву. Переконайтесь в тому, що сумарна потужність навантаження генератора є нижчою від його максимальної потужності.

**Припинення роботи:** від'єднайте навантаження та залиште двигун на холостих обертах протягом 5 хвилин. Поверніть вимикач двигуна в позицію ВИМКНЕНО. Поверніть ручку паливного крану в позицію ВИМКНЕНО.

**Технічне обслуговування:** альтернатор не потребує технічного обслуговування. Для технічного обслуговування двигуна необхідно чітко виконувати інструкції згідно посібника користувача.

**Попередження з безпеки:** двигун повинен бути вимкнений перед проведенням будь-яких налаштувань. Наповнюйте паливом тільки у добре вентильованому приміщенні та при зупиненому двигуні. Якщо двигун гарячий, то надайте час на охолодження. Обережно наповнюйте для зменшення можливості пролиття палива. Непотрібно паливний бак наповнювати повністю. Після наповнення паливного баку необхідно ретельно закрутити кришку. Забороняється використовувати генераторну установку у вибухонебезпечному або легкозаймистому середовищі. Тримайте двигун чистим від палива та мастила. Генератор необхідно використовувати на добре вентильованій території. Не накривайте під'єднані пристрої покриттям крім того, який передбачено виробником. Тримайте подалі від генератора дітей та домашніх тварин. Вихлопний газ містить отруйний монооксид азоту. Уникайте потрапляння вихлопів газу у дихальні шляхи. Ніколи не використовуйте генератор у закритому приміщенні. Встановіть генератор на твердій поверхні. Генератор розроблений для використання у середовищі високої вологості, однак забороняється використання його у дощ або під час снігопаду. Технічне обслуговування, заміна та ремонт генератора повинні проводитись тільки фахівцем авторизованого сервісного центру з використанням оригінальних запасних частин.

Дана етикетка означає загальні заходи безпеки використання та розташована на внутрішній частині рами.

Забороняється одночасне використання розетки 220 В та розетки 380 В

Дана етикетка одразу за розетками на альтернаторі трьохфазного генератора



## ГЕНЕРАТОР AGT 3501 HSB SE



- Максимальна потужність: 3,0 кВА
- Напруга: 230 В
- Двигун: 6,5 HP HONDA
- Паливо: неетилований бензин
- Параметри: 600x400x450 мм
- Вага: 43 кг

**PFAGT3501HGPN/E**

Код для замовлення: 13877

Серійний номер: 138776

Виготовлено в Румунія, Країна походження: Румунія  
SC AGENT TRADE SRL - виробник  
Sos.de Centura, Comuna Tunari, Judetul Ilfov,  
Tel.: +4021 266.51.31 / +4021 266.51.32; Fax: +4021 266.51.33  
E-mail: office@agt.ro; [www.agt.ro](http://www.agt.ro)

Постачальник: Мета-Груп, вул. Зоряна, 22, с. Петрівське, Кірово-Святошинський р-н, Київська обл., Україна, 08141;  
Тел.: +38(044)200-50-70, факс: +38(044)200-50-72

Зазначена етикетка розташована на обох сторонах коробки генератора.

### 5. УСТАНОВКА ГЕНЕРАТОРА

Розташування генератора залежить від встановлених кодів та підтримуючих систем генератора, таких як вентиляція, паливо, електричний ланцюг та вихлопна система.

Зазначені фактори необхідно враховувати при наступних чинниках:

- Ідеальне місце для розташування генератора це місця, які на безпечній відстані від надзвичайно підвищеної температури, та де генератор є захищеним від несприятливих погодних умов. Рекомендується тримати генератор якнайближче до джерела постачання електричної енергії.
- Розташування генератора повинно бути на відстані 1 м від споруд та будівель, іншого обладнання.
- Генератор повинен бути розташований на рівній поверхні. Робота двигуна під невірним нахилом може стати причиною протікання мастила, невірне його змащення, що є не гарантійним випадком.
- Опора, на яку буде встановлено генератор, необхідна бути міцною для втримання самого генератора та іншого обладнання.
- Робоча зона має бути чистою, сухою та захищеною від повені.
- Не використовуйте генератор, якщо він не захищений під час поганих погодних умов. Завжди тримайте його в сухому місці.
- Для запобігання впливу високих температур на генератор рекомендується використовувати захисні навіси від сонячних променів, вандалізму, птиць, гризунів й інших маленьких тварин.
- Підчас роботи генератор виробляє тепло. Не рекомендується використовувати його у замкнутій будівлі. Територія має бути прохолодною та добре вентиляваною.
- Вихлопні гази повинні бути видалені з застосуванням труб на територію, де відсутні люди та живі тварини. Необхідно слідкувати, щоби випарений газ не повертався до території з живими істотами.
- Територія має бути забезпечена відповідною ізоляційною системою для усунення акустичного шуму й вібрації.
- Територія повинна бути такою, щоби до генератора був доступ для слідкування за ним, обслуговування, ремонту. Простір між генератором та іншим об'єктом повинен бути не менше, ніж 1 метр.
- Необхідно слідкувати за правильним постачанням палива.
- Для успішної роботи з генератором повинно бути передбачено додаткове освітлення у будь-якій обстановці.
- Встановлюючи генератор ззовні на даху або поряд із будівлею необхідно, щоби він знаходився на відстані одного метра від будь-якої легкозаймистої стіни і півтора метри від будь-якого відкриття (тобто дверей, вікна, вентиляційних отворів, каналів).
- Основа під генератором повинна витримувати його загальну вагу, яка включає в себе загальну вагу з паливом, мастилом та будь-яких підтримуючих установок.
- При калькуляції загальної ваги необхідно враховувати вагу палива, охолоджувальних розчинників (у разі застосування), насоса, труб, кабелів та будь-яких підтримуючих систем. Більшість посібників користувача не включають в себе вагу паливного баку, тому що більшість продукції продаються з пустим баком.
- Додаткові засоби для глушіння шуму генератора також допомагають зменшити шум.
- Глушник шуму має бути із нелегкозаймистого матеріалу, зазвичай, циновка Fiberglas.
- Генератори з повітряним охолодженням постачають повітря з усіх кутів пристрою для охолодження установки. Перед початком використання виберіть тип охолодження найбільш сприятливий для генератора, в тому числі вітри та інші погодні умови при використанні на відкритому повітрі.

- При використанні генератора при температурі нижчою  $-29^{\circ}\text{C}$  необхідно проконсультуватись з виробником генератора відносно можливості замовлення спеціальної упаковки для генератора у таких погодних умовах.
- На території, де превалюють вітри необхідно, щоби частина генератора, де розташований двигун був схований від вітру.
- Заздалегідь заплануйте розташування генератора таким чином, щоби підчас його роботи на нього не падали листя, трава та ін.

Використовуйте неетилований 85-октановий бензин. Неетилований або звичайний бензин з нижчим октановим числом, ніж 85 може привести до замкнення та/або пошкодження двигуна. Звичайний бензин також можна використовувати, однак, неетилований краще, тому що зменшує залишки у камерах.

Відносно типу бензину необхідно уважно ознайомитись з посібником користувача або звернутись до виробника, або його представника.



### **ПОПЕРЕДЖЕННЯ ПАЛИВО** *двигуна може викликати пожежу або вибух.*

- Забороняється вмикати двигун без заведення під'єданого акумулятора.
- Забороняється від'єднувати під'єднаний акумулятор, доки двигун гарячий.
- Зупиніть роботу двигуна шляхом повертання перемикача в позицію ВИМКНЕНО перед тим, як почне перевіряти рівень мастила або додавання палива.
- Якщо паливо було пролито, негайно його витріть належним чином і позбавтеся забруднених матеріалів.
- Забороняється додавати пальне, якщо двигун є гарячим або знаходиться в робочому стані.
- Забороняється додавати пальне поруч з іскрами або відкритим полум'ям.
- Забороняється палити підчас роботи з мастилом.
- Забороняється наповнювати бак повністю, необхідно залишати простір для випарів.
- Об'єм споживання палива є різним в залежності від типу двигуна, його бренду, умови використання, стану двигуна, а також виду палива.



### **ПОПЕРЕДЖЕННЯ** *НИЗЬКА ЯКІСТЬ, НИЗЬКЕ ОКТАНОВЕЧИСЛО ПАЛИВА* *може пошкодити двигун.*

#### **ВАЖЛИВО:**

- Використовуйте чистий, свіжий, неетилований бензин, як найменш з 85 октановим числом.
- Забороняється змішувати масло з бензином.
- Забороняється змішувати газохол та спирт.

Споживання палива зазначено в кінці посібника користувача у кількості споживчого палива на годину в залежності від навантаження. Іншими важливими факторами впливу є температура місцевості, де паливо буде зберігатись.

#### **6. СИСТЕМА ВИПУСКУ ВИПАРІВ**

Двигуни генератора випускають монооксид вуглецю через випускную систему.

Газ монооксида вуглецю може викликати серйозне отруєння і навіть смерть. Забороняється вдихати випари. Газ, який випаровується, має бути безпечно відкаченим з кімнати на добре вентильовану територію, де немає людей.

Окрім можливості отруєння випарами, випускна труба є надзвичайно гарячою підчас роботи та залишається такою протягом довгого часу, що існує можливість опіків.

Дотримуйтесь наступних запобіжних заходів:

- Уникайте контакту з гарячими двигунами, випускними трубами та глушниками. Кожна з цих частин може причинити опіки.
- Якщо труби повинні проходити крізь стіни з легкозаймистого матеріалу, то необхідно застосовувати спеціальні протипожежні матеріали.

#### **7. ПОПЕРЕДНЯ ПЕРЕВІРКА**



Перевіряти стан двигуна можна тільки при виключеному та охолоджену двигуні, в горизонтальному положенні. Мастило двигуна – основний впливаючий фактор на роботу та термін придатності двигуна. Робота двигуна з низьким рівнем мастила може спричинити його пошкодження.

Перевіряйте рівень мастила перед кожним використанням генератора.

Періодично перевіряйте, очищуйте та/або замінійте повітряний фільтр в залежності від навколишнього середовища, де використовується генератор, але не більше, ніж 50 годин використання.

Періодично перевіряйте, очищуйте та/або змінійте паливний фільтр в залежності від якості палива.

Якщо рівень палива в баку низький, то необхідно наповнити до відповідного рівня. Забороняється наповнювати паливний бак до кінця, необхідно залишати достатній рівень простору для вихлопів. Після наповнення паливом, ретельно закрутіть кришку.

Забороняється розливати паливо на генератор та виливати у навколишнє середовище. Паливо та паливні випари є надзвичайно вогнебезпечними. Якщо було пролиття палива, то необхідно негайно та ретельно протерти генератор та очистити територію.

Генератор постачається без палива в баку.

Забороняється використовувати будь-яке електричне обладнання з пошкодженими кабелями, шнурами або будь-яким іншим додатковим приладдям.

Перед початком використання генератора необхідно завжди перевіряти паливну систему на протікання, будь-які пошкодження, включаючи перемикачі.

Рекомендоване використання під час роботи заземлення для запобігання від електричного шоку. Шнур заземлення повинен бути під'єднаний до рами у відповідному місці.

## **8. РОБОТА ГЕНЕРАТОРА**

### **Запуск двигуна**

Для правильного старту двигуна необхідно спочатку ознайомитись з порядком запуску у відповідному посібнику користувача.

Для нормальної роботи двигуна необхідно декілька хвилин для досягнення номінальної швидкості та стабілізації його. Забороняється додавати будь-яке навантаження, доки швидкість двигуна є стабільною. Перевірте, щоби, усі під'єднані пристрої групи навантаження були від'єднані. Для більш детальної інформації про роботу двигуна необхідно звертатись до посібника по використанню двигуна.

### **Навантаження**

Переконайтесь в тому, що до генератора нічого не під'єднано та запустіть двигун.

Встановіть бажане електричне навантаження у відповідній послідовності, починаючи з найвищої.

Надайте час двигуну на стабілізацію швидкості, під'єднайте наступне навантаження. Після цього також надайте час на стабілізацію швидкості. Повторюйте дані рекомендації, доки усі навантажувальні пристрої не будуть під'єднані. Забороняється під'єднувати таких пристроїв більше, ніж здатність генератора (робоча потужність).

**Увага: Забороняється одночасне використання розетки 220 В з розеткою 380 В, та одночасне використання установки як генератора і як зварювального апарата!**

### **Захист від перевантаження**

Переконайтесь в тому, що генератор може поставляти необхідну потужність для тих об'єктів, яким маєте намір постачати напругу одночасно.

Порядок:

Необхідно визначитись з приладдям, яке бажаєте використовувати у роботі разом з генератором.

Встановіть необхідну потужність для кожної одиниці. Взяти усі необхідні Ватти кожного носія, які будуть працювати одночасно (враховуючи старт двигуна).

Ваш генератор повинен бути в змозі опрацювати якнайменш повне загальне навантаження.

Старт двигуна є важливим пунктом в даній процедурі. Необхідно враховувати тип двигуна (холодильники, компресора), зазвичай потребують 2-3 рази їх встановлених Ваттів для старту.

Примітка: продукція, яка має універсальний комутатор двигунів не потребує точної електричної інформації.

Примітка: завжди звертайте увагу на табличку/ етикетку з інформацією про необхідну електричну напругу.

Альтернатор захищений від електричних перепадів. Якщо починається перенавантаження, то перемикач автоматично від'єднує альтернатор по усім фазам.

Якщо мало місце переривання електричного ланцюга, то необхідно надати час для охолодження перш ніж знову заводити двигун.

## **Зупинка двигуна**

Від'єднання повинно проводитись в наступному порядку: спочатку від'єднання під'єднаних установок, а після – сам генератор.

Необхідно, щоби генератор декілька хвилин пропрацював на холостому ході для стабілізації внутрішньої температури двигуна та генератора.

Перемикач двигуна необхідно встановити в позицію ВИМКНЕНО.

## **9. ОБСЛУГОВУВАННЯ**

Періодичне обслуговування гарантує правильну роботу обладнання і збільшує його термін придатності. Інтервали для основного обслуговування (тобто очищення повітряного фільтру, заміни масла) вказані в даному посібнику. Про періодичність і типи заміни можна ознайомитись в посібнику користувача.

### **Примітка: НЕ ЗМІНЮЙТЕ ЧАСТОТУ ОБЕРТІВ ДВИГУНА (ОБЕРТИ НА ХВИЛИНУ).**

Власник/ користувач несе відповідальність за своєчасне обслуговування, ремонтування, заміну частин самого обладнання, а також за відповідне зберігання. Ніколи не використовуйте у роботі пошкоджений або з дефектом генератор.

### **Обслуговування двигуна**

Детальний опис зазначений лише в посібнику користувача для двигуна.

При виникненні необхідності в сервісному обслуговуванні двигуна, то необхідно визначити номер двигуна.

### **Обслуговування генератора**

Генератор повинен бути завжди чистим, сухим та у відповідному робочому стані. Використовуйте та зберігайте обладнання у чистому сухому середовищі, де не виникне загрози забруднення пилом, брудом або іншими корозійними залишками.

Охолоджувальні повітряні потоки генератора та двигуна повинні бути чистими від снігу, листя та іншого стороннього матеріалу.

Зовнішню поверхню генератора необхідно протерти вологою ганчіркою. При забрудненні мастилом генератора, необхідно використовувати м'яку щітку. Використовуйте вакуумний очисник для ретельного очищення від тирси і бруду. Не використовуйте садовий шланг для очищення генератора, тому що вода може потрапити у генератор та пошкодити обладнання.

## **10. ЗБЕРІГАННЯ**

Генератор необхідно запускати кожні 7 днів на 30 хвилин. Якщо неможливо виконувати такий графік і необхідно зберігати генератор більш, ніж 30 днів, то необхідно виконувати наступне:

Очистіть генератор, як описувалось раніше.

Переконайтесь в тому, що шляхи для охолодження є відкритими та чистими.

Надайте час для охолодження генератора, перш ніж прибирати його на зберігання.

Періодично ознайомлюйтесь з посібником користувача двигуна.

Додавайте стабілізатор палива в паливний бак, а потім наповнюйте новим паливом. Після цього необхідно запустити генератор на декілька хвилин. Генератор з паливом може зберігатись до 24 місяців. Стабілізатор палива може купуватись у місцевому регіоні. Забороняється змішувати паливо з одного сезону на другий, тому що таке поводження може спровокувати пошкодження генератора. Необхідно замінити паливний контейнер, якщо починає іржавіти. Іржа та бруд провокують різноманітні пошкодження генератора.

Зберігайте генератор у сухому та чистому місці.

## **11. СЕРВІС**

Сервісне обслуговування повинно проводитись лише спеціально навченим персоналом уповноваженого авторизованого центра AGT.

## 12. ПОШУК ТА УСУНЕННЯ НЕСПРАВНОСТЕЙ

Проблема	Причина	Рішення
Двигун працює, але потужність відсутня	<ol style="list-style-type: none"> <li>1. Кабель погано під'єднаний або пошкоджений.</li> <li>2. Під'єднаний пристрій є пошкодженим.</li> <li>3. Несправність в самому генераторі.</li> </ol>	<ol style="list-style-type: none"> <li>1. Перевірте, відремонтуйте або замініть.</li> <li>2. Приєднайте інший пристрій, який є у хорошому стані.</li> <li>3. Зверніться до авторизованого центру.</li> </ol>
Двигун працює в нормальному режимі, однак глохне під напругою	<ol style="list-style-type: none"> <li>1. Генератор перенавантажений.</li> <li>2. Низька обертова здатність двигуна.</li> <li>3. Замикання електричного ланцюга генератора.</li> </ol>	<ol style="list-style-type: none"> <li>1. «Не перенавантажуйте генератор»</li> <li>2. Зверніться до авторизованого центру.</li> <li>3. Зверніться до авторизованого центру.</li> </ol>
Двигун не запускається, або запускається і працює не рівно	<ol style="list-style-type: none"> <li>1. Низький рівень масла.</li> <li>2. Брудний очисник повітря.</li> <li>3. Немає палива.</li> <li>4. Неякісне/збруднене паливо.</li> <li>5. Дріт свічки запалення не з'єднаний зі свічкою запалення.</li> <li>6. Збруднена або пошкоджена свічка запалення.</li> <li>7. Вода в паливі або невідповідне паливо.</li> <li>8. Надмірно збагачена паливна суміш.</li> <li>9. Впускний клапан у відкритому положенні або закрит.</li> <li>10. Двигун втратив потужність</li> </ol>	<ol style="list-style-type: none"> <li>1. Наповніть картер двигуна до належного рівня.</li> <li>2. Очистіть або замініть очисник повітря.</li> <li>3. Заповніть паливний бак відповідним паливом.</li> <li>4. Злийте паливо і наповніть паливний бак новим паливом.</li> <li>5. З'єднайте.</li> <li>6. Очистіть/ замініть свічку запалення.</li> <li>7. Злийте паливний бак і наповніть його новим паливом.</li> <li>8. Зверніться до уповноваженого представника.</li> <li>9. Зверніться до уповноваженого представника.</li> <li>10. Зверніться до уповноваженого представника.</li> </ol>
Двигун перестає працювати під час роботи	<ol style="list-style-type: none"> <li>1. Відсутність палива.</li> <li>2. Низький рівень мастила.</li> <li>3. Пошкодження двигуна.</li> </ol>	<ol style="list-style-type: none"> <li>1. Наповніть бак паливом.</li> <li>2. Наповніть мастило до відповідного рівня.</li> <li>3. Зверніться до уповноваженого представника.</li> </ol>
Двигун недостатньо потужний	<ol style="list-style-type: none"> <li>1. Надмірне навантаження.</li> <li>2. Збруднений повітряний фільтр</li> </ol>	<ol style="list-style-type: none"> <li>1. «Не перенавантажуйте генератор»</li> <li>2. Замініть повітряний фільтр.</li> </ol>
Двигун не зупиняється	<ol style="list-style-type: none"> <li>1. Частина двигуна зламана</li> </ol>	<ol style="list-style-type: none"> <li>1. Роз'єднасте всі з'єднання, вимкніть усі паливні клапани і злийте паливо.</li> </ol>

Примітка: Причини несправностей, які наведені раніше не можуть бути використані для усіх моделей генератора.

## **ОФИЦИАЛЬНЫЙ ДИЛЕР В УКРАИНЕ:**

[storgom.ua](http://storgom.ua)

## **ГРАФИК РАБОТЫ:**

Пн. – Пт.: с 8:30 по 18:30

Сб.: с 09:00 по 16:00

Вс.: с 10:00 по 16:00

## **КОНТАКТЫ:**

+38 (044) 360-46-77

+38 (066) 77-395-77

+38 (097) 77-236-77

+38 (093) 360-46-77

Детальное описание товара: <https://storgom.ua/product/generator-agt-9501-bsbe.html>

Другие товары: <https://storgom.ua/benzinovyie-generatory.html>