

- ⓊА Станок деревообробний CWM 2000/3 3в1
- ⓊR Станок деревообрабатывающий CWM 2000/3 3в1
- ⓊN Woodworking machine CWM 2000/3 3in1

ⓊN User manual

ⓊА Інструкція

ⓊR Инструкция

WARNING! Read the instructions carefully before using the product
УВАГА! Ознайомтеся з інструкцією перед експлуатацією виробу
ВНИМАНИЕ! Изучите инструкцию перед эксплуатацией изделия

Компания «STARK GERMANY» благодарит Вас за Ваш выбор и надеется, что настоящее изделие торговой марки «STARK» будет полностью отвечать Вашим ожиданиям.

Для того чтобы Ваша покупка прослужила Вам долгое время, необходимо правильно ее использовать, хранить и проводить техническое и сервисное обслуживание, в связи с чем настоятельно рекомендуем Вам перед использованием тщательно изучить информацию, изложенную в настоящем руководстве.

Уважаемый покупатель!

При покупке изделия необходимо удостовериться в его работоспособности. Также необходимо проверить комплектацию и наличие штампа торгующей организации, даты продажи и подписи продавца с номером модели и серийным номером на гарантийном талоне, являющемся неотъемлемой частью настоящего руководства.

Назначение и область применения

Станок деревообрабатывающий многофункциональный **CWM-2000/3** (далее станок) предназначен для выполнения следующих видов механической обработки древесины:

- строгания по плоскости;
- строгания по ребру;
- распиловки вдоль и поперек волокон;
- сверления.

Использование станка не по назначению является основанием для отказа в гарантийном ремонте.

МЕРЫ ПРЕДОСТОРОЖНОСТИ

1. Не используйте станок для любых иных целей, кроме указанных в данном руководстве.
2. Не допускайте использования станка неквалифицированными, несовершеннолетними лицами или людьми с недостаточными для использования станка физическими данными. В случае передачи станка другим лицам подробно расскажите о правилах его использования и дайте ознакомиться с настоящим руководством.
3. Не погружайте станок или отдельные его части в воду или другие жидкости.
4. Не используйте станок, если есть риск возгорания или взрыва, например, вблизи легковоспламеняющихся жидкостей или газов.
5. Переносите станок, держа его за основание.
6. Не переносите станок во включенном состоянии.
7. Убедитесь в том, что параметры в сети соответствуют параметрам, указанным на станке и в настоящем руководстве.
8. Подключайте станок к сети только после того, как Вы убедитесь в том, что выключатель находится в выключенном положении.
9. Перед первым включением станка обратите внимание на правильность сборки и надежность его установки.
10. Перед пуском всегда проверяйте исправность деталей станка, правильность регулировки подвижных деталей, соединений подвижных деталей, правильность установок под планируемые операции.
11. В целях Вашей безопасности настоятельно рекомендуется работать со станком, размещенным на устойчивой ровной поверхности.
12. Место проведения работ должно быть ограждено. Не допускайте загромождения рабочего места посторонними предметами. Не допускайте использование станка в помещениях со скользким полом.
13. Необходимо работать только с правильно установленными и прочно закрепленными защитными и оградительными приспособлениями, предусмотренными в конструкции станка. Пильный диск, строгальный нож, сверло должны быть надежно закреплены.
14. При работе на станке пользуйтесь средствами индивидуальной защиты. В случае необходимости воспользуйтесь специальными перчатками, очками и наушниками.
15. При работе на станке рекомендуется надевать подходящую одежду, чтобы части одежды не контактировали с рабочей поверхностью станка. Также убедитесь, что на Вас нет ничего, что могло бы помешать работе или вызвать нежелательные последствия.
16. Запрещается работать на станке без изоляционных настилов (деревянная решетка или резиновый коврик) на токопроводящих полах.
17. Сохраняйте правильное рабочее положение и равновесие, не наклоняйтесь над вращающимися деталями и узлами, и не опирайтесь на работающий станок. Никогда не стойте со стороны подающего/принимающего стола, т.к. существует опасность отскока заготовки. При распиловке или строгании оператор должен находиться сбоку от зоны подачи/ приема заготовки.
18. Все работы на станке производятся с ручной подачей заготовок, поэтому требуется соблюдать осторожность. Особую осторожность следует соблюдать при распиловке и строгании тонких и коротких заготовок в конце обработки (момент выхода конца заготовки из-под режущего инструмента).
19. Обрабатываемую деталь/заготовку необходимо подводить к пильному диску/строгальному барабану/сверлу станка только когда двигатель набрал максимальное количество оборотов.
20. Ничего, кроме обрабатываемой детали/заготовки, не должно касаться движущихся частей электроинструмента.
21. Необходимо следить за тем, чтобы заготовка была надежно закреплена во время работы или было обеспечено ее безопасное движение. Не прилагайте излишних усилий при подаче заготовки. Запрещено держать обрабатываемую деталь/заготовку на весу. При обработке больших заготовок следует применять вспомогательные опорно-упорные принадлежности.
22. Не включайте и не выключайте станок при не отведенной от режущего инструмента заготовке.
23. Не допускайте нагрузку электроинструмента, вызывающую его остановку

24. Запрещается осуществлять боковое давление на пильный диск и сверло с целью остановки двигателя.
25. Старайтесь держать заготовку/деталь так, чтобы стружка, опилки, пыль, мелкие частицы и т.д. не летели в вашу сторону.
26. При уменьшении оборотов вращения вала, вследствие его «заклинивания» в процессе работы, следует уменьшить силу подачи заготовки.
27. Не допускайте скопления стружки или опилок на рабочих столах станка. Очистку столов следует проводить при выключенном станке.
28. Необходимо обеспечить эффективное воздушное охлаждение станка. Запрещено закрывать воздухозаборные отверстия станка, следует следить за их чистотой.
29. Держите сетевой кабель вдали от источника нагрева, масла, острых предметов и режущих частей станка.
30. Не оставляйте включенный станок без внимания.
31. Настоятельно рекомендуется отключить станок при внезапной остановке (исчезновение напряжения в сети или заклинивание режущего инструмента), перегрузке или перегреве электродвигателя.
32. Не допускайте присутствия детей, животных или посторонних в рабочей зоне.
33. При отключении станка от сети держитесь за штекер сетевого кабеля.
34. Всегда отключайте станок от электросети, когда Вы его не используете.
35. Отключайте станок от электрической сети:
 - в случае любых неполадок;
 - перед сменой пильных дисков, строгальных ножей, сверл или чисткой;
 - при регулировке и наладке;
 - при перемещении станка;
 - при перерыве в работе;
 - после окончания эксплуатации.
36. Не используйте станок после его падения или если на нем видны какие-либо следы повреждения, а также с поврежденным сетевым кабелем или штекером. Обратитесь в авторизованный сервисный центр для его диагностики или ремонта.
37. При повреждении сетевого кабеля во избежание опасности его должен заменить изготовитель или его агент, или аналогичное квалифицированное лицо. Замена сетевого кабеля осуществляется в авторизованном сервисном центре согласно действующему тарифу.
38. Работа и техобслуживание должны осуществляться строго в соответствии с данным руководством.
39. Не используйте чистящие средства, которые могут вызвать эрозию станка (бензин и прочие агрессивные средства).
40. По окончании работы станок необходимо очищать от пыли и грязи. Смола и другие вещества на режущем инструменте являются причиной его перегрева, что приводит к деформации и повреждению.

ПРЕДУПРЕЖДЕНИЕ:

Пыль, образующаяся при обработке некоторых пород древесины, содержащей консерванты, может быть опасной для здоровья. Настоятельно рекомендуется работать в хорошо вентилируемом помещении с использованием соответствующих средств защиты и пылеудаления.

ВНИМАНИЕ!

НИ В КОЕМ СЛУЧАЕ НЕ СЛЕДУЕТ ИСПОЛЬЗОВАТЬ СТАНОК В СОСТОЯНИИ АЛКОГОЛЬНОГО ИЛИ НАРКОТИЧЕСКОГО ОПЬЯНЕНИЯ ИЛИ В ИНЫХ УСЛОВИЯХ, МЕШАЮЩИХ ОБЪЕКТИВНОМУ ВОСПРИЯТИЮ ДЕЙСТВИТЕЛЬНОСТИ, И НЕ СЛЕДУЕТ ДОВЕРЯТЬ СТАНОК ЛЮДЯМ В ТАКОМ СОСТОЯНИИ ИЛИ В ТАКИХ УСЛОВИЯХ!

Станок деревообрабатывающий многофункциональный

Станок работает от однофазной сети переменного тока напряжением 220 В ± 10%, частотой 50 Гц.

Станок предназначен для эксплуатации в районах с умеренным климатом, в температурном диапазоне от + 10° С до + 40° С и относительной влажности воздуха не более 80%.

Станок должен использоваться в нежилых закрытых бытовых помещениях.

По степени защиты от поражения электрическим током станок относится к классу 1, что обеспечено применением в шнуре питания специальной вилки с третьим (заземляющим) контактом.

Настоящее руководство по эксплуатации содержит информацию, необходимую и достаточную для надежной и безопасной эксплуатации станка.

В связи с постоянной работой по совершенствованию станка изготовитель оставляет за собой право на изменение его конструкции, не влияющее на надежность и безопасность эксплуатации, без дополнительного уведомления.

СОСТАВНЫЕ ЧАСТИ

рис.1

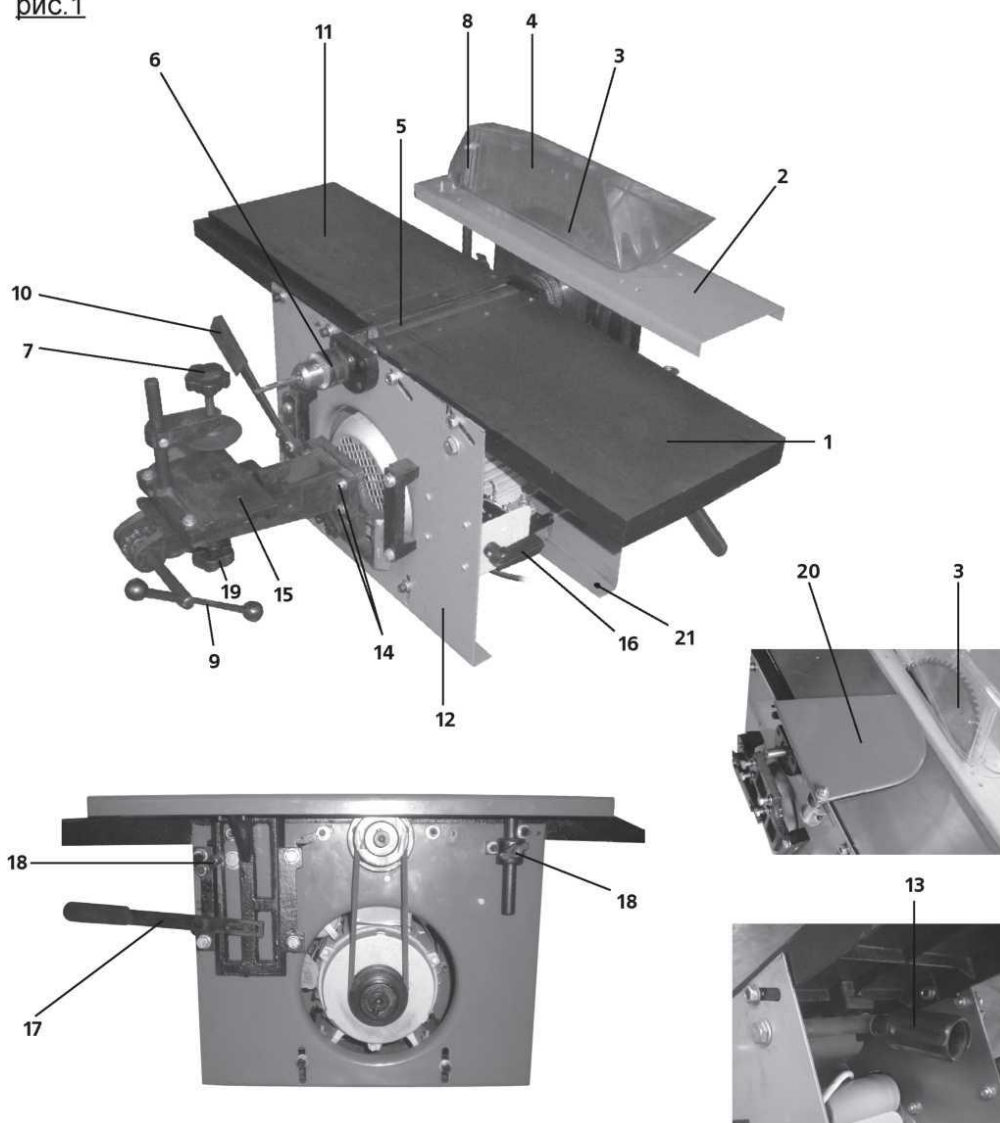

- | | |
|--|--|
| 1. Подающий стол для строгания | 12. Каркас станка |
| 2. Пильный стол | 13. Рукоятка настройки глубины строгания |
| 3. Пильный диск | 14. Болты крепления сверлильного стола |
| 4. Защитный кожух пильного диска | 15. Сверлильный стол |
| 5. Стругальный барабан | 16. Выключатель |
| 6. Сверлильный патрон | 17. Рычаг регулировки высоты пильного стола |
| 7. Зажим | 18. Винт фиксации положения пильного стола |
| 8. Расклинивающий нож | 19. Винт фиксации положения сверлильного стола |
| 9. Рукоятка перемещения сверлильного стола | 20. Защитная планка |
| 10. Рычаг регулировки положения сверлильного стола | 21. Отверстия для установки станка |
| 11. Принимающий стол для строгания | |

КОМПЛЕКТ ПОСТАВКИ

1. Станок деревообрабатывающий многофункциональный со строгальным барабаном в сборе и защитной планкой
2. Ключ гаечный (2 шт.)
3. Шестигранный ключ (3 шт.)
4. Пильный диск
5. Защитный кожух пильного диска
6. Сверлильный стол с креплением (комплект)
7. Параллельный упор с креплением (2 шт.)
8. Патрон сверлильный ключевой

9. Ключ патрона
10. Сверло
11. Руководство по эксплуатации

УСТАНОВКА СТАНКА

Станок должен быть установлен на ровной, устойчивой поверхности, рекомендована его установка на верстаке. Для установки станка сделайте на верстаке отверстия, совпадающие с отверстиями на основании станка (21). Разместите станок так, чтобы отверстия на основании станка совпали с отверстиями на верстаке. Надежно закрепите станок при помощи болтов (не входят в комплект поставки). Перед началом работы проверяйте целостность болтов и надежность крепления станка.

ПОДГОТОВКА К РАБОТЕ

НАСТРОЙКА ГЛУБИНЫ СТРОГАНИЯ

ВНИМАНИЕ! Перед началом настройки глубины строгания убедитесь, что станок выключен, и сетевой кабель отключен от сети.

Для настройки глубины строгания необходимо изменить положение подающего стола. Для этого ослабьте винты (А) как показано на рисунке.

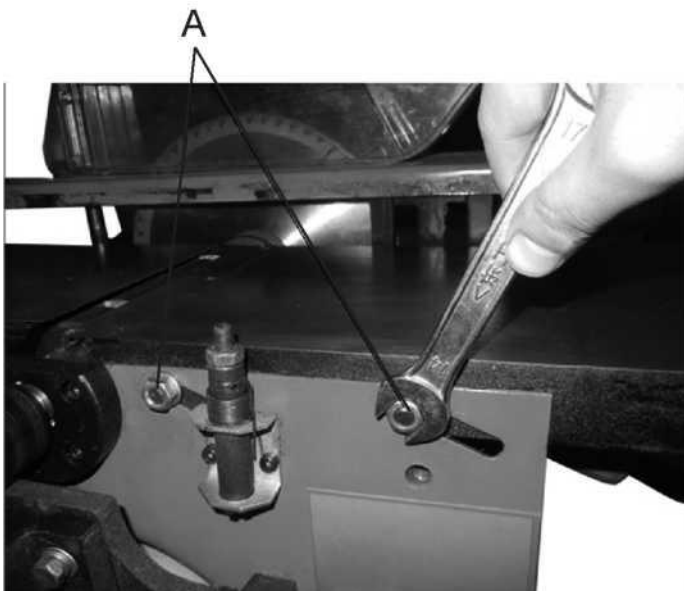

Вращая рукоятку настройки глубины строгания (13), выберите необходимую глубину строгания.



При вращении рукоятки настройки глубины строгания (13) по часовой стрелке подающий стол поднимается, таким образом, глубина строгания уменьшается. При вращении рукоятки против часовой стрелки подающий стол опускается, глубина строгания увеличивается. Настроив необходимую глубину строгания, вновь затяните винты (А).

ЗАМЕНА СТРОГАЛЬНЫХ НОЖЕЙ

Работа изношенным режущим инструментом приводит к перегреву двигателя, возможному выбрасыванию заготовки, поломке инструмента, что может привести к травме оператора.

Периодически по мере износа производите заточку строгальных ножей.

ВНИМАНИЕ! Перед заменой строгальных ножей убедитесь, что станок выключен, и сетевой кабель отключен от сети.

При смене строгальных ножей нужно обязательно менять оба ножа.

Гаечным ключом выкрутите (по часовой стрелке) винты крепления прижимной планки строгального ножа, снимите прижимную планку и нож со строгального барабана. Очистите поверхности строгального вала, прижимную планку и нож (не применяйте чистящих средств, способных повредить металлические детали). Осмотрите ножи, прижимную планку и винты. Поврежденные или изношенные детали необходимо заменить.

Установите новый, или заточенный нож в строгальный барабан. Зафиксируйте строгальный нож при помощи винтов.

Проверьте выступ ножей над поверхностью приемного (неподвижного) стола с помощью линейки. Режущая кромка ножей должна быть не выше 0,1 мм уровня плоскости стола, т.е. верхняя кромка должна слегка касаться нижней грани линейки, лежащей на приемном столе.

После установки строгальных ножей в правильное положение надежно закрепите винты, начиная с центральных, и заканчивая внешними винтами.



УСТАНОВКА ПАРАЛЛЕЛЬНОГО УПОРА НА СТРОГАЛЬНОМ СТОЛЕ

Для удобства и безопасности работы при строгании рекомендуется использовать параллельный упор. Принимающий стол для строгания имеет специальные отверстия для крепления параллельного упора. Разместите упор на принимающем столе, закрутите болты. Выберите необходимое вам положение параллельного упора. Затяните болты.

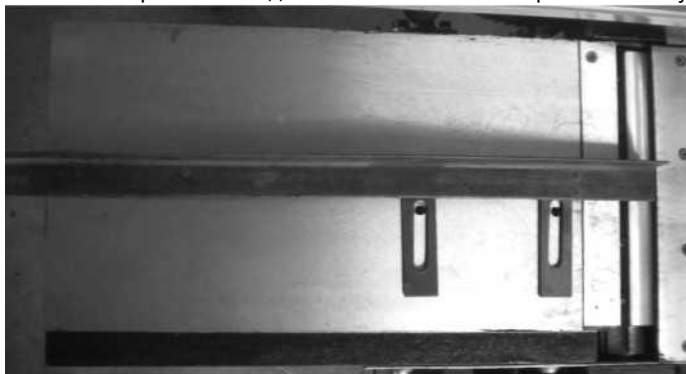

УСТАНОВКА ПИЛЬНОГО ДИСКА

ВНИМАНИЕ! Перед установкой пильного диска убедитесь, что станок выключен, и сетевой кабель отключен от сети.

При установке следите, чтобы зубцы пильного диска были направлены в ту же сторону, что и строгальные ножи.

Для установки диска открутите гайку крепления пильного диска (А).

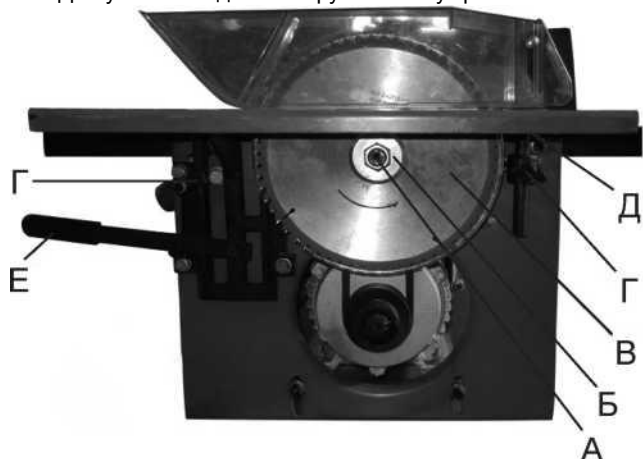

Снимите внешний фланец (Б). Установите пильный диск (В) на шпindel. После чего установите на место внешний фланец (Б) и затяните гайку (А).

УСТАНОВКА РАСКЛИНИВАЮЩЕГО НОЖА И ЗАЩИТНОГО КОЖУХА

Расклинивающий нож крепится к пильному столу при помощи двух болтов (Д). Установите расклинивающий нож и защитный кожух на столе, вставьте болты с верхней стороны стола. С нижней стороны затяните гайки.

НАСТРОЙКА ВЫСОТЫ ПИЛЬНОГО СТОЛА

Пильный стол в данном станке можно регулировать по высоте, тем самым изменяя глубину пропила.

Для того, чтобы отрегулировать высоту пильного стола ослабьте винты (Г).

При помощи рычага (Е) установите желаемую высоту пильного стола. Вновь затяните винты (Г).

УСТАНОВКА ПАРАЛЛЕЛЬНОГО УПОРА НА ПИЛЬНОМ СТОЛЕ

Для установки параллельного упора на пильном столе присутствуют специальные пазы (Ж).

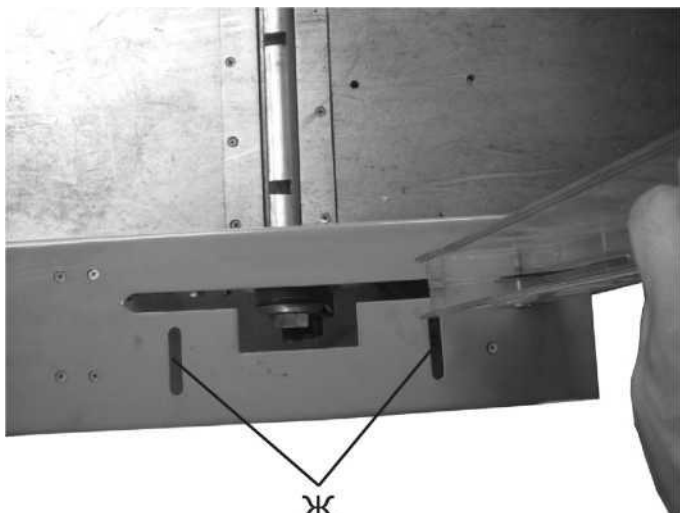

Ж

Параллельный упор крепится к пильному столу при помощи болтов и гаек.

Разместите упор (И) на пильном столе так, чтобы болты (3), помещенные в отверстия параллельного упора, попадали в пазы для крепления на пильном столе.

Зафиксируйте упор в нужном положении и затяните гайки.

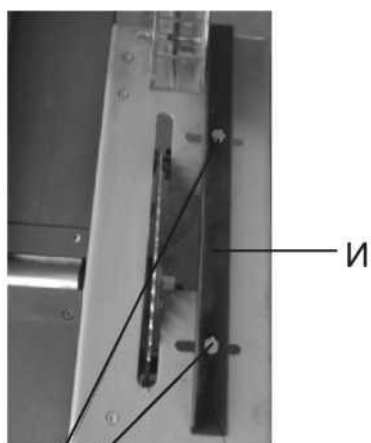

3

УСТАНОВКА СВЕРЛИЛЬНОГО СТОЛА

При помощи болтов (14) закрепите сверлильный стол на каркасе станка(12), как показано на рисунке. Установите сверлильный патрон (6) на основной вал. Закрепите сверло в патроне (6).

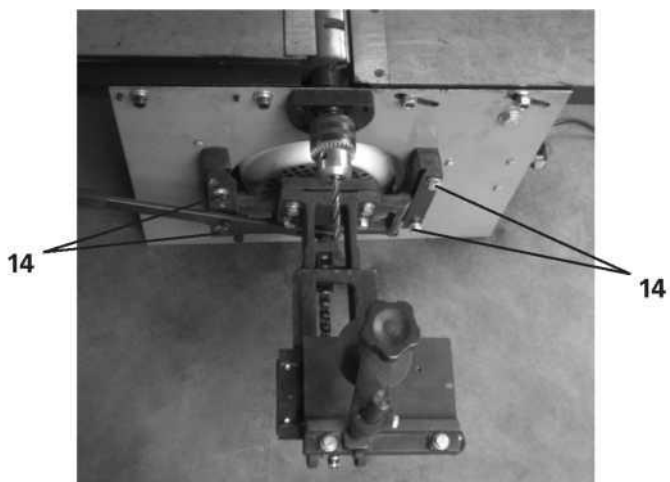

НАСТРОЙКА ПОЛОЖЕНИЯ СВЕРЛИЛЬНОГО СТОЛА ПО ВЫСОТЕ

Ослабьте зажимной винт, как указано на рисунке.

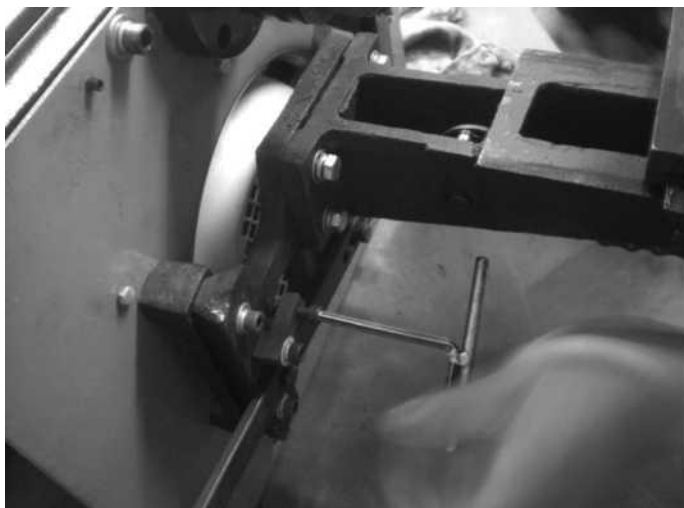

Передвиньте рычаг регулировки положения сверлильного стола (10), придав столу (15) необходимое положение.

Вновь затяните зажимной винт, зафиксировав положение стола (15).

УСТАНОВКА СВЕРЛА

Перед установкой убедитесь, что кулачки патрона разведены достаточно для установки хвостовика сверла необходимого диаметра. Если хвостовик сверла не входит в патрон, то, вращая цилиндрическую часть патрона против часовой стрелки, добейтесь разведения кулачков до нужной степени. Аккуратно вставьте хвостовик сверла в патрон, после чего закрутите патрон по часовой стрелке до полной фиксации. Затем вставьте ключ в отверстие на патроне так, чтобы шлицы цилиндрической части патрона и шлицы ключа совпадали и максимально затяните кулачки при помощи ключа. Убедитесь, что сверло четко и ровно зафиксировано.

ЭКСПЛУАТАЦИЯ

ВКЛЮЧЕНИЕ СТАНКА

Выключатель имеет 3 положения:

- Сверление
- Стоп
- Стругание/Пиление

Для начала работы переведите рычаг в положение нужной вам операции.

По окончании работ, для остановки двигателя переведите рычаг в положение «Стоп».



ВНИМАНИЕ! Переключиться с режима «Стругание/Пиление» на «Сверление» и наоборот можно только после полной остановки двигателя. Сначала переведите рычаг выключателя в положение «Стоп», дождитесь полной остановки двигателя, после этого переведите рычаг в другое положение. Несоблюдение этого требования может вызвать поломку станка.

СТРОГАЛЬНЫЕ РАБОТЫ

1. Настройте необходимую глубину строгания
2. Включите станок, переведя рычаг выключателя в положение «Стругание/Пиление» и дождитесь, когда двигатель наберет максимальное число оборотов.
3. Плавно начинайте подачу заготовки. При подаче прилагайте одинаковые усилия для равномерного строгания заготовки.

ВНИМАНИЕ! Перед строганием убедитесь, что пильный диск и сверлильный патрон демонтированы со станка.

ПИЛЕНИЕ

1. Установите параллельный упор.
2. Задайте необходимую высоту пильного стола.
3. Включите станок, переведя рычаг выключателя в положение «Стругание/Пиление» и дождитесь, когда двигатель наберет максимальное число оборотов.
4. Надежно прижмите заготовку к параллельному упору.
5. Плавно начинайте подачу заготовки. Старайтесь прилагать одинаковые усилия при подаче заготовки на протяжении всего пиления.

При работе следует следить за подачей. Высокая скорость подачи приводит к падению частоты вращения, что может вызвать перегрев и преждевременный выход из строя электродвигателя. Следует помнить, что выбор скорости подачи зависит не только от твердости и толщины обрабатываемого материала, но и от требуемого качества среза и состояния режущих кромок пильного диска. Оптимальная скорость подачи определяется опытным путем.

ВНИМАНИЕ! Руки не должны находиться на линии реза. Перед пилением убедитесь, что сверлильный патрон демонтирован со станка.

СВЕРЛЕНИЕ

1. Закрепите заготовку на рабочем столе при помощи зажима.

2. Настройте необходимую высоту сверлильного стола
 3. Повернув винт (19) надежно зафиксируйте положение сверлильного стола.
 4. Включите станок, переведя рычаг выключателя в положение «Сверление» и дождитесь, когда двигатель наберет максимальное число оборотов.
 5. Поворачивая рукоятку (9) по часовой стрелке перемещайте сверлильный стол (15) к сверлу, делая отверстие на заготовке.
- ВНИМАНИЕ!** Перед сверлением убедитесь, что пильный диск демонтирован со станка.

ХРАНЕНИЕ ТЕХНИЧЕСКОЕ ОБСЛУЖИВАНИЕ

Хранение

ВНИМАНИЕ!

Хранить станка необходимо при температуре окружающей среды от +5°C до +40°C и относительной влажности воздуха не более 80% в месте, недоступном для детей.

Техническое обслуживание

1. После работы необходимо провести очистку станка от пыли и других инородных веществ. Скопление опилок, смолы и т.п. может стать причиной некачественной обработки материалов или поломки станка. Удаляйте смолу и прочие отложения со строгального барабана и рабочего стола, используя не воспламеняющиеся растворители.
2. Для чистки корпуса не следует использовать чистящие средства, которые могут привести к образованию ржавчины на металлических частях станка или повредить пластиковую поверхность.
3. Плотно совмещаемые части, которыми являются прижимные планки и пазы вала, несущего строгальные ножи, после разборки необходимо очищать щеткой от посторонних отложений и возвращать на места их крепления слегка смазанными.
4. Регулярно проводите заточку строгальных ножей, т. к. затупление ножей может быть причиной некачественной обработки, перегрузки электродвигателя станка. Оба строгальных ножа должны быть заточены одинаково.

УТИЛИЗАЦИЯ

При утилизации пришедшего в негодность станка, примите все меры, чтобы не нанести вреда окружающей среде. Не стоит самостоятельно пытаться утилизировать данный станок. Настоятельно рекомендуется обратиться в специальную службу

СРОК СЛУЖБЫ

Данный станок при соблюдении всех требований, указанных в настоящем руководстве по эксплуатации, должен прослужить не менее 3 лет.

Фирма-производитель оставляет за собой право вносить в конструкцию и комплектацию изменения, не ухудшающие эксплуатационные качества товара.

ГАРАНТИЙНЫЕ УСЛОВИЯ

Гарантийные обязательства осуществляются при наличии правильно заполненного гарантийного талона с указанием в нем даты продажи, серийного номера, печати (штампа) торгующей организации, подписи продавца. При отсутствии у Вас правильно заполненного гарантийного талона мы будем вынуждены отклонить Ваши претензии.

Во избежание недоразумений убедительно просим Вас перед началом работы на станке внимательно ознакомиться с условиями эксплуатации, указанными в настоящем руководстве.

Обращаем Ваше внимание на исключительно бытовое назначение станка.

Правовой основой настоящих гарантийных условий является действующее законодательство УКРАИНЫ. Гарантийный срок эксплуатации на станок составляет 12 месяцев. Этот срок исчисляется со дня продажи через розничную сеть.

Наши гарантийные обязательства распространяются только на неисправности, выявленные в течение гарантийного срока, и обусловленные производственными, технологическими и конструктивными дефектами, т. е. допущенными по вине предприятия-изготовителя.

Гарантийные обязательства не распространяются:

А) На неисправности станка, возникшие в результате:

1. несоблюдения пользователем предписаний руководства по эксплуатации;
2. механического повреждения, вызванного внешним или любым другим воздействием;
3. применения станка не по назначению;
4. воздействия неблагоприятных атмосферных и внешних факторов на станок, таких как дождь, снег, повышенная влажность, нагрев, агрессивные среды, несоответствие параметров питающей электросети требованиям руководства по эксплуатации;
5. использования принадлежностей, расходных материалов и запчастей, не предусмотренных технологической конструкцией данной модели;
6. попадания внутрь станка инородных предметов или засорения вентиляционных отверстий большим количеством отходов, таких как пыль, мелкие частицы и т.п.

Б) На станок, подвергавшийся вскрытию, ремонту или модификации неуполномоченными на то лицами. Гарантийный ремонт частично или полностью разобранного станка не производится. При обнаружении признаков попытки самостоятельного обслуживания (ремонта) или обслуживания (ремонта) в неавторизованных сервисных центрах гарантия со станка снимается, гарантийный талон аннулируется.

В) На неисправности, возникшие вследствие ненадлежащего обращения или хранения станка, признаками чего являются:

1. наличие ржавчины на металлических элементах станка;
2. обрывы и надрезы сетевого кабеля;
3. сколы, царапины, сильные потертости корпуса.

Г) На неисправности, возникшие в результате перегрузки станка, повлекшей выход из строя электродвигателя или других узлов и деталей.

К безусловным признакам перегрузки относятся:

- деформация или оплавление пластмассовых деталей и узлов станка;
- выход из строя статора электродвигателя;
- потемнение или обугливание изоляции проводов.

Профилактика, настройка и регулировка станка в предмет гарантийных обязательств не входит.

Ремонт производится в авторизованном сервисном центре, выезд мастера на объект не предусмотрен.

Гарантия не распространяется на:

- навесное оборудование и принадлежности (строгальные ножи, прижимные планки ножей, опорно-упорные и крепежные приспособления);

- детали и комплектующие, работающие в условиях быстрого естественного износа (ремни, шкивы и т.д.);
- на изделия без четко читаемого серийного номера.

Обращаем ваше внимание, что доставка изделия в сервисный центр и из него осуществляется конечным потребителем (владельцем) или за его счет. ВНИМАНИЕ! При покупке изделия требуйте проверки комплектности и исправности, а также правильного заполнения гарантийного талона.

Список сервисных центров можно узнать у продавца или на сайте WWW.STARK-TOOLS.COM.UA

ТЕХНИЧЕСКИЕ ХАРАКТЕРИСТИКИ

Напряжение сети / Частота	220В±10%/50Гц
Потребляемая мощность	2000Вт
Число оборотов на холостом ходу	3800об/мин
Диаметр диска	254мм
Посадочный диаметр диска	30мм
Максимальная глубина пропила	85мм
Количество строгальных ножей	2
Максимальная глубина строгания	3мм
Максимальная ширина строгания	200мм
Размер строгального стола	215x850мм
Размер пильного стола	530x150мм
Тип патрона	ключевой
Диаметр зажима патрона	1,6-13мм
Максимальная глубина сверления	100мм
Длина сетевого кабеля	3м
Габаритные размеры	850x700x460мм
Масса	55,5кг
Срок службы	3 года

ШУМОВИБРАЦИОННЫЕ ХАРАКТЕРИСТИКИ

LPA	101d1B(A)
LWA	108,4 CB(A)

ГАРАНТИЙНЫЙ ТАЛОН № _____

Срок гарантии 12 месяцев

Наименование изделия
Станок токарный деревообрабатывающий
Модель
WCL-400
Дата продажи
Серийный номер
Подпись продавца

Печать продавца

Подпись покупателя _____

Проверено в моем присутствии, претензий к внешнему виду и комплектации не имею, с правилами эксплуатации и условиями гарантии ознакомлен.

Сведения о ремонте

№	Дата	Код работы	Сервис-центр	ФИО мастера	Подпись мастера	Подпись покупателя
1						
2						
3						
4						
5						
6						

Гарантийные условия и дополнительную информацию Вы можете найти в руководстве по эксплуатации изделия.

 Products of brand "Stark" is constantly being improved so specifications and design can be slightly different.

 Вироби під торговою маркою "Stark" постійно удосконалюються, тому технічні характеристики та дизайн виробів можуть несуттєво змінюватися.

 Изделия торговой марки "Stark" постоянно усовершенствуются, поэтому технические характеристики и дизайн изделий могут незначительно отличаться.

Produced by:
Stark Werkzeuge
Germany



ОФИЦИАЛЬНЫЙ ДИЛЕР В УКРАИНЕ:

storgom.ua

ГРАФИК РАБОТЫ:

Пн. – Пт.: с 8:30 по 18:30

Сб.: с 09:00 по 16:00

Вс.: с 10:00 по 16:00

КОНТАКТЫ:

+38 (044) 360-46-77

+38 (066) 77-395-77

+38 (097) 77-236-77

+38 (093) 360-46-77

Детальное описание товара: <https://storgom.ua/product/stanok-po-derevu-stark-cwm-2000-3-3-v-1.html>

Другие товары: <https://storgom.ua/kombinirovannye-stanki.html>