

Garden + Hobby  
QUALITY FOR LIFE

**AL-KO**



INFORMATION | MANUALS | SERVICE

# HT 600 FLEXIBLE CUT HT 700 FLEXIBLE CUT

Gebrauchsanleitung



470519\_b | 11/2009



D: Gebrauchsanleitung .....	4	DK: Brugsanvisning .....	108
GB: Instruction manual .....	12	S: Bruksanvisning .....	116
NL: Gebruikshandleiding .....	20	N: Bruksanvisning .....	124
F : Mode d'emploi .....	28	FIN: Käyttöohje .....	132
E: Instrucciones de uso .....	36	EST: Kasutusjuhend .....	140
P: Manual de instruções .....	44	LV: Lietošanas instrukcija .....	148
I: Istruzioni d'uso .....	52	LT: Naudojimo instrukcija .....	156
SLO: Navodilo za uporabo .....	60	RUS: Руководство по эксплуатации .....	164
HR: Upute za uporabu .....	68	UA: Інструкція з експлуатації .....	172
PL: Instrukcja obsługi .....	76	BG: Ръководство за експлоатация .....	180
CZ: Návod k obsluze .....	84	RO: Instrucțiuni de utilizare .....	188
SK: Návod na použitie .....	92	GR: Οδηγίες χρήσης .....	196
H: Használati útmutató .....	100	TR: Kullanım kılavuzu .....	204
		SRB: Упутства за употребу .....	212
		MK: Упатство за работа .....	220

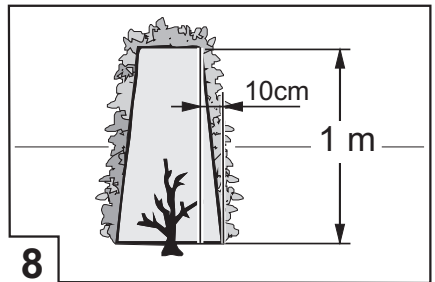
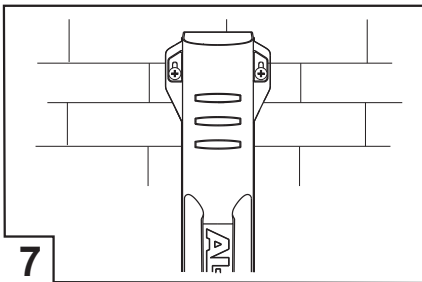
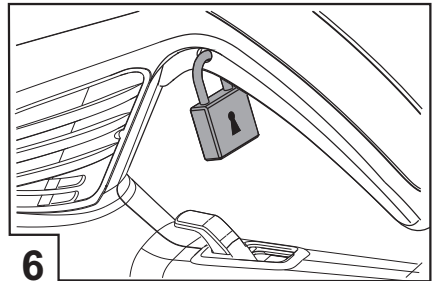
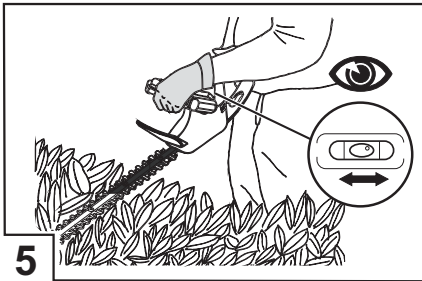
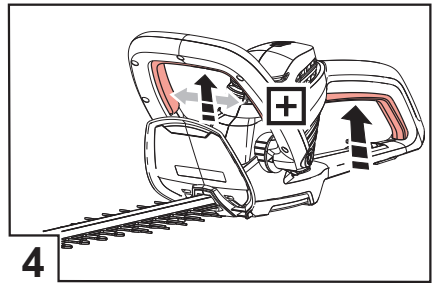
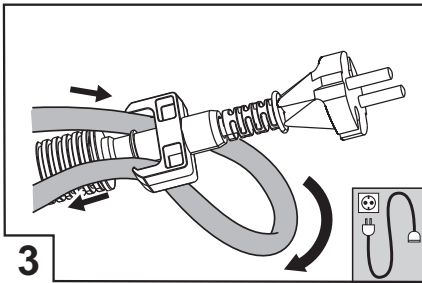
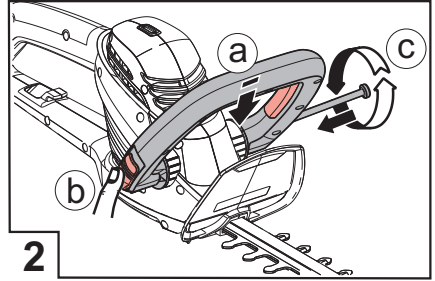
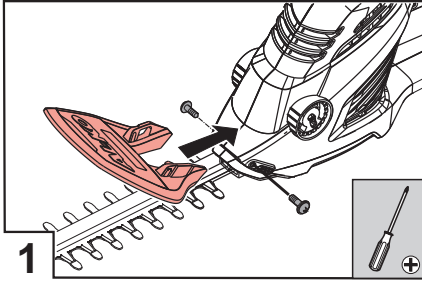

## Zu diesem Handbuch

- Lesen Sie vor Inbetriebnahme diese Bedienungsanleitung durch. Dies ist Voraussetzung für sicheres Arbeiten und störungsfreie Handhabung
- Beachten Sie die Sicherheits- und Warnhinweise in dieser Dokumentation und auf dem Gerät
- Bewahren Sie die Bedienungsanleitung für den Gebrauch auf und geben Sie diese auch an Nachbenutzer weiter

## Zeichenerklärung

### **Achtung!**

Genaueres Befolgen dieser Warnhinweise kann Personen- und / oder Sachschäden vermeiden.

 **Spezielle Hinweise zur besseren Verständlichkeit und Handhabung.**

 Das Kamerasymbol verweist auf Abbildungen.

## Inhaltsverzeichnis

Zu diesem Handbuch .....	4
Produktbeschreibung.....	4
Sicherheits- und Schutzeinrichtungen .....	4
Technische Daten .....	6
Sicherheitshinweise .....	6
Montage.....	9
Bedienung .....	9
Reparatur.....	9
Wartung und Pflege .....	10
Hilfe bei Störungen .....	10
Lagerung .....	10
Entsorgung .....	10
EG-Konformitätserklärung .....	11
Garantie.....	11

## Produktbeschreibung

### Bestimmungsgemäße Verwendung

Diese Heckenschere ist ausschließlich zum Beschnitt von Hecken, Sträuchern und Büschen im privaten Bereich bestimmt.

Eine andere oder darüber hinausgehende Verwendung, gilt als nicht bestimmungsgemäß. Für hieraus resultierende Schäden haftet der Hersteller nicht.

### Möglicher Fehlgebrauch

- Die Sicherheitseinrichtungen dürfen nicht demontiert oder überbrückt werden, z. B. durch Anbinden der Schalttasten an den Griffbügel
- Gerät nicht bei Regen und/oder an nassen Hecken und Sträuchern benutzen
- Gerät darf nicht im gewerblichen Einsatz betrieben werden

## Sicherheits- und Schutzeinrichtungen

### **Achtung - Verletzungsgefahr!**

Sicherheits- und Schutzeinrichtungen dürfen nicht außer Kraft gesetzt werden!

### Kindersicherung

Die Bohrung (5 mm) am hinteren Betätigungshebel ist für ein Vorhängeschloss\* vorgesehen ( 5). Das Vorhängeschloss verhindert ein ungewolltes Auslösen des Gerätes.

\* Nicht im Lieferumfang enthalten

### Handschutz

#### **Achtung!**

Verletzungsgefahr bei nicht montiertem Handschutz!  
Gerät nie ohne Handschutz in Betrieb nehmen.

### Zweihand - Betätigung

Die Heckenschere kann nur mit beiden Händen gleichzeitig betätigt werden.

## Produktübersicht

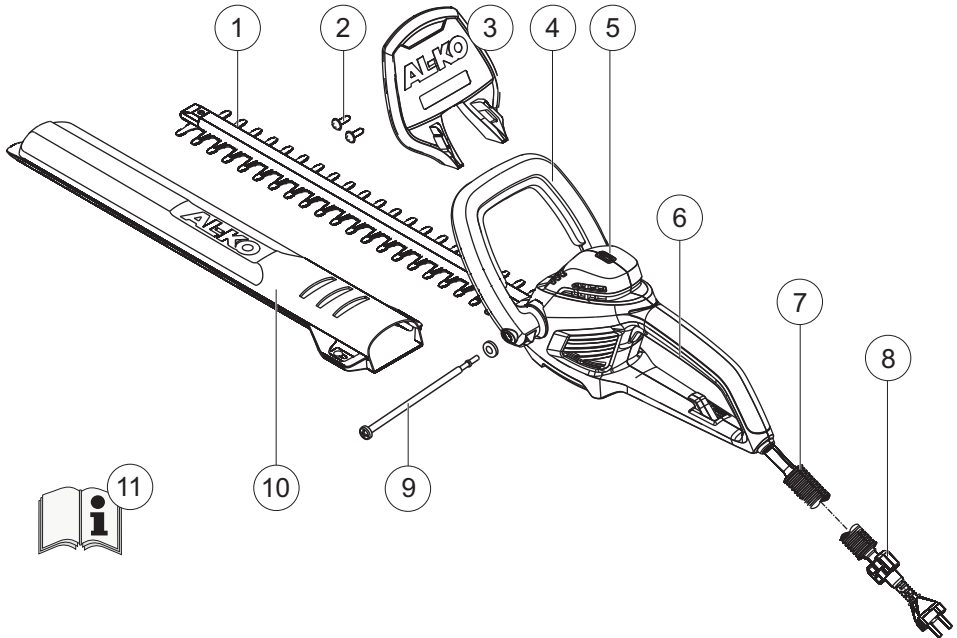

1	Schneidmesser	7	Safety Kabel
2	Schrauben für Handschutzmontage	8	Kabelzugentlastung
3	Handschutz	9	Spannbolzen, Scheibe für verstellbaren Griffbügel
4	vorderer Griffbügel mit Schalttaste	10	Schutzabdeckung Schneidmesser
5	Wasserwaage	11	Betriebsanleitung
6	hinterer Griffbügel mit Schalttaste		

## Bedeutung der Symbole auf dem Gerät



Schutzbrille tragen.



Achtung! Besondere Vorsicht bei der Handhabung.



Betriebsanleitung lesen und danach handeln.



Stecker sofort vom Netz trennen, wenn die Leitung beschädigt oder durchtrennt wurde.



Gerät nicht dem Regen aussetzen.

## Technische Daten

Technische Daten	HT 600 Flexible Cut	HT 700 Flexible Cut
Leistungsaufnahme	600 W	700 W
Messerlänge	600 mm	650 mm
Schnittstärke	24 mm	24 mm
Gesamtgewicht	4,1 kg	4,5 kg
Vibrationswerte am Griff *	4,8 m/s <sup>2</sup>	4,1 m/s <sup>2</sup>
Netzspannung	230V~240V / 50Hz	230V~240V / 50Hz
Isolationsklasse	□ / II	□ / II
Leerlaufhubzahl	1700 min <sup>-1</sup>	1700 min <sup>-1</sup>
Schalldruckpegel L <sub>PA</sub>	90 dB (A)	94 dB(A)

\* Der ausgewiesene Vibrationswert wurde gemäß der Standard-Testmethode gemessen und kann zum Vergleich von Elektrowerkzeugen benutzt werden.

## Sicherheitshinweise

### Allgemeine Sicherheitshinweise für Elektrowerkzeuge

#### **Achtung!**

Der Vibrationswert während des Gebrauchs des Elektrowerkzeuges kann sich vom ausgewiesenen Wert unterscheiden, je nach Einsatz des Gerätes.

#### **Achtung - Verletzungsgefahr!**

Sicherheits- und Schutzeinrichtungen dürfen nicht außer Kraft gesetzt werden!

#### **Achtung!**

#### **Lesen Sie alle Sicherheitshinweise und Anweisungen.**

Versäumnisse bei der Einhaltung der Sicherheitshinweise und Anweisungen können elektrischen Schlag, Brand und/oder schwere Verletzungen verursachen. **Bewahren Sie alle Sicherheitshinweise und Anweisungen für die Zukunft auf.**

#### **Achtung - Gefahr durch Strom!**

Stecker sofort vom Netz trennen, wenn die Leitung beschädigt oder durchtrennt wurde!

#### **Achtung!**

Gerät nur in technisch einwandfreiem Zustand benutzen!

Gerät, Kabel und Stecker vor jedem Gebrauch auf Beschädigungen prüfen, beschädigte Teile müssen in einer Fachwerkstatt repariert oder ersetzt werden.

## Arbeitsplatzsicherheit

- **Halten Sie Ihren Arbeitsbereich sauber und gut beleuchtet.**  
Unordnung oder unbeleuchtete Arbeitsbereiche können zu Unfällen führen
- **Arbeiten Sie mit dem Elektrowerkzeug nicht in explosionsgefährdeter Umgebung, in der sich brennbare Flüssigkeiten, Gase oder Stäube befinden.**  
Elektrowerkzeuge erzeugen Funken, die den Staub oder die Dämpfe entzünden können
- **Halten Sie Kinder und andere Personen während der Benutzung des Elektrowerkzeugs fern.** Bei Ablenkung können Sie die Kontrolle über das Gerät verlieren

## Elektrische Sicherheit

- **Der Anschlussstecker des Elektrowerkzeuges muss in die Steckdose passen. Der Stecker darf in keiner Weise verändert werden. Verwenden Sie keine Adapterstecker gemeinsam mit schutzgeerdeten Elektrowerkzeugen.**  
Unveränderte Stecker und passende Steckdosen verringern das Risiko eines elektrischen Schlages
- **Vermeiden Sie Körperkontakt mit geerdeten Oberflächen wie von Rohren, Heizungen, Herden und Kühlschränken.**  
Es besteht ein erhöhtes Risiko durch elektrischen Schlag, wenn Ihr Körper geerdet ist
- **Halten Sie Elektrowerkzeuge von Regen oder Nässe fern.** Das Eindringen von Wasser in ein Elektrowerkzeug erhöht das Risiko eines elektrischen Schlages
- **Zweckentfremden Sie das Kabel nicht, um das Elektrowerkzeug zu tragen, aufzuhängen oder um den Stecker aus der Steckdose zu ziehen. Halten Sie das Kabel fern von Hitze, Öl, scharfen Kanten oder sich bewegenden Geräteteilen.**  
Beschädigte oder verwickelte Kabel erhöhen das Risiko eines elektrischen Schlages

- **Wenn Sie mit einem Elektrowerkzeug im Freien arbeiten, verwenden Sie nur Verlängerungskabel, die auch für den Außenbereich geeignet sind.**  
Die Anwendung eines für den Außenbereich geeigneten Verlängerungskabels verringert das Risiko eines elektrischen Schlages
- **Wenn der Betrieb des Elektrowerkzeuges in feuchter Umgebung nicht vermeidbar ist, verwenden Sie einen Fehlerstromschutzschalter.**  
Der Einsatz eines Fehlerstromschutzschalters vermindert das Risiko eines elektrischen Schlages

## Sicherheit von Personen

- **Seien Sie aufmerksam, achten Sie darauf, was Sie tun, und gehen Sie mit Vernunft an die Arbeit mit einem Elektrowerkzeug. Benutzen Sie kein Elektrowerkzeug, wenn Sie müde sind oder unter dem Einfluss von Drogen, Alkohol oder Medikamenten stehen.**  
Ein Moment der Unachtsamkeit beim Gebrauch des Elektrowerkzeuges kann zu ernsthaften Verletzungen führen
- **Tragen Sie persönliche Schutzausrüstung und immer eine Schutzbrille.**  
Das Tragen persönlicher Schutzausrüstung, wie Staubmaske, rutschfeste Sicherheitsschuhe, Schutzhelm oder Gehörschutz, je nach Art und Einsatz des Elektrowerkzeuges, verringert das Risiko von Verletzungen
- **Vermeiden Sie eine unbeabsichtigte Inbetriebnahme. Vergewissern Sie sich, dass das Elektrowerkzeug ausgeschaltet ist, bevor Sie es an die Stromversorgung anschließen, es aufnehmen oder tragen.**  
Wenn Sie beim Tragen des Elektrowerkzeuges den Finger am Schalter haben oder das Gerät eingeschaltet an die Stromversorgung anschließen, kann dies zu Unfällen führen

- **Entfernen Sie Einstellwerkzeuge oder Schraubenschlüssel, bevor Sie das Elektrowerkzeug einschalten.**

Ein Werkzeug oder Schlüssel, der sich in einem drehenden Geräteteil befindet, kann zu Verletzungen führen

- **Vermeiden Sie eine abnormale Körperhaltung. Sorgen Sie für einen sicheren Stand und halten Sie jederzeit das Gleichgewicht.**

Dadurch können Sie das Elektrowerkzeug in unerwarteten Situationen besser kontrollieren

- **Tragen Sie geeignete Kleidung. Tragen Sie keine weite Kleidung oder Schmuck. Halten Sie Haare, Kleidung und Handschuhe fern von sich bewegenden Teilen.**

Lockere Kleidung, Schmuck oder lange Haare können von sich bewegenden Teilen erfasst werden

- **Wenn Staubabsaug- und -auffangeinrichtungen montiert werden können, vergewissern Sie sich, dass diese angeschlossen sind und richtig verwendet werden.**

Verwendung einer Staubabsaugung kann Gefährdungen durch Staub verringern

### Verwendung und Behandlung des Elektrowerkzeuges

- **Überlasten Sie das Gerät nicht. Verwenden Sie für Ihre Arbeit das dafür bestimmte Elektrowerkzeug.**

Mit dem passenden Elektrowerkzeug arbeiten Sie besser und sicherer im angegebenen Leistungsbereich

- **Benutzen Sie kein Elektrowerkzeug, dessen Schalter defekt ist.**

Ein Elektrowerkzeug, das sich nicht mehr ein- oder ausschalten lässt, ist gefährlich und muss repariert werden

- **Ziehen Sie den Stecker aus der Steckdose, bevor Sie Geräteeinstellungen vornehmen, Zubehörteile wechseln oder das Gerät weglegen.** Diese Vorsichtsmaßnahme verhindert den unbeabsichtigten Start des Elektrowerkzeuges

- **Bewahren Sie unbenutzte Elektrowerkzeuge außerhalb der Reichweite von Kindern auf. Lassen Sie Personen das Gerät nicht benutzen, die mit diesem nicht vertraut sind oder diese Anweisungen nicht gelesen haben.**

Elektrowerkzeuge sind gefährlich, wenn sie von unerfahrenen Personen benutzt werden

- **Pflegen Sie Elektrowerkzeuge mit Sorgfalt. Kontrollieren Sie, ob bewegliche Teile einwandfrei funktionieren und nicht klemmen, ob Teile gebrochen oder so beschädigt sind, dass die Funktion des Elektrowerkzeuges beeinträchtigt ist. Lassen Sie beschädigte Teile vor dem Einsatz des Gerätes reparieren.**

Viele Unfälle haben ihre Ursache in schlecht gewarteten Elektrowerkzeugen

- **Halten Sie Schneidwerkzeuge scharf und sauber.**

Sorgfältig gepflegte Schneidwerkzeuge mit scharfen Schneidkanten verklemmen sich weniger und sind leichter zu führen

- **Verwenden Sie Elektrowerkzeug, Zubehör, Einsatzwerkzeuge usw. entsprechend diesen Anweisungen. Berücksichtigen Sie dabei die Arbeitsbedingungen und die auszuführende Tätigkeit.**

Der Gebrauch von Elektrowerkzeugen für andere als die vorgesehenen Anwendungen kann zu gefährlichen Situationen führen

### Service

- **Lassen Sie Ihr Elektrowerkzeug nur von qualifiziertem Fachpersonal und mit Original-Ersatzteilen reparieren.**

Damit wird sichergestellt, dass die Sicherheit des Elektrowerkzeuges erhalten bleibt







## Sicherheitshinweise zur Bedienung

- **Gerät immer beidhändig bedienen**
- **Körper und Kleidung vom Schneidwerk fernhalten**
- **Schnittgut nicht bei laufendem Motor entfernen**
- **Beim Verlassen / Transport des Gerätes:**
  - Gerät ausschalten
  - Netzstecker ziehen
  - Schutzabdeckung aufstecken
- **Gerät nie am Schneidmesser anfassen**
- **Gerät nur am Griff tragen**
- **Die Haus-Netzspannung muss mit den Angaben zur Netzspannung in den Technischen Daten übereinstimmen**
- **Immer die spezielle Kabelzugentlastung für das Verlängerungskabel verwenden**
- **Kabel aus dem Schnittbereich fernhalten und immer von der Maschine weg führen**

## Montage

 Das Kamerasymbol verweist auf Abbildungen der Seite 3.



1. Befestigen Sie den Handschutz mit beiliegenden Schrauben am Gehäuse ( 1).
2. Ziehen Sie den Griffbügel leicht auseinander und stecken Sie ihn auf das Gehäuse ( 2a). Die Verzahnung muss einrasten.
3. Klappen Sie den Kipphebel am Griffbügel ein und halten Sie ihn fest. ( 2b)
4. Stecken Sie den Spannbolzen durch Griffbügel und Gehäuse und schrauben Sie mit der Hand in den Kipphebel ein. ( 2c)
5. Schrauben Sie den Spannbolzen soweit fest, dass Sie den Kipphebel mit wenig Kraftaufwand an den Griffbügel anlegen können.
6. Führen Sie das Verlängerungskabel durch die Zugentlastung ( 3).

## Bedienung

 **Achtung - Verletzungsgefahr!**  
Das Gerät darf nur nach vollständiger Montage betrieben werden!  
Beachten Sie die Sicherheitshinweise zur Bedienung!

1. Verstellen des vorderen Griffbügels
  - a. Klappen Sie den Kipphebel aus
  - b. Bringen Sie den Griffbügel in die gewünschte Stellung
  - c. Klappen Sie den Kipphebel ein
2. Verbinden Sie das Netzkabel mit dem Stromnetz.
3. Umfassen Sie mit einer Hand den vorderen, anschließend den hinteren Griffbügel.
4. Drücken Sie beide Schalttasten der Griffbügel ( 4) - das Gerät läuft an.
5. Halten Sie während des Arbeitens beide Schalttasten gedrückt.
6. Sobald eine Schalttaste losgelassen wird, schaltet die Heckenschere ab.

## Arbeitshinweise

- Immer zuerst beide Seiten einer Hecke und anschließend die Oberseite schneiden. So kann kein Schnittgut in noch nicht bearbeitete Bereiche fallen
- Die eingebaute Wasserwaage erleichtert einen geraden Schnitt ( 5)
- Hecken sollten immer trapezförmig geschnitten werden. Dies verhindert das Auskahlen der unteren Äste ( 8)

## Reparatur

- Reparaturarbeiten dürfen nur kompetente Fachbetriebe oder unsere AL-KO Servicestellen durchführen

## Wartung und Pflege

**⚠ Achtung - Gefahr durch Strom!**  
Vor allen Wartungs- und Pflegearbeiten immer den Netzstecker ziehen!

**⚠ Achtung - Verletzungsgefahr!**  
Bei Wartungs- und Pflegearbeiten am Schneidmesser immer Arbeitshandschuhe tragen!

1. Reinigen Sie nach jedem Einsatz Schneidmesser und Gehäuse mit einer Bürste oder einem Tuch. Kein Wasser und/oder aggressive Reinigungsmittel verwenden - Korrosionsgefahr!
2. Ölen Sie den Messerbalken mit einem geeigneten Schutzöl leicht ein.
3. Prüfen Sie den festen Sitz aller Schrauben.
4. Schneidmesser regelmäßig überprüfen. AL-KO Servicestelle aufsuchen bei:
  - Defektem Schneidmesser
  - Stumpfem Schneidmesser
  - Übermäßigem Verschleiß

## Lagerung

**i** Der Messerschutz kann als Halterung für die Heckenschere an der Wand angebracht werden.  
Auf festen Sitz der Schrauben achten!  7

- Gerät immer mit gezogenem Netzstecker lagern
- Gerät nur mit aufgesteckter Schutzabdeckung lagern
- Gerät trocken und unzugänglich für Kinder und unbefugte Personen lagern
- Gerät mit Vorhängeschloss\* sichern  6

\* Nicht im Lieferumfang enthalten

## Entsorgung



**Ausgediente Geräte, Batterien oder Akkus nicht über den Hausmüll entsorgen!**

Verpackung, Gerät und Zubehör sind aus recyclingfähigen Materialien hergestellt und entsprechend zu entsorgen.

## Hilfe bei Störungen

Störung	Mögliche Ursache	Lösung
Gerät funktioniert nicht	Keine Stromversorgung	Haussicherung / Verlängerungskabel prüfen
	Geräte kabel defekt	AL-KO Servicestelle aufsuchen
Gerät arbeitet mit Unterbrechungen	Verlängerungskabel beschädigt	Verlängerungskabel prüfen
	Ein/Aus Schalter defekt	AL-KO Servicestelle aufsuchen
	Interner Fehler	AL-KO Servicestelle aufsuchen
Motor läuft, Messer bleiben stehen	Interner Fehler	AL-KO Servicestelle aufsuchen
Messer werden heiß	Fehlende Schmierung	Messer leicht ölen
	Messer stumpf	AL-KO Servicestelle aufsuchen
	Scharten im Messer	AL-KO Servicestelle aufsuchen

**i** Bei Störungen, die nicht in dieser Tabelle aufgeführt sind oder die Sie nicht selbst beheben können, wenden Sie sich bitte an unseren zuständigen Kundendienst.

## EG-Konformitätserklärung

Hiermit erklären wir, dass dieses Produkt, in der von uns in Verkehr gebrachten Ausführung, den Anforderungen der harmonisierten EU-Richtlinien, EU-Sicherheitsstandards und den produktspezifischen Standards entspricht.

<b>Produkt</b> Elektro-Heckenschere	<b>Hersteller</b> AL-KO Geräte GmbH Ichenhauser Str. 14 D-89359 Kötz	<b>Bevollmächtigter</b> Anton Eberle Ichenhauser Str. 14 D-89359 Kötz
<b>Seriennummer</b> G 2402405		
<b>Typ</b> HT 600 Flexible Cut HT 700 Flexible Cut	<b>EU-Richtlinien</b> 98/37/EG (bis 28.12.09) 2006/42/EG (ab 29.12.09) 2006/95/EG 2004/108/EG 2000/14/EG	<b>Harmonisierte Normen</b> EN 60745-2-15
<b>Schalleistungspegel</b> gemessen / garantiert	<b>Konformitätsbewertung</b> 2000/14/EG, Anhang V	
HT 600 Flexible Cut 107 / 107 dB(A) HT 700 Flexible Cut 103 / 103 dB(A)		

Kötz, 20.10.2009

Antonio De Filippo, Managing Director

## Garantie

Etwaige Material- oder Herstellungsfehler am Gerät beseitigen wir während der gesetzlichen Verjährungsfrist für Mängelansprüche entsprechend unserer Wahl durch Reparatur oder Ersatzlieferung. Die Verjährungsfrist bestimmt sich jeweils nach dem Recht des Landes, in dem das Gerät gekauft wurde.

Unsere Garantiezusage gilt nur bei:

- Sachgemäßer Behandlung des Gerätes
- Beachtung der Bedienungsanleitung
- Verwendung von Original-Ersatzteilen

Die Garantie erlischt bei:

- Reparaturversuchen am Gerät
- Technischen Veränderungen am Gerät
- nicht bestimmungsgemäßer Verwendung (z. B. gewerblicher oder kommunaler Nutzung)

Von der Garantie ausgeschlossen sind:

- Lackschäden, die auf normale Abnutzung zurückzuführen sind
- Verschleißteile, die auf der Ersatzteilkarte mit Rahmen XXX XXX (X) gekennzeichnet sind
- Verbrennungsmotoren – Für diese gelten die separaten Garantiebestimmungen der jeweiligen Motorenhersteller

Im Garantiefall wenden Sie sich bitte mit dieser Garantieerklärung und dem Kaufbeleg an Ihren Händler oder die nächste autorisierte Kundendienststelle. Durch diese Garantiezusage bleiben die gesetzlichen Mängelansprüche des Käufers gegenüber dem Verkäufer unberührt.

## About this handbook

- Read these operating instructions before starting operation. This is a precondition for safe working and flawless operation.
- Observe the safety warnings in this documentation and on the machine.
- The operating instructions must be kept in a safe place for future reference and passed on to any subsequent operators.

### Explanation of symbols

 **Caution!**  
Following these safety warnings carefully can prevent personal injury and/or material damage.

 Special instructions for greater ease of understanding and improved handling.

 The camera symbol refers to illustrations.

## Contents

About this handbook.....	12
Product description.....	12
Safety and protective equipment.....	12
Technical data.....	14
Safety instructions .....	14
General Power Tool Safety Warnings.....	14
Assembly.....	17
Operation.....	17
Repairs.....	17
Maintenance and care.....	18
Troubleshooting.....	18
Storage.....	18
Disposal.....	18
Warranty.....	19

## Product description

### Designated use

This hedge trimmer is intended exclusively for non-commercial trimming of hedges, shrubs and bushes.

Using this machine for any other or additional purpose is considered contrary to its designated use. The manufacturer cannot be held liable for any damage resulting from such use.

### Incorrect use

- Safety equipment must not be removed or bypassed, e.g. by tying down the switches on the hand grips.
- Do not use the machine in the rain or on wet hedges and bushes.
- The machine must not be used commercially.

## Safety and protective equipment

 **Danger – risk of injury!**  
Safety and protective equipment must not be disabled!

### Child-proof lock

A hole (5 mm) is provided on the rear actuating lever for fitting a padlock\* ( 5). The padlock prevents the machine from being switched on unintentionally.

\* *Not supplied*

### Handguard

 **Caution!**  
Risk of injury if the handguard is not installed!  
Never start up the machine without the handguard.

### Two-hand operation

The hedge trimmer can only be operated using both hands at the same time.

## Product overview

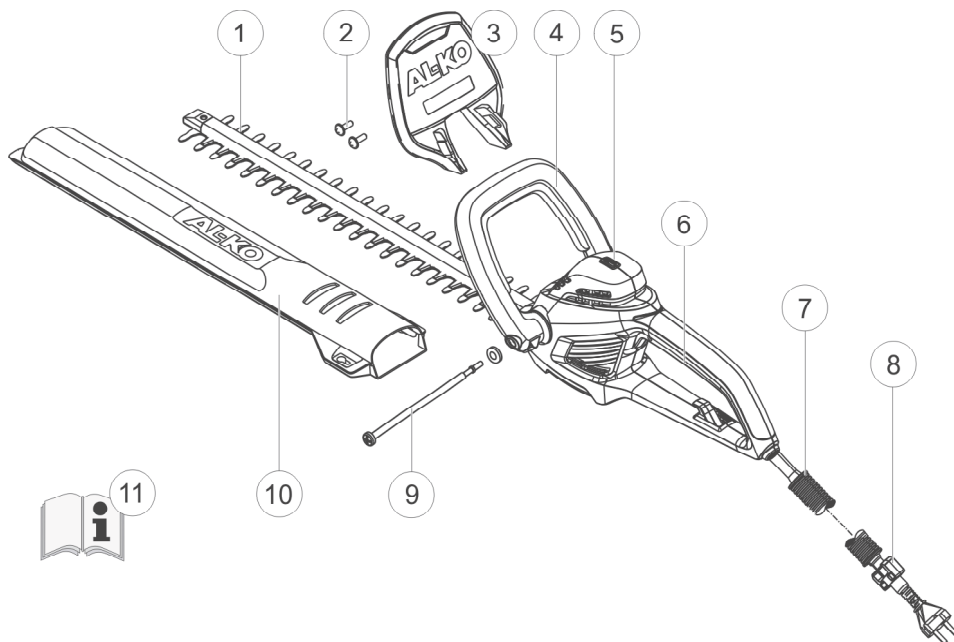

1	Blade	7	Safety cable
2	Screws for fastening the handguard	8	Cable strain relief
3	Handguard	9	Clamping bolt & washer for adjustable hand grip
4	Front hand grip with switch	10	Blade cover
5	Spirit level	11	Operating instructions
6	Rear hand grip with switch		

## Meaning of symbols on the machine



Wear safety goggles.



Caution! Handle carefully.



Read the operating instructions and operate the machine accordingly



Immediately disconnect the plug from the mains if the cable is damaged or severed!



Do not expose the machine to rain.

## Technical data

Technical data	HT 600 Flexible Cut	HT 700 Flexible Cut
Power consumption	600 W	700 W
Blade length	600 mm	650 mm
Cutting thickness	24 mm	24 mm
Total weight	4.1 kg	4.5 kg
Vibrations measured at hand grip*	4.8 m/s <sup>2</sup>	4.1 m/s <sup>2</sup>
Mains voltage	230 V ~ 240 V / 50 Hz	230 V ~ 240 V / 50 Hz
Insulation class	□ / II	□ / II
Stroke rate at no load	1,700 min <sup>-1</sup>	1,700 min <sup>-1</sup>
Noise level L <sub>PA</sub>	90 dB (A)	94 dB (A)

\* The declared vibration total value has been measured in accordance with a standard test method and may be used for comparing one tool with another.

## Safety instructions

### General Power Tool Safety Warnings

#### **Warning!**

The vibration emission during actual use of the power tool can differ from the declared total value depending on the ways in which the tool is used..

#### **Caution!**

**Read all safety warnings and all instructions.**

Failure to follow the warnings and instructions may result in electric shock, fire and/or serious injury.

**Save all warnings and instructions for future reference.**

#### **Caution - Risk of injury!**

Safety/protection devices should not be disabled!

#### **Caution - Danger of electrocution!**

If the cable has been cut or is damaged, disconnect the plug from the mains supply immediately.

#### **Caution!**

Use the equipment only if it is in correct operating condition! Before using, check the machine, cable and plug for damage; any damaged parts must be repaired or replaced at a specialised repair centre.

## Work area safety

- **Keep work area clean and well lit.**  
Cluttered or dark areas invite accidents.
- **Do not operate power tools in explosive atmospheres, such as in the presence of flammable liquids, gases or dust.**  
Power tools create sparks which may ignite the dust or fumes.
- **Keep children and bystanders away while operating a power tool.**  
Distractions can cause you to lose control.

## Electrical safety

- **Power tool plugs must match the outlet. Never modify the plug in any way. Do not use any adapter plugs with earthed (grounded) power tools.**  
Unmodified plugs and matching outlets will reduce risk of electric shock.
- **Avoid body contact with earthed or grounded surfaces, such as pipes, radiators, ranges and refrigerators.**  
There is an increased risk of electric shock if your body is earthed or grounded.
- **Do not expose power tools to rain or wet conditions.**  
Water entering a power tool will increase the risk of electric shock.
- **Do not abuse the cord. Never use the cord for carrying, pulling or unplugging the power tool. Keep cord away from heat, oil, sharp edges and moving parts.**  
Damaged or entangled cords increase the risk of electric shock.

- **When operating a power tool outdoors, use an extension cord suitable for outdoor use.**  
Use of a cord suitable for outdoor use reduces the risk of electric shock.
- **If operating a power tool in a damp location is unavoidable, use a residual current device (RCD) protected supply.**  
Use of an RCD reduces the risk of electric shock

## Personal safety

- **Stay alert, watch what you are doing and use common sense when operating a power tool. Do not use a power tool while you are tired or under the influence of drugs, alcohol or medication.**  
A moment of inattention while operating power tools may result in serious personal injury.
- **Use personal protective equipment. Always wear eye protection.**  
Protective equipment such as dust mask, non-skid safety shoes, hard hat, or hearing protection used for appropriate conditions will reduce personal injuries.
- **Prevent unintentional starting. Ensure the switch is in the off-position before connecting to power source, picking up or carrying the tool.**  
Carrying power tools with your finger on the switch or energising power tools that have the switch on invites accidents.

- **Remove any adjusting key or wrench before turning the power tool on.**  
A wrench or a key left attached to a rotating part of the power tool may result in personal injury.
- **Do not overreach. Keep proper footing and balance at all times.**  
This enables better control of the power tool in unexpected situations.
- **Dress properly. Do not wear loose clothing or jewellery. Keep your hair, clothing and gloves away from moving parts.**  
Loose clothes, jewellery or long hair can be caught in moving parts.
- **If devices are provided for the connection of dust extraction and collection facilities, ensure these are connected and properly used.**  
Use of dust collection can reduce dust-related hazards.
- **Disconnect the tool from the power source before making any adjustments, changing accessories, or storing power tools.**  
Such preventive safety measures reduce the risk of starting the power tool accidentally.
- **Store idle power tools out of the reach of children and do not allow persons unfamiliar with the power tool or these instructions to operate the power tool.**  
Power tools are dangerous in the hands of untrained users.
- **Maintain power tools. Check for misalignment or binding of moving parts, breakage of parts and any other condition that may affect the power tool's operation. If damaged, have the power tool repaired before use.**  
Many accidents are caused by poorly maintained power tools.
- **Keep cutting tools sharp and clean.**  
Properly maintained cutting tools with sharp cutting edges are less likely to bind and are easier to control.

### Power tool use and care

- **Do not force the power tool. Use the correct power tool for your application.**  
The correct power tool will do the job better and safer at the rate for which it was designed.
- **Do not use the power tool if the switch does not turn it on and off.**  
Any power tool that cannot be controlled with the switch is dangerous and must be repaired.
- **Use the power tool, accessories and tool bits etc. in accordance with these instructions, taking into account the working conditions and the work to be performed.**  
Use of the power tool for operations different from those intended could result in a hazardous situation.

### Service

- **Have your power tool serviced by a qualified repair person using only identical replacement parts.**  
This will ensure that the safety of the power tool is maintained.







## Safety instructions for operation

- **Always operate the machine with both hands.**
- **Keep body and clothing away from cutting parts.**
- **Do not remove cut material while the motor is running.**
- **When leaving unattended / transporting the machine:**
  - Switch the machine off.
  - Pull out the mains plug.
  - Push on the safety cover.
- **Never hold the machine by the blade.**
- **Only carry the machine by the hand grip.**
- **The domestic mains voltage must match the mains voltage specifications in the technical data.**
- **Always use the special cable strain relief for the extension lead.**
- **Always keep the cable out of the cutting area and routed away from the machine.**

## Assembly

 The camera symbol refers to illustrations on page 3.

1. Fasten the handguard to the housing using the screws provided ( 1).
2. Pull the hand grip apart slightly and push it onto the housing ( 2a). The toothing must click into place.
3. Pull out the quick-release lever on the hand grip and hold it in place. ( 2b)
4. Push the clamping bolt through the hand grip and housing and screw it into the quick-release lever by hand. ( 2c)
5. Screw the clamping bolt in so far that the quick-release lever can be pushed against the hand grip with little force.
6. Route the extension lead through the strain relief ( 3).

## Operation



### Danger – risk of injury!

The machine must not be operated before assembly work has been completed!

Observe the safety instructions for operation!

1. Adjust the front hand grip.
  - a. Pull out the quick-release lever
  - b. Move the hand grip to the desired position
  - c. Push the quick-release lever back in
2. Plug the power cable into the mains power supply.
3. Grip the front hand grip with one hand, then grip the rear hand grip with the other hand.
4. Press the switches on both hand grips ( 4) – the machine will start.
5. Keep both switches pressed while working.
6. The hedge trimmer will stop immediately if one of the switches is released.

## Work instructions

- Always cut both sides of the hedge first, before cutting the top.  
This will prevent cut material from falling into areas that have not yet been cut.
- The built-in spirit level facilitates cutting along a straight line ( 5).
- Hedges should always be cut in a trapezoid shape. This prevents the lower branches from becoming bare ( 8).

## Repairs

- Repair work may only be carried out by competent specialist workshops or our AL-KO Service Centres.

## Maintenance and care

### Danger of electrocution!



Always unplug from the mains before commencing any maintenance or preventive maintenance work!

### Danger – risk of injury!

Always wear protective gloves when carrying out maintenance or preventive maintenance work on the blade!

1. Always clean the blade and housing with a brush or cloth after use. Do not use water and/or aggressive cleaning agents – risk of corrosion!
2. Lightly oil the cutter bar with a suitable preservative oil.
3. Check that all screws are tightened securely.
4. Check blade regularly.  
Contact AL-KO Service Centre in the case of:
  - defective blade
  - blunt blade
  - excessive wear

## Storage

 The blade cover can be used as a wall-mounted holder for the hedge trimmer. Make sure that the screws are tightened securely!  7

- Always unplug the machine from the mains for storage.
- Always attach the blade cover before storing the machine.
- Store the machine in a dry condition and out of reach of children and unauthorised persons.
- Secure the machine with a padlock\*  6.

\* Not supplied

## Disposal



**Machines, batteries and rechargeable batteries that are no longer required must not be disposed of with household waste!**

Packaging, machine and accessories are manufactured using recyclable materials and must be disposed of accordingly.

## Troubleshooting

Fault	Possible cause	Solution
Machine does not work	No power supply	Check fuse / extension lead
	Machine cable defective	Contact AL-KO Service Centre
Machine cuts out intermittently	Extension lead damaged	Check extension lead
	ON/OFF switch defective	Contact AL-KO Service Centre
	Internal fault	Contact AL-KO Service Centre
Motor runs but blades do not move	Internal fault	Contact AL-KO Service Centre
Blades get hot	Insufficient lubrication	Lightly oil blades
	Blades blunt	Contact AL-KO Service Centre
	Notching on blades	Contact AL-KO Service Centre

 In the case of faults that are not listed in this table, or faults that you cannot rectify without assistance, please contact our customer service department.

## EC Declaration of Conformity

We hereby declare that this product, in the form marketed by us, meets the requirements of the harmonised EU directives, the EU safety standards and the product-specific standards.

<b>Product</b> Electric hedge trimmer  <b>Serial number</b> G 2402405	<b>Manufacturer</b> AL-KO Geräte GmbH Ichenhauser Str. 14 D-89359 Kötz	<b>Authorised representative</b> Anton Eberle Ichenhauser Str. 14 D-89359 Kötz
<b>Type</b> HT 600 Flexible Cut HT 700 Flexible Cut	<b>EU directives</b> 98/37/EC (until 28.12.09) 2006/42/EC (from 29.12.09) 2006/95/EC 2004/108/EC 2000/14/EC	<b>Harmonised standards</b> EN 60745-2-15
<b>Sound power level</b> measured / guaranteed HT 600 Flexible Cut 107 / 107 dB(A) HT 700 Flexible Cut 103 / 103 dB(A)	<b>Conformity assessment</b> 2000/14/EC, Annex V	

Kötz, 20.10.2009



Antonio De Filippo, Managing Director

## Warranty

We will eliminate any material defects or manufacturing defects in the machine during the statutory period of limitation for warranty claims; at our discretion, this will be effected either by repair or replacement. The period of limitation is determined in accordance with the laws of the country in which the machine was purchased.

Fulfilment of our warranty obligations is conditional on: The warranty is nullified in the following cases:

- Correct use of the machine
- Observation of the operating instructions
- Use of original spare parts
- Attempted repairs to the machine
- Technical modifications to the machine
- Incorrect use (e.g. commercial or municipal use)

The following are not covered by the warranty:

- Damage to paintwork attributable to normal wear
- Wearing parts indicated by XXX XXX (X) on the spare parts card
- Internal combustion engines – These are covered by the separate warranty provisions of the relevant engine manufacturer

In the event of a warranty claim, please contact your dealer or local authorised customer service centre with this warranty declaration and proof of purchase. The statutory rights of the purchaser with respect to claims against the vendor in the case of defects are not affected by this warranty declaration.

## Over dit handboek

- Lees voor de ingebruikname eerst deze documentatie volledig door. Dit is een voorwaarde voor het veilige functioneren en een storingsvrije levensduur
- U moet de veiligheids- en waarschuwingsaanwijzingen in deze documentatie en op het apparaat in acht nemen
- Bewaar de gebruiksaanwijzing voor het gebruik en geef deze ook door aan latere gebruikers

## Legenda

### **Attentie!**

Nauwkeurig opvolgen van de waarschuwingsinstructies kan schade aan personen en zaken voorkomen.

 Speciale instructies voor een beter begrip en een goed gebruik.

 Het camerasymbool verwijst naar afbeeldingen.

## Inhoudsopgave

Over dit handboek .....	20
Productbeschrijving .....	20
Veiligheidssystemen en beschermende componenten .....	20
Technische gegevens .....	22
Veiligheidsinstructies .....	22
Montage .....	25
Bediening .....	25
Reparaties .....	25
Onderhoud en reiniging .....	26
Hulp bij storingen .....	26
Opslag .....	26
Afvoer .....	26
Garantie .....	27

## Productbeschrijving

### Gebruik volgens bestemming

Deze heggenschaar is uitsluitend bestemd voor het knippen van heggen en struiken in privé-gebruik.

Een ander of verdergaand gebruik geldt niet als reglementair gebruik. De fabrikant is niet aansprakelijk voor hierdoor veroorzaakte schade.

### Mogelijk verkeerd gebruik

- De veiligheidsvoorzieningen mogen niet worden gedemonteerd of overbrugd, bijvoorbeeld door het verbinden van de schakelknoppen aan de grijpbeugel
- Het apparaat niet bij regen en/of natte heggen of struiken gebruiken
- Het apparaat mag niet bedrijfsmatig worden toegepast

## Veiligheidssystemen en beschermende componenten

### **Let op! - Gevaar voor letsel!**

Veiligheidssystemen en beschermende componenten mogen niet buiten werking worden gesteld!

### Kinderbeveiliging

De opening (5 mm) aan de bedieningshendel achter is bestemd voor het aanbrengen van een hangslot\* ( 5). Het hangslot voorkomt het onbedoeld in werking stellen van het apparaat.

\* Niet bij levering inbegrepen

### Handbescherming

#### **Attentie!**

Gevaar voor letsel bij niet gemonteerde handbescherming!  
Apparaat nooit zonder handbescherming in gebruik nemen.

### Bediening met twee handen

De heggenschaar kan uitsluitend met twee handen tegelijk worden bediend.

## Productoverzicht

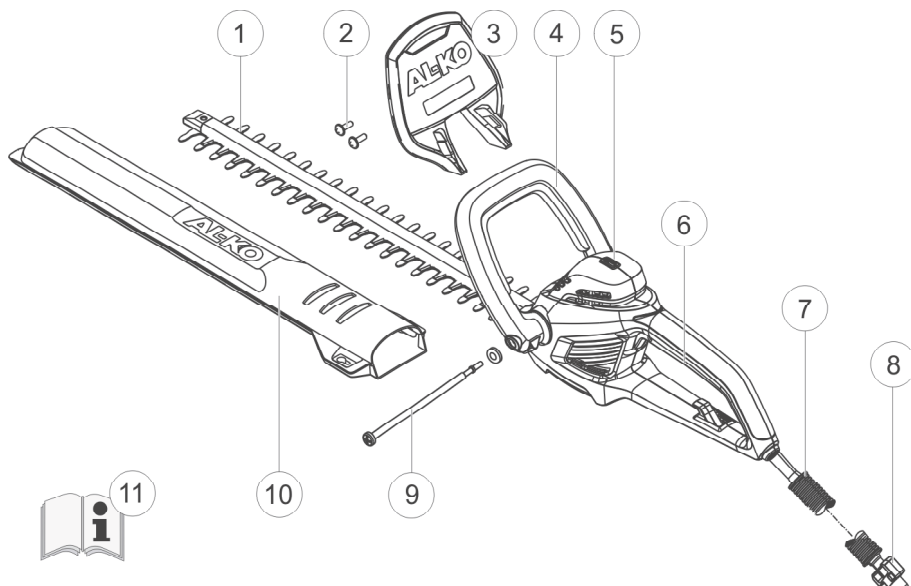

1	Mes	7	Veiligheidsnoer
2	Schroeven voor montage handbescherming	8	Trekontlasting snoer
3	Handbescherming	9	Spanbouten&schijven voor verstelbare grijpbeugel
4	Grijpbeugel met schakelknop vooraan	10	Beschermkap mes
5	Waterpas	11	Gebruikshandleiding
6	Grijpbeugel met schakelknop achter		

## Betekenis van de symbolen op het apparaat



Veiligheidsbril dragen.



Attentie! Voorzichtig handelen bij gebruik.



Bedieningshandleiding lezen en zoals beschreven handelen.



Bij beschadigde of gebroken leiding stekker meteen uit het stopcontact trekken.



Apparaat niet aan regen blootstellen.

## Technische gegevens

Technische gegevens	HT 600 Flexible Cut	HT 700 Flexible Cut
Opgenomen vermogen	600 W	700 W
Meslengte	600 mm	650 mm
Snijdikte	24 mm	24 mm
Totaalgewicht	4,1 kg	4,5 kg
Trillingswaarden aan handgreep*	4,8 m/s <sup>2</sup>	4,1 m/s <sup>2</sup>
Netspanning	230V~240V / 50Hz	230V~240V / 50Hz
Isolatieklasse	□ / II	□ / II
Stationair toerental	1700 min <sup>-1</sup>	1700 min <sup>-1</sup>
Geluidsniveau L <sub>PA</sub>	90 dB (A)	94 dB(A)

\* De vermelde trillingswaarde werd volgens de standaardtestmethode gemeten en kan voor de vergelijking van elektrische werktuigen gebruikt worden.

## Veiligheidsinstructies

### Algemene veiligheidsinstructies voor elektrische werktuigen

#### **Attentie!**

De trillingswaarde tijdens het gebruik van het elektrische gereedschap kan afwijken van de vermelde waarde.

#### **Let op! - Gevaar voor letsel!**

Veiligheidsinrichtingen en beschermende componenten mogen niet buiten werking worden gesteld!

#### **Attentie!**

**Lees alle veiligheidsinstructies en andere aanwijzingen.**

Nalatigheid bij de naleving van de veiligheidsinstructies en andere aanwijzingen kunnen elektrische schokken, brand, en/of zware verwondingen veroorzaken. **U moet alle veiligheidsinstructies en andere aanwijzingen voor toekomstig gebruik bewaren.**

#### **Let op - Gevaar door elektriciteit!**

Bij beschadigde of gebroken leiding stekker meteen uit het stopcontact trekken!

#### **Attentie!**

Apparaat alleen in een technisch perfecte staat gebruiken!

Apparaat, snoer en stekker voor gebruik altijd eerst controleren op beschadigingen. Beschadigde onderdelen moeten in een vakwerkplaats worden gerepareerd of vervangen.

## Werkplekveiligheid

- **Houd uw werkplek schoon en goed belicht.**  
Rommeligheid of slecht verlichte werkplekken kunnen ongelukken veroorzaken
- **Werk met het elektrische werktuig niet in een explosieve omgeving waarin zich brandbare vloeistoffen, gassen of stoffen bevinden.**  
Elektrische gereedschappen veroorzaken vonken die stof of dampen tot ontsteking kunnen brengen
- **Houd kinderen en andere personen uit de buurt als u het elektrische gereedschap gebruikt.**  
Door afleiding kunt u de beheersing over het apparaat verliezen

## Elektrische veiligheid

- **De aansluitstekker van het elektrische gereedschap moet in de wandcontactdoos passen. De stekker mag op geen enkele wijze veranderd worden. Gebruik geen adapterstekker in combinatie met voor de veiligheid geaarde elektrische werktuigen.**  
Onveranderde stekkers en passende wandcontactdozen verlagen het risico op elektrische schokken
- **Vermijd lichamelijk contact met geaarde oppervlakken zoals buizen, verwarmingen, kachels, fornuizen, ovens en koelkasten.**  
Er bestaat een verhoogd risico op elektrische schokken als uw lichaam geaard is
- **Houd elektrische apparaten uit de buurt van regen of vocht.** Het binnendringen van water in een elektrisch gereedschap verhoogt het risico van elektrische schokken
- **U mag het apparaatsnoer niet gebruiken om het elektrische gereedschap mee op te tillen, om het aan op te hangen, of om de stekker mee uit het stopcontact te trekken. Houd het apparaatsnoer uit de buurt van hitte, olie, scherpe randen of bewegende apparaatonderdelen.**  
Beschadigde of in een kluwen geraakte snoeren verhogen het risico op een elektrische schok

- **Als u met een elektrisch apparaat in de buitenlucht werkt, mag u slechts verlengsnoeren gebruiken die ook voor gebruik in de buitenlucht geschikt zijn.**  
De toepassing van een verlengsnoer geschikt voor gebruik in de buitenlucht verlaagt het risico van een elektrische schok
- **Als het gebruik van het elektrische gereedschap in een vochtige omgeving niet te vermijden is, moet u een stroomkring met een aardlekschakelaar gebruiken.**  
De inzet van een aardlekschakelaar vermindert het risico op een elektrische schok

## Veiligheid van personen

- **Wees geconcentreerd, let op wat u doet en ga met overleg te werk met het elektrische gereedschap. U moet het elektrische gereedschap niet gebruiken als u moe bent, of onder de invloed van drugs, alcohol of medicamenten verkeert.**  
Een moment van onachtzaamheid bij het gebruik het elektrische gereedschap kan ernstige verwondingen veroorzaken
- **Draag persoonlijke beschermende middelen en draag altijd oogbescherming.**  
Het dragen van een persoonlijke veiligheidsuitrusting, zoals stofmasker, veiligheidsschoenen met anti-slipzolen, veiligheidshelm of gehoorbescherming, afhankelijk van de aard en inzet van het elektrische gereedschap, vermindert het risico op verwondingen
- **Vermijd een onbedoelde ingebruikname. Vergewist u zich ervan dat het elektrische gereedschap uitgeschakeld is voordat u dit op het stroomnet aansluit het oppakt of gaat dragen.**  
Als u bij het dragen van het elektrische gereedschap de vinger aan de schakelaar houdt, of het apparaat ingeschakeld op het stroomnet aansluit, kan dit tot ongelukken aanleiding geven

- **Voordat u het apparaat inschakelt moet u instelgereedschappen of schroevendraaiers verwijderen.**

Een werktuig dat of sleutel die zich in een onderdeel van een draaiend apparaat bevindt kan verwondingen veroorzaken

- **Vermijd een abnormale lichaamshouding. Zorg voor een stabiele stand en bewaar steeds uw evenwicht.**

Daardoor kunt u het elektrische gereedschap in onverwachte situaties beter beheersen

- **Draag geschikte kleding. Draag geen andere kleding of sieraden. Houd haren, kleding en handschoenen uit de buurt van bewegende delen.**

Loshangende kleding, sieraden of lange haren kunnen door bewegende delen meegesleurd worden

- **Als stofafzuigende en opvangsystemen kunnen worden gemonteerd, moet u zich ervan vergewissen dat deze aangesloten zijn en correct gebruikt worden.**

Het gebruik van een stofafzuiging kan door stof veroorzaakte gevaren verminderen

#### Toepassing en behandeling van het elektrische gereedschap

- **U moet het apparaat niet overbelasten. U moet voor uw werkzaamheden het juiste gereedschap gebruiken.**

Met het passende elektrische gereedschap werkt u beter en veiliger in het aangegeven vermogensbereik

- **Gebruik geen elektrisch gereedschap met een defecte schakelaar.**

Elektrisch gereedschap dat u niet meer kunt in- en uitschakelen is gevaarlijk en moet gerepareerd worden

- **Haal de stekker uit de wandcontactdoos voordat u instellingen aan het apparaat uitvoert, toebehoren vervangt, of het apparaat weglegt.** Deze voorzorgsmaatregel verhindert het onbedoeld starten van het elektrische gereedschap

- **U moet ongebruikt elektrisch gereedschap bewaren buiten het bereik van kinderen. Laat personen het apparaat niet gebruiken, die hiermee niet vertrouwd zijn of die deze instructies niet gelezen hebben.**

Elektrische gereedschappen zijn gevaarlijk als zij door onervaren personen gebruikt worden

- **U moet het elektrische gereedschap zorgvuldig behandelen. Controleer of de bewegende delen perfect functioneren en niet klemmen, of delen gebroken of zo beschadigd zijn, dat het functioneren van de elektrische gereedschappen hierdoor belemmerd wordt. U moet beschadigde delen voor de inzet van het apparaat laten repareren.**

Vele ongelukken worden veroorzaakt door slecht onderhouden elektrische gereedschappen

- **Houd de snijgereedschappen scherp en schoon.**

Zorgvuldig schoongehouden snijwerktuigen met scherpe snijvlakken raken minder gauw beklemd en zijn eenvoudiger te gebruiken

- **Gebruik het elektrische apparaat, de toebehoren, het uitneembaar gereedschap etc. volgens deze aanwijzingen. Houd u daarbij rekening met de werkomstandigheden en de uit te voeren werkzaamheden.**

Het gebruik van elektrische gereedschappen voor andere dan de daartoe bestemde toepassingen kan tot gevaarlijke situaties aanleiding geven

#### Service

- **Laat uw elektrische gereedschap slechts door gekwalificeerd vakpersoneel en met originele onderdelen repareren.**

Daarmee wordt gezorgd dat de veiligheid van het elektrische gereedschap behouden blijft



## Veiligheidsinstructies voor bediening

- **Apparaat altijd met twee handen bedienen**
- **Lichaam en kleding uit de buurt van de messen houden**
- **Snijafval niet verwijderen bij draaiende motor**
- **Bij het verlaten / transporteren van het apparaat:**
  - apparaat uitschakelen
  - netstekker uit stopcontact trekken
  - beschermkap opsteken
- **Apparaat nooit bij het mes vastpakken**
- **Apparaat alleen aan de greep dragen**
- **De plaatselijke netspanning moet overeenkomen met de netspanningsgegevens in de technische specificaties**
- **Altijd de speciale trekontlasting voor het verlengsnoer gebruiken**
- **Snoer uit de buurt van het snijbereik houden en altijd van de machine weg leiden**

## Montage

 Het camerasymbool verwijst naar de afbeeldingen op pagina 3.

1. De handbescherming met de meegeleverde schroeven aan de behuizing bevestigen ( 1).
2. Trek de handgreep licht uiteen en plaats deze op de behuizing ( 2a). De vertanding moet op elkaar aansluiten.
3. Klap de kiephendel aan de greepbeugel naar buiten en houd deze vast. ( 2b)
4. Steek de spanbout door de greepbeugel en de behuizing en schroef deze met de hand vast in de kiephendel. ( 2c)
5. Schroef de spanbouten zover vast, dat u de kiephendel met weinig krachtsinspanning tegen de greepbeugel kunt aanleggen.
6. De verlengsnoer door de trekontlasting leiden ( 3).

## Bediening



### **Let op! - Gevaar voor letsel!**

Het apparaat mag pas worden gebruikt als het volledig is gemonteerd!

De veiligheidsinstructies voor de bediening in acht nemen!

1. Verstellen van de voorste greepbeugel
  - a. Klap de kiephendel uit
  - b. Zet de greepbeugel in de gewenste stand
  - c. Klap de kiephendel in
2. Sluit het netsnoer aan op het stroomnet.
3. Pak met de ene hand de voorste, en aansluitend de achterste greepbeugel.
4. Druk op beide schakelaars van de greepbeugel ( 4) - het apparaat gaat draaien.
5. Houd u tijdens de werkzaamheden de beide schakelaars ingedrukt.
6. Zodra een schakelaar wordt losgelaten, schakelt de heggenschaar uit.

## Werkinstructies

- **Altijd eerst beide zijkanten van een heg knippen en vervolgens de bovenkant.**  
Zo kan geen snijafval op nog niet bewerkte plaatsen terecht komen
- **De ingebouwde waterpas vereenvoudigt het horizontale knippen** ( 5)
- **Heggen moeten altijd trapeziumvormig worden geknipt.** Dit verhindert het kaal worden van de onderste takken ( 8)

## Reparaties

- **Reparatiewerkzaamheden mogen enkel worden uitgevoerd door competente vakbedrijven of door onze AL-KO servicepunten**

## Onderhoud en reiniging

### Let op - Gevaar door stroom!



Voor onderhouds- en reinigingswerkzaamheden altijd eerst de stekker uit het stopcontact trekken!

### Let op! - Gevaar voor letsel!

Bij onderhouds- en reinigingswerkzaamheden aan het mes steeds werkhandschoenen dragen!

1. Na ieder gebruik de messen en behuizing reinigen met een borstel of een doek. Geen water en/of agressieve reinigingsmiddelen gebruiken - corrosiegevaar!
2. De messtangen licht insmeren met geschikte beschermolie.
3. Controleren of alle bouten goed vastzitten.
4. Snijmes regelmatig controleren.  
AL-KO servicewerkplaats bezoeken bij:
  - defect snijmes
  - stomp snijmes
  - overmatige slijtage

## Opslag

 De mesbescherming kan als houder voor de heggenschaar aan de wand worden aangebracht.  
Let op de goede bevestiging van de bouten!  
 7

- Apparaat altijd met uitgetrokken netstekker opslaan
- Apparaat enkel opslaan met opgestoken schermkap
- Apparaat droog en op een voor kinderen niet toegankelijke plaats opslaan
- Apparaat met een hangslot\* beveiligen  
 6

\* Niet bij levering inbegrepen

## Afvoer



**Apparaten, batterijen of accu's die niet meer worden gebruikt niet bij het huisvuil gooien!**

Verpakking, apparaat en accessoires zijn gemaakt van voor hergebruik geschikte materialen en moeten ook als zodanig worden afgevoerd.

## Hulp bij storingen

Storing	Mogelijke oorzaak	Oplossing
Apparaat werkt niet	Geen stroomtoevoer	Huiszekering / verlengsnoer controleren
	Snoer van het apparaat defect	Contact opnemen met een AL-KO servicepunt
Apparaat werkt met onderbrekingen	Verlengsnoer beschadigd	Verlengsnoer controleren
	Aan/uit-schakelaar defect	Contact opnemen met een AL-KO servicepunt
	Interne fout	Contact opnemen met een AL-KO servicepunt
Motor draait, mes blijft stilstaan	Interne fout	Contact opnemen met een AL-KO servicepunt
Messen worden heet	Ontbrekende smering	Messen licht insmeren met olie
	Messen zijn bot	Contact opnemen met een AL-KO servicepunt
	Insnijdingen in mes	Contact opnemen met een AL-KO servicepunt

 Bij storingen die niet in deze tabel zijn beschreven of die u niet zelf kunt verhelpen verzoeken we u contact op te nemen met onze geautoriseerde klantenservice.

## EG-conformiteitsverklaring

Hiermee verklaren wij, dat dit product, in de door ons in het verkeer gebrachte uitvoering, voldoet aan de eisen van de geharmoniseerde EU-richtlijnen, EU-veiligheidsnormen en de productspecifieke normen.

<b>Product</b> Elektrische heggenschaar <b>Serienummer</b> G 2402405	<b>Fabrikant</b> AL-KO Geräte GmbH Ichenhauser Str. 14 D-89359 Kötz	<b>Gevolmachtigde</b> Anton Eberle Ichenhauser Str. 14 D-89359 Kötz
<b>Type</b> HT 600 Flexible Cut HT 700 Flexible Cut	<b>EU-richtlijnen</b> 98/37/EG (tot 28-12-09) 2006/42/EG (vanaf 29-12-09) 2006/95/EG 2004/108/EG 2000/14/EG	<b>Geharmoniseerde normen</b> EN 60745-2-15 EN 60745-2-5/AB
<b>Geluidsniveau</b> gemeten / gegarandeerd HT 600 Flexible Cut xx / xx dB(A) HT 700 Flexible Cut xx / xx dB(A)	<b>Conformiteitsbeoordeling</b> 2000/14/EG, bijlage V	

Kötz, 20.10.2009



Antonio De Filippo,  
 Managing Director

## Garantie

Eventuele materiaal- of fabricagefouten aan het apparaat verhelpen we gedurende de wettelijke termijn voor garantieaanspraken naar onze keuze door reparatie of een vervangende levering. Deze garantietermijn wordt bepaald door de wetgeving in het land, waar het apparaat is gekocht.

Onze garantietoezegging geldt alleen bij:

- correcte behandeling van het apparaat
- inachtneming van de bedieningshandleiding
- gebruik van originele reserveonderdelen

De garantie vervalt bij:

- pogingen tot reparatie van het apparaat
- technische wijzigingen aan het apparaat
- gebruik dat niet in overeenstemming is met de bestemming (bijvoorbeeld bedrijfsmatig of gemeentelijk gebruik)

Uitgesloten van de garantie zijn:

- lakschade die is veroorzaakt door normale slijtage
- slijtageonderdelen, die op de kaart met onderdelen zijn gemarkeerd met een kader XXX XXX (X)
- verbrandingsmotoren – hiervoor gelden de aparte garantiebepalingen van de betreffende motorfabrikant

Bij garantieaanspraken kunt u zich met deze garantieverklaring en het aankoopbewijs wenden tot de distributeur of de bevoegde klantenservice bij u in de buurt. Met deze garantietoezegging blijven de wettelijke aanspraken bij gebreken van de koper tegenover de verkoper onverkort van kracht.

## Informations sur ce manuel

- Lire ce mode d'emploi avant la mise en service. Cela est indispensable pour garantir la sécurité des travaux et une manipulation correcte
- Respecter les conseils de sécurité et les avertissements indiqués dans la présente documentation et sur l'appareil
- Conserver le mode d'emploi pour toute utilisation ultérieure et le transmettre aux utilisateurs finaux

## Légende

### Attention !

Le respect de ces avertissements permet d'éviter tout dommage aux personnes et / ou matériel.

 Notes particulières d'explication pour une bonne manipulation.

 L'icône de l'appareil-photo vous renvoie aux illustrations.

## Table des matières

Informations sur ce manuel .....	28
Description du produit.....	28
Dispositifs de sécurité et de protection.....	28
Caractéristiques techniques .....	30
Consignes de sécurité .....	30
Montage.....	33
Emploi.....	33
Réparation .....	33
Maintenance et entretien.....	34
Aide en cas de mauvais fonctionnement.....	34
Stockage.....	34
Elimination.....	34
Garantie.....	35

## Description du produit

### Utilisation conforme aux fins prévues

Cette cisaille à haie est exclusivement destinée à la taille non professionnelle des haies, des buissons et des arbustes.

Toute autre utilisation ou utilisation dépassant ce cadre est considérée comme non conforme. Le constructeur décline toute responsabilité pour les dommages qui peuvent s'ensuivre.

### Utilisations incorrectes

- Il est interdit de démonter ou de shunter les dispositifs de sécurité, par ex. par liaison des touches de commutation sur les poignées
- Ne pas utiliser l'appareil par temps de pluie et / ou sur des haies et des arbustes mouillés
- Toute utilisation industrielle de la machine est interdite

## Dispositifs de sécurité et de protection

### Attention - Risque de blessure !

Ne pas mettre les dispositifs de sécurité et de protection hors service !

### Protection pour les enfants

L'orifice (5 mm) situé sur le levier de commande arrière est prévu pour y insérer un cadenas\*  5). Le cadenas empêche tout déclenchement intempestif de l'appareil.

\* Non fourni

### Protège-mains

#### Attention !

Risque de blessures si le protège-mains n'est pas monté !  
Ne jamais utiliser l'appareil sans protège-mains.

### Commande à deux mains

La cisaille à haie doit être utilisée avec les deux mains simultanément.

## Aperçu du produit

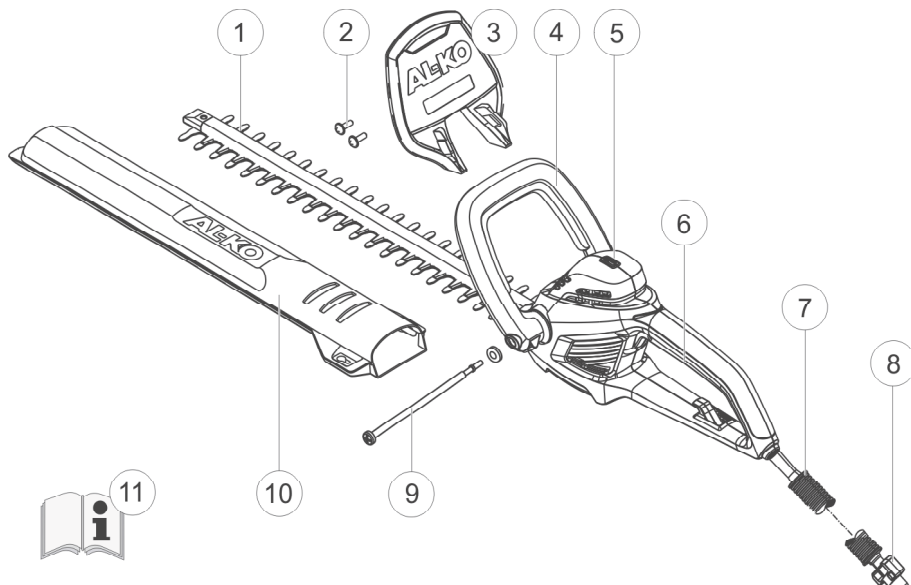

1	Lame de coupe	7	Câble de sécurité
2	Vis de montage du protège-mains	8	Collier de serrage du câble
3	Protège-mains	9	Boulon de serrage & rondelle pour poignée réglable
4	Poignée avant avec touche de commutation	10	Protection de la lame de coupe
5	Niveau à bulle	11	Notice d'instruction
6	Poignée arrière avec touche de commutation		

## Signification des symboles sur l'appareil



Porter des lunettes de protection.



Attention ! Manipuler avec extrême précaution.



Lire le mode d'emploi avant toute manipulation.



Débrancher immédiatement la prise du secteur si le câble est endommagé ou coupé.



Ne pas utiliser par temps de pluie.

## Caractéristiques techniques

Caractéristiques techniques	HT 600 Flexible Cut	HT 700 Flexible Cut
Consommation de courant	600 W	700 W
Longueur de la lame	600 mm	650 mm
Épaisseur de coupe	24 mm	24 mm
Poids total	4,1 kg	4,5 kg
Niveau de vibration de la poignée *	4,8 m/s <sup>2</sup>	4,1 m/s <sup>2</sup>
Tension secteur	230V~240V / 50Hz	230V~240V / 50Hz
Classe d'isolation	□ / II	□ / II
Vitesse de coupe à vide	1700 min <sup>-1</sup>	1700 min <sup>-1</sup>
Niveau de pression sonore L <sub>PA</sub>	90 dB (A)	94 dB(A)

\* Le niveau de vibration indiqué a été mesuré suivant la méthode d'essai standard et permet de comparer les outils électriques.

## Consignes de sécurité

### Consignes de sécurité générales pour les outils électriques

#### Attention !

Le niveau de vibration pendant l'usage de l'outil électrique peut varier de la valeur indiquée en fonction de l'utilisation de l'appareil.

#### Attention - Risque de blessure !

Ne pas mettre les dispositifs de sécurité et de protection hors service !

#### Attention !

**Lire toutes les consignes de sécurité et instructions.**

Toute entrave au respect des consignes de sécurité et instructions peut engendrer une électrocution, des brûlures et / ou de graves blessures. **Conserver toute les consignes de sécurité et instructions pour toute utilisation à venir.**

#### Attention - danger dû au courant électrique !

Débrancher immédiatement la prise du secteur si le câble est endommagé ou a été coupé !

#### Attention !

Utiliser la machine seulement si elle est en parfait état du point de vue technique !  
Contrôler l'appareil, le câble et la prise avant toute utilisation à la recherche de dommages, les pièces endommagées doivent être réparées ou remplacées dans un atelier spécialisé.

## Sécurité du lieu de travail

- **Maintenir le lieu de travail propre et suffisamment illuminé.**  
Dans le cas contraire, des accidents peuvent survenir
- **Ne jamais utiliser l'outil électrique dans des atmosphères explosibles chargées de liquides, gaz ou poussières inflammables.**  
Les outils électriques produisent des étincelles pouvant enflammer les poussières ou vapeurs
- **Maintenir les enfants ainsi que toute autre personne éloignés lors de l'utilisation de l'outil électrique.** La distraction peut être à l'origine de la perte de contrôle de l'appareil

## Sécurité électrique

- **Le cordon de raccordement de l'outil électrique doit être adapté à la prise de courant. Ne le modifier sous aucun prétexte. Ne jamais utiliser d'adaptateur avec des outils électriques disposant d'une protection de terre.**  
Le cordon d'origine et une prise adaptée évitent tout risque d'électrocution
- **Éviter tout contact corporel avec les surfaces reliées à la terre telles que les tuyaux, chauffages, fours et réfrigérateurs.**  
Le risque d'électrocution augmente si votre corps est relié à la terre
- **Maintenir l'outil électrique à l'abri de la pluie ou de l'humidité.** L'infiltration d'eau dans un outil électrique augmente le risque d'électrocution
- **Ne pas porter ni accrocher l'outil électrique par le câble. Ne pas tirer sur ce dernier pour le débrancher. Maintenir le câble éloigné de la chaleur, de l'huile, de tout bord tranchant et des éléments mobiles d'autres appareils.**  
Un câble endommagé ou enroulé augmente le risque d'électrocution

- **En cas d'utilisation d'un outil électrique en plein air, recourir à des rallonges électriques adaptées pour un usage extérieur.**  
L'utilisation d'une rallonge électrique adaptée pour un usage en extérieur réduit le risque d'électrocution
- **Si l'utilisation de l'appareil électrique dans une atmosphère humide s'avère inévitable, recourir à un disjoncteur différentiel.**  
L'utilisation d'un disjoncteur différentiel évite tout risque d'électrocution

## Sécurité des personnes

- **Utiliser l'appareil de manière attentive et consciencieuse. Ne jamais utiliser un outil électrique fatigué ou sous l'influence de stupéfiants, d'alcool ou de médicaments.**  
Un moment d'inattention lors de l'utilisation de l'outil électrique peut entraîner de graves blessures
- **Porter un équipement de protection personnelle et, dans tous les cas de figure, des lunettes de protection.**  
Le port d'un équipement de protection personnelle tel qu'un masque anti-poussière, des chaussures de sûreté antidérapantes, un casque de sécurité ou des protections auditives réduit, en fonction de l'utilisation de l'outil électrique, le risque de blessure
- **Éviter toute mise en service involontaire. S'assurer-vous que l'outil électrique est éteint avant de le raccorder à l'alimentation électrique, de le saisir ou de le transporter.**  
Poser le doigt sur l'interrupteur lors du transport de l'outil électrique ou raccorder l'appareil allumé à l'alimentation électrique peut provoquer des accidents

- **Retirer les outils de réglage ou autre toute clé avant d'allumer l'outil électrique.**

Un outil ou une clé introduite dans un élément rotatif de l'appareil peut provoquer des blessures

- **Eviter toute posture anormale. Se tenir de manière stable afin de ne jamais perdre l'équilibre.**

Cela vous permettra de mieux contrôler l'outil électrique en cas de situation imprévue

- **Porter des habits appropriés. Ne jamais porter de vêtements amples ni de bijoux. Maintenir les cheveux, les vêtements et les gants à distance des éléments mobiles de l'appareil.**

Les vêtements amples, les bijoux ou les cheveux longs peuvent être happés par les éléments mobiles de l'appareil

- **Si des dispositifs d'aspiration ou de collecte de la poussière peuvent être installés, s'assurer que ceux soient raccordés et correctement utilisés.**

L'utilisation d'une aspiration de poussière peut diminuer les risques liés à la poussière

#### Utilisation et manipulation de l'outil électrique

- **Ne pas surcharger l'appareil. Utiliser l'outil électrique adapté aux travaux à effectuer.**

Un outil électrique adapté vous permet de mieux travailler et ce, dans des conditions plus sûres, dans le domaine de performance indiqué

- **Ne jamais utiliser un outil électrique dont l'interrupteur est défectueux.**

Un outil électrique qui ne peut plus s'éteindre ni s'allumer est dangereux et doit être réparé

- **Avant de procéder au réglage de l'appareil, de remplacer des accessoires ou de déposer ce dernier, retirer la prise du secteur.**

Ces mesures de précaution empêchent le démarrage involontaire de l'outil électrique

- **Conserver les outils électriques inutilisés hors de portée des enfants. Ne pas laisser des personnes non familiarisées avec l'appareil ou n'ayant pas lu les présentes instructions utiliser l'outil électrique.**

Les outils électriques sont dangereux lorsqu'ils sont utilisés par des personnes inexpérimentées

- **Entretenir soigneusement les outils électriques. Vérifier si les éléments mobiles fonctionnent correctement et ne se coincent pas, si des éléments sont endommagés et que rien n'entrave la fonction de l'outil électrique. Faites réparer les éléments endommagés avant d'utiliser l'appareil.**

De nombreux accidents trouvent leur cause dans un mauvais entretien de l'outil électrique

- **Maintenir les outils de coupe aiguisés et propres.**

Les outils de coupe soigneusement entretenus avec lames aiguisées entraînent moins de coincements et sont plus facilement manipulables

- **Utiliser des outils électriques, des accessoires, des outils, etc. conformément à leurs instructions. Tenir compte des conditions de travail et des tâches à réaliser.**

L'utilisation d'outils électriques à des fins autres que celle prévues peut provoquer des situations dangereuses

#### Service

- **Ne faites réparer votre outil électrique que par des spécialistes qualifiés et avec des pièces de rechange originales.**

Cela permet de garantir que le maintien de la sécurité de l'outil électrique







## Consignes de sécurité relatives à l'utilisation

- **Toujours utiliser l'appareil avec les deux mains**
- **Maintenir le corps et les vêtements à distance du mécanisme de coupe**
- **Ne pas retirer les résidus de la taille alors que le moteur est en marche**
- **Lors de la pose / du transport de l'appareil :**
  - Eteindre l'appareil
  - Débrancher la prise secteur
  - Enfiler le dispositif de protection
- **Ne jamais saisir l'appareil par la lame**
- **Toujours porter l'appareil par la poignée**
- **La tension du secteur doit correspondre aux données de secteur indiquées dans les caractéristiques techniques**
- **Toujours utiliser le collier de serrage spécial pour le câble de rallonge**
- **Maintenir le câble éloigné de la zone de coupe et toujours l'écarter de la machine**

## Montage

 L'icône d'appareil-photo renvoie aux illustrations de la page 3.



1. Fixer le protège-mains sur le corps de l'appareil à l'aide des vis fournies ( 1).
2. Ecarter légèrement la poignée et l'insérer dans le corps de l'appareil ( 2a). La denture doit s'enclencher.
3. Rabattre le levier à bascule sur la poignée vers l'extérieur et le maintenir fermement. ( 2b)
4. Insérer le boulon de serrage dans la poignée et le corps de l'appareil et le visser à la main dans le levier à bascule. ( 2c)
5. Serrer le boulon de serrage jusqu'à ce que le levier à bascule puisse reposer sur la poignée avec une force mesurée.
6. Insérer le câble de rallonge à travers le collier de serrage ( 3).

## Emploi

 **Attention - Risque de blessure !**  
N'utiliser la machine qu'une fois le montage entièrement terminé !  
Respecter les consignes de sécurité relatives à l'utilisation !

1. Ajuster de la poignée avant
  - a. Rabattre le levier à bascule
  - b. Amener la poignée dans la position souhaitée
  - c. Rabattre le levier à bascule
2. Brancher le cordon électrique au réseau.
3. Saisir la poignée avant d'une main, puis la poignée arrière de l'autre.
4. Appuyer sur les deux touches de commutation des poignées ( 4) ; l'appareil se met en marche.
5. Pendant l'utilisation, maintenir les deux touches de commutation enfoncées.
6. Dès lors qu'une touche de commutation est relâchée, la cisaille à haie se met à l'arrêt.

## Recommandations de travail

- **Toujours commencer par les côtés d'une haie et terminer par la partie supérieure.**  
Cela permet que les résidus de la taille tombent dans des zones n'ayant pas encore été taillées
- **Le niveau à bulle intégré facilite la coupe droite** ( 5)
- **Les haies devraient toujours être coupées de manière trapézoïdale.** Cela empêche que les branches inférieures ne soient évidées ( 8)

## Réparation

- **Seuls des entreprises spécialisées compétentes ou notre SAV AL-KO sont habilités à procéder aux travaux de réparation**

## Maintenance et entretien

**⚠ Attention - danger dû au courant électrique !**  
Toujours débrancher la prise secteur avant de procéder aux travaux d'entretien et de réparation !

**⚠ Attention - Risque de blessure !**  
Toujours porter des gants de travail en cas d'intervention sur la lame de coupe !

- Après chaque utilisation, nettoyer la lame de coupe et le carter à l'aide d'une brosse ou d'un chiffon. Ne jamais utiliser d'eau ni de détergent abrasif ; cela implique un risque de corrosion !
- Lubrifier légèrement la barre porte-lame avec une huile de protection adéquate.
- Vérifier que toutes les vis sont bien serrées.
- Vérifier régulièrement la lame de coupe. Contacter le SAV AL-KO en cas de :
  - Lame de coupe défectueuse
  - Lame de coupe émoussée
  - Usure excessive

## Stockage

**i** La protection de la lame peut être fixée au mur en guise de support pour la cisaille à haie. Vérifier que toutes les vis sont bien serrées !  
**(📷 7)**

- Toujours stocker l'appareil avec la prise débranchée
- Ne stocker l'appareil qu'avec la protection en place
- Stocker l'appareil dans un endroit sec et hors de portée des enfants et des personnes non autorisées
- Sécuriser l'appareil à l'aide d'un cadenas\*  
**(📷 6)**

\* Non fourni

## Elimination



**Ne pas éliminer les appareils usagés, les batteries ou les accus avec les déchets ménagers !**

Le carton d'emballage, l'appareil et les accessoires sont fabriqués en matériaux recyclables et doivent être éliminés en conséquence.

## Aide en cas de mauvais fonctionnement

Problème	Cause possible	Solution
L'appareil ne fonctionne pas	Pas d'alimentation électrique	Contrôler le disjoncteur de la maison, la rallonge
	Câble de l'appareil défectueux	Se rendre au centre SAV AL-KO
L'appareil travaille avec des interruptions	Câble de rallonge endommagé	Contrôler le câble de rallonge
	Interrupteur Marche / Arrêt défectueux	Se rendre au centre SAV AL-KO
	Erreur interne	Se rendre au centre SAV AL-KO
Le moteur fonctionne, les lames restent immobiles	Erreur interne	Se rendre au centre SAV AL-KO
Les lames chauffent	Manque de lubrification	Huiler légèrement les lames
	Lames émoussées	Se rendre au centre SAV AL-KO
	Ebréchures au niveau de la lame	Se rendre au centre SAV AL-KO

**i** En cas de défaillance ne figurant pas sur ce tableau ou si vous ne pouvez pas corriger vous-même, veuillez-vous adresser à notre service après-vente compétent.

## Déclaration de conformité CE

Nous déclarons par la présente que ce produit, dans la version mise en circulation par nos soins, est conforme aux exigences des normes UE harmonisées, des normes de sécurité UE et aux normes spécifiques au produit.

<b>Produit</b> Cisaille à haie électrique	<b>Fabricant</b> AL-KO Geräte GmbH Ichenhauser Str. 14 D-89359 Kötz	<b>Fondé de pouvoir</b> Anton Eberle Ichenhauser Str. 14 D-89359 Kötz
<b>Numéro de série</b> G 2402405		
<b>Type</b> HT 600 Flexible Cut HT 700 Flexible Cut	<b>Directives UE</b> 98/37/CE (jusqu'au 28.12.09) 2006/42/CE (à p. du 29.12.09) 2006/95/CE 2004/108/CE 2000/14/CE	<b>Normes harmonisées</b> EN 60745-2-15 EN 60745-2-5/AB
<b>Niveau de puissance sonore</b> mesuré / garanti	<b>Evaluation de conformité</b> 2000/14/CE, annexe V	
HT 600 Flexible Cut 107 / 107 dB(A) HT 700 Flexible Cut 103 / 103 dB(A)		

Kötz, le 20.10.2009



Antonio De Filippo, directeur général

## Garantie

Les défauts matériels ou de fabrication éventuels sur l'appareil sont couverts par notre garantie pendant la période de garantie légale pour les réclamations et nous les corrigeons à notre gré par une réparation ou une livraison de remplacement. La période de garantie est déterminée selon la loi du pays où l'appareil a été acheté.

Notre confirmation de garantie ne s'applique qu'en cas de : La garantie s'éteint en cas de :

- Traitement correct de l'appareil
- Respect du mode d'emploi
- Utilisation de pièces de rechange d'origine
- Tentatives de réparation sur l'appareil
- Modifications techniques de l'appareil
- D'utilisation non conforme à l'usage prévu (par ex utilisation commerciale ou municipale)

Ne sont pas couverts par la garantie :

- Les détériorations de la peinture dues à une usure normale
- Les pièces d'usure encadrées XXX XXX (X) sur la carte des pièces de rechange
- Les moteurs à combustion – ces derniers sont couverts par les prestations de garantie des fabricants de moteur correspondants

Dans un cas impliquant la garantie, veuillez-vous adresser avec cette carte de garantie et votre bon d'achat à votre revendeur ou au centre de service-après vente agréé le plus proche. De par cet accord de garantie, les prestations en garantie légales de l'acheteur vis à vis du vendeur ne sont pas affectées.

## Respecto a este manual

- Lea detenidamente estas instrucciones de uso antes de proceder a la puesta en marcha. Esto es imprescindible para un trabajo seguro y un manejo sin averías
- Observe las indicaciones de seguridad y de advertencia que aparecen en la presente documentación y en el aparato
- Guarde las instrucciones de uso y entregue también dichas instrucciones a usuarios posteriores

## Aclaración de los símbolos

### ¡Atención!

La observancia estricta de estas indicaciones de advertencia puede evitar lesiones físicas y / o daños materiales.

 Indicaciones especiales para una mejor comprensión y manejo.

 El símbolo de la cámara le remite a ilustraciones.

## Índice

Respecto a este manual.....	36
Descripción del producto.....	36
Dispositivos de seguridad y de protección .....	36
Datos técnicos .....	38
Indicaciones de seguridad.....	38
Montaje.....	41
Manejo.....	41
Reparaciones .....	41
Cuidado y mantenimiento.....	42
Solución en caso de anomalías.....	42
Almacenamiento.....	42
Eliminación .....	42
Declaración de conformidad CE .....	43
Garantía.....	43

## Descripción del producto

### Uso acorde a los fines establecidos

Este cortasetos ha sido concebido exclusivamente para la poda de setos, arbustos y matas en el ámbito privado.

Un uso distinto o más amplio se considerará no acorde a los fines establecidos. El fabricante no se responsabilizará de los daños derivados de dicho uso.

### Posible uso indebido

- Los dispositivos de seguridad no se pueden desmontar o puentear, p.ej. conectando las teclas de conmutación a las empuñaduras de estribo
- No utilice este aparato en caso de lluvia y/o en setos y arbustos mojados
- El aparato no debe emplearse en el ámbito industrial

## Dispositivos de seguridad y de protección

### ¡Atención! - Peligro de lesiones

No se deben desactivar los dispositivos de seguridad y de protección.

### Seguro contra niños

El orificio (5 mm) en la palanca de accionamiento posterior está previsto para un candado\*  5). Este candado impide una activación involuntaria del aparato.

\* No incluido en el volumen de suministro

### Protección para las manos

#### ¡Atención!

Si la protección para las manos no está montada existe peligro de lesión. No ponga nunca en servicio el aparato sin protección para las manos.

### Accionamiento bimanual

Este cortasetos puede accionarse únicamente con ambas manos simultáneamente.

## Vista general del producto

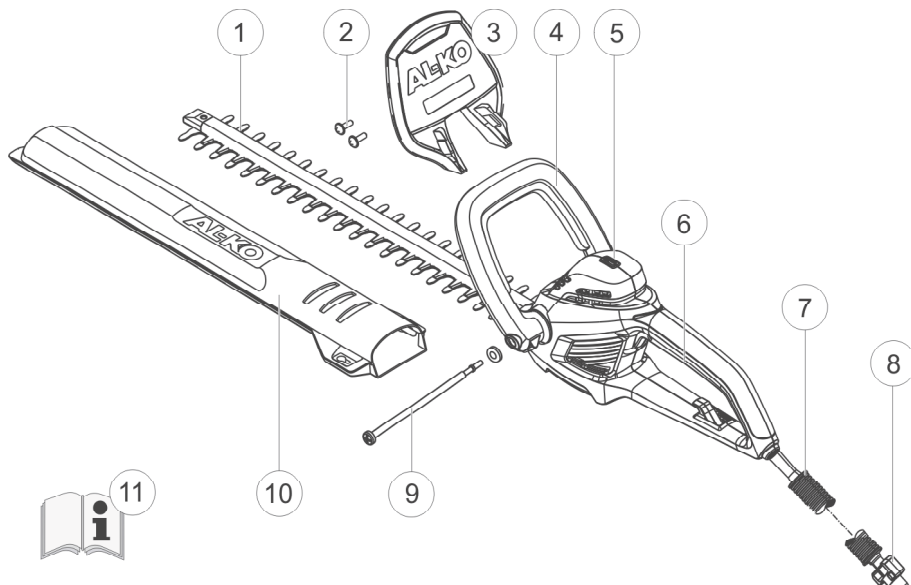

1	Cuchillas de corte	7	Cable Safety
2	Tornillos para montaje de la protección para las manos	8	Retención del cable
3	Protección para las manos	9	Perno de sujeción y arandela para empuñadura de estribo regulable
4	Empuñadura de estribo delantera con tecla de conmutación	10	Cubierta protectora de cuchillas de corte
5	Nivel de burbuja	11	Manual de instrucciones
6	Empuñadura de estribo trasera con tecla de conmutación		

## Significado de los símbolos en el aparato



Utilice gafas protectoras.



¡Atención! Preste especial atención durante la manipulación.



Lea las instrucciones de uso antes de la manipulación.



Retire inmediatamente el enchufe de la red cuando el cable esté dañado o cortado.



No exponga este aparato a la lluvia.

## Datos técnicos

Datos técnicos	HT 600 Flexible Cut	HT 700 Flexible Cut
Consumo de potencia	600 W	700 W
Longitud de corte	600 mm	650 mm
Espesor de corte	24 mm	24 mm
Peso total	4,1 kg	4,5 kg
Valores de vibración en la empuñadura *	4,8 m/s <sup>2</sup>	4,1 m/s <sup>2</sup>
Tensión de red	230V~240V / 50Hz	230V~240V / 50Hz
Clase de aislamiento	□ / II	□ / II
Régimen de revoluciones en vacío	1700 min <sup>-1</sup>	1700 min <sup>-1</sup>
Nivel acústico L <sub>PA</sub>	90 dB (A)	94 dB(A)

\* El valor de vibraciones acreditado ha sido medido según el método de prueba estándar y puede utilizarse para comparar herramientas eléctricas.

## Indicaciones de seguridad

### Indicaciones de seguridad generales para herramientas eléctricas

#### ¡Atención!

El valor de vibración durante el uso de la herramienta eléctrica puede diferir del valor acreditado en función de la utilización del aparato.

#### ¡Atención! - Peligro de lesiones

No se deben desactivar los dispositivos de seguridad y de protección.

#### ¡Atención!

**Lea todas las indicaciones de seguridad y las instrucciones.**

Los descuidos a la hora de observar las indicaciones de seguridad y las instrucciones pueden acarrear descargas eléctricas, incendios y/o lesiones de gravedad. **Guarde todas las indicaciones de seguridad y las instrucciones para el futuro.**

#### ¡Atención! - Peligro eléctrico

Retire inmediatamente el enchufe de la red cuando el cable esté dañado o cortado.

#### ¡Atención!

Utilice el aparato únicamente si se encuentra en perfecto estado técnico.

Antes de cada uso compruebe si presentan daños el aparato, los cables y los enchufes. Las piezas dañadas deberán ser reparadas o sustituidas en un taller especializado.

## Seguridad en el puesto de trabajo

- **Mantenga su zona de trabajo limpia y bien iluminada.**  
El desorden o las zonas de trabajo sin iluminación pueden provocar accidentes
- **No trabaje con la herramienta eléctrica en un entorno con riesgo de explosión en el que haya líquidos, gases o polvos combustibles.**  
Las herramientas eléctricas generan chispas que pueden inflamar el polvo o los vapores
- **Mantenga alejados a los niños y a otras personas durante el uso de la herramienta eléctrica.** En caso de distracción podría perder el control del aparato

## Seguridad eléctrica

- **El conector de la herramienta eléctrica debe encajar en la caja de enchufe. Nunca debe modificarse el conector. No utilice conectores adaptadores en combinación con herramientas eléctricas puestas a tierra.**  
Los conectores no modificados y las cajas de enchufe adecuadas reducen el riesgo de sufrir una descarga eléctrica
- **Evite el contacto físico con superficies puestas a tierra, tales como tubos, calefacciones, cocinas y frigoríficos.**  
Si su cuerpo está puesto a tierra, el riesgo de sufrir una descarga eléctrica aumenta
- **Mantenga las herramientas eléctricas alejadas de la lluvia o la humedad.** La penetración de agua en una herramienta eléctrica aumenta el riesgo de sufrir una descarga eléctrica
- **No utilice el cable para fines distintos a los previstos, como puede ser para transportar la herramienta eléctrica, colgarla o sacar el conector de la caja de enchufe. Mantenga el cable alejado del calor, aceite, cantos afilados o piezas del aparato en movimiento.**  
Los cables deteriorados o enredados aumentan el riesgo de sufrir una descarga eléctrica

- **Cuando trabaje con una herramienta eléctrica a la intemperie, utilice únicamente cables alargadores adecuados también para exteriores.**  
La utilización de un cable alargador adecuado para exteriores reduce el riesgo de sufrir una descarga eléctrica
- **Cuando no pueda evitarse el uso de la herramienta eléctrica en un entorno húmedo, utilice un seccionador de protección contra corriente defectuosa.**  
El empleo de un seccionador de protección contra corriente defectuosa reduce el riesgo de sufrir una descarga eléctrica

## Seguridad de personas

- **Preste atención, fíjese en lo que esté haciendo y utilice el sentido común al trabajar con una herramienta eléctrica. No utilice una herramienta eléctrica cuando esté cansado ni bajo la influencia de drogas, alcohol o medicamentos.**  
Un momento de distracción durante el uso de la herramienta eléctrica puede acarrear lesiones de gravedad
- **Póngase un equipo de protección personal y utilice siempre gafas protectoras.**  
La utilización de un equipo de protección personal, como mascarilla antipolvo, calzado de seguridad antideslizante, casco protector o protección auditiva reduce, en función del tipo y uso de la herramienta eléctrica, el riesgo de sufrir lesiones
- **Evite una puesta en marcha no deseada. Cerciórese de que la herramienta eléctrica esté apagada antes de conectarla al suministro eléctrico, cogerla o transportarla.**  
Si mantiene el dedo en el interruptor al portar la herramienta eléctrica o si conecta el aparato encendido al suministro eléctrico, esto puede acarrear accidentes

- **Retire las herramientas de ajuste o las llaves para tuercas antes de encender la herramienta eléctrica.**

Una herramienta o una llave que se encuentre dentro de una pieza en rotación puede provocar lesiones

- **Evite posturas anormales. Colóquese en una posición estable y mantenga el equilibrio en todo momento.**

Esto le permitirá controlar mejor la herramienta eléctrica en situaciones inesperadas

- **Póngase ropa adecuada. No se ponga ropa floja ni collares o pulseras. Mantenga el pelo, la ropa y los guantes alejados de piezas en movimiento.**

La ropa floja, los collares y pulseras o el pelo largo pueden quedarse enganchados en las piezas en movimiento

- **Si cabe la posibilidad de montar dispositivos de aspiración y recogida de polvo, cerciórese de que dichos dispositivos estén conectados y se utilicen correctamente.**

La utilización de una aspiración de polvo puede reducir los peligros provocados por el polvo

#### Utilización y manejo de la herramienta eléctrica

- **No sobrecargue el aparato. Utilice para su trabajo la herramienta eléctrica destinada para tal fin.**

Con la herramienta eléctrica adecuada trabajará mejor y de manera más segura en el rango de potencia especificado

- **No utilice una herramienta eléctrica cuyo interruptor esté defectuoso.**

Una herramienta eléctrica que no pueda encenderse o apagarse es peligrosa y debe repararse

- **Extraiga el conector de la caja de enchufe antes de realizar ajustes en el aparato, cambiar accesorios o guardar el aparato.**

Esta medida de precaución evitará el arranque no deseado de la herramienta eléctrica

- **Guarde las herramientas eléctricas no utilizadas fuera del alcance de los niños. No permita utilizar el aparato a personas que no estén familiarizadas con él o que no hayan leído las presentes instrucciones.**

Las herramientas eléctricas son peligrosas en manos de personas inexpertas

- **Cuide la herramienta eléctrica al máximo. Controle que las piezas móviles funcionen perfectamente y no estén agarradas, que no haya piezas rotas ni que estén dañadas hasta tal punto que la función de la herramienta eléctrica se vea mermada. Encargue reparar las piezas dañadas antes de emplear el aparato.**

Muchos de los accidentes tienen su origen en un mantenimiento defectuoso de las herramientas eléctricas

- **Mantenga los útiles de corte afilados y limpios.**

Los útiles de corte con cantos afilados perfectamente cuidados no se atascan tanto y son más fáciles de guiar

- **Utilice la herramienta eléctrica, los accesorios, los útiles, etc. de acuerdo a las presentes instrucciones. Tenga en cuenta las condiciones de trabajo y la actividad que desea realizar.**

El uso de herramientas eléctricas para otras aplicaciones distintas a las previstas puede provocar situaciones peligrosas

#### Servicio técnico

- **Confíe la reparación de su herramienta eléctrica únicamente a personal técnico cualificado.**

que utilice piezas de recambio originales. Esto garantizará que la seguridad de la herramienta eléctrica se mantenga intacta







## Indicaciones de seguridad para el manejo

- **Maneje este aparato siempre con las dos manos**
- **Mantenga el cuerpo y la ropa alejados del dispositivo cortador**
- **No retire el material cortado con el motor en marcha**
- **Al abandonar o transportar el aparato:**
  - desconecte el aparato
  - extraiga el conector
  - coloque la cubierta protectora
- **No agarre nunca el aparato por las cuchillas de corte**
- **Sostenga el aparato únicamente por la empuñadura**
- **La tensión de la red doméstica debe responder a los datos de la tensión de red indicados en el apartado Datos técnicos**
- **Utilice siempre la retención del cable especial para cables alargadores**
- **Mantenga el cable alejado de la zona de corte y llévelo siempre por fuera de la máquina**

## Montaje

 El símbolo de la cámara remite a ilustraciones de la página 3.

1. Fije la protección para las manos a la carcasa con los tornillos suministrados ( 1).
2. Abra ligeramente la empuñadura de estribo e insértela en la carcasa ( 2a). El dentado debe encastrar.
3. Abata la palanca basculante de la empuñadura hacia fuera y sujétela firmemente. ( 2b)
4. Inserte el perno de sujeción a través de la empuñadura y la carcasa y enrósquelo manualmente en la palanca basculante. ( 2c)
5. Apriete el perno de sujeción hasta tal punto que, sin necesidad de aplicar mucha fuerza, pueda colocar la palanca basculante en la empuñadura.
6. Pase el cable alargador por el dispositivo de retención ( 3).

## Manejo



### ¡Atención! - Peligro de lesiones

El aparato no podrá manejarse hasta que no se haya montado completamente.

Tenga en cuenta las indicaciones de seguridad para el manejo.

1. Regulación de la empuñadura de estribo delantera
  - a. Abata la palanca basculante hacia fuera
  - b. Coloque la empuñadura en la posición deseada
  - c. Abata la palanca basculante hacia dentro
2. Conecte el cable de red a la red eléctrica.
3. Agarre con una mano la empuñadura delantera y, a continuación, la trasera.
4. Pulse las dos teclas de conmutación de las empuñaduras ( 4) - el aparato se pone en marcha.
5. Mantenga pulsadas las dos teclas de conmutación durante el trabajo.
6. En el momento que deje de pulsar una de las dos teclas de conmutación, el cortasetos se desconectará.

## Indicaciones de trabajo

- Corte siempre primero ambos lados del seto y finalmente la parte superior. De este modo evitará que caiga material cortado en zonas aún no cortadas
- El nivel de burbuja instalado facilita un corte recto ( 5)
- Los setos deben cortarse siempre de forma trapezoidal. Esto evita un deshojado de las ramas inferiores ( 8)

## Reparaciones

- Únicamente especialistas competentes o nuestros puntos de servicio técnico de AL-KO pueden realizar los trabajos de reparación

## Cuidado y mantenimiento

**⚠ ¡Atención! - Peligro eléctrico**  
Antes de cualquier trabajo de mantenimiento y conservación extraiga siempre el enchufe de la red.

**⚠ ¡Atención! - Peligro de lesiones**  
Póngase guantes siempre que realice trabajos de mantenimiento y conservación en la cuchilla de corte.

1. Después de cada uso, limpie la cuchilla y la carcasa con un cepillo o con un paño. No utilice agua y/o productos de limpieza agresivos - Peligro de corrosión
2. Engrase ligeramente la barra portacuchillas con un aceite protector adecuado.
3. Compruebe la correcta fijación de todos los tornillos.
4. Comprobación regular de la cuchilla. Acudir a un punto de servicio técnico de AL-KO en caso de:
  - cuchilla defectuosa
  - cuchilla sin filo
  - desgaste excesivo

## Almacenamiento

**i** La protección de la cuchilla se puede colocar en la pared como soporte para el cortasetos.  
Cerciórese del asiento firme de los tornillos (**📷 7**)

- Guarde el aparato siempre con el enchufe de red desenchufado
- Guarde el aparato únicamente con la cubierta protectora colocada
- Guarde el aparato en un lugar seco y fuera del alcance de los niños o personas no autorizadas
- Asegure el aparato con un candado\* (**📷 6**)

\* No incluido en el volumen de suministro

## Eliminación



**No tire a la basura doméstica los aparatos, pilas o baterías usados**

El embalaje, el aparato y los accesorios están fabricados con materiales reciclables y deben eliminarse del modo adecuado.

## Solución en caso de anomalías

Anomalia	Causa posible	Solución
El aparato no funciona	No hay alimentación eléctrica	Comprobar fusible doméstico / cable alargador
	Cable del aparato defectuoso	Acudir a punto de servicio técnico de AL-KO
El aparato funciona con interrupciones	Cable alargador dañado	Comprobar cable alargador
	Interruptor On/Off defectuoso	Acudir a punto de servicio técnico de AL-KO
	Fallo interno	Acudir a punto de servicio técnico de AL-KO
El motor funciona pero las cuchillas no se mueven	Fallo interno	Acudir a punto de servicio técnico de AL-KO
Las cuchillas se calientan	Falta lubricación	Engrasar ligeramente las cuchillas
	Cuchilla sin filo	Acudir a punto de servicio técnico de AL-KO
	Mellas en la cuchilla	Acudir a punto de servicio técnico de AL-KO

**i** En caso de anomalías que no se citen en esta tabla o que usted mismo no pueda solucionar diríjase, por favor, al servicio de atención al cliente correspondiente.

## Declaración de conformidad CE

Por la presente declaramos que este producto, en la versión que hemos comercializado, cumple los requisitos de las directivas europeas armonizadas, los estándares europeos de seguridad y los estándares específicos del producto.

<b>Producto</b> Cortasetos eléctrico	<b>Fabricante</b> AL-KO Geräte GmbH Ichenhauser Str. 14 D-89359 Kötz	<b>Apoderado</b> Anton Eberle Ichenhauser Str. 14 D-89359 Kötz
<b>Número de serie</b> G 2402405		
<b>Modelo</b> HT 600 Flexible Cut HT 700 Flexible Cut	<b>Directivas UE</b> 98/37/CE (hasta 28-12-09) 2006/42/CE (desde 29-12-09) 2006/95/CE 2004/108/CE 2000/14/CE	<b>Normas armonizadas</b> EN 60745-2-15 EN 60745-2-5/AB
<b>Nivel de potencia sonora</b> medido / garantizado	<b>Evaluación de conformidad</b> 2000/14/CE, Anexo V	
HT 600 Flexible Cut 107 / 107 dB(A)		
HT 700 Flexible Cut 103 / 103 dB(A)		

Kötz, 20-10-2009



Antonio De Filippo,  
Managing Director

## Garantía

Nosotros solucionamos los posibles fallos del material o de fabricación durante el plazo legal de prescripción de derechos por deficiencias según nuestro criterio mediante reparación o entrega supletoria. El plazo de prescripción se determinará con arreglo a la legislación del país en el que se haya adquirido el aparato.

Nuestra declaración de garantía es válida únicamente en caso de: La garantía se extingue cuando:

- uso correcto del aparato
- observancia de las instrucciones de uso
- utilización de piezas de repuesto originales
- se realizan intentos de reparación en el aparato
- se realizan modificaciones técnicas en el aparato
- en caso de utilización no conforme a la finalidad prevista (por ejemplo, utilización industrial o comunal)

Quedan excluidos de la garantía:

- los daños de lacado derivados del desgaste normal
- las piezas de desgaste que en la ficha de piezas de repuesto están identificadas con el marco XXX XXX (X)
- motores de combustión: para éstos serán de aplicación las regulaciones de garantía propias del fabricante de motor en cuestión

En caso de proceder la garantía, rogamos se dirija con la presente declaración de garantía y el comprobante de compra a su vendedor o al servicio autorizado de postventa más cercano. Los derechos legales por deficiencias del comprador frente al vendedor no se ven afectados por esta declaración de garantía.

## Sobre este manual

- Leia este manual de instruções antes de proceder à colocação em funcionamento. Isto é essencial para um funcionamento seguro e um manuseamento sem problemas
- Tenha atenção aos avisos de segurança e advertências constantes nesta documentação e no aparelho
- Guarde o manual de instruções para futura referência e utilização e entregue-o também ao futuro utilizador

## Explicação dos símbolos

### Atenção!

O cumprimento rigoroso destas indicações de advertência pode evitar danos pessoais e/ou materiais.

 Indicações especiais para facilitar a compreensão e o manuseamento.

 O símbolo da máquina fotográfica indica a existência de imagens.

## Índice

Sobre este manual .....	44
Descrição do produto .....	44
Dispositivos de segurança e de protecção .....	44
Dados técnicos .....	46
Indicações de segurança .....	46
Montagem .....	49
Utilização .....	49
Reparação .....	49
Manutenção e conservação .....	50
Assistência em caso de avarias .....	50
Armazenamento .....	50
Eliminação .....	50
Declaração de conformidade CE .....	51
Garantia .....	51

## Descrição do produto

### Utilização adequada

Este corta-sebes deve ser usado exclusivamente para cortar sebes, pequenos arbustos e pequenas moitas em pequena escala.

Qualquer outro tipo de utilização é considerado inadequado. O fabricante não assume responsabilidade pelos danos que daí possam advir.

### Possível utilização incorrecta

- Os dispositivos de segurança não podem ser desmontados ou derivados, por exemplo, através de uma ligação dos botões às pegas
- Não usar o aparelho com chuva e/ou se as sebes e pequenos arbustos estiverem molhados
- O aparelho não deve ser usado para fins industriais

## Dispositivos de segurança e de protecção

### Atenção - perigo de danos pessoais!

Não é permitido inutilizar os dispositivos de segurança e de protecção!

### Protecção de crianças

O furo (5 mm) na alavanca de accionamento traseira está previsto para a colocação de um cadeado\* ( 5). O cadeado evita o accionamento involuntário do aparelho.

\* Não incluído no volume de entrega

### Dispositivo de protecção das mãos

#### Atenção!

Perigo de danos pessoais se o dispositivo de protecção das mãos não estiver montado! Nunca usar o aparelho sem o dispositivo de protecção das mãos.

### Accionamento com as duas mãos

O corta-sebes só pode ser accionado com as duas mãos em simultâneo.

## Vista geral do produto

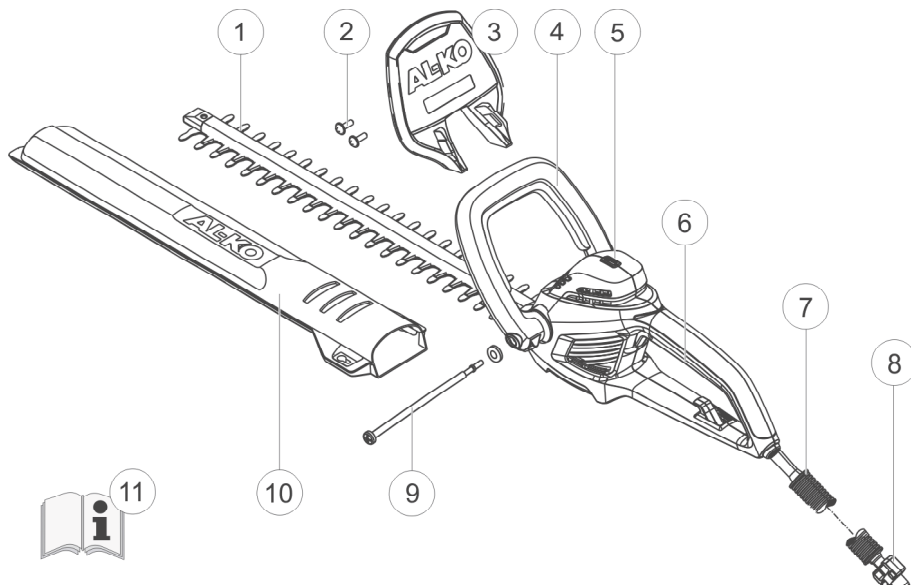

1	Lâmina de corte	7	Cabo de segurança
2	Parafusos para a montagem da protecção das mãos	8	Dispositivo de redução da tensão do cabo
3	Dispositivo de protecção das mãos	9	Pino de fixação e anilha para pega ajustável
4	Pega dianteira com botão	10	Cobertura de protecção da lâmina de corte
5	Nível de bolha de ar	11	Manual de instruções
6	Pega traseira com botão		

## Significado dos símbolos do aparelho



Usar óculos de protecção.



Atenção! Tenha especial cuidado durante o manuseamento.



Ler o manual de instruções e só depois usar o aparelho.



Desligar imediatamente a ficha da tomada se o cabo estiver danificado ou cortado.



Não expor o aparelho à chuva.

## Dados técnicos

Dados técnicos	HT 600 Flexible Cut	HT 700 Flexible Cut
Potência	600 W	700 W
Comprimento da lâmina	600 mm	650 mm
Espessura de corte	24 mm	24 mm
Peso total	4,1 kg	4,5 kg
Valores de vibração na pega *	4,8 m/s <sup>2</sup>	4,1 m/s <sup>2</sup>
Tensão de rede	230V~240V / 50Hz	230V~240V / 50Hz
Classe de isolamento	□ / II	□ / II
Nº de cursos em vazio	1700 min <sup>-1</sup>	1700 min <sup>-1</sup>
Nível de ruído L <sub>PA</sub>	90 dB (A)	94 dB(A)

\* O valor da vibração indicado foi medido de acordo com o método de teste standard e pode ser utilizado comparativamente às ferramentas eléctricas.

## Indicações de segurança

### Indicações gerais de segurança para ferramentas eléctricas

#### Atenção!

O valor da vibração durante a utilização da ferramenta eléctrica pode diferir do valor indicado, consoante a aplicação do aparelho.

#### Atenção - perigo de danos pessoais!

Não é permitido inutilizar os dispositivos de segurança e de protecção!

#### Atenção!

**Leia todas as indicações de segurança e instruções.**

A inobservância das indicações de segurança e das instruções pode provocar choque eléctrico, incêndio e/ou ferimentos graves. **Guarde todas as indicações de segurança e instruções para futura referência.**

#### Atenção - Perigo provocado pela corrente!

Desligar imediatamente a ficha da tomada se o cabo estiver danificado ou cortado!

#### Atenção!

Utilize o aparelho apenas em perfeitas condições técnicas!

Verifique a existência de danos no aparelho, no cabo e na ficha antes de cada utilização. Se as peças estiverem danificadas, devem ser reparadas ou substituídas numa loja especializada.

## Segurança no local de trabalho

- **Mantenha o seu local de trabalho limpo e bem iluminado.**

A desordem ou áreas de trabalho mal iluminadas podem provocar acidentes

- **Não trabalhe com a ferramenta eléctrica num ambiente com risco de explosão, onde se encontrem líquidos, gases ou pós inflamáveis.**

As ferramentas eléctricas produzem faíscas que podem inflamar o pó ou os vapores

- **Mantenha as crianças e outras pessoas afastadas durante a utilização da ferramenta eléctrica.** Em caso de distração, pode perder o controlo do aparelho

## Segurança eléctrica

- **A ficha de ligação da ferramenta eléctrica tem de estar à medida da tomada. A ficha não pode ser alterada em circunstância alguma. Não utilizar fichas adaptadoras juntamente com ferramentas eléctricas protegidas com ligação à terra.**

O risco de choques eléctricos é menor em caso de não alteração das fichas e da utilização de tomadas bem adaptadas

- **Evite tocar em superfícies ligadas à terra, tais como tubos, aquecimentos, fornos e frigoríficos.**

Existe um risco elevado de choque eléctrico se o seu corpo estiver em contacto com ligações à terra

- **Mantenha as ferramentas eléctricas afastadas da chuva e da humidade.** A entrada de água numa ferramenta eléctrica aumenta o risco de choque eléctrico

- **Não utilize o cabo para fins alternativos, tais como transportar e pendurar a ferramenta eléctrica ou para puxar a sua ficha da tomada. Mantenha o cabo afastado do calor, do óleo, de arestas vivas ou de peças móveis do aparelho.**

Cabos danificados ou emaranhados aumentam o risco de choque eléctrico

- **Se trabalhar com uma ferramenta eléctrica ao ar livre, utilize apenas cabos de extensões que também sejam adequadas para o exterior.**

A utilização de um cabo de extensão adequado para o exterior diminui o risco de choques eléctricos

- **Se não for possível evitar a utilização da ferramenta eléctrica em ambientes húmidos, utilize um corta-corrente.**

A utilização de um corta-corrente reduz o risco de um choque eléctrico

## Segurança das pessoas

- **Mantenha-se sempre atento e proceda cautelosamente quando trabalhar com uma ferramenta eléctrica. Não utilize nenhuma ferramenta eléctrica se estiver cansado ou sob o efeito de estupefacientes, álcool ou medicamentos.**

Um momento de desatenção ao utilizar a ferramenta eléctrica pode levar à ocorrência ferimentos graves

- **Utilize equipamento pessoal de protecção e use sempre óculos de protecção.**

A utilização de equipamento pessoal de protecção, como máscara respiratória, sapatos anti-deslizantes, capacete ou protecção auricular, consoante o tipo e a aplicação da ferramenta eléctrica, reduz o risco de ferimentos

- **Evite o accionamento accidental do aparelho. Certifique-se de que a ferramenta eléctrica está desligada antes de a ligar à corrente eléctrica, de a guardar ou de a transportar.**

Se tiver o dedo no interruptor durante o transporte da ferramenta eléctrica ou se o aparelho estiver ligado quando o ligar à corrente, tal pode provocar acidentes

- **Retire ferramentas de ajuste ou chaves de parafusos da ferramenta eléctrica antes de a ligar.**

Uma ferramenta ou chave que se encontre numa peça rotativa do aparelho pode causar ferimentos

- **Evite uma postura incorrecta. Adopte uma posição segura e mantenha sempre o equilíbrio.**

Desta forma, conseguirá controlar melhor a ferramenta eléctrica em situações inesperadas

- **Utilize vestuário adequado. Não use roupas largas nem jóias. Mantenha o cabelo, a roupa e as luvas afastados de peças móveis.**

Roupas largas, jóias ou cabelo comprido podem ficar presos nas peças móveis

- **Se houver a possibilidade de montar dispositivos de aspiração e recolha de pó, certifique-se de que estes estão ligados e são utilizados correctamente.**

A utilização de um aspirador de pó pode diminuir os riscos provocados pelo pó

### Utilização e manuseamento da ferramenta eléctrica

- **Não sobrecarregue o aparelho. Utilize a ferramenta eléctrica apropriada para cada trabalho específico.**

Com a ferramenta eléctrica adequada, trabalhará melhor e com maior segurança

- **Não utilize nenhuma ferramenta eléctrica, cujo interruptor esteja danificado.**

Uma ferramenta eléctrica que já não se consiga ligar ou desligar é perigosa e tem de ser reparada

- **Retire a ficha da tomada de corrente eléctrica antes de efectuar ajustes no aparelho, substituir acessórios ou guardar o aparelho.** Esta medida preventiva evita o arranque inadvertido da ferramenta eléctrica

- **Mantenha as ferramentas eléctricas que não estão a ser utilizadas fora do alcance das crianças. Não deixe que o aparelho seja utilizado por pessoas que não estejam familiarizadas com a sua utilização nem tenham lido estas instruções.**

As ferramentas eléctricas são perigosas se forem utilizadas por pessoas inexperientes

- **Conserve as ferramentas eléctricas em boas condições. Verifique se as peças móveis funcionam na perfeição e não prendem, se há peças partidas ou se estão danificadas, uma vez que estas situações prejudicam o funcionamento da ferramenta eléctrica. Mandar reparar as peças danificadas antes de utilizar o aparelho.**

Muitos acidentes são causados por ferramentas eléctricas em mau estado de conservação

- **Mantenha as ferramentas de corte afiadas e limpas.**

Ferramentas de corte bem conservadas, com os gumes afiados, encravam menos e são mais fáceis de manusear

- **Utilize a ferramenta eléctrica, os acessórios, as ferramentas de inserção, etc., de acordo com estas instruções. Tenha em conta as condições de trabalho e a actividade a executar.**

A utilização de ferramentas eléctricas para fins diferentes dos previstos pode levar a situações perigosas

### Assistência técnica

- **Mandar reparar a sua ferramenta eléctrica apenas por pessoal técnico qualificado, utilizando peças sobressalentes originais.** Desta forma, garante-se a segurança da ferramenta eléctrica



## Indicações de segurança sobre o funcionamento

- **Usar sempre as duas mãos para manusear o aparelho**
- **Manter o corpo e o vestuário afastados do mecanismo de corte**
- **Não retirar os galhos enquanto o motor estiver em funcionamento**
- **Se deixar/transportar o aparelho:**
  - Desligar o aparelho
  - Desligar a ficha de rede
  - Colocar a cobertura de protecção
- **Nunca pegar no aparelho pela lâmina de corte**
- **Pegar no aparelho só pela pega**
- **A tensão de rede doméstica tem de coincidir com as indicações da tensão de rede apresentadas nos dados técnicos**
- **Usar sempre o dispositivo especial de redução da tensão para o cabo de extensão**
- **Manter o cabo afastado da área de corte e afastá-lo sempre da máquina**

## Montagem

 O símbolo da máquina fotográfica remete para as imagens da página 3.

1. Use os parafusos fornecidos para fixar o dispositivo de protecção de mãos à estrutura. (📷 1).
2. Afaste ligeiramente a pega e encaixe a mesma na caixa (📷 2a). A engrenagem tem de engatar.
3. Dobre o balanceiro na pega para fora e prenda-o. (📷 2b)
4. Introduza o pino de fixação na pega e na caixa e aparafuse-o manualmente ao balanceiro. (📷 2c)
5. Aperte o pino de fixação de modo a ser possível colocar o balanceiro na pega exercendo pouca força.

6. Enfie o cabo de extensão no dispositivo de redução da tensão (📷 3).

## Utilização

 **Atenção - perigo de danos pessoais!**  
O aparelho só deve ser utilizado depois de estar totalmente montado!  
Respeite as indicações de segurança sobre o funcionamento!

1. Ajustar a pega dianteira
  - a. Estenda o balanceiro
  - b. Coloque a pega na posição pretendida
  - c. Recolha o balanceiro
2. Ligue o cabo de rede à rede eléctrica.
3. Com uma mão, agarre na pega dianteira e, a seguir, na pega traseira.
4. Prima ambos os botões da pega (📷 4) - o aparelho entra em funcionamento.
5. Mantenha ambos os botões premidos durante o trabalho.
6. Se soltar um dos botões, o corta-sebes desliga-se.

## Indicações de trabalho

- Cortar sempre primeiro os dois lados de uma sebe e só depois a parte de cima. Desta forma, o que se está a cortar não cai nas áreas ainda não trabalhadas
- O nível de bolha de ar integrado facilita a execução de um corte direito (📷 5)
- As sebes devem ser sempre cortadas em formato trapezoidal Tal evita o desgaste dos ramos inferiores (📷 8)

## Reparação

- Os trabalhos de reparação devem ser efectuados exclusivamente por lojas especializadas ou pelos nossos pontos de assistência AL-KO

## Manutenção e conservação

**⚠ Atenção - Risco de choque eléctrico!**  
Retirar sempre a ficha da corrente antes de qualquer trabalho de manutenção e conservação!

**⚠ Atenção - risco de danos pessoais!**  
Use sempre luvas de trabalho durante os trabalhos de manutenção e conservação na lâmina de corte!

1. Depois de cada utilização, limpe a lâmina de corte e a estrutura com uma escova ou com um pano. Não utilizar água e/ou detergentes agressivos - risco de corrosão!
2. Lubrifique ligeiramente a vara da lâmina com um lubrificante protector adequado.
3. Verifique o aperto de todos os parafusos.
4. Verifique regularmente a lâmina de corte. Contacte o ponto de assistência AL-KO em caso de:
  - Lâmina de corte defeituosa
  - Lâmina de corte gasta
  - Desgaste excessivo

## Armazenamento

**i** O dispositivo de protecção da lâmina pode ser colocado na parede para servir de suporte ao corta-sebes. Verificar se os parafusos estão bem fixados! **(📷 7)**

- Guarde o aparelho sempre com a ficha de rede recolhida
- Guarde o aparelho só com a cobertura de protecção colocada
- Guarde o aparelho num local seco e inacessível a crianças e pessoas não autorizadas
- Proteja o aparelho com cadeado\* **(📷 6)**

\* Não incluído

## Eliminação



**Não elimine aparelhos fora de uso, pilhas e baterias juntamente com o lixo doméstico!**

A embalagem, o aparelho e os acessórios são fabricados com materiais recicláveis e devem ser eliminados adequadamente.

## Assistência em caso de avarias

Avaria	Causa possível	Solução
O aparelho não funciona	Sem rede eléctrica	Verificar os fusíveis/cabo de extensão
	O cabo do aparelho está danificado	Contactar o ponto de assistência AL-KO
O aparelho trabalha com interrupções	Cabo de extensão danificado	Verificar o cabo de extensão
	Interruptor de ligar/desligar avariado	Contactar o ponto de assistência AL-KO
	Avaria interna	Contactar o ponto de assistência AL-KO
O motor funciona, mas as lâminas ficam paradas	Avaria interna	Contactar o ponto de assistência AL-KO
As lâminas ficam quentes	Lubrificação insuficiente	Lubrificar ligeiramente as lâminas
	As lâminas não estão afiadas	Contactar o ponto de assistência AL-KO
	Fendas na lâmina	Contactar o ponto de assistência AL-KO

**i** Em caso de avarias não indicadas nesta tabela ou que não consiga resolver, contacte o nosso serviço de apoio a clientes pertinente.

## Declaração de conformidade CE

Declaramos que o modelo deste produto por nós comercializado corresponde aos requisitos das directivas harmonizadas da UE, às normas de segurança da UE e às normas específicas do produto.

<b>Produto</b> Corta-sebes eléctrico <b>N.º de série</b> G 2402405	<b>Fabricante</b> AL-KO Geräte GmbH Ichenhauser Str. 14 D-89359 Kötz	<b>Representante</b> Anton Eberle Ichenhauser Str. 14 D-89359 Kötz
<b>Tipo</b> HT 600 Flexible Cut HT 700 Flexible Cut	<b>Directivas UE</b> 98/37/CE (até 28.12.09) 2006/42/CE (a partir de 29.12.09) 2006/95/CE 2004/108/CE 2000/14/CE	<b>Normas harmonizadas</b> EN 60745-2-15 EN 60745-2-5/AB
<b>Nível de ruído</b> medido / garantido HT 600 Flexible Cut 107 / 107 dB(A) HT 700 Flexible Cut 103 / 103 dB(A)	<b>Avaliação da conformidade</b> 2000/14/CE, Anexo V	

Kötz, 20.10.2009



Antonio De Filippo, Director Geral

## Garantia

Garantimos a reparação ou substituição do produto em caso de eventuais falhas de material ou erros de fabrico durante o prazo de validade legal aplicável da prestação de garantia. O prazo da garantia varia em função da legislação do país de compra do aparelho.

A garantia só é válida caso:

- O aparelho seja usado correctamente
- O manual de instruções seja respeitado
- Sejam usadas peças sobressalentes originais

A garantia não é válida caso:

- Haja uma tentativa de reparação do aparelho
- Sejam feitas alterações técnicas no aparelho
- O aparelho não seja usado correctamente (por exemplo, utilização industrial ou comunitária)

Situações não abrangidas pela garantia:

- Danos na pintura, provocados pelo desgaste normal
- Peças de desgaste que estejam identificadas com XXX XXX (X) no cartão de peças sobressalentes
- Motores de combustão - neste caso aplica-se a garantia separada do fabricante do motor em questão

Para fazer uso da garantia, dirija-se ao seu vendedor ou ao serviço de apoio a clientes autorizado mais próximo e apresente esta declaração de garantia e o recibo de compra. Esta aceitação da garantia não afecta o direito a reclamações de garantia legais do comprador em relação ao vendedor.

## Riguardo questo manuale

- Leggere attentamente queste istruzioni prima di mettere in funzione la macchina. Ciò è la premessa per lavorare in sicurezza e per un uso privo di inconvenienti
- Attenersi alle indicazioni di sicurezza e alle avvertenze riportate in questa documentazione e sull'apparecchio
- Custodire le istruzioni d'uso per potersene servire all'occorrenza e consegnarle anche ai possessori successivi

## Legenda

 **Attenzione!**  
Attenendosi strettamente a queste avvertenze si possono evitare danni a cose e/o persone.

 Note speciali per una migliore comprensione e un migliore utilizzo.

 Il simbolo della macchina fotografica rimanda a illustrazioni.

## Sommario

Riguardo questo manuale .....	52
Descrizione del prodotto.....	52
Dispositivi di sicurezza e di protezione.....	52
Dati tecnici.....	54
Avvertenze di sicurezza.....	54
Montaggio.....	57
Operatività .....	57
Riparazione .....	57
Manutenzione.....	58
Aiuto per la risoluzione dei malfunzionamenti più comuni.....	58
Conservazione.....	58
Smaltimento.....	58
Garanzia .....	59

## Descrizione del prodotto

### Impiego conforme agli usi previsti

Questo tagliasiepi è destinato esclusivamente al taglio di siepi, cespugli e arbusti di privati.

Qualsiasi altro uso è da ritenersi non conforme alle prescrizioni. Il produttore non sarà responsabile per i danni da ciò derivanti.

### Possibili usi errati

- I dispositivi di sicurezza non devono essere smontati né elusi, per es. legando i pulsanti di comando all'impugnatura
- Non utilizzare la macchina in caso di pioggia e/o su siepi e cespugli bagnati
- La macchina non è destinata all'uso professionale

## Dispositivi di sicurezza e di protezione

 **Attenzione - Pericolo di infortuni!**  
Non disattivare i dispositivi di sicurezza e di protezione!

### Sicura bambini

Il foro (5 mm) della leva di azionamento posteriore è provvisto di lucchetto\* ( 5). Il lucchetto impedisce un'attivazione involontaria della macchina.

\* Non compreso nella fornitura

### Paramano

 **Attenzione!**  
Pericolo di infortuni in assenza del paramano!  
Non mettere mai in funzione la macchina senza paramano.

### Azionamento a due mani

Il tagliasiepi può essere azionato solo con entrambe le mani.

## Schema del prodotto

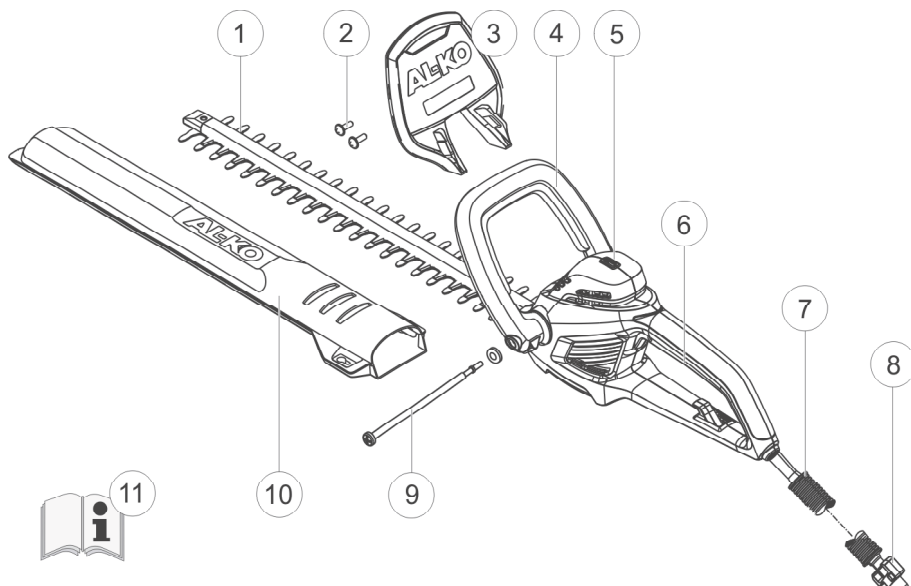

1	Lama	7	Cavo di sicurezza
2	Viti per il montaggio del paramano	8	Dispositivo antistrappo
3	Paramano	9	Perno tenditore e rondella per l'impugnatura regolabile
4	Impugnatura anteriore con pulsante di comando	10	Copertura lama
5	Livella a bolla	11	Istruzioni per l'uso
6	Impugnatura posteriore con pulsante di comando		

## Significato dei simboli sulla macchina



Indossare occhiali protettivi.



Attenzione! Particolare attenzione durante l'impiego.



Leggere e seguire le indicazioni del Libretto di istruzioni.



Staccare immediatamente la spina dall'alimentazione elettrica se il cavo è stato danneggiato o tagliato.



Non esporre la macchina alla pioggia.

## Dati tecnici

Dati tecnici	HT 600 Flexible Cut	HT 700 Flexible Cut
Potenza assorbita	600 W	700 W
Lunghezza lama	600 mm	650 mm
Potenza di taglio	24 mm	24 mm
Peso totale	4,1 kg	4,5 kg
Valori di vibrazione nell'impugnatura *	4,8 m/s <sup>2</sup>	4,1 m/s <sup>2</sup>
Tensione di alimentazione	230V~240V / 50Hz	230V~240V / 50Hz
Classe di isolamento	□ / II	□ / II
Cadenza al minimo	1700 min <sup>-1</sup>	1700 min <sup>-1</sup>
Livello di pressione acustica L <sub>PA</sub>	90 dB (A)	94 dB(A)

\* Il valore di vibrazione indicato è stato misurato secondo il metodo di prova standard e può essere utilizzato per il confronto con utensili elettrici.

## Avvertenze di sicurezza

### Indicazioni di sicurezza generali per gli utensili elettrici

#### **Attenzione!**

Il valore di vibrazione durante l'uso dell'utensile elettrico può differire dal valore indicato a seconda dell'impiego dell'apparecchio.

#### **Attenzione - Pericolo di infortuni!**

Non disattivare i dispositivi di sicurezza e di protezione!

#### **Attenzione!**

**Leggere tutte le indicazioni di sicurezza e le istruzioni.**

La mancata osservanza delle indicazioni di sicurezza può essere causa di scosse elettriche, incendi e/o lesioni gravi.

**Custodire tutte le indicazioni di sicurezza e le istruzioni per usi futuri.**

#### **Attenzione - Pericolo corrente elettrica!**

Staccare immediatamente la spina dall'alimentazione elettrica se il cavo è stato danneggiato o spezzato!

#### **Attenzione!**

Utilizzare la macchina solo in condizioni tecniche perfette!

Prima di ogni uso controllare che macchina, cavo e spina non siano danneggiati, le parti danneggiate devono essere riparate o sostituite in un'officina specializzata.

## Sicurezza del luogo di lavoro

- **Mantenere la zona di lavoro pulita e ben illuminata.**  
Il disordine o le zone di lavoro non illuminate possono essere causa di infortuni
- **Non lavorare con l'utensile elettrico in zone a rischio di esplosione in cui si trovano liquidi, gas o polveri infiammabili.**  
Gli utensili elettrici generano scintille che possono infiammare la polvere o i vapori
- **Durante l'uso dell'utensile elettrico, mantenere lontani bambini e altre persone.** In caso di distrazione si può perdere il controllo dell'apparecchio

## Sicurezza elettrica

- **La spina di collegamento dell'utensile elettrico deve adattarsi alla presa. Non modificare la spina in alcun modo. Non utilizzare adattatori per spine con utensili elettrici provvisti di protezione di terra.**  
Le spine non modificate e le prese adatte riducono il rischio di scossa elettrica
- **Evitare il contatto del copro con superfici collegate a massa quali quelle di tubi, termosifoni, fornelli e frigoriferi.**  
Se il proprio corpo è collegato a massa, aumenta il rischio di scossa elettrica
- **Mantenere gli utensili elettrici al riparo da pioggia o umidità.** La penetrazione di acqua in un utensile elettrico aumenta il rischio di scossa elettrica
- **Non utilizzare il cavo per altri scopi, ad esempio per trasportare l'utensile elettrico, per appenderlo o per staccare la spina dalla presa. Mantenere il cavo lontano da calore, olio, spigoli taglienti o parti dell'apparecchio in movimento.**  
I cavi danneggiati o aggrovigliati aumentano il rischio di scossa elettrica

- **Quando si lavora all'aperto con un utensile elettrico, utilizzare solo prolunghe idonee ad ambienti esterni.**  
L'uso di una prolunga idonea ad ambienti esterni riduce il rischio di scossa elettrica
- **Qualora non fosse possibile evitare di utilizzare l'utensile elettrico in un ambiente umido, utilizzare un interruttore differenziale.**  
L'uso di un interruttore differenziale riduce il rischio di scossa elettrica

## Sicurezza delle persone

- **Prestare attenzione, badare a ciò che si fa e mettersi al lavoro con un utensile elettrico usando giudizio. Non utilizzare utensili elettrici quando si è stanchi o sotto l'influsso di droghe, alcol o medicinali.**  
Un attimo di disattenzione nell'uso dell'utensile elettrico può causare lesioni gravi
- **Indossare un'attrezzatura di protezione personale e sempre occhiali protettivi.**  
Indossando un'attrezzatura di protezione personale come mascherina, scarpe di sicurezza antiscivolo, elmetto o paraorecchi, a seconda del tipo d'impiego dell'utensile elettrico, si riduce il rischio di lesioni
- **Evitare la messa in funzione involontaria. Prima di collegare l'utensile elettrico all'alimentazione di corrente, di prenderlo o di trasportarlo, sincerarsi che sia spento.**  
Se si trasporta l'utensile elettrico tenendo il dito sull'interruttore o si collega l'apparecchio acceso all'alimentazione di corrente, possono verificarsi infortuni

- **Prima di accendere l'utensile elettrico, rimuovere utensili di regolazione e chiavi per dadi.**  
Un utensile o chiave situato in una parte rotante dell'apparecchio può causare lesioni
- **Evitare posture innaturali. Assicurarsi di poggiare in modo sicuro sul suolo e mantenere sempre l'equilibrio.**  
In situazioni inattese, ciò consente di controllare meglio l'utensile elettrico
- **Indossare indumenti adeguati. Non indossare indumenti ampi né ornamenti. Mantenere capelli, indumenti e guanti lontani dalle parti in movimento.**  
Gli indumenti non aderenti, gli ornamenti o i capelli lunghi possono venire afferrati dalle parti in movimento
- **Se è possibile montare dispositivi per l'aspirazione e la raccolta della polvere, assicurarsi che siano collegati e che vengano utilizzati correttamente.**  
L'impiego di un dispositivo per l'aspirazione delle polveri può ridurre i rischi legati alla polvere
- **Prima di regolare l'apparecchio, sostituire accessori o mettere da parte l'apparecchio, staccare la spina dalla presa.** Questa precauzione impedisce l'avviamento involontario dell'utensile elettrico
- **Mantenere gli utensili elettrici non utilizzati fuori della portata dei bambini. Non consentire l'uso dell'apparecchio a persone che non ne abbiano dimestichezza o che non abbiano letto queste istruzioni.**  
Gli utensili elettrici sono pericolosi se utilizzati da persone inesperte
- **Sottoporre gli utensili elettrici a cure meticolose. Controllare se le parti mobili funzionano correttamente e non restano bloccate e se vi sono parti rotte o danneggiate al punto da compromettere il funzionamento dell'utensile elettrico. Prima di usare l'apparecchio, far riparare le parti danneggiate.**  
Molti infortuni sono causati da utensili elettrici sottoposti ad una manutenzione insufficiente
- **Mantenere gli utensili da taglio affilati e puliti.**  
Gli utensili da taglio sottoposti a cure meticolose e affilati si bloccano di meno e sono più facili da usare

### Uso e maneggio dell'utensile elettrico

- **Non sovraccaricare l'apparecchio. Utilizzare l'utensile elettrico destinato al proprio lavoro.**  
Con l'utensile elettrico adatto si lavora meglio e con maggiore sicurezza nel campo di applicazione indicato
- **Non utilizzare utensili elettrici con l'interruttore difettoso.**  
Un utensile elettrico che non è più possibile accendere o spegnere è pericoloso e deve essere riparato
- **Utilizzare l'utensile elettrico, gli accessori, le parti intercambiabili ecc. secondo le presenti istruzioni. Nell'uso, tener conto delle condizioni di lavoro e dell'azione da svolgere.**  
L'uso degli utensili elettrici per applicazioni diverse da quelle previste può portare a situazioni pericolose

### Servizio di assistenza

- **Affidare la riparazione dell'utensile elettrico solo a personale tecnico qualificato che faccia uso di ricambi originali.**  
In questo modo si garantisce il mantenimento della sicurezza dell'utensile elettrico







## Norme di sicurezza per l'uso

- **Maneggiare la macchina sempre con entrambe le mani**
- **Tenere corpo e indumenti lontani dalla lama**
- **Non rimuovere il materiale tagliato quando il motore è acceso**
- **Quando si ripone / trasporta la macchina:**
  - Spegnerla la macchina
  - Staccare la spina di alimentazione
  - Infilare la copertura
- **Non afferrare mai la macchina dalla lama**
- **Trasportare la macchina solo dall'impugnatura**
- **La tensione della rete domestica deve coincidere con le indicazioni sulla tensione di rete riportate nei dati tecnici**
- **Utilizzare sempre lo speciale dispositivo antistrappo per la prolunga**
- **Tenere lontano il cavo dall'area di taglio e farlo passare sempre lontano dalla macchina**

## Montaggio

 Il simbolo della macchina fotografica rimanda a illustrazioni a pagina 3.



1. Fissare il paramano al corpo utilizzando le viti in dotazione ( 1).
2. Aprire un poco l'impugnatura e inserirla nel corpo ( 2a). La dentatura deve scattare in posizione.
3. Aprire il bilanciere dell'impugnatura verso l'esterno e mantenerlo fermo. ( 2b)
4. Inserire il perno tenditore attraverso l'impugnatura e il corpo e avvitare a mano nel bilanciere. ( 2c)
5. Avvitare saldamente il perno tenditore finché sia possibile far aderire il bilanciere all'impugnatura esercitando una forza ridotta.
6. Passare il cavo di prolunga attraverso il dispositivo antistrappo ( 3).

## Operatività

 **Attenzione - Pericolo di infortuni!**  
La macchina deve essere azionata solo dopo essere stata completamente montata!  
Rispettare le indicazioni di sicurezza per l'uso!

1. Regolazione dell'impugnatura anteriore
  - a. Aprire il bilanciere
  - b. Portare l'impugnatura nella posizione desiderata
  - c. Chiudere il bilanciere
2. Collegare il cavo di rete alla rete elettrica.
3. Afferrare con una mano l'impugnatura anteriore, poi quella posteriore.
4. Premere i due pulsanti delle maniglie ( 4) - l'apparecchio si accende.
5. Durante il lavoro, mantenere premuti i due pulsanti.
6. Non appena si rilascia un pulsante, il tagliasiepi si spegne.

## Indicazioni per il lavoro

- Tagliare sempre prima i due lati della siepe, successivamente la parte superiore. In questo modo il materiale tagliato non cade sulle zone non ancora potate
- La livella a bolla integrata agevola il taglio rettilineo ( 5)
- Le siepi dovrebbero essere tagliate sempre in forma trapezoidale. Ciò impedisce che i rami inferiori diventino meno spessi ( 8)

## Riparazione

- Le riparazioni devono essere eseguite solo da aziende specializzate o dai nostri Centri assistenza AL-KO

## Manutenzione

**⚠ Attenzione - Pericolo corrente elettrica!**  
Prima di qualunque lavoro di manutenzione e cura scollegare la spina di alimentazione!

**⚠ Attenzione - Pericolo di infortuni!**  
Per qualunque intervento di manutenzione e cura della lama, indossare sempre guanti da lavoro!

1. Dopo ogni utilizzo pulire sempre la lama e il corpo del tagliasiepi con una spazzola o un panno. Non utilizzare acqua né detersivi aggressivi - rischio di corrosione!
2. Oliare leggermente la barra della lama con un olio protettivo adatto.
3. Controllare che tutte le viti siano serrate.
4. Controllare regolarmente la lama. Rivolgersi ad un Centro assistenza AL-KO nei seguenti casi:
  - Lama difettosa
  - Lama smussata
  - Usura eccessiva

## Conservazione

**i** La copertura della lama può essere applicata alla parete e usata per riporre il tagliasiepi.  
Assicurarsi che le viti siano ben salde!  
**(📷 7)**

- Conservare la macchina sempre con la spina di alimentazione staccata
- Conservare la macchina sempre con la copertura di protezione applicata
- Asciugare la macchina e conservarla fuori dalla portata di bambini e persone non autorizzate all'uso.
- Assicurare la macchina con un lucchetto\*  
**(📷 6)**

\* Non compreso nella fornitura

## Smaltimento



**Non smaltire vecchie macchine, pile o batterie con i rifiuti domestici!**

Imballaggio, macchina e accessori sono prodotti con materiali riciclabili e devono essere smaltiti di conseguenza.

## Aiuto per la risoluzione dei malfunzionamenti più comuni

Malfunzionamento	Possibili cause	Soluzione
La macchina non funziona	Nessuna alimentazione elettrica	Controllare la valvola di sicurezza / la prolunga
	Cavo della macchina guasto	Consultare un Centro assistenza AL-KO
La macchina funziona irregolarmente	Prolunga danneggiata	Controllare la prolunga
	Interruttore on/off guasto	Consultare un Centro assistenza AL-KO
	Guasto interno	Consultare un Centro assistenza AL-KO
Il motore è acceso, ma la lama rimane ferma	Guasto interno	Consultare un Centro assistenza AL-KO
La lama si surriscalda	Assenza di lubrificazione	Oliare leggermente la lama
	Lama senza filo	Consultare un Centro assistenza AL-KO
	Intaccature nella lama	Consultare un Centro assistenza AL-KO

**i** In presenza di anomalie che non siano riportate in tabella o che non si è in grado di eliminare, rivolgersi al nostro Servizio assistenza clienti di zona.

## Dichiarazione di conformità CE

Con la presente si dichiara che il presente prodotto, nella versione da noi messa in commercio, è conforme ai requisiti delle direttive UE armonizzate, degli standard di sicurezza UE e gli standard specifici del prodotto.

<b>Prodotto</b> Tagliasiepi elettrico	<b>Costruttore</b> AL-KO Geräte GmbH Ichenhauser Str. 14 D-89359 Kötz	<b>Delegato</b> Anton Eberle Ichenhauser Str. 14 D-89359 Kötz
<b>Numero di serie</b> G 2402405		
<b>Tipo</b> HT 600 Flexible Cut HT 700 Flexible Cut	<b>Direttive UE</b> 98/37/CE (fino al 28.12.09) 2006/42/CE (dal 29.12.09) 2006/95/CE 2004/108/CE 2000/14/CE	<b>Norme armonizzate</b> EN 60745-2-15 EN 60745-2-5/AB
<b>Livello di potenza acustica</b> misurato / garantito	<b>Valutazione di conformità</b> 2000/14/CE, Appendice V	
HT 600 Flexible Cut 107 / 107 dB(A)		
HT 700 Flexible Cut 103 / 103 dB(A)		

Kötz, 20.10.2009



Antonio De Filippo,  
Managing Director

## Garanzia

Qualsiasi difetto del materiale o di fabbricazione sarà eliminato durante il periodo di garanzia previsto dalla legge, a nostra scelta, tramite riparazione o sostituzione. Il periodo di garanzia dipende dalle leggi del paese, in cui viene acquistata la macchina.

La nostra garanzia è valida solo nei seguenti casi:

- Utilizzo corretto della macchina
- Rispetto delle istruzioni per l'uso
- Impiego di ricambi originali

La garanzia decade nei seguenti casi:

- Tentativi di riparazione sulla macchina
- Modifiche tecniche alla macchina
- Impiego non conforme alle prescrizioni (per es. impiego professionale o in ambito pubblico)

Sono esclusi dalla garanzia:

- Danni alla vernice riconducibili alla normale usura
- Particolari soggetti a usura, che sulla scheda ricambi siano contrassegnati da XXX XXX (X)
- Motori a combustione – Per questi valgono le norme di garanzia del produttore del motore

Per richiedere una prestazione in garanzia rivolgersi - con questa dichiarazione e lo scontrino dell'acquisto - al rivenditore o al Centro assistenza autorizzato più vicino. La presente garanzia lascia invariate le rivendicazioni di garanzia legali dell'acquirente nei riguardi del venditore.

## Spremna beseda k priročniku

- Pred zagonom preberite pričujoče navodilo za uporabo. To je predpogoj za varno delo in nemoteno rokovanje
- Upoštevajte varnostna in opozorilna navodila v tej dokumentaciji in na napravi
- Shranite navodila za rokovanje za bodočo rabo in jih predajte novemu uporabniku

### Pojasnilo oznak



#### **Pozor!**

Ravnanje strogo v skladu s temi opozorili lahko prepreči poškodbe oseb in materialno škodo.



Posebna navodila za boljše razumevanje in rokovanje.



Simbol fotoaparata opozarja na slike.

## Vsebina

Spremna beseda k priročniku.....	60
Opis izdelka.....	60
Varnostne in zaščitne naprave.....	60
Tehnični podatki.....	62
Varnostna opozorila.....	62
Montaža.....	65
Upravljanje.....	65
Popravilo.....	65
Nega in vzdrževanje.....	66
Pomoč pri motnjah.....	66
Skladiščenje.....	66
Dstranjevanje.....	66
Izjava ES o skladnosti.....	67
Garancija.....	67

## Opis izdelka

### Namenska uporaba

Te škarje za živo mejo so namenjene izključno za zasebno rabo, za obrezovanje žive meje in grmovja.

Drugačna ali uporaba izven tu opisane velja kot neustrezna. Proizvajalec ne prevzema odgovornosti za tovrstno škodo.

### Možna neustrezna uporaba

- Varnostnih naprav ne smete sneti ali premestiti, npr. tako, da privežete tipko za vklop na prijemalni ročaj
- Naprave ne uporabljajte v dežju in/ali na mokri živi meji ali grmovju
- Naprave ne smete uporabljati v pridobitvene namene

## Varnostne in zaščitne naprave



#### **Pozor – Nevarnost poškodb!**

Varnostnih in zaščitnih naprav ne smete onesposobiti!

### Otroška zaščita

Vrtina (5 mm) na zadnjem aktivacijskem vzvodu je predvidena za obešanko\* (📷 5). Obešanka preprečuje nehoteno sprožanje naprave.

\* Ni vključena v obseg dobave

### Zaščita za roke



#### **Pozor!**

Če zaščita za roke ni montirana, obstaja nevarnost poškodb!

Naprave nikoli ne vklopite brez zaščite za roke.

### Zagon z obema rokama

Škarje za živo mejo se lahko sprožijo samo z obema rokama hkrati.

## Pregled izdelka

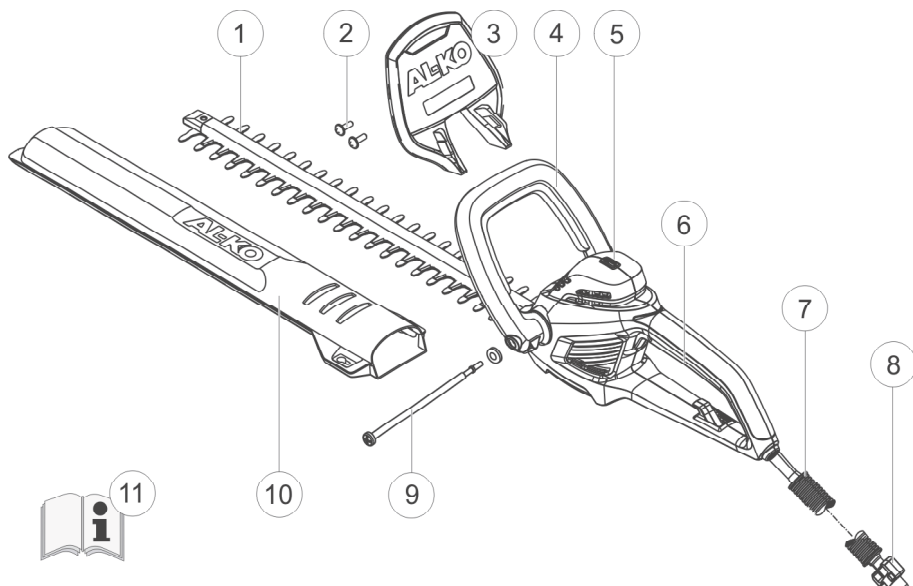

1	Rezilo	7	Varnostni kabel
2	Vijaki za montažo ščitnika za roke	8	Uvodnica za kabel
3	Zaščita za roke	9	Vpenjalni sorniki in podloške za nastavljen ročaj
4	Sprednji ročaj z vklopno tipko	10	Zaščitni pokrov rezila
5	Vodna tehnica	11	Navodila za uporabo
6	Zadnji ročaj z vklopno tipko		

## Pomen simbolov na napravi



Nosite zaščitna očala.



Pozor! Pri rokovanju z napravo bodite posebno previdni.



Preberite navodilo za uporabo in ravnajte v skladu z njim.



Če se vodnik poškoduje ali prereže, vtič takoj izvilcite iz omrežja.



Naprave ne izpostavljajte dežju.

## Tehnični podatki

Tehnični podatki	HT 600 Flexible Cut	HT 700 Flexible Cut
Poraba električne energije	600 W	700 W
Dolžina rezila	600 mm	650 mm
Razmik med rezili	24 mm	24 mm
Skupna teža	4,1 kg	4,5 kg
Vibracijske vrednosti na ročaju *	4,8 m/s <sup>2</sup>	4,1 m/s <sup>2</sup>
Omrežno napajanje	230V~240V / 50Hz	230V~240V / 50Hz
Razred izolacije	□ / II	□ / II
Število hodov v prostem teku	1700 min <sup>-1</sup>	1700 min <sup>-1</sup>
Raven zvočnega tlaka L <sub>PA</sub>	90 dB (A)	94 dB(A)

\* Izkazana vibracijska vrednost je bila izmerjena skladno s standardno metodo testiranja in se lahko uporablja za primerjavo električnih orodij.

## Varnostna opozorila

### Splošna varnostna opozorila za električna orodja

#### Pozor!

Vibracijska vrednost med uporabo električnega orodja se lahko od izkazane vrednosti razlikuje z ozirom na rabo naprave.

#### Pozor – Nevarnost poškodb!

Varnostnih in zaščitnih naprav ne smete onesposobiti!

#### Pozor!

**Preberite vsa varnostna opozorila in navodila.**

Zamude pri upoštevanju varnostnih opozoril in navodil lahko povzročijo električni udar, požar in/ali težke telesne poškodbe. **Shranite vsa varnostna opozorila in navodila za bodočo rabo.**

#### Pozor – Nevarnost zaradi električnega toka!

Če se kabel poškoduje ali prereže, vtič takoj izvlecite iz omrežja!

#### Pozor!

Napravo uporabljajte samo v tehnično brezhibnem stanju!

Pred vsako uporabo preverite morebitne poškodbe naprave, kabla in vtiča. Poškodovane dele lahko popravite ali zamenjate samo v strokovni delavnici.

## Varnost na delovnem mestu

- **Držite svoje delovno območje čisto in dobro osvetljeno.**  
Nered ali neosvetljena delovna območja lahko privedejo do nesreč
- **Z električnim orodjem ne delajte v eksplozivno ogroženi okolici, v kateri se nahajajo gorljive tekočine, plini ali prahi.**  
Električna orodja ustvarjajo iskre, ki lahko vnamejo prah ali hlapi
- **Otrokom in drugim osebam ne dovolite dostop med uporabo električnega orodja.** Pri odvrtni pozornosti lahko izgubite kontrolo nad napravo

## Električna varnost

- **Priključni vtič električnega orodja mora ustrezati v vtičnico. Vtiča se ne sme na noben način spreminjati. Ne uporabljajte adapterskih vtičev skupaj z ozemljenimi električnimi orodji.**  
Nespremenjeni vtiči in ustrezne vtičnice zmanjšujejo tveganje električnega udara
- **Izogibajte se kontaktu telesa z ozemljenimi površinami, kot so cevi, radiatorji, pečice in hladilniki.**  
Obstaja povečano tveganje zaradi električnega udara, če je vaše telo ozemljeno
- **Držite električna orodja dlje od dežja ali vlage.** Prediranje vode v električno orodje povečuje tveganje električnega udara
- **Kabla ne uporabljajte za nošenje, obešanje električnega orodja ali za vlečenje vtiča iz vtičnice. Zavarujte kabel pred vročino, oljem, ostrimi robovi ali premikajočimi se deli naprave.**  
Poškodovani ali zapleteni kabli povečujejo tveganje električnega udara

- **Če z električnim orodjem delate na odprtem, uporabljajte le podaljševalne kable, ki so primerni za delo zunaj.**  
Uporaba podaljševalnega kabla, primernega za delo zunaj, zmanjšuje tveganje električnega udara
- **Če obratovanje električnega orodja v vlažni okolici ni neizogibno, uporabljajte stikalo za zaščito pred okvarnim tokom.**  
Uporaba stikala za zaščito pred okvarnim tokom zmanjšuje tveganje električnega udara

## Varnost oseb

- **Bodite pozorni, pazite na to, kaj delate, in premišljeno delajte z električnim orodjem. Električnega orodja ne uporabljajte, če ste utrujeni ali če se nahajate pod vplivom mamil, alkohola ali zdravil.**  
Trenutek nepazljivosti pri uporabi električnega orodja lahko privede do resnih telesnih poškodb
- **Nosite osebno zaščitno opremo in vedno zaščitna očala.**  
Nošenje osebne zaščitne opreme, kot so maska za zaščito pred prahom, ne drseči varnostni čevlji, zaščitna čelada ali glušnik, glede na vrsto in uporabo električnega orodja zmanjšuje tveganje telesnih poškodb
- **Izogibajte se nehotenemu zagonu. Prepričajte se, da je električno orodje izklopljeno, preden ga priključite na tokovno napajanje, dvigujete ali nosite.**  
Če pri nošenju električnega orodja držite prst na stikalu in napravo vklopljeno priključujete na tokovno napajanje, lahko to privede do nesreč

- **Odstranite nastavitvena orodja ali vijajčne ključe, preden električno orodje vklopite.**  
Orodje ali ključ, ki se nahaja na vrtečem se delu naprave, lahko privede do telesnih poškodb
- **Izogibajte se nenormalni drži telesa. Poskrbite za varno stojišče in vedno vzdržujte ravnotežje.**  
S tem lahko električno orodje v nepričakovanih situacijah boljše kontrolirate
- **Nosite ustrezna oblačila. Ne nosite širokih oblačil ali nakita. Oddaljite lasje, oblačila in rokavice od premikajočih se delov.**  
Premikajoči se deli lahko zajamejo ohlapna oblačila, nakit ali dolge lasje
- **Če se lahko montirajo naprave za sesanje in pobiranje prahu, se prepričajte, da so le-te priključene in se pravilno uporabljajo.**  
Uporaba sesalnika lahko zmanjšuje ogroženost s prahom
- **Izvlcite vtič iz vtičnice, preden opravljate nastavitve naprave, zamenjujete dele pribora ali odložite napravo.** Ta previdnostni ukrep preprečuje nehoteni zagon električnega orodja
- **Shranite neuporabljena električna orodja izven dosega otrok. Ne dovolite, da napravo uporabljajo osebe, ki z njo niso seznanjene ali ki niso prebrale ta navodila.**  
Električna orodja so nevarna, če jih uporabljajo neizkušene osebe
- **Skrbno negujte električna orodja. Kontrolirajte, ali premični deli delujejo neoporečno in se ne zatikajo, ali so deli počeni ali poškodovani tako, da je delovanje električnega orodja ovirano. Poškodovane dele dajte popraviti pred uporabo naprave.**  
Vzrok mnogih nesreč so slabo vzdrževana električna orodja
- **Držite svoja rezilna orodja ostra in čista.**  
Skrbno negovana rezilna orodja z ostrimi rezilnimi robovi se manj zatikajo in se lažje vodijo

## Uporaba in ravnanje z električnim orodjem

- **Naprave ne preobremenjujte. Za svoje delo uporabljajte le za to predvideno električno orodje.**  
Z ustreznim električnim orodjem boste delali boljše in varnejše v navedenem območju moči
- **Ne uporabljajte električnega orodja, stikalo katerega je pokvarjeno.**  
Električno orodje, ki ga ni več mogoče vklopiti ali izklopiti, je nevarno in se mora popraviti

- **Uporabljajte električno orodje, pribor, vložna orodja itd. v skladu s temi navodili. Pri tem upoštevajte delovne pogoje in dejavnost, ki se izvaja.**  
Uporaba električnih orodij za drugačne aplikacije od predvidenih lahko privede do nevarnih situacij

## Servis

- **Popravilo vašega električnega orodja prepustite le kvalificiranemu strokovnemu osebju z originalnimi nadomestnimi deli.**  
Na tak način boste zagotovili ohranitev varnosti električnega orodja



## Varnostni napotki za uporabo

- **Napravo vedno uporabljajte z obema rokama**
- **S telesom in oblačili se ne približujte rezalnemu sklopu**
- **Odrezanih drobcev ne odstranjujte pri delujočem motorju**
- **Pri odlaganju/prenašanju naprave:**
  - napravo izklopite
  - izvlecite omrežni vtič
  - natakните zaščitno prevleko
- **Naprave ne držite za rezilo**
- **Napravo vedno nosite tako, da jo primete za ročaj**
- **Hišna omrežna napetost se mora ujemati s podatki o omrežni napetosti v tehničnih podatkih**
- **Za podaljšek vedno uporabljajte posebno kabelsko uvodnico**
- **Kabel držite izven območja rezanja in vedno napeljite stran od naprave**

## Montaža

 Simbol fotoaparata opozarja na slike na strani 3.

1. S priloženima vijakoma pritrdite zaščito za roke na ohišje (📷 1).
2. Rahlo razvlecite ročaj in ga natakните na ohišje (📷 2a). Ozobljenje se mora zaskočiti.
3. Dvignite prekucni vzvod na ročaju navzven in ga čvrsto držite. (📷 2b)
4. Vtaknite vpenjalni sornik skozi ročaj in ohišje ter ga z roko privijte v prekucni vzvod. (📷 2c)
5. Vpenjalni sornik privijajte tako, da prekucni vzvod z neznatno uporabo sile lahko prislonite ob ročaj.
6. Kabelski podaljšek napeljite skozi kabelsko uvodnico (📷 3).

## Upravljanje

### **Pozor – Nevarnost poškodb!**

Napravo uporabljajte samo, če so vsi deli montirani!

Pri uporabi upoštevajte varnostna navodila!

1. Premeščanje sprednjega ročaja
  - a. Razklopite prekucni vzvod
  - b. Privedite ročaj v zeleni položaj
  - c. Sklopite prekucni vzvod
2. Povežite omrežni kabel s tokovnim omrežjem.
3. Objemite z eno roko sprednji, potem zadnji ročaj.
4. Pritisnite obe vklopni tipki ročaja (📷 4) - naprava se zažene.
5. Med delom držite pritisnjeni obe vklopni tipki.
6. Takoj ko eno vklopno tipko pustite, se škarje za živo mejo izklopijo.

## Napotki za delo

- Živo mejo vedno najprej obrežite z obeh strani, nato še z zgornje strani. Na tak način odrezani material ne more pasti v še neobdelana območja
- Vgrajena vodna tehtnica olajša raven rez (📷 5)
- Živa meja mora biti vedno trapezno obrezana. To preprečuje ogolitev spodnjih vej (📷 8)

## Popravilo

- Popravila smejo izvajati samo pooblaščen strokovna podjetja ali naše servisne delavnice AL-KO

## Nega in vzdrževanje

**⚠️ Pozor – Nevarnost zaradi električnega toka!**  
Pred vzdrževalnimi deli in nego vedno izvlecite omrežni vtič!

**⚠️ Pozor – Nevarnost poškodb!**  
Pri vzdrževalnih delih in negi rezila vedno nosite delovne rokavice!

1. Rezilo in ohišje po vsaki uporabi očistite s krtačo ali krpo. Ne uporabljajte vodo in/ali agresivna čistila - nevarnost korozije!
2. Prečke rezila rahlo naoljite z zaščitnim oljem.
3. Preverite pritrjenost vseh vijakov.
4. Redno preverjajte rezilo.  
Obrnite se na servisno mesto AL-KO v primeru:
  - pokvarjenega rezila
  - togega rezila
  - prekomerne obrabe

## Skladiščenje

**i** Zaščita za rezilo se lahko montira na steno, kot držalo škarij za živo mejo.  
Pazite na trd sedež vijakov!  7

- Napravo shranjujte z izvlečenim omrežnim vtičem
- Napravo shranjujte samo z nataknjeno zaščito
- Napravo shranjujte na suhem mestu, nedostopno otrokom in nepooblaščenim osebam
- Napravo zavarujte z obešanko\*  6

\* Ni vključena v obseg dobave

## Dstranjevanje



**Dslužene naprave, baterij ali akumulatorja ne odlagajte med gospodinjske odpadke!**

Embalaza, naprava in oprema so izdelani iz materialov, primernih za recikliranje. dstranjajte jih v skladu s predpisi.

## Pomoč pri motnjah

Motnja	Možni vzroki	Rešitev
Naprava ne deluje	Ni električnega napajanja	Preverite hišno varovalko/podaljšek
	Kabel naprave je v okvari	Obrnite se na servisno mesto AL-KO
Naprava deluje s prekinitvami	Podaljšek je poškodovan	Preverite podaljšek
	Stikalo za vklop/izklop je v okvari	Obrnite se na servisno mesto AL-KO
	Notranja napaka	Obrnite se na servisno mesto AL-KO
Motor teče, rezilo stoji	Notranja napaka	Obrnite se na servisno mesto AL-KO
Nož je vroč	Ni podmazan	Nož rahlo naoljite
	Nož je otopel	Obrnite se na servisno mesto AL-KO
	Vrzeli v nožu	Obrnite se na servisno mesto AL-KO

**i** V primeru motenj, ki niso navedene v tej preglednici oziroma jih ne morete odpraviti sami, se obrnite na našo pristojno servisno službo.

## Izjava ES o skladnosti

S to izjavo potrjujemo, da je ta izdelek v predstavljeni izvedbi, skladen z usklajenimi direktivami EU, varnostnimi standardi EU in upoštevni standardi za tovrstne izdelke.

<b>Izdelek</b> Električne škarje za živo mejo	<b>Proizvajalec</b> AL-KO Geräte GmbH Ichenhauser Str. 14 D-89359 Kötz	<b>Pooblaščen zastopnik</b> Anton Eberle Ichenhauser Str. 14 D-89359 Kötz
<b>Serijska številka</b> G 2402405		

<b>Tip</b> HT 600 Flexible Cut HT 700 Flexible Cut	<b>Direktive EU</b> 98/37/ES (do 28.12.09) 2006/42/ES (od 29.12.09) 2006/95/ES 2004/108/ES 2000/14/ES	<b>Usklajene norme</b> EN 60745-2-15 EN 60745-2-5
--	--	---

<b>Raven zvočne moči</b> izmerjena / garantirana	<b>Ugotavljanje skladnosti</b> 2000/14/ES, Dodatek V
HT 600 Flexible Cut 107 / 107 dB(A)	
HT 700 Flexible Cut 103 / 103 dB(A)	

Kötz, 20.10.2009



Antonio De Filippo, direktor

## Garancija

V zakonitem garancijskem roku morebitne napake v materialu ali izdelavi v skladu z našo presojo brezplačno odpravimo bodisi s popravilom ali zamenjavo delov. Obseg garancijskih pravic je odvisen tudi od zakonodaje države, v kateri ste napravo kupili.

Naša garancija velja samo:

- če napravo uporabljate v skladu z navodili in namenom
- če upoštevate navodila za uporabo
- če uporabljate le originalne nadomestne dele

Garancijske pravice prenehajo veljati:

- če skuša napravo popraviti nepooblaščen oseba
- če opravite tehnične spremembe na napravi
- v primeru nenamenske uporabe (npr. v pridobitvene ali komunalne namene)

Garancija ne krije:

- poškodb laka, ki so posledica običajne obrabe
- obrabnih delov, ki so na seznamu nadomestnih delov označeni z okvirčkom XXX XXX (X)
- za motorje z notranjim izgorevanjem veljajo določila v garancijskem listu, ki ga prilaga proizvajalec

V primeru uveljavljanja garancije se z garancijskim listom in računom obrnite na svojega prodajalca ali najbližji pooblaščen servis. Navedbe v pričujoči garancijski izjavi ne omejujejo zakonsko določenih pravic, ki jih ima kupec do prodajalca.

## Uz ovaj priručnik

- Pročitajte ove upute za uporabu prije puštanja u rad. To je preduvjet za siguran rad i neometano rukovanje
- Pridržavajte se sigurnosnih napomena i upozorenja u ovoj dokumentaciji i na stroju
- Čuvajte upute za uporabu kako biste ih mogli kasnije koristiti i predajte ih novim korisnicima

## Objašnjenje znakova

 **Pozor!**  
Točnim slijedećem ovih napomena upozorenja mogu se izbjeći štete po ljude i/ili materijalne štete.

 Specijalne napomene za bolje razumijevanje i rukovanje.

 Simbol fotoaparata ukazuje na slike.

## Sadržaj

O ovom priručniku .....	4
Opis proizvoda.....	4
Sigurnosni i zaštitni uređaji.....	4
Tehnički podatci.....	6
Sigurnosne napomene .....	6
Montaža.....	9
Opsluživanje.....	9
Popravljanje.....	9
Održavanje i njega.....	10
Pomoć kod smetnji.....	10
Skladištenje .....	10
Zbrinjavanje.....	10
Izjava EZ o sukladnosti.....	11
Jamstvo .....	11

## Opis proizvoda

### Namjenska uporaba

Ove škare za živu ogradu namijenjene su isključivo za podrezivanje živih ograda, grmova i žbunja u privatnom području.

Druga ili nadilazeća mogućnost uporabe smatra se nenamjenskom. Proizvođač ne odgovara za štete koje proizlaze iz takve uporabe.

### Moguća pogrešna uporaba

- Sigurnosne naprave ne smiju se demontirati ili premošćavati, npr. privezivanjem upravljačkih tipki na prihvatnim stremenima
- Nemojte koristiti ovaj uređaj kad pada kiša i/ili za podrezivanje mokrih živih ograda i grmova
- Ovaj uređaj ne smije se koristiti u profesionalne svrhe

## Sigurnosne i zaštitne naprave

 **Pozor - opasnost od povreda!**  
Sigurnosne i zaštitne naprave ne smiju se staviti izvan snage!

### Zaštita za djecu

Provrt (5 mm) na stražnjoj aktivacijskoj ručki predviđena je za lokot\* ( 5). Brava s lokotom sprječava neželjeno aktiviranje uređaja.

\* Nije sadržano u opsegu isporuke

### Zaštita za ruke

 **Pozor!**  
Opasnost od povreda kad zaštita za ruke nije montirana!  
Nikad ne koristite uređaj bez zaštite za ruke.

### Aktiviranje s dvije ruke

Škare za živicu mogu se aktivirati samo ako se istovremeno koriste obje ruke.

## Pregled proizvoda

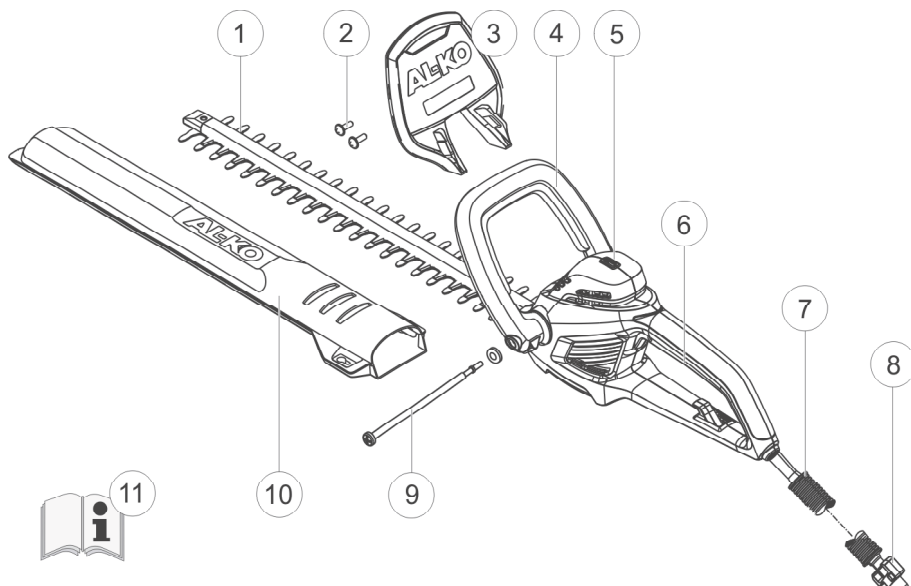

1	Nož za rezanje	7	Sigurnosni kabel
2	Vijci za montažu štitnika za ruke	8	Vučno rasterećenje kabela
3	Zaštita za ruke	9	Stezni svornjak i podloška za namjestivi prihvatni stremen
4	Prednji prihvatni stremen s upravljačkom tipkom	10	Zaštitni poklopac za nož za rezanje
5	Libela	11	Upute za uporabu
6	Stražnji prihvatni stremen s upravljačkom tipkom		

## Značenje simbola na uređaju



Nosite zaštitne naočale.



Pozor! Naročit oprez pri rukovanju.



Pročitajte upute za rukovanje i postupajte prema njima.



Odmah odvojite utikač iz mreže ako je vod oštećen ili razdvojen.



Ne izlažite uređaj kiši.

## Tehnički podatci

Tehnički podatci	HT 600 Flexible Cut	HT 700 Flexible Cut
Primljena snaga	600 W	700 W
Duljina noža	600 mm	650 mm
Debljina rezanja	24 mm	24 mm
Ukupna težina	4,1 kg	4,5 kg
Vrijednosti vibracije na ručki *	4,8 m/s <sup>2</sup>	4,1 m/s <sup>2</sup>
Mreži napon	230V~240V / 50Hz	230V~240V / 50Hz
Klasa izolacije	□ / II	□ / II
Broj pomaka u slobodnom hodu	1700 min <sup>-1</sup>	1700 min <sup>-1</sup>
Razina zvučnog tlaka L <sub>PA</sub>	90 dB (A)	94 dB(A)

\* Iskazana vrijednost vibracije izmjerena je sukladno standardnoj metodi testiranja i može se koristiti za usporedbu električnih alata.

## Sigurnosne napomene

### Opće sigurnosne napomene za električne alate

#### Pozor!

Vrijednost vibracije tijekom uporabe električnoga alata može se od iskazane vrijednosti razlikovati ovisno o primjeni uređaja.

#### Pozor - opasnost od povreda!

Sigurnosne i zaštitne naprave ne smiju se staviti izvan snage!

#### Pozor!

**Pročitajte sve sigurnosne napomene i upute.**

Propusti kod pridržavanja sigurnosnih napomena i uputa mogu uzrokovati električni udar, požar i/ili teške ozljede. **Sačuvajte sve sigurnosne napomene i upute za buduću uporabu.**

#### Pozor - opasnost od struje!

Odmah odvojite utikač iz mreže ako je vod oštećen ili razdvojen!

#### Pozor!

Koristite uređaj samo u tehnički besprijeckornom stanju!

Prije svake uporabe provjerite ima li oštećenja na uređaju, kabelu i utikaču, oštećeni dijelovi moraju se popraviti ili zamijeniti u servisnoj radionici.

## Sigurnost na radnome mjestu

- **Svoje područje rada držite čistim i dobro osvijetljenim.**  
Nered ili neosvijetljena područja rada mogu dovesti do nezgoda
- **Električnim alatom ne radite u okružju ugroženom eksplozijom u kojem se nalaze zapaljive tekućine, plinovi ili prašine.**  
Električni alati stvaraju iskre koje mogu zapaliti prašinu ili pare
- **Djeci i drugim osobama ne dopustite pristup tijekom uporabe električnog alata.** Pri skretanju možete izbugiti kontrolu nad uređajem

## Električna sigurnost

- **Priključni utikač električnog alata mora pristajati u utičnicu. Utikač se ne smije mijenjati ni na koji način. Ne upotrebljavajte adapterske utikače zajedno s uzemljenim električnim alatima.**  
Neizmijenjeni utikači i prikladne utičnice smanjuju rizik električnog udara
- **Izbjegavajte kontakt tijela s uzemljenim površinama poput cijevi, radijatora, peći i hladnjaka.**  
Postoji povećan rizik od električnog udara ako je Vaše tijelo uzemljeno
- **Električne alate držite dalje od kiše ili vlage.** Prodiranje vode u električni alat povećava rizik električnog udara
- **Kabel ne koristite za nošenje, vješanje električnog alata ili za izvlačenje utikača iz utičnice. Kabel držite dalje od vrućine, ulja, oštih bridova ili pokretljivih dijelova uređaja.**  
Oštećeni ili usukani kabeli povećavaju rizik električnog udara

- **Ako električnim alatom radite na otvorenom, upotrebljavajte samo produžne kabele koji su prikladni za rad na otvorenom.**  
Primjena produžnog kabela prikladnog za rad na otvorenom smanjuje rizik električnog udara
- **Ako se rad električnog alata u vlažnom okružju ne može izbjeći, upotrebljavajte sklopku za zaštitu od struje kvara.**  
Primjena sklopke za zaštitu od struje kvara smanjuje rizik električnog udara

## Sigurnost osoba

- **Budite pozorni, pazite na ono što činite i promišljeno radite električnim alatom. Električni alat ne upotrebljavajte ako ste umorni ili se nalazite pod utjecajem droga, alkohola ili lijekova.**  
Trenutak nepažnje pri uporabi električnog alata može dovesti do ozbiljnih ozljeda
- **Nosite osobnu zaštitnu opremu i uvijek zaštitne naočale.**  
Nošenje osobne zaštitne opreme poput maske za prašinu, sigurnosnih cipela otpornih na klizanje, zaštitne kacige ili štitnika za sluh ovisno o vrsti i primjeni električnog alata smanjuje rizik od ozljeda
- **Izbjegavajte nehotično puštanje u rad. Uvjerite se da je električni alat isključen prije nego što ga priključite na napajanje strujom, dižete ili nosite.**  
Ako prilikom nošenja električnog alata prst držite na sklopki ili uključeni uređaj priključujete na napajanje strujom, to može dovesti do nezgoda

- **Uklonite alate za namještanje ili ključeve za vijke prije uključivanja električnog alata.**  
Alat ili ključ koji se nalazi u rotacijskom dijelu uređaja može dovesti o ozljeda
- **Izbjegavajte nenormalan položaj tijela. Pobrinite se za sigurno uporište i uvijek održavajte ravnotežu.**  
Na takav način ćete električni alat bolje kontrolirati u neočekivanim situacijama
- **Nosite prikladnu odjeću. Ne nosite široku odjeću ili nakit. Kosu, odjeću i rukavice držite dalje od pokretljivih dijelova.**  
Pokretljivi dijelovi mogu zahvatiti labavu odjeću, nakit ili dugačku kosu
- **Ako se mogu montirati uređaji za usisavanje i hvatanje prašine, uvjerite se da su priključene i da se pravilno upotrebljavaju.**  
Uporaba usisivača za prašinu može smanjiti ugroženost prašinom
- **Izvucite utikač iz utičnice prije obavljanja namještanja uređaja, zamjene dijelova pribora ili odlaganja uređaja.** Ta mjera opreza sprječava nehotično pokretanje električnog alata
- **Nekorištene električne alate držite izvan dohvata djece. Ne dopustite korištenje uređaja osobama koje s njim nisu upoznate ili koje nisu pročitale ove upute.**  
Električni alati su opasni ako ih koriste neiskusne osobe
- **Brižljivo nježite električne alate. Kontrolirajte funkcioniraju li pokretljivi dijelovi besprijekorno i nisu li zaglavljani, jesu li dijelovi puknuti ili oštećeni na takav način da se ometa djelovanje električnog alata. Oštećene dijelove dajte popraviti prije korištenja uređaja.**  
Uzrok mnogim nezgodama su loše održavani električni alati
- **Rezne alate držite oštrim i čistim.**  
Brižljivo njegovani rezni alati s oštrim sječivima manje se zaglavljuju i lakše se vode

## Uporaba i rukovanje električnim alatom

- **Ne preopterećujte uređaj. Za svoj rad upotrebljavajte samo za to predviđen električni alat.**  
Prikladnim električnim alatom radit ćete bolje i sigurnije u navedenom području snage
- **Ne upotrebljavajte električni alat čija sklopka je pokvarena.**  
Električni alat koji se više ne može uključiti ili isključiti opasan je i mora se popraviti
- **Upotrebljavajte električni alat, pribor, usadne alate itd. sukladno ovim uputama. Pritom uzmite u obzir uvjete rada i djelatnost koju treba izvesti.**  
Uporaba električnih alata za primjene drugačije od predviđenih može dovesti do opasnih situacija

## Servis

- **Popravljanje svojega električnog alata prepustite samo kvalificiranom stručnom osoblju s originalnim zamjenskim dijelovima.**  
Na takav način se osigurava održavanje sigurnosti električnog alata



## Sigurnosne napomene uz rukovanje

- **Uvijek koristite uređaj s obje ruke**
- **Tijelo i odjeću držite dalje od sječiva**
- **Nemojte odstranjivati izrezani materijal dok motor radi**
- **Prilikom napuštanja / transporta uređaja:**
  - Isključite uređaj
  - Izvucite mrežni utikač
  - Postavite zaštitni poklopac
- **Nikad ne dodirujte uređaj za nož za rezanje**
- **Uređaj nosite samo za ručku**
- **Kućni mreži napon mora se podudarati s podatcima o mrežnome naponu u tehničkim podatcima**
- **Uvijek koristite specijalno vučno rasterećenje kabela za produžni kabel**
- **Kabel držite dalje od područja rezanja i uvijek ga vodite dalje od stroja**

## Montaža

 Simbol fotoaparata ukazuje na slike sa stranice 3.

1. Pričvrstite zaštitu za ruke pomoću priloženih vijaka na kućište (📷 1).
2. Lagano razvucite prihvatno streme i natakните ga na kućište (📷 2a). Ozubljenje mora uskočiti u ležište.
3. Preklopите prekretnu polugu na prihvatnom stremenu prema van i čvrsto je držite. (📷 2b).
4. Utakните stezni svornjak kroz prihvatni stremen i kućište pa ga rukom zavrните u prekretnu polugu. (📷 2c).
5. Stezni svornjak zategnite tako da prekretnu polugu uz neznatnu primjenu sile možete osloniti o prihvatni stremen.
6. Provedite produžni kabel kroz vučno rasterećenje (📷 3).

## Rukovanje

 **Pozor - opasnost od povreda!**  
Uređaj se smije koristiti samo nakon potpune montaže!  
Obratite pozornost na sigurnosne napomene uz rukovanje!

1. Premještanje prednjeg prihvatnog stremena
  - a. Rasklopите prekretnu polugu
  - b. Dovedite prihvatni stremen u željeni položaj
  - c. Sklopите prekretnu polugu
2. Spojite mrežni kabel sa strujnom mrežom.
3. Jednom rukom obuhvatite prednji, a zatim stražnji prihvatni stremen.
4. Pritisnite obje upravljačke tipke prihvatnog stremena (📷 4) - uređaj se pokreće.
5. Tijekom rada držite pritisnute obje upravljačke tipke.
6. Čim pustite jednu upravljačku tipku, škare za živicu se isključuju.

## Radne napomene

- Uvijek prvo podrežite obje strane živice, a zatim gornju stranu.  
Na takav način izrezani materijal ne može pasti u još neobrađena područja
- Ugrađena libela olakšava ravan rez (📷 5)
- Živicu uvijek treba rezati u obliku trapeza. To sprječava ogoljivanja donjih grana (📷 8)

## Popravci

- Popravke smiju izvoditi samo kompetentni stručni servisi ili naša AL-KO servisna služba

## Održavanje i njega

**⚠ Pozor - opasnost od struje!**  
Prije svih radova održavanja i njega uvijek izvucite mrežni utikač!

**⚠ Pozor - opasnost od povreda!**  
Tijekom radova održavanja i njega na nožu za rezanje uvijek nosite radne rukavice!

1. Nakon svake primjene očistite nož za rezanje i kućište pomoću četke ili krpe. Ne upotrebljavajte vodu i/ili agresivna sredstva za čišćenje - opasnost od korozije!
2. Lagano nauljite traku noža prikladnim zaštitnim uljem.
3. Provjerite nalježu li čvrsto svi vijci.
4. Redovito provjeravajte nož za rezanje. Potražite AL-KO servisnu službu kod:
  - Pokvarenog noža za rezanje
  - Tupog noža za rezanje
  - Prekomerne istrošenosti

## Skladištenje

**i** Zaštita noža može se postaviti kao držač za škare za živu ogradu na zid. Pazite na čvrst dosjed vijaka! **(📷 7)**

- Uređaj uvijek odlažite s izvučenim mrežnim utikačem
- Uređaj odložite samo s postavljenim zaštitnim poklopcem
- Uređaj odložite na suho mjesto nepristupačno za djecu i neovlaštene osobe
- Uređaj osigurajte bravom s lokotom\* **(📷 6)**

\* Nije sadržano u opsegu isporuke

## Zbrinjavanje



**Stare uređaje, baterije ili akumulatorne ne odlažite u kućno smeće!**

Pakiranje, uređaj i dodatna oprema izrađeni su od materijala koji se mogu reciklirati i moraju se propisno zbrinuti.

## Pomoć kod smetnji

Smetnja	Mogući uzrok	Rješenje
Uređaj ne funkcionira	Nema napajanja strujom	Provjera kućnog osigurača / produžnog kabela
	Kabel uređaja je neispravan	Potražite AL-KO servisnu službu
Uređaj radi s prekidima	Produžni kabel je oštećen	Provjerite produžni kabel
	Prekidač za uklj./isklj je neispravan	Potražite AL-KO servisnu službu
	Interna greška	Potražite AL-KO servisnu službu
Motor radi, nož stoji	Interna greška	Potražite AL-KO servisnu službu
Nož postaje vreo	Potrebno podmazivanje	Lagano nauljite motor
	Nož je tup	Potražite AL-KO servisnu službu
	Nož je iskrzan	Potražite AL-KO servisnu službu

**i** U slučaju smetnji koje nisu navedene u ovoj tablici ili koje sami ne možete ukloniti molimo obratite se našoj nadležnoj servisnoj službi.

## EZ izjava o sukladnosti

Ovim potvrđujemo da ovaj proizvod u verziji koju smo pustili u promet odgovara zahtjevima harmoniziranih EU smjernica, EU sigurnosnih standarda i standarda specifičnih za proizvod.

### Proizvod

Električne škare za živicu

### Serijski broj

G 2402405

### Proizvođač

AL-KO Geräte GmbH  
Ichenhauser Str. 14  
D-89359 Kötz

### Opunomoćenik

Anton Eberle  
Ichenhauser Str. 14  
D-89359 Kötz

### Tip

HT 600 Flexible Cut  
HT 700 Flexible Cut

### EU smjernice

98/37/EZ (do 28.12.09. godine)  
2006/42/EZ (od 29.12.09. godine)  
2006/95/EZ  
2004/108/EZ  
2000/14/EZ

### Harmonizirane norme

EN 60745-2-15  
EN 60745-2-5

### Razina zvučne snage

izmjerena / zajamčena

HT 600 Flexible Cut 107 / 107 dB(A)  
HT 700 Flexible Cut 103 / 103 dB(A)

### Procjena sukladnosti

2000/14/EZ Prilog V

Kötz, 20.10.2009. godine



Antonio De Filippo, generalni direktor

## Jamstvo

Eventualne greške na materijalu ili greške pri proizvodnji koje se pojave na uređaju uklanjamo tijekom zakonskog jamstvenog roka za zahtjeve u slučaju nedostataka po našem izboru u vidu popravke ili zamjenske isporuke. Jamstveni rok određuje se prema zakonu zemlje u kojoj je uređaj kupljen.

Naše jamstvo vrijedi samo u slučaju:

- Propisnog rukovanja uređajem
- Poštovanja uputa za rukovanje
- Uporabe originalnih zamjenskih dijelova

Pravo na jamstvo gubi se u slučaju:

- Pokušaja popravaka na uređaju
- Tehničkih izmjena na uređaju
- Nenamjenske uporabe (npr. profesionalna ili komunalna uporaba)

Iz jamstva su isključeni:

- Oštećenja na laku koja nastaju uslijed normalnog habanja
- Potrošni dijelovi koji su na kartici zamjenskih dijelova označeni okvirom XXX XXX (X)
- Motori s unutarnjim izgaranjem – za njih vrijede odvojene jamstvene odredbe odgovarajućeg proizvođača motora

U slučaju jamstvenog zahtjeva molimo obratiti se s ovom izjavom o jamstvu i dokazom o kupnji Vašem prodavaču ili najbližoj ovlaštenoj servisnoj službi za kupce. Ovom izjavom o jamstvu nisu obuhvaćeni zahtjevi u slučaju nedostataka koje kupac može imati prema prodavaču.

## O tym podręczniku

- Proszę przeczytać niniejszy podręcznik obsługi przed uruchomieniem. Stanowi to podstawę bezpiecznej pracy i niezawodnej obsługi
- Należy przestrzegać wskazówek bezpieczeństwa i ostrzegawczych, które znajdują się w tej dokumentacji i na urządzeniu
- Zachować niniejszą instrukcję obsługi do późniejszego użytku i przekazać ją ew. następnemu użytkownikowi

## Objaśnienie znaków

 **Uwaga!**  
Stosować się dokładnie do znaków ostrzegawczych, aby uniknąć szkód osobowych lub mienia.

 Specjalne wskazówki w celu lepszego zrozumienia i obsługi.

 Symbol kamery wskazuje na ilustracje.

## Spis rzeczy

O tym podręczniku.....	76
Opis produktu .....	76
Instalacje zabezpieczające.....	76
Dane techniczne.....	78
Wskazówki bezpieczeństwa .....	78
Montaż.....	81
Obsługa .....	81
Naprawa .....	81
Przeglądy i konserwacja.....	82
Czynności do wykonania w przypadku usterek.....	82
Składowanie .....	82
Utylizacja .....	82
Deklaracja zgodności EWG .....	83
Gwarancja .....	83

## Opis produktu

### Użycie zgodne z przeznaczeniem

Niniejsze nożyce żywopłatów służą wyłącznie do prywatnego przycinania żywopłatów, krzewów i krzaków.

Zastosowanie inne, wykraczające poza to, uważa się za niezgodne z przeznaczeniem. Producent nie odpowiada za wynikające z tego szkody.

### Możliwe błędne użycie

- Urządzeń zabezpieczających nie wolno demontować albo omijać, np. przez podwiązywanie wyłącznika w rękojeści
- Nie stosować urządzenia podczas deszczu lub na mokrych żywopłatach lub krzewach
- Urządzenie nie może być stosowane do celów profesjonalnych

## Instalacje zabezpieczające

 **Uwaga - Niebezpieczeństwo urazu!**  
Instalacje zabezpieczające nie mogą być wyłączone!

### Zabezpieczenia dzieci

Otwór (5 mm) w tylnej części dźwigni przewidziany jest do zastosowania kłódki\* (🔒 5). Zamek zasłaniający zabezpiecza przed mimowolnym włączeniem des urządzenia.

\* Nie zawarty w dostawie

### Ostona rąk

 **Uwaga!**  
Niebezpieczeństwo urazu przy nie zamontowanej osłonie rąk!  
Nie używać urządzenia bez osłony rąk.

### Uruchamianie oburęczne

Nożyce żywopłatu mogą być uruchamiane tylko oburącz, jednocześnie.

## Przegląd produktu

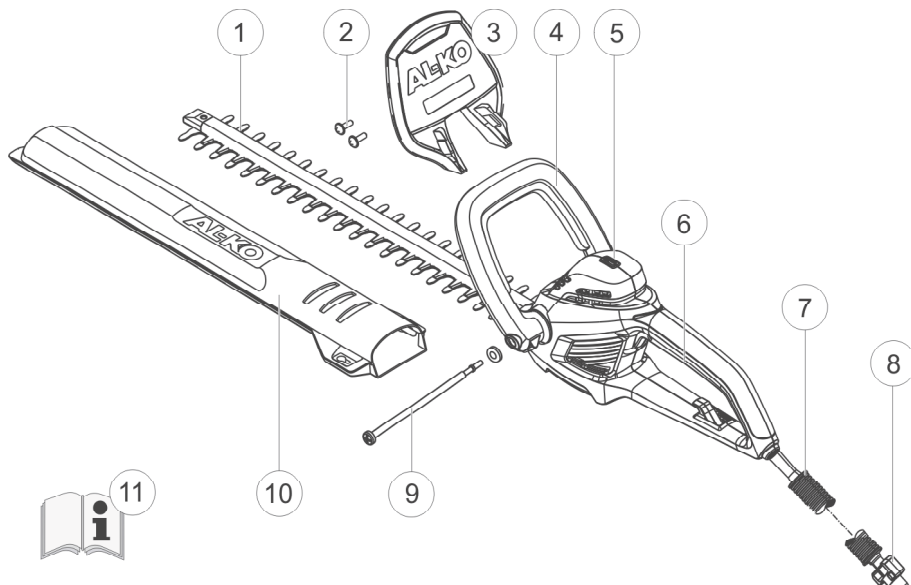

1	Nóż tnący	7	Kabel Safety
2	Śruby do montażu osłony rąk	8	Odciążka kabla
3	osłona rąk	9	Bolec&plytka uchwyty nastawnego
4	Przedni uchwyt z przyciskiem wyłącznika	10	Osłona noża tnącego
5	Poziomica	11	Instrukcja obsługi
6	Tyłny uchwyt z przyciskiem wyłącznika		

## Znaczenie symboli na urządzeniu



Załóż okulary ochronne.



Uwaga! Szczególna ostrożność przy manipulacji.



Przeczytaj instrukcję i stosuj się do niej.



Jeśli przewód jest uszkodzony lub przerwany to należy go natychmiast odłączyć od sieci.



Nie wystawiać urządzenia na deszcz.

## Dane techniczne

Dane techniczne	HT 600 Flexible Cut	HT 700 Flexible Cut
Pobór mocy	600 W	700 W
Długość noża	600 mm	650 mm
Siła cięcia	24 mm	24 mm
Ciężar całości	4,1 kg	4,5 kg
Wartości drgań na uchwycie*	4,8 m/s <sup>2</sup>	4,1 m/s <sup>2</sup>
Napięcie sieci	230V~240V / 50Hz	230V~240V / 50Hz
Klasa izolacji	□ / II	□ / II
Liczba posuwów na biegu jałowym	1700 min <sup>-1</sup>	1700 min <sup>-1</sup>
Poziom ciśnienia dźwięku L <sub>PA</sub>	90 dB (A)	94 dB(A)

\* Przedstawiona wartość drgań została zmierzona wg standardowej metody testowej i może być stosowana do porównań elektronarzędzi.

## Wskazówki bezpieczeństwa

### Ogólne wskazówki bezpieczeństwa dla elektronarzędzi

#### Uwaga!

Wartość drgań podczas pracy elektronarzędzia może się różnić od podanej, w zależności od obszaru zastosowania narzędzia.

#### Uwaga - Niebezpieczeństwo urazu!

Instalacje zabezpieczające nie mogą być wyłączane!

#### Uwaga!

**Należy przeczytać wskazówki i instrukcje w zakresie bezpieczeństwa.**

Nieprawidłowości związane z niedotrzymaniem wskazówek i instrukcji bezpieczeństwa mogą prowadzić do udaru elektrycznego, pożaru i/lub ciężkich skaleczeń. **Zachować wskazówki i instrukcje bezpieczeństwa także na później.**

#### Uwaga - niebezpieczeństwo porażenia prądem!

Jeśli przewód jest uszkodzony lub przerwany, to należy go natychmiast odłączyć od sieci!

#### Uwaga!

Urządzenie może być używane tylko w nienagannym stanie technicznym!

Przed każdym użyciem sprawdzić urządzenie, kabel i wtyk, czy nie są uszkodzone, części uszkodzone muszą być naprawione w serwisie lub wymienione.

## Zabezpieczenie miejsca pracy

- **Miejsce pracy należy utrzymywać w czystości i stosować dobre oświetlenie.**  
Nieporządek i niewystarczające oświetlenie mogą prowadzić do wypadków
- **Nie używać elektronarzędzia w obszarze zagrożonym wybuchem, w którym znajdują się palne płyny, gazy lub pyły.**  
Elektronarzędzie wytwarza iskry, które mogą zapalić opary lub pyły
- **Trzymać z dala dzieci i inne osoby podczas korzystania z elektronarzędzia.** W przypadku braku koncentracji możliwa jest utrata panowania nad narzędziem

## Bezpieczeństwo elektryczne

- **Wtyczka elektronarzędzia musi pasować do gniazda zasilającego. Nie wolno w żaden sposób zmieniać wtyczki. Nie stosować żadnych adapterów wtykowych w połączeniu z uziemionym elektronarzędziem.**  
Niezmienione wtyczki i gniazda ograniczają ryzyko udaru elektrycznego
- **Unikać kontaktu ciała z uziemionymi powierzchniami, jak rury, ogrzewanie, piece i lodówki.**  
Powstaje podwyższone ryzyko udaru elektrycznego, gdyż ciało jest uziemione
- **Trzymać elektronarzędzia z dala od deszczu lub wilgoci.** Wniknięcie wody do elektronarzędzia podwyższa ryzyko udaru elektrycznego
- **Nie używać kabla w innym celu, niż ten, do którego jest przeznaczony, nie nosić za niego narzędzia, nie wieszać na nim ani nie ciągnąć za niego, chcąc wyciągnąć wtyczkę z gniazda. Kabel utrzymywać z dala od źródeł ciepła, oleju, ostrych brzegów lub poruszających się części urządzenia.**  
Uszkodzone lub splątane kable stanowią podwyższone ryzyko udaru elektrycznego

- **Jeśli narzędzie będzie pracować na wolnym powietrzu, należy zastosować przedłużacz, który przystosowany jest także do pracy na zewnątrz.**  
Zastosowanie do takiej pracy przewodu odpowiednio dostosowanego zmniejsza ryzyko udaru elektrycznego
- **Jeśli nie można uniknąć pracy narzędzia w wilgotnym otoczeniu, należy użyć wyłącznika ochronnego prądowego.**  
Zastosowanie tego wyłącznika zmniejsza ryzyko wystąpienia udaru elektrycznego

## Bezpieczeństwo osób

- **Bądź ostrożny, uważaj na to, co robisz, i postępuj rozsądnie podczas pracy elektronarzędziem. Nie należy pracować elektronarzędziem, jeśli operator jest zmęczony, jest pod wpływem narkotyków, alkoholu lub leków.**  
Moment nieostrożności podczas pracy narzędziem może prowadzić do poważnych skaleczeń
- **Należy nosić środki ochrony osobistej i zawsze okulary ochronne.**  
Noszenie środków ochrony osobistej, takich jak maska przeciwpyłowa, bezpoślizgowe obuwie, kask ochronny lub ochrona słuchu, w zależności od rodzaju zastosowania elektronarzędzia, zmniejszają ryzyko skaleczeń
- **Unikać niezamierzonego załączenia narzędzia. Należy się przekonać, że elektronarzędzie jest wyłączone, zanim zostanie podłączone do prądu, będzie wzięte do rąk lub przenoszone.**  
Jeśli podczas przenoszenia elektronarzędzia palec pozostanie na włączniku lub urządzenie będzie włączone do źródła prądu, to może to prowadzić do wypadków

- **Usunąć wszystkie narzędzia nastawne lub śrubokręty przed załączeniem elektronarzędzia.**  
Narzędzie lub klucz, znajdujące się w ruchomej części urządzenia, mogą prowadzić do skaleczeń
- **Unikać nienaturalnego ustawienia ciała. Należy zawsze stać pewnie i utrzymywać równowagę.**  
W ten sposób można lepiej kontrolować narzędzie w nieprzewidzianych sytuacjach
- **Nosić odpowiednią odzież. Nie nosić odzieży szerokiej i ozdób. Włosy, odzież i rękawice utrzymywać z dala od poruszających się części urządzenia.**  
Luźna odzież, ozdoby lub długie włosy mogą dostać się w poruszające się części urządzenia
- **Jeśli można zamontować urządzenia odpylające lub wychwytyjące, to należy się upewnić, że są one założone i w sposób prawidłowy stosowane.**  
Użycie odpylania może zmniejszyć zagrożenia związane z pyłem
- **Wyciągnąć wtyczkę z gniazdka przed podjęciem czynności nastawczych na urządzeniu, wymianą oprzyrządowania lub odłożenia urządzenia.** Te czynności uniemożliwią niezamierzone uruchomienie elektronarzędzia
- **Nie używane narzędzia trzymać z dala od dzieci. Osoby, które nie potrafią pracować elektronarzędziem lub nie zapoznały się z instrukcjami, nie mogą być dopuszczone do narzędzia.**  
Elektronarzędzia są niebezpieczne w rękach osób niedoświadczonych
- **Należy troskliwie pielęgnować elektronarzędzie. Skontrolować, czy poruszające się części urządzenia pracują prawidłowo i nie zacinają się, a także czy części nie są złamane lub tak uszkodzone, że prawidłowe funkcjonowanie nie może być zagwarantowane. Uszkodzone części przed użyciem urządzenia należy naprawić.**  
Wiele wypadków ma za przyczynę źle konserwowane elektronarzędzia
- **Urządzenia skrawające utrzymywać w stanie ostrym i czystym.**  
Urządzenia skrawające naostrzone rzadziej się zacinają i są łatwiejsze w prowadzeniu

## Zastosowanie i użytkowanie elektronarzędzia

- **Nie należy przeciążać urządzenia. Do danych prac używać jedynie określonych elektronarzędzi.**  
Praca właściwym narzędziem jest lepsza i wydajniejsza
- **Nie używać elektronarzędzia, którego wyłącznik jest uszkodzony.**  
Elektronarzędzie, które nie daje się włączyć lub wyłączyć, jest niebezpieczne i musi zostać naprawione
- **Używać elektronarzędzia, oprzyrządowania, narzędzi itp. zawsze zgodnie z niniejszymi instrukcjami. Należy przy tym uwzględnić warunki pracy i czynność, jaka ma być wykonana.**  
Stosowanie elektronarzędzi do innego celu, jak przewidziane dla danego narzędzia, może prowadzić do sytuacji niebezpiecznych

## Serwis

- **Naprawy elektronarzędzia powinien przeprowadzać autoryzowany serwis, używając oryginalnych części zamiennych.**  
W ten sposób można zagwarantować, że bezpieczeństwo pracy urządzenia będzie utrzymywane







## Wskazówki bezpieczeństwa obsługi

- **Urządzenie obsługiwać zawsze oburącz**
- **Ciało i ubranie trzymać zdala od aparatu tnącego**
- **Nie usuwać obiektu cięcia w czasie pracy silnika**
- **Przy pozostawianiu/ transporcie urządzenia:**
  - Wyłączyć urządzenie
  - Wyciągnąć wtyk
  - Założyć pokrywę ochronną
- **Nigdy nie chwytać urządzenia za nóż tnący**
- **Urządzenie przenosić trzymając wyłącznie za uchwyt**
- **Napięcie sieci domowej musi być zgodne z podanym w danych technicznych**
- **Stosować zawsze specjalne odciażki kabla dla przedłużacza**
- **Należy zawsze utrzymywać kabel poza zasięgiem cięcia i odsuwać od maszyny**

## Montaż

 Symbol kamery wskazuje na ilustracje na stronie 3.

1. Przymocować osłonę rąk do obudowy dostarczonymi śrubami ( 1).
2. Odciągnąć pomalowany uchwyt i nasadzić go na obudowę ( 2a). Musi się zazębić.
3. Złożyć dźwignię na uchwycie na zewnątrz i przytrzymać mocno. ( 2b)
4. Przełożyć bolec przez dźwignię i obudowę, i wkręcić ręką. ( 2c)
5. Wkręcać tak daleko, żeby potrzebne było użycie trochę większej siły dociągającej dźwignię do uchwytu.
6. Przeprowadzić przedłużacz kabla przez odciażki ( 3).

## Obsługa



### Uwaga - Niebezpieczeństwo urazu!

Urządzenie może być używane jedynie po całkowitym złożeniu!

Przy obsłudze stosować się do wskazówek bezpieczeństwa!

1. Nastawa przedniego uchwytu
  - a. Rozłożyć dźwignię
  - b. Umieścić uchwyt w żądanej pozycji
  - c. Złożyć dźwignię
2. Połączyć kabel sieciowy z siecią zasilania.
3. Jedną ręką objąć przedni, potem tylny uchwyt.
4. Nacisnąć obydwa włączniki uchwytu ( 4) - urządzenie wystartuje.
5. Włączniki w czasie pracy przytrzymywać wciśnięte.
6. Jak tylko przycisk zostanie puszczone, nożyce się wyłącza.

## Wskazówki pracy

- Zaczynać zawsze od przycinania boków żywopłotu a następnie ciąć górę. W ten sposób ścinki nie dostaną się w obszar jeszcze nie opracowywany
- Wbudowana poziomicą ułatwi równe cięcie ( 5)
- Żywopłoty powinny być zawsze przycinane trapezowo. To zapobiega łysieniu niższych gałęzi ( 8)

## Naprawa

- Naprawy mogą być wykonywane przez kompetentne zakłady albo nasz serwis AL-KO

## Przeglądy i konserwacja

**⚠ Uwaga - niebezpieczeństwo porażenia prądem!**  
Przed wszelkimi pracami naprawy i konserwacji wyciągnąć wtyk sieciowy!

**⚠ Uwaga - Niebezpieczeństwo urazu!**  
Przed wszelkimi pracami naprawy i konserwacji przy ostrzu tnącym należy zawsze zakładać rękawice robocze!

- Po każdej pracy należy oczyścić szczotką lub ścierką ostrze tnące i obudowę. Nie używać wody i/lub agresywnych środków czyszczących - niebezpieczeństwo korozji!
- Listwę nożową należy lekko naoliwić odpowiednim olejem zabezpieczającym.
- Proszę sprawdzić mocne dokręcenie wszelkich śrub.
- Regularnie kontrolować nóż tnący. Zgłosić się do serwisu AL-KO w przypadku:
  - Uszkodzenia noża
  - Tępego noża
  - Nadmiernego zużycia

## Składowanie

**i** Oslona noża może służyć do zawieszenia nożyc żywopłatów na ścianie. Sprawdźcie pewność montażu śrub!  7

- Urządzenie składować zawsze z wyciągniętym wtykiem
- Urządzenie składować tylko z nałożoną pokrywą
- Proszę składować urządzenie w miejscu suchym i niedostępnym dla dzieci i osób nieupoważnionych
- Zabezpieczyć urządzenie zamkiem osłonowym\*  6

\* Nie zawarty w dostawie

## Utylizacja



**Zużytych urządzeń, baterii lub akumulatorów nie wyrzucać do śmietnika!**

Opakowanie, urządzenie i wyposażenie są wykonane z materiałów podlegających recyklingowi i należy je utylizować.

## Czynności do wykonania w przypadku usterek

Usterka	Możliwe przyczyny	Rozwiązanie
Urządzenie nie działa	Brak zasilania	Sprawdzić bezpieczniki domowe / kabel przedłużacza
	Uszkodzony kabel urządzenia	Odnaleźć stację serwisu AL-KO
Urządzenie działa w sposób przerywany	Uszkodzony przedłużacz	Sprawdzić przedłużacz
	Uszkodzony wyłącznik	Odnaleźć stację serwisu AL-KO
	Uszkodzenie wewnątrz	Odnaleźć stację serwisu AL-KO
Silnik pracuje, noże się nie poruszają	Uszkodzenie wewnątrz	Odnaleźć stację serwisu AL-KO
Noże się nagrzewają	Brak smarowania	Naoliwić lekko nóż
	Tępy nóż	Odnaleźć stację serwisu AL-KO
	Nóż wyszczerbiony	Odnaleźć stację serwisu AL-KO

**i** Przy uszkodzeniach nie podanych w tej tabeli, lub takich których samodzielnie nie można usunąć, należy się zwrócić do odpowiedniego serwisu.

## Deklaracja zgodności EWG

Niniejszym oznajmiamy, że ten produkt w wykonaniu dopuszczonym do obrotu odpowiada zharmonizowanym przepisom wytycznych UE, normom bezpieczeństwa UE i normom odnoszącym się do produktu.

<b>Produkt</b> Elektryczne noże żywoplotowe	<b>Producent</b> AL-KO Geräte GmbH Ichenhauser Str. 14 D-89359 Kötz	<b>Pełnomocnik</b> Anton Eberle Ichenhauser Str. 14 D-89359 Kötz
<b>Numer seryjny</b> G 2402405		
<b>Typ</b> HT 600 Flexible Cut HT 700 Flexible Cut	<b>Wytyczne U-E</b> 98/37/EG (do 28.12.09) 2006/42/EG (od 29.12.09) 2006/95/EG 2004/108/EG 2000/14/EG	<b>Normy zharmonizowane</b> EN 60745-2-15 EN 60745-2-5/AB
<b>Poziom mocy dźwięku</b> zmierzony / gwarantowany	<b>Ocena zgodności</b> 2000/14/EG, załącznik V	
HT 600 Flexible Cut 107 / 103 dB(A)		
HT 700 Flexible Cut 107 / 103 dB(A)		

Kötz, 20.10.2009



Antonio De Filippo,  
Dyrektor wykonawczy

## Gwarancja

Eventualne wady materiałowe lub produkcji urządzenia usuwamy w przepisowym okresie gwarancji braku wad, poprzez naprawę lub wymianę według naszego wyboru. Okres gwarancji określany jest według przepisów kraju zakupu.

Gwarancja przysługuje tylko wtedy gdy:

- Obchodzone się odpowiednio z urządzeniem
- Przestrzegano instrukcji obsługi
- Stosowano oryginalne części zamienne

Gwarancja wygasa gdy:

- Próbowano urządzenie naprawiać
- Dokonywano zmian technicznych w urządzeniu
- Stosowano urządzenie niezgodnie z przeznaczeniem (np. zawodowe lub komunalne zastosowanie)

Gwarancja nie obejmuje:

- Uszkodzeń lakieru wynikłych z normalnego zużycia
- Części podlegających zużyciu oznaczonych w wykazie XXX XXX (X) w ramach
- Silniki spalinowe – dla nich obowiązują odrębne postanowienia gwarancyjne producenta silnika

W przypadku konieczności korzystania z gwarancji proszę się zwrócić do Waszego sprzedawcy lub autoryzowanej placówki serwisowej z niniejszą deklaracją gwarancji i dowodem zakupu. Udzielenie gwarancji nie ma wpływu na prawne możliwości roszczeń nabywcy względem sprzedawcy.

## K této příručce

- Před uvedením přístroje do provozu si pozorně přečtěte tento návod k obsluze. Je to předpokladem bezpečného a bezporuchového provozu přístroje
- Dbejte bezpečnostních a výstražných pokynů uvedených v této dokumentaci a na přístroji
- Návod k použití uschovejte pro případ potřeby a předejte jej dalším uživatelům

## Vysvětlivky k symbolům



### Pozor!

Přesné dodržování těchto výstražných upozornění zabraňuje škodám na zdraví osob a / nebo věcným škodám.



Speciální upozornění pro snadnější pochopení a manipulaci s přístrojem.



Symbol kamery odkazuje na obrázky.

## Obsah

K této příručce .....	84
Popis výrobku .....	84
Bezpečnostní a ochranná zařízení .....	84
Technické údaje .....	86
Bezpečnostní upozornění .....	86
Montáž .....	89
Obsluha .....	89
Opravy .....	89
Péče a údržba .....	90
Poruchy a jejich odstraňování .....	90
Uložení .....	90
Likvidace .....	90
Prohlášení o shodě ES .....	91
Záruka .....	91

## Popis výrobku

### Použití v souladu s určením

Tento křovinořez je určen pouze k soukromému řezání živých plotů, keřů a křoví.

Jakékoli jiné použití je nepřipustné. Za škody vzniklé v důsledku takového použití výrobce neručí.

### Možné chybné použití

- Nesmíte demontovat nebo přemostovat bezpečnostní zařízení, např. přivázáním spínacích tlačítek na rukojeť
- Přístroj se nesmí používat za deště a/nebo na mokré živé ploty a keře
- Přístroj nesmí být používán komerčně

## Bezpečnostní a ochranná zařízení

### ⚠ Pozor - Nebezpečí poranění!

Bezpečnostní a ochranná zařízení nesmí být vyřazena z provozu!

## Dětská pojistka

Otvor (5 mm) na zadní ovládací páce je určen pro visací zámek\* (🔒 5). Visací zámek zabrání nechtěnému zapnutí přístroje.

\* *Není obsahem dodávky*

## Ochrana rukou

### ⚠ Pozor!

Nebezpečí poranění při nenamontované ochraně rukou!  
Nikdy neprovozujte přístroj bez ochrany rukou.

## Dvouruční ovládání

Křovinořez lze ovládat pouze oběma rukama současně.

## Přehled výrobku

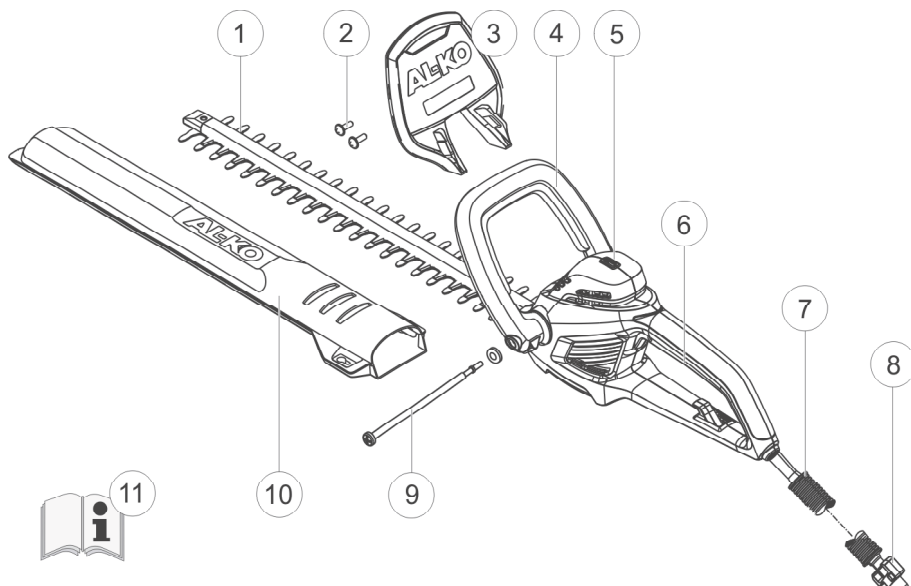

1	Vsazený nůž	7	Bezpečnostní kabel
2	Šrouby pro montáž ochrany rukou	8	Odlehčení kabelového tahu
3	Ochrana rukou	9	Upínací čep & destička pro nastavitelnou rukojeť
4	Přední rukojeť se spínacím tlačítkem	10	Kryt nože
5	Vodováha	11	Návod k obsluze
6	Zadní rukojeť se spínacím tlačítkem		

## Význam symbolů na přístroji



Noste ochranné brýle.



Pozor! Při manipulaci s přístrojem buďte mimořádně opatrní.



Přečtěte si návod k obsluze a jednejte podle něj.



Okamžitě vytáhněte zástrčku ze sítě, pokud dojde k poškození nebo přerušení kabelu.



Přístroj nevystavujte dešti.

## Technické údaje

Technické údaje	HT 600 Flexible Cut	HT 700 Flexible Cut
Příkon	600 W	700 W
Délka nože	600 mm	650 mm
Síla řezu	24 mm	24 mm
Celková hmotnost	4,1 kg	4,5 kg
Hodnoty vibrací na rukojeti *	4,8 m/s <sup>2</sup>	4,1 m/s <sup>2</sup>
Síťové napětí	230V~240V / 50Hz	230V~240V / 50Hz
Isolační třída	□ / II	□ / II
Počet volnoběžných zdvihů	1700 min <sup>-1</sup>	1700 min <sup>-1</sup>
Hladina zvuku L <sub>PA</sub>	90 dB (A)	94 dB(A)

\* Vykazovaná hodnota vibrací byla měřena podle standardní zkušební metody a lze ji použít ke srovnání s jinými elektrickými přístroji.

## Bezpečnostní upozornění

### Všeobecné bezpečnostní pokyny pro elektrické přístroje

#### Pozor!

Hodnota vibrací měřená během provozu elektrického přístroje se může podle použití přístroje od vykazované hodnoty lišit.

#### Pozor - Nebezpečí poranění!

Bezpečnostní a ochranná zařízení nesmí být vyřazena z provozu!

#### Pozor!

**Přečtěte si všechny bezpečnostní pokyny upozornění.**

Nedodržení bezpečnostních pokynů a upozornění může vést k úrazu elektrickým proudem, požáru a/nebo způsobit vážná poranění. **Uschovejte všechna bezpečnostní upozornění a pokyny pro další použití.**

#### Pozor - Nebezpečí poranění elektrickým proudem!

Okamžitě vytáhněte zástrčku ze sítě, pokud dojde k poškození nebo přerušení kabelu!

#### Pozor!

Používejte přístroj pouze tehdy, je-li v bezvadném stavu!

Před každým použitím zkontrolujte bezvadnost přístroje, kabelu a zástrčky. Poškozené díly musí opravit nebo vyměnit odborný servis.

## Bezpečnost na pracovišti

- **Pracoviště udržujte v čistotě a mějte je dobře osvětlené.**  
Nepořádek na pracovišti a neosvětlená pracoviště mohou vést k nehodám
- **S elektrickým přístrojem nepracujte v prostředí, ve kterém hrozí nebezpečí exploze, resp. ve kterém se nacházejí hořlavé kapaliny, plyny nebo prachy.**  
Elektrické přístroje produkují jiskry, které mohou vznítit prach nebo páry
- **Během provozu elektrického přístroje dbejte na to, aby se v jeho okolí nezdržovaly děti či jiné osoby.** Nepozornost, resp. odpoutání pozornosti může vést ke ztrátě kontroly nad přístrojem

## Elektrická bezpečnost

- **Přípojka přístroje musí odpovídat elektrické zásuvce. Na zástrčce nesmí být v žádném případě prováděny jakékoli změny. Nepoužívejte spolu s uzemněnými přístroji adaptérové zástrčky.**  
Zástrčky, na kterých nebyly prováděny žádné změny, resp. úpravy, jakož i vhodné zásuvky snižují nebezpečí úrazu elektrickým proudem
- **Nedotýkejte se uzemněných povrchů jako jsou potrubí, radiátory, sporáky nebo ledničky.**  
Je-li vaše tělo uzemněno, existuje zvýšené riziko úrazu elektrickým úderem
- **Elektrické přístroje chraňte před deštěm a vlhkostí.** Voda vnikající do elektrického přístroje zvyšuje riziko elektrického úderu
- **Kabel neodstraňujte za účelem transportu nebo zavěšení přístroje či vytažení zástrčky ze zásuvky. Kabel chraňte před působením vysokých teplot, oleje, před stykem s ostrými hranami nebo pohyblivými díly přístroje.**  
Poškozené nebo zamotané kabely zvyšují riziko elektrického úderu

- **Pracujete-li s elektrickým přístrojem venku, používejte pouze prodlužovací kabely, vhodné pro venkovní použití.**  
Používání takového kabelu snižuje riziko vzniku elektrického úderu
- **Není-li možné se vyvarovat provozu přístroje ve vlhkém prostředí, používejte proudový chránič.**  
Použití proudového chrániče snižuje riziko vzniku elektrického úderu

## Bezpečnost osob

- **Buďte opatrní, soustřeďte se na práci s přístrojem a zacházejte s ním rozumně. Elektrický přístroj nepoužívejte, jste-li unaveni nebo pod vlivem drog, alkoholu či léků.**  
Jediný moment nepozornosti při práci s přístrojem může způsobit vážná poranění.
- **Noste osobní ochranné prostředky a zásadně ochranné brýle.**  
Nošení osobních ochranných prostředků (dle typu a nasazení přístroje: protiprachová maska, pracovní obuv s neklouzavou podrážkou, ochranná helma a ochrana sluchu) při práci s přístrojem snižuje riziko poranění.
- **Přístroj zajistěte proti neúmyslnému uvedení do provozu. Přesvědčete se, zda je přístroj vypnutý, než jej zapojíte do el. sítě, uchopíte, či přenášíte.**  
Při přenášení přístroje nemějte nikdy prst na spínači, přístroj nikdy nezapojujte do el. sítě, je-li zapnutý. Nedodržení tohoto pokynu může vést ke zranění.

- **Než přístroj zapnete, odstraňte nastavovací nástroje nebo klíč na šrouby.**  
Nářadí nebo klíče nacházející se v pohyblivém dílu přístroje mohou způsobit poranění
- **Při práci s přístrojem se vyvarujte abnormálnímu držení (poloze) těla. Stůjte pevně a udržujte rovnováhu.**  
V neočekávaných situacích tak přístroj lépe udržíte pod kontrolou
- **Noste vhodný oděv. Nenoste volný oděv a šperky. Vlasy, oděv a ruce v rukavičích udržujte v bezpečné vzdálenosti od pohyblivých částí přístroje.**  
Volný oděv, šperky nebo dlouhé vlasy mohou být zachyceny pohyblivými částmi přístroje
- **Pokud je možné namontovat zařízení na odsávání a zadržování prachu, ujistěte se, zda jsou zapojená a používána správným způsobem.**  
Používání odsávачho zařízení může snížit ohrožení v důsledku prachu
- **Než začnete provádět nastavení přístroje, vyměňovat díly příslušenství nebo než přístroj odstavíte, vytáhněte zástrčku ze zásuvky.** Toto bezpečnostní opatření zabrání neúmyslnému zapnutí přístroje
- **Nepoužívané elektrické přístroje skladujte mimo dosah dětí. Osoby, které nejsou seznámeny s obsluhou přístroje nebo které si nepřčetly tento návod k použití, nenechávejte s přístrojem pracovat.**  
Elektrické přístroje představují nebezpečí v rukou osob, které s jejich obsluhou nemají zkušenost
- **Řádně o přístroj pečujte. Kontrolujte, zda pohyblivé části přístroje bezvadně fungují a nezadrhávají se, zda nejsou některé části zlomené či prasklé či natolik poškozené, že by to mělo vliv na funkčnost přístroje. Poškozené části přístroje nechte opravit, než přístroj opět uvedete do provozu.**  
Špatně udržované elektrické přístroje jsou příčinou mnohých úrazů
- **Nože přístroje udržujte ostré a čisté.**  
Řádně udržované a naostrené nože se nezadrhávají a lépe se obsluhují

### Používání elektrického přístroje a zacházení s ním

- **Přístroj nepřetěžujte. Používejte vhodný přístroj, určený k danému účelu, resp. pro danou činnost.**  
S vhodným přístrojem pracujete v udaném výkonovém rozsahu lépe a bezpečněji
- **Nikdy nepoužívejte přístroj s vadným spínačem.**  
Přístroj, který již nelze zapnout nebo vypnout, je nebezpečný a musí být opraven
- **Elektrický přístroj, příslušenství, nářadí atd. používejte v souladu s těmito pokyny. Berte přitom ohled na pracovní podmínky použití přístroje a typ prováděné činnosti.**  
Použití přístroje k jiným účelům než k těm, které jsou v souladu s jeho určením, může vést k nebezpečným situacím

### Servis

- **Opravy na elektrickém přístroji nechte provádět pouze kvalifikovaným odborníkem. Používejte zásadně originální náhradní díly.**  
Zajistíte tak trvale bezpečný provoz přístroje







## Bezpečnostní pokyny k obsluze

- **Přístroj obsluhujte vždy obouřučně**
- **Držte tělo a oblečení dál od nože**
- **Řezaný materiál neodtraňujte se zapnutým motorem**
- **Při opuštění / transportu přístroje:**
  - Přístroj vypněte
  - Vytáhněte zátrčku
  - Nasuňte ochranný kryt
- **Nikdy neberte přístroj za nůž**
- **Přístroj přenášejte pouze za rukojeť**
- **Napětí domácí sítě musí odpovídat údajům o síťovém napětí uvedených v Technických údajích**
- **K prodlužovacímu kabelu používejte vždy speciální odlehčení kabelového tahu**
- **Kabel držte z dosahu stříhání a vždy ho veděte směrem od přístroje**

## Montáž

 Symbol kamery odkazuje na obrázky na straně 3.



1. Pomocí přiložených šroubů připevněte ochranu rukou ke krytu ( 1).
2. Rukojeť lehce roztáhněte a nasadte ji na tělo přístroje ( 2a). Ozubení musí zaklapnout.
3. Sklápěcí páčku na rukojeti vyklapte ven a pevně ji držte. ( 2b)
4. Upínací čep prostrčte rukojetí a tělem přístroje a ručně jej zašroubujte do sklápěcí páčky. ( 2a)
5. Čep zašroubujte tak pevně, abyste mohli sklápěcí páčku bez námahy přiložit k rukojeti.
6. Prodlužovací kabel protáhněte odlehčením tahu ( 3).

## Obsluha

 **Pozor - Nebezpečí poranění!**  
Přístroj smí být uveden do provozu teprve poté, co byl kompletně smontován!  
Dodržujte bezpečnostní pokyny k obsluze!

1. Nastavení přední rukojeti
  - a. Odklopte sklápěcí páčku
  - b. Rukojeť nastavte do požadované polohy
  - c. Sklápěcí páčku opět zaklopte
2. Síťový kabel zapojte do sítě el. napětí.
3. Rukou uchopte nejdříve přední a potom zadní rukojeť.
4. Stiskněte obě spínací tlačítka na rukojeti ( 4), přístroj se spustí.
5. Během práce s přístrojem držte obě spínací tlačítka stisknutá.
6. Jakmile uvolníte stisk jednoho ze spínacích tlačítek, přístroj se vypne.

## Pracovní pokyny

- Stříhat začínějte vždy po stranách křoví, potom na vrchní straně.  
Odpad z ořezu tak nebude padat do oblastí, které ještě nejsou ořezané
- Vestavěná vodováha pomáhá řezat rovně ( 5)
- Křoví by se mělo stříhat vždy do tvaru lichoběžníku. Zamezí se tak obnažování spodních větví ( 8)

## Opravy

- Opravy smí provádět pouze kompetentní odborné servisy nebo naše servisní místa AL-KO

## Péče a údržba

**⚠ Pozor - Nebezpečí poranění elektrickým proudem!**  
Před veškerou údržbou a ošetřením vytáhněte zástrčku!

**⚠ Pozor - Nebezpečí poranění!**  
Při údržbě a ošetřování nože noste vždy pracovní rukavice!

- Po každém použití očistěte kartáčem nebo hadrem nůž a kryt. K čištění zásadně nepoužívejte vodu nebo agresivní čisticí prostředky - nebezpečí koroze!
- Vhodným ochranným olejem lehce naolejujte řezací lištu.
- Zkontrolujte pevné dotažení všech šroubů.
- Pravidelně kontrolujte nože.  
Servis AL-KO vyhledejte v těchto případech:
  - Vadné nože
  - Tupé nože
  - Nadměrné opotřebení přístroje

## Uložení

**i** Kryt nože lze umístit na zeď jako držák křovinořezu.  
Dbejte na pevné usazení šroubů!  7

- Přístroj skladujte vždy s vytaženou zátrčkou
- Přístroj skladujte vždy jen s nasazeným ochranným krytem
- Přístroj skladujte v suchu a na místě nepřístupném pro děti a nepovolané osoby
- Přístroj zajistěte visacím zámekem\*  6

\* *Není obsahem dodávky*

## Likvidace



**Vysloužilé přístroje, baterie nebo akumulátory nepatří do komunálního odpadu!**

Obal, přístroj a příslušenství jsou vyrobeny z recyklovatelného materiálu a likvidují se odpovídajícím způsobem.

## Poruchy a jejich odstraňování

Porucha	Možná příčina	Řešení
Přístroj nefunguje	Není elektrický proud	Zkontrolujte domovní pojistky / prodlužovací kabel
	Poškozený kabel	Vyhledat servis AL-KO
Přístroj pracuje přerušovaně	Prodlužovací kabel je poškozený	Zkontrolujte prodlužovací kabel
	Poškozené tlačítko zapínání/ vypínání	Vyhledat servis AL-KO
	Interní chyba	Vyhledat servis AL-KO
Motor běží, nože se nehýbou	Interní chyba	Vyhledat servis AL-KO
Nože se zahřívají	Chybějící mazání	Nůž lehce naolejujte
	Nůž je tupý	Vyhledat servis AL-KO
	Zuby na noži	Vyhledat servis AL-KO

**i** U závad, které nejsou uvedeny v této tabulce, nebo které nemůžete odstranit sami, se prosím obraťte na náš zákaznický servis.

## Prohlášení o shodě ES

Tímto prohlašujeme, že tento produkt, tato do verze daná do oběhu, odpovídá požadavkům harmonizovaných směrnic EU, bezpečnostním standardům EU a standardům specifickým pro tento produkt.

<b>Produkt</b> Elektrický křovinořez	<b>Výrobce</b> AL-KO Geräte GmbH Ichenhauser Str. 14 D-89359 Kötz	<b>Zmocněnec</b> Anton Eberle Ichenhauser Str. 14 D-89359 Kötz
<b>Sériové číslo</b> G 2402405		
<b>Typ</b> HT 600 Flexible Cut HT 700 Flexible Cut	<b>Směrnice EU</b> 98/37/ES (do 28.12.09) 2006/42/ES (od 29.12.09) 2006/95/EG 2004/108/EG 2000/14/EG	<b>Harmonizované normy</b> EN 60745-2-15 EN 60745-2-5/AB
<b>Hladina zvukového výkonu</b> měřená/zaručená HT 600 Flexible Cut 107 / 103 dB(A) HT 700 Flexible Cut 107 / 103 dB(A)	<b>Hodnocení shody</b> 2000/14/ES, příloha V	

Kötz, 20.10.2009



Antonio De Filippo,  
Managing Director

## Záruka

Případné materiálové nebo výrobní vady na přístroji odstraníme během zákonné lhůty na odstranění nedostatků podle našeho uvážení buď opravou nebo náhradou. Lhůta na odstranění nedostatků se řídí právem země, kde byl přístroj zakoupen.

Naše záruka platí jen v případě:

- Řádné manipulace s přístrojem
- Dodržení návodu k obsluze
- Používání originálních náhradních dílů

Záruka zaniká v případě:

- Pokusu o opravu přístroje
- Technických změn na přístroji
- Nevhodném používání (např. komerční nebo komunální využití)

Ze záruky je vyňato:

- Poškození laku, které se týká normálního opotřebení
- Rychle se opotřebovující součásti, které jsou na kartě náhradních dílů označeny rámečkem XXX XXX (X)
- Spalovací motory – na ně se vztahuje zvláštní záruka daného výrobce motoru

V záručním případě se obraťte s tímto prohlášením o záruce a dokladem o nákupu na vašeho prodejce nebo na nejbližší autorizovaný zákaznický servis. Příslibem záruky zůstávají zákonné nároky kupujícího vůči prodejci nedotčeny.

## O tomto návode

- Pred uvedením do prevádzky si prečítajte tento návod na použitie. Je to predpokladom k bezpečnej práci a bezchybnej manipulácii
- Dodržiavajte bezpečnostné a výstražné pokyny uvedené v tejto dokumentácii a na zariadení
- Tento návod na použitie si v prípade potreby uschovajte a nasledujúcemu používateľovi zariadenia ho odovzdajte spolu s ním

## Vysvetlenie značiek

 **Pozor!**  
Presným dodržiavaním týchto výstražných pokynov môžete zabrániť ublíženiu na zdraví a/alebo vecným škodám.

 Špeciálne pokyny pre lepšiu zrozumiteľnosť a manipuláciu.

 Symbol kamery poukazuje na obrázky.

## Obsah

O tomto návode .....	92
Popis výrobku .....	92
Bezpečnostné a ochranné zariadenia .....	92
Technické údaje .....	94
Bezpečnostné pokyny .....	94
Montáž .....	97
Obsluha .....	97
Opravy .....	97
Údržba a ošetrovanie .....	98
Pomoc pri poruchách .....	98
Skladovanie .....	98
Likvidácia .....	98
ES vyhlásenie o zhode .....	99
Záruka .....	99

## Popis výrobku

### Použitie v súlade s určením

Tieto nožnice na živý plot sú určené výlučne na zostrihávanie živých plotov, kríkov a krov v domácom prostredí.

Používanie na iné účely, ako sú uvedené, sa považuje za používanie v rozpore s určením. Za škody, ktoré vyplývajú z takéhoto použitia, výrobca neručí.

### Možné chybné používanie

- Bezpečnostné zariadenia sa nesmú demontovať alebo premošťovať, napr. pripojením vypínačov k rukoväti
- Zariadenie sa nesmie používať počas dažďa a/alebo na mokrom živom plote alebo kríkoch
- Zariadenie sa nesmie prevádzkovať na komerčné účely

## Bezpečnostné a ochranné zariadenia

 **Pozor - Nebezpečenstvo poranenia!**  
Bezpečnostné a ochranné zariadenia sa nesmú vypínať!

### Detská poistka

Otvor (5 mm) na zadnej spínacej páke je určený pre visací zámok\* ( 5). Visací zámok zabraňuje zapnutiu zariadenia nepovolnými osobami.

\* Nie je súčasťou dodávky

### Ochrana rúk

 **Pozor!**  
Nebezpečenstvo poranenia v prípade, že ochrana rúk nie je namontovaná!  
Zariadenie nespúšťajte bez ochrany rúk.

### Obojručné ovládanie

Nožnice na živý plot sa môžu obsluhovať iba pomocou oboch rúk.

## Prehľad výrobku

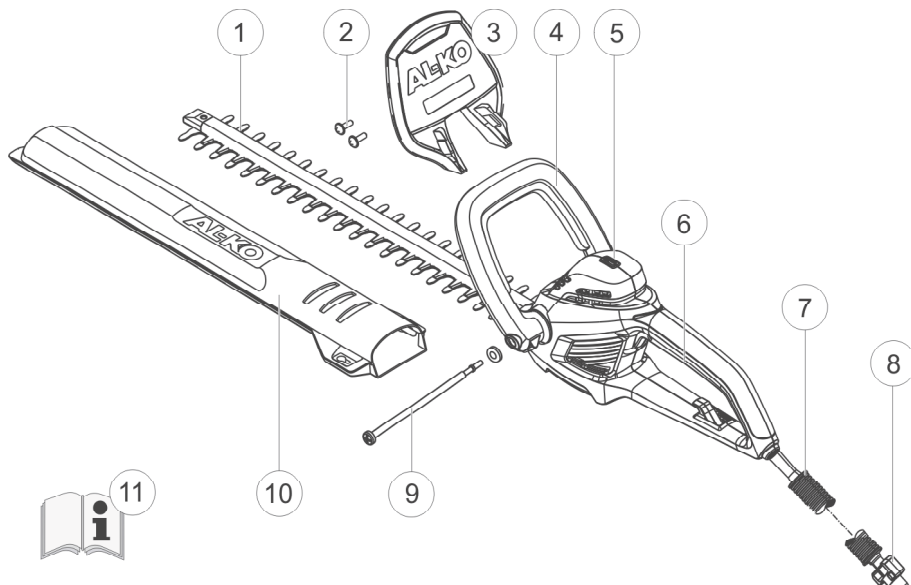

1	Rezací nôž	7	Bezpečnostný kábel
2	Skrutky pre montáž ochrany rúk	8	Uvoľnenie ťahu kábla
3	Ochrana rúk	9	Upínací svorník a kotúč pre nastaviteľnú rukoväť
4	Predná rukoväť s vypínačom	10	Ochranný kryt rezacieho noža
5	Vodováha	11	Návod na obsluhu
6	Zadná rukoväť s vypínačom		

## Význam symbolov na zariadení



Noste ochranné okuliare.



Pozor! Pri manipulácii dávajte veľký pozor.



Prečítajte si návod na obsluhu a postupujte podľa neho.



Ak je vedenie poškodené alebo prerušené, okamžite vytiahnite zástrčku zo zásuvky elektrickej siete.



Zariadenie nevystavujte dažďu.

## Technické údaje

Technické údaje	HT 600 Flexible Cut	HT 700 Flexible Cut
Príkon	600 W	700 W
Dĺžka noža	600 mm	650 mm
Hrúbka rezu	24 mm	24 mm
Celková hmotnosť	4,1 kg	4,5 kg
Hodnoty vibrácie na rukoväti *	4,8 m/s <sup>2</sup>	4,1 m/s <sup>2</sup>
Sieťové napätie	230V~240V / 50Hz	230V~240V / 50Hz
Trieda izolácie	□ / II	□ / II
Počet zdvihov vo voľnobehu	1700 min <sup>-1</sup>	1700 min <sup>-1</sup>
Hladina akustického výkonu L <sub>PA</sub>	90 dB (A)	94 dB(A)

\* Vyznačená hodnota vibrácií bola nameraná podľa štandardnej testovacej metódy a môže sa používať na porovnanie elektrických náradí.

## Bezpečnostné pokyny

### Všeobecné bezpečnostné pokyny pre elektrické náradie

#### Pozor!

Hodnota vibrácií sa môže počas používania elektrického náradia odlišovať od vyznačenej hodnoty v závislosti od použitia zariadenia.

#### Pozor - Nebezpečenstvo poranenia!

Bezpečnostné a ochranné zariadenia sa nesmú vypínať!

#### Pozor!

**Prečítajte si všetky bezpečnostné pokyny a inštrukcie.**

Nedbanlivosť pri dodržiavaní bezpečnostných pokynov a inštrukcií môže spôsobiť zásah elektrickým prúdom, požiar a/alebo ťažké poranenia. **Všetky bezpečnostné pokyny a inštrukcie si uschovajte pre prípadné použitie v budúcnosti.**

#### Pozor - Nebezpečenstvo zásahu elektrickým prúdom!

Ak je vedenie poškodené alebo prerušené, okamžite vytiahnite zástrčku zo zásuvky elektrickej siete!

#### Pozor!

Zariadenie používajte len v technicky bezchybnom stave!

Pred každým použitím skontrolujte zariadenie, kábel a zástrčku, či nie sú poškodené, poškodené diely musia byť opravené alebo vymenené v odbornej opravovni.

## Bezpečnosť na pracovisku

- **Na pracovisku udržiavajte čistotu a zabezpečte dobré osvetlenie.**  
Neporiadok alebo neosvetlené pracoviská môžu viesť k nehodám
- **S elektrickým náradím nepracujte v oblasti s nebezpečenstvom výbuchu, v ktorom sa nachádzajú horľavé kvapaliny, plyny alebo prachy.**  
Elektrické náradie vytvára iskry, ktoré môžu zapáliť prach alebo pary
- **Počas používania elektrického náradia zabráňte prístupu detí a iných osôb k náradiu.** V prípade odvrátenia pozornosti môžete stratiť kontrolu nad zariadením

## Elektrická bezpečnosť

- **Zástrčka elektrického náradia musí byť vhodná pre zásuvku. Zástrčku nesmiete nijakým spôsobom meniť. Zástrčky adaptéra nesmiete používať spolu s uzemnenými elektrickými náradiami.**  
Nezmenené zástrčky a vhodné zásuvky znižujú riziko zásahu elektrickým prúdom
- **Zabráňte telesnému kontaktu s uzemnenými povrchmi, ako sú potrubia, radiátory, sporáky a chladničky.**  
Ak je vaše telo uzemnené, vzniká zvýšené riziko zásahu elektrickým prúdom
- **Elektrické náradie chráňte pred dažďom a vlhkom.** Vniknutie vody do elektrického náradia zvyšuje riziko zásahu elektrickým prúdom
- **Kábel nepoužívajte na nosenie elektrického náradia, zavesenie alebo na vytiahnutie zástrčky zo zásuvky. Chráňte kábel pred horúčavou, olejom, ostrými hranami alebo pohyblivými dielmi zariadenia.**  
Poškodené alebo zmotané káble zvyšujú riziko zásahu elektrickým prúdom

- **Ak s elektrickým náradím pracujete vonku, použite len predlžovací kábel, ktorý je vhodný na vonkajšie použitie.**  
Použitie predlžovacieho kábla, ktorý je vhodný na vonkajšie použitie, znižuje riziko zásahu elektrickým prúdom
- **V prípade, ak sa nedá zabrániť prevádzke elektrického náradia vo vlhkom prostredí, použite ochranný spínač proti chybnému prúdu.** Použitie spínača proti chybnému prúdu znižuje riziko zásahu elektrickým prúdom

## Bezpečnosť osôb

- **Buďte opatrní, dávajte pozor na to, čo robíte a pri práci s elektrickým náradím postupujte rozumne. Elektrické náradia nepoužívajte, ak ste unavení alebo pod vplyvom drog, alkoholu alebo liekov.**  
Pri používaní elektrického náradia môže moment nepozornosti spôsobiť vážne poranenia
- **Noste osobnú ochrannú výbavu a vždy ochranné okuliare.**  
Nosenie ochrannej výbavy, ako je protiprachová maska, protišmykové bezpečnostné rukavice, ochranná helma alebo ochrana sluchu, v závislosti od typu a použitia elektrického náradia znižuje riziko zásahu elektrickým prúdom
- **Zabráňte neúmyselnému uvedeniu do prevádzky. Skôr ako elektrické náradie napojíte na prúd, uchopíte alebo budete prenášať, ubezpečte sa, že je vypnuté.**  
Ak máte pri nosení elektrického náradia prst na spínači alebo ak zapnuté zariadenie napojíte na prúd, môže to viesť k nehode

- **Odstráňte nastavovacie nástroje alebo skrutkový kľúč, skôr ako zapnete elektrické náradie.**  
Nástroj alebo kľúč, ktoré sa nachádzajú v otáčavej časti zariadenia, môžu spôsobiť poranenia
- **Vyhýbajte sa neprirodzenému držaniu tela. Dbajte na bezpečný postoj a zakaždým udržiavajte rovnováhu.**  
Takýmto spôsobom môžete v neočakávaných situáciách lepšie kontrolovať elektrické náradie.
- **Noste vhodný odev. Nenoste široký odev ani doplnky. Vlasy, odev a rukavice majte v bezpečnej vzdialenosti od pohyblivých dielov.**  
Voľný odev, doplnky alebo dlhé vlasy sa môžu zachytiť do pohyblivých dielov.
- **Ak sa dajú namontovať odsávacie a zachytávacie zariadenia, ubezpečte sa, že budú správne pripojené a že sa budú správne používať.**  
Použitie odsávania prachu môže znížiť nebezpečenstvá vyplývajúce z tvorby prachu.
- **Pred nastavením zariadenia, výmenou príslušenstva alebo odložením zariadenia vyťahnite zástrčku zo zásuvky.**  
Tieto bezpečnostné opatrenia zabránia neúmyselnému spusteniu elektrického náradia.
- **Nepoužívané elektrické náradie uschovávajte mimo dosahu detí. Zabráňte používaniu zariadenia osobami, ktoré nie sú oboznámené so zariadením a nečítali tieto pokyny.**  
Elektrické náradia sú nebezpečné v prípade, ak ich používajú neskúsené osoby.
- **Starajte sa starostlivo o elektrické náradie. Kontrolujte, či pohyblivé diely fungujú bezchybne a nie sú zaseknuté, alebo či nie sú diely zlomené alebo poškodené a či nie je obmedzená funkčnosť elektrického náradia. Pred použitím nechajte opraviť poškodené diely.**  
Veľa nehôd spôsobuje zlá údržba elektrického náradia.
- **Udržiavajte rezné nástroje ostré a čisté.**  
Starostlivo ošetrované rezné nástroje s ostrými reznými hranami sa menej zasekávajú a idú ľahšie.

## Použitie a manipulácia s elektrickým náradím

- **Zariadenie nepreťažujte. Pri práci používajte príslušné elektrické náradie.**  
S vhodným elektrickým náradím sa v určenom rozsahu výkonu pracuje lepšie a bezpečnejšie.
- **Nepoužívajte elektrické náradie s chybným spínačom.**  
Elektrické náradie, ktoré sa už nedá zapnúť alebo vypnúť, je nebezpečné a musí sa opraviť.

- **Elektrické náradie, príslušenstvo, použité nástroje atď. používajte podľa týchto pokynov. Popritom zohľadnite pracovné podmienky a vykonávanú činnosť.**  
Použitie elektrického náradia na iné účely, ako je určené, môže viesť k nebezpečným situáciám.

## Servis

- **Vaše elektrické náradie dajte opraviť len kvalifikovanému personálu s použitím originálnych náhradných dielov.**  
Týmto zabezpečíte zachovanie bezpečnosti elektrického náradia.







## Bezpečnostné pokyny pre obsluhu

- Zariadenie obsluhujte vždy oboma rukami
- Rezáciu jednotku držte vždy v bezpečnej vzdialenosti od tela a odevu
- Odrezaný materiál nikdy neodstraňujte, kým motor beží
- Pri opustení alebo preprave zariadenia:
  - Zariadenie vypnite
  - Vytiahnite zástrčku
  - Nasadte ochranný kryt
- Zariadenie nikdy nechytajte za rezací nôž.
- Zariadenie držte len za rukoväť
- Sieťové napätie domácej siete sa musí zhodovať s údajmi o sieťovom napätí v technických údajoch
- Spolu s predĺžovacím káblom vždy používajte špeciálne zariadenie na uvoľnenie ťahu kábla
- Kábel musí byť vždy umiestnený mimo priestoru strihania a zariadenia

## Montáž

 Symbol kamery poukazuje na obrázky na strane 3.

1. Ochranu rúk upevnite na teleso pomocou priložených skrutiek ( 1).
2. Rukoväť mierne rozťahnite a zasuňte ju do telesa ( 2a). Ozubenie musí zapadnúť.
3. Sklopnú páku na rukoväti vyklopte smerom von a pevne ju držte. ( 2b)
4. Upínací svorník prestrčte cez rukoväť a teleso a zaskrutkujte ho rukou do sklopnej páky. ( 2c)
5. Upínací svorník zaskrutkujte pevne natoľko, kým bude možné bez použitia veľkej sily sklopnú páku položiť na rukoväť.
6. Predĺžovací kábel prevlečte cez zariadenie na odľahčenie ťahu ( 3).

## Obsluha



### Pozor - Nebezpečenstvo poranenia!

Zariadenie sa smie prevádzkovať až po kompletnej montáži!

Pri obsluhu dodržujte bezpečnostné pokyny!

1. Nastavte prednú rukoväť
  - a. Vyklopte sklopnú páku
  - b. Rukoväť dajte do požadovanej polohy
  - c. Sklopte sklopnú páku
2. Sieťový kábel zapojte do elektrickej siete.
3. Jednou rukou uchopte prednú a následne na to zadnú rukoväť.
4. Stlačte obidva vypínače na rukoväti ( 4) - zariadenie sa spustí.
5. Počas práce držte obidva vypínače stlačené.
6. Hneď ako pustíte vypínač, nožnice na živý plot sa vypnú.

## Pokyny k pracovnému postupu

- Najprv zostrihajte obidve bočné strany živého plota a potom hornú stranu. Takto nemôže odrezaný materiál spadnúť do ešte neopracovaných oblastí
- Zabudovaná vodováha uľahčuje vykonanie rovného strihu ( 5)
- Živý plot by sa mal vždy strihať do trapézového tvaru. To zabraňuje vystrihaniu spodných vetví ( 8)

## Opravy

- Opravy smú vykonávať len kompetentné odborné prevádzky alebo naše servisy AL-KO

## Údržba a ošetrovanie

### **Pozor - Nebezpečenstvo zásahu elektrickým prúdom!**

Pred údržbou a ošetrovaním vždy vyťahnite zástrčku zo zásuvky elektrickej siete!

### **Pozor - Nebezpečenstvo poranenia!**

Počas údržby a ošetrovania rezacieho noža noste vždy pracovné rukavice!

- Po každom použití rezací nôž a teleso vyčistite kefou a handrou. Nepoužívajte vodu a/alebo agresívny čistiaci prostriedok - nebezpečenstvo korózie!
- Nôž zľahka namažte vhodným ochranným olejom.
- Skontrolujte všetky skrutky, či sú pevne dotiahnuté.
- Rezací nôž pravidelne kontrolujte. Servis AL-KO vyhľadajte v prípade:
  - chybného rezacieho noža
  - tupého rezacieho noža
  - nadmerného opotrebovania

## Skladovanie

 Ochrana noža sa môže umiestniť na stenu ako držiak nožnic na živý plot.

Dbajte na pevné utiahnutie skrutiek!  7)

- Zariadenie vždy uschovajte s vyťahnutou zástrčkou
- Zariadenie uschovajte len s nasadeným ochranným krytom
- Zariadenie uschovajte na suchom mieste, ktoré nie je prístupné deťom a nepovolaným osobám
- Zariadenie zaistíte pomocou visacieho zámku\*  6)

\* Nie je súčasťou dodávky

## Likvidácia



**Staré zariadenia, batérie alebo akumulátory nelikvidujte spolu s domovým odpadom!**

Obal, zariadenie a príslušenstvo sú vyrobené z recyklovateľných materiálov a je nutné ich príslušne zlikvidovať.

## Pomoc pri poruchách

Porucha	Možná príčina	Riešenie
Zariadenie nefunguje	Nie je zapojené elektrické napájanie	Skontrolujte poistky v domácnosti alebo predlžovací kábel
	Chybný kábel zariadenia	Vyhľadajte servis AL-KO
Zariadenie pracuje prerušovane	Poškodený predlžovací kábel	Skontrolujte predlžovací kábel
	Chybný vypínač	Vyhľadajte servis AL-KO
	Vnútoraná porucha	Vyhľadajte servis AL-KO
Motor beží, nôž zostane stáť	Vnútoraná porucha	Vyhľadajte servis AL-KO
Nože sú horúce	Chýbajúce mazanie	Nôž zľahka namažte olejom
	Nôž je tupý	Vyhľadajte servis AL-KO
	Nôž má vylámané ostrie	Vyhľadajte servis AL-KO

 V prípade porúch, ktoré nie sú uvedené v tejto tabuľke alebo ich nedokážete odstrániť sami, sa obráťte na náš príslušný zákaznický servis.

## ES vyhlásenie o zhode

Týmto vyhlasujeme, že tento výrobok v dodávanom vyhotovení zodpovedá požiadavkám harmonizovaných smerníc EÚ, bezpečnostných noriem EÚ a noriem platných pre tento výrobok.

### Výrobok

Elektrické nožnice na živý plot

### Sériové číslo

G 2402405

### Výrobca

AL-KO Geräte GmbH  
Ichenhauser Str. 14  
D-89359 Kötz

### Splnomocnenec

Anton Eberle  
Ichenhauser Str. 14  
D-89359 Kötz

### Typ

HT 600 Flexible Cut  
HT 700 Flexible Cut

### Smernice EÚ

98/37/ES (do 28.12.09)  
2006/42/ES (od 29.12.09)  
2006/95/ES  
2004/108/ES  
2000/14/ES

### Harmonizované normy

EN 60745-2-15  
EN 60745-2-5/AB

### Hladina akustického výkonu

odmeraná / garantovaná

HT 600 Flexible Cut 107 / 107 dB(A)  
HT 700 Flexible Cut 103 / 103 dB(A)

### Vyhodnotenie zhody

2000/14/ES, príloha V

Kötz, 20.10.2009



Antonio De Filippo, riaditeľ podniku

## Záruka

Prípadnú materiálovú alebo výrobnú chybu zistenú počas zákonnej záručnej lehoty odstránime podľa nášho rozhodnutia prostredníctvom opravy alebo náhradnej dodávky. Premlčacia doba sa určuje podľa práva krajiny, kde bolo zariadenie zakúpené.

Náš prísľub záruky platí len v prípade, že:

- zariadenie bolo správne obsluhované
- sa dodržiaval návod na obsluhu
- sa používali len originálne náhradné diely

Záruka stráca platnosť v prípade, že:

- na zariadení boli vykonané pokusy o opravu
- na zariadení boli vykonané technické zmeny
- sa zariadenie nepoužívalo v súlade s určeným účelom (napr. komerčné alebo komunálne použitie)

Zo záruky sú vylúčené nasledovné prípady:

- poškodenia laku, ku ktorým došlo bežným opotrebovaním
- opotrebované diely, ktoré sú na karte náhradných dielov označené rámčekom XXX XXX (X)
- spaľovacie motory – pre spaľovacie motory platia samostatné záručné podmienky príslušného výrobcu motora

V prípade uplatnenia záruky sa obráťte s týmto vyhlásením o záruke a dokladom o kúpe na vášho predajcu alebo na najbližší autorizovaný zákaznicky servis. Týmto prísľubom záruky zostávajú zákonné nároky kupujúceho voči predávajúcemu na odstránenie nedostatkov nedotknuté.

## A kézikönyvről

- Üzembe helyezés előtt olvassa el ezt a használati utasítást. Ez a biztonságos munkavégzés és az üzemzavar-mentes használat előfeltétele
- Vegye figyelembe a jelen dokumentációban és a készüléken található biztonsági-, és figyelmeztető útmutatásokat
- Későbbi használat céljára őrizze meg a használati utasítást és a későbbi felhasználók számára is adja tovább

## Jelmagyarázat

### Figyelem!

A jelen figyelmeztető utasítások pontos betartásával kerülheti el a személyi sérülést és / vagy vagyoni kárt.

 Különleges információk a jobb érthetőség és kezelés érdekében.

 A fényképezőgép szimbólum ábrákra utal.

## Tartalomjegysék

A kézikönyvről.....	100
Termékleírás.....	100
Biztonsági és védőeszközök.....	100
Műszaki adatok.....	102
Biztonsági utasítások.....	102
Összeszerelés.....	105
Kezelés.....	105
Javítás.....	105
Karbantartás és ápolás.....	106
Segítség meghibásodás esetén.....	106
Tárolás.....	106
Ártalmatlanítás.....	106
EU megfeleléségi nyilatkozat.....	107
Garancia.....	107

## Termékleírás

### Rendeltetészerű használat

Ez a sövényvágó magán célra a sövények, bokrok és cserjék vágására használható.

Minden más, ettől eltérő alkalmazás nem tekinthető rendeltetészerűnek. Az ebből következő károkat nem felel a gyártó.

### Lehetséges hibás használat

- A biztonsági eszközöket nem szabad leszerelni vagy áthidalni, például a fogantyúnál lévő kapcsológombok közvetlen bekötésével
- A készüléket ne használja esőben és/vagy nedves bokrokhoz, cserjékhez
- A készüléket tilos ipari célokra használni

## Biztonsági és védőeszközök

### Figyelem - Sérülésveszély!

A biztonsági és védőberendezéseket nem szabad üzemem kívül helyezni!

## Gyermekek védelme

A furat (5 mm) a hátsó működtető karon egy függőlakat\* számára készült  5). A függőlakat a készülék nem szándékos működtetését akadályozza meg.

\* A megvásárolt terméknek nem tartozéka

## Kézvédő

### Figyelem!

Sérülésveszély áll fenn, ha a kézvédő nincs felszerelve!  
Soha ne használja a készüléket kézvédő nélkül.

## Kétkezes működtetés

A sövényvágó csak mindkét kézzel egyszerre megfogva működtethető.

## A termék ismertetése

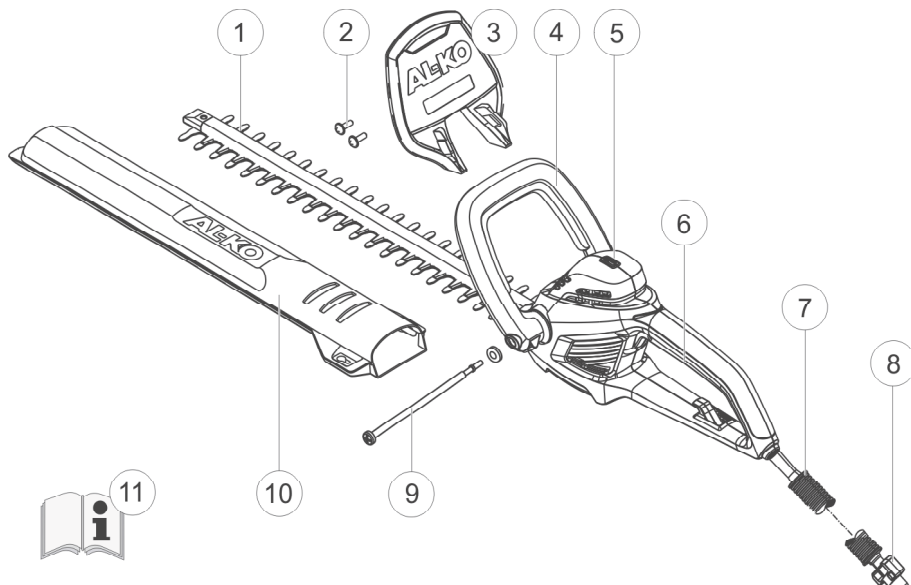

1	Vágókés	7	Biztonsági kábel
2	Csavarok a kézvédő felszereléséhez	8	Kábelfeszülés-mentesítő
3	Kézvédő	9	Rögzítőcsap&tárcsa az állítható fogantyúhoz
4	Elülső T-fogantyú kapcsológombbal	10	A vágókés védőburkolata
5	Vízmérték	11	Használati útmutató
6	Hátsó fogantyú kapcsolóval		

## A készüléken látható jelzések magyarázata



Viseljen védőszemüveget.



Figyelem! Legyen nagyon óvatos használat közben.



Használat előtt feltétlenül olvassa el a használati utasítást.



A csatlakozót azonnal húzza ki a fali aljzatból a vezeték sérülése vagy átvágása esetén.



A készüléket esőben ne használja.

## Műszaki adatok

Műszaki adatok	HT 600 Flexible Cut	HT 700 Flexible Cut
Teljesítmény	600 W	700 W
Vágókés hossza	600 mm	650 mm
Vágási vastagság	24 mm	24 mm
Össztömeg	4,1 kg	4,5 kg
Rezgésértékek a markolaton*	4,8 m/s <sup>2</sup>	4,1 m/s <sup>2</sup>
Hálózati feszültség	230V~240V / 50Hz	230V~240V / 50Hz
Érintésvédelmi osztály	□ / II	□ / II
Üresjáratú löketség	1700 min <sup>-1</sup>	1700 min <sup>-1</sup>
Zajnyomás-szint L <sub>PA</sub>	90 dB (A)	94 dB(A)

\* A mért rezgésérték szabvány tesztmódszerekkel került megállapításra és elektromos szerszámok összehasonlítására használható.

## Biztonsági utasítások

### Elektromos szerszámok általános biztonsági útmutatásai

#### **Figyelem!**

A szerszám használata közben, a felhasználás jellegétől függően a rezgés eltérhet a megállapított értéktől.

#### **Figyelem - Sérülésveszély!**

A biztonsági és védőberendezéseket nem szabad üzemben kívül helyezni!

#### **Figyelem!**

**Olvassa el a biztonsági útmutatásokat és tanácsokat.**

A biztonsági útmutatások és tanácsok követésének elmulasztása elektromos áramütést, tüzet és/vagy súlyos sérülést okozhat. **Jövőbeli használat céljára őrizze meg az összes biztonsági útmutatást és tanácsot.**

#### **Figyelem - Áramütés-veszély!**

A csatlakozót azonnal húzza ki a fali aljzatból a vezeték sérülése vagy átvágása esetén!

#### **Figyelem!**

A gépet csak műszakilag kifogástalan állapotban szabad használni!

Minden használat előtt ellenőrizze, hogy nem sérült-e a készülék, a vezeték és a csatlakozódugó, és a sérült részeket szakműhelyben javíttassa meg vagy cseréltesse ki.

## Munkahelyi biztonság

- **A munkavégzés helyét jól világítsa meg.**  
A rendetlenség és a rossz megvilágítás balesetekhez vezethet
- **Robbanásveszélyes környezetben, ahol gyúlékony folyadékok, gázok, vagy porok találhatóak, ne dolgozzon elektromos szerszámmal.**  
Az elektromos szerszámok szikrákat hoznak létre, melyek begyűjthetik a porokat, vagy gőzöket
- **A gyerekeket és egyéb személyeket tartsa távol az elektromos szerszám használata közben.** Figyelem elterelésekor elveszítheti uralmát a készülék felett

## Elektromos biztonság

- **Az elektromos szerszám csatlakozója pontosan kell hogy illeszkedjen az aljzatba. A csatlakozó bármely módosítása tilos. Földelt elektromos szerszámokhoz ne használjon csatlakozóadapert.**  
Az eredeti csatlakozók és ehhez illeszkedő aljzatok csökkentik az áramütés veszélyét
- **Kerülje a földelt tárgyakkal, pl. csövekkel, fűtéssel, tűzhellyel és hűtőszekrénnel való kontaktust.**  
Ha testét földeli növekszik az elektromos áramütés veszélye
- **Az elektromos szerszámokat tartsa távol az esőtől és a nedvességtől.** Ha az elektromos szerszámba víz kerül, az növeli a elektromos áramütés veszélyét
- **A készülék szállítására, felakasztására, vagy a csatlakozó kihúzására az aljzatból, ne használja rendeltetésével ellentétesen a kábelt. Hőtől, olajtól, éles szegélyektől, vagy mozgó alkatrészekről tartsa távol a kábelt.**  
A sérült, vagy összegubancolódott kábel növeli az elektromos áramütés veszélyét

- **Ha a szabadban dolgozik az elektromos szerszámmal, olyan hosszabítókábel használjon, mely kültéri használatra alkalmas.**  
Kültéri használatra alkalmas kábel használata esetén csökken az elektromos áramütés kockázata
- **Ha nem kerülhető el az elektromos szerszám nedves környezetben való használata, alkalmazzon hibaáram-kapcsolót.**  
A hibaáram-kapcsoló használata csökkenti az elektromos áramütés veszélyét

## Személyi biztonság

- **Legyen körültekintő, figyeljen rá, hogy mit tesz, és tudatossággal kezdje meg az elektromos szerszámmal való munkavégzést.** Ha fáradt, vagy alkoholt, drogok, vagy gyógyszerek befolyása alatt áll, ne használjon elektromos szerszámot.  
Egy pillanatnyi figyelem-kiesés az elektromos szerszám használata közben súlyos sérülésekhez vezethet
- **Viseljen személyi védőfelszerelést és minden esetben védőszemüveget.**  
A személyi védőfelszerelés, mint például pormaszok, csúszásvédelmi cipők, védősisak, vagy hallásvédelem viselése, a felhasználás típusától függően csökkenti a sérülésveszélyt
- **Kerülje a nem szándékolt üzembehelyezést. Győződjön meg róla, hogy az elektromos szerszám ki van kapcsolva, mielőtt az elektromos hálózathoz csatlakoztatja, felemeli, vagy hordozza.**  
Ha Ön az elektromos szerszám hordozása közben ujját a kapcsolón tartja, és a készülék bekapcsol, vagy bekapcsolva csatlakoztatja a szerszámot a hálózathoz, az balesetekhez vezethet

- **Mielőtt bekapcsolja az elektromos szerszámot, távolítsa el a beállításhoz szükséges szerszámokat, vagy kulcsokat.**  
A forgó alkatrészbe illesztett szerszám, vagy kulcs sérüléseket okozhat
- **Kerülje a normálistól eltérő testtartást.**  
Gondoskodjon a stabil helyzetről és minden esetben őrizze meg egyensúlyát.  
Így váratlan helyzetekben könnyebben kontrolálhatja az elektromos szerszámokat
- **Viseljen megfelelő ruházatot. Ne viseljen bő ruhát, vagy ékszert. Haját, ruháját és kesztyűjét tartsa távol a mozgó alkatrészekről.**  
A lógó ruhát, ékszert, vagy hosszú hajat a mozgó alkatrészek beránthatják
- **Ha porelszívó, vagy más gyűjtőberendezést csatlakoztat, győződjön meg róla, hogy azok csatlakoztatva vannak-e és hogy megfelelően működnek.**  
A porelszívó használata csökkenti a por által való veszélyeztetés mértékét
- **Mielőtt beállítaná a szerszámot, tartozék alkatrészt cserélne, vagy elrakná a készüléket, húzza ki a csatlakozót az aljzatból.**  
Ez a biztonsági intézkedés megakadályozza az elektromos szerszám véletlenszerű elindulását
- **A használaton kívüli elektromos szerszámot gyermekektől elzárva tárolja. Az olyan személyeknek ne engedélyezze a szerszám használatát, akik nem ismerik azt, vagy nem olvasták ezeket az útmutatásokat.**  
Az elektromos szerszámok veszélyt jelentenek, ha tapasztalatlan személyek használják őket
- **Nagy gonddal ápolja az elektromos szerszámokat. Ellenőrizze, hogy a mozgó alkatrészek kifogástalanul működnek-e, nincsenek-e törött, vagy sérült alkatrészek, és hogy nem csökken-e az elektromos szerszám funkcióképessége. A készülék használata előtt javíttassa meg a sérült alkatrészeket.**  
A rosszul karbantartott elektromos szerszámok sok baleset okai között szerepelnek

## Az elektromos szerszám kezelése és alkalmazása

- **Ne terhelje túl a készüléket. Mindig a munka típusának megfelelő elektromos szerszámot használja.**  
A megfelelő szerszámmal az adott teljesítménytartományban könnyebb és biztonságosabb a munkavégzés
- **Ne használja az elektromos szerszámot, ha annak kapcsolója meghibásodott.**  
Az olyan elektromos szerszámok, melyek nem kapcsolhatók ki és be, veszélyesek és javításra szorulnak

- **A vágószerszámokat tartsa tiszta és élezett állapotban.**  
Az éles vágóélekkel rendelkező szerszám nem szorul és könnyebben vezethető az anyagban
- **Az elektromos szerszámokat, tartozékokat, cserélhető alkatrészeket kizárólag ezen útmutatónak megfelelően használja. Vegye figyelembe a munkakörülményeket és az elvégzendő munka jellegét is.**  
Az elektromos szerszámok rendeltetéstől eltérő használata veszélyes helyzeteket eredményezhet

## Szerviz

- **Elektromos szerszámát csak szakemberrel és eredeti cserealkatrészek felhasználásával javíttassa.**  
Ezzel garantálható, hogy megmarad az elektromos szerszám biztonságossága







## Biztonsági tudnivalók a kezeléshez

- A készüléket mindig két kézzel kezelje
- A testét és ruházatát tartsa távol a vágókéstől
- A vágási nyesedéket ne távolítsa el, ha a motor működik
- A készülék lerakása/szállítása esetén:
  - Kapcsolja ki a készüléket
  - Húzza ki az elektromos csatlakozót
  - Húzza fel a védőburkolatot
- A készüléket soha ne fogja meg a vágókésnél
- A készüléket csak a fogantyúnál tartsa
- A házi hálózati feszültség meg kell hogy feleljen a műszaki adatokban feltüntetett értéknek
- A hosszabbítókábelhez mindig használja a kábel feszülés-mentesítőt
- A kábelt tartsa távol a vágási területtől, és mindig a készüléktől távolabb vezesse el

## Összeszerelés

 A fényképezőgép-szimbólum a 3. oldalon lévő ábrákra vonatkozik.

1. A mellékelt csavarokkal erősítse fel a kézvédőt a burkolatra ( 1).
2. Kissé húzza szét a fogantyút és helyezze fel azt a burkolatra ( 2a). A fogaknak be kell pattanniuk a helyükre.
3. Pattintsa ki a fogantyút a döntőkaron és erősen tartsa meg. ( 2b)
4. Tolja át a rögzítőcsapot a fogantyún és a burkolaton és kézzel tekerje be a döntőkarba ( 2c).
5. Olyan mértékben húzza meg a rögzítőcsapot, hogy a döntőkar kis erőfeszítéssel ráhajtható legyen a fogantyúra.
6. A hosszabbítókábelt vezesse át a feszülés-mentesítőn ( 3).

## Kezelés



### Figyelem - Sérülésveszély!

A készüléket csak teljes összeszerelése után szabad üzemeltetni!

Tartsa be a kezelésre vonatkozó biztonsági utasításokat!

1. Az első fogantyú beállítása
  - a. Pattintsa ki a döntőkart
  - b. Állítsa a fogantyút a kívánt helyzetbe
  - c. Pattintsa be a döntőkart
2. A tápkábelt csatlakoztassa az elektromos hálózathoz.
3. Egyik kezével az első, másik kezével a hátsó fogantyút fogja meg.
4. Nyomja meg egyszerre a mindkét kapcsológombot a fogantyún ( 4) - a készülék beindul.
5. Munkavégzés közben mindkét kapcsológombot tartsa lenyomva.
6. Amint az egyik kapcsológombot felengedi, a sövényvágó leáll.

### Munkavégzéssel kapcsolatos utasítások

- A sövénynek először a két oldalát, majd a felső részét vágja le.  
Így nem esik nyesedék arra a területre, melyen még dolgozik
- A beépített vízmérték ( 5) megkönnyíti az egyenes vágást
- A bokrokat mindig trapéz alakúra kell vágni. Ezzel megakadályozza az alsó ágak ( 8) felkopaszodását

### Javítás

- A javítási munkákat csak szakszervizzel vagy saját AL-KO szervizeinkben végeztesse el

## Karbantartás és ápolás

### **Figyelem - Áramütés-veszély!**



Minden karbantartási és ápolási munka előtt húzza ki a csatlakozódugót!

### **Figyelem - Sérülésveszély!**

A vágókés karbantartása és ápolása közben mindig viseljen védőkesztyűt!

- Minden használat után tisztítsa meg egy kefével vagy kendővel a vágókést és a burkolatot. Ne használjon vizet és/vagy maró hatású tisztítószeret - korrózióveszély!
- Megfelelő ápolóolajjal olajozza be a vágókarokat.
- Ellenőrizze, hogy nem lazultak-e meg a csavarok.
- Rendszeresen ellenőrizze a vágókést. Az alábbi esetekben keresse fel az AL-KO szervizt:
  - Vágókés meghibásodott
  - Vágókés eltompult
  - Túlzott kopás

## Tárolás

 A késvédő a sövényvágó fali tárolására is használható. Ügyeljen a csavarok szorosságára!  7

- A készüléket csak a csatlakozódugaszt az aljzatból kihúzva tárolja
- A készüléket csak felhelyezett védőburkolattal tárolja
- A készüléket száraz, gyermekek és illetéktelen személyek számára nem hozzáférhető helyen tárolja
- Biztosítsa a készüléket függőlakkal\*  6

\* A megvásárolt terméknek nem tartozéka

## Ártalmatlanítás



**Az elhasználtott készülékeket, elemeket vagy akkumulátorokat ne dobja a háztartási hulladék közé!**

A csomagolás, a készülék és a tartozékok újrahasznosítható anyagokból készültek, és ennek megfelelően kell selejtezni azokat.

## Segítség meghibásodás esetén

Meghibásodás	Lehetséges okok	Megoldás
A készülék nem működik	Nincs áramellátás	Ellenőrizze a biztosítékot/hosszabbítókábelt
	A készülék vezetéke hibás	Keresse fel az AL-KO szervizét
A készülék szaggatottan üzemel	A hosszabbítókábel sérült	Ellenőrizze a hosszabbítókábelt
	A be/ki kapcsoló hibás	Keresse fel az AL-KO szervizét
	Belső hiba	Keresse fel az AL-KO szervizét
A motor működik, a kések nem mozognak	Belső hiba	Keresse fel az AL-KO szervizét
A kések felforrósodnak	Nincs kenés	Kissé olajozza meg a késeket
	A kés életlen	Keresse fel az AL-KO szervizét
	Élezze meg a kést	Keresse fel az AL-KO szervizét

 Olyan hibák esetén, amelyek nem szerepelnek a táblázatban, illetve melyeket saját maga nem tud elhárítani, forduljon illetékes ügyfélszolgálatunkhoz.

## EU megfeleléségi nyilatkozat

Kijelentjük, hogy ez a termék jelen állapotában megfelel a harmonizált EU-irányelvekben, EU biztonsági szabványokban és a termékre vonatkozó szabványokban megfogalmazott követelményeknek.

<b>Termék</b> Elektromos sövényvágó	<b>Gyártó</b> AL-KO Geräte GmbH Ichenhauser Str. 14 D-89359 Kötz	<b>Meghatalmazott</b> Anton Eberle Ichenhauser Str. 14 D-89359 Kötz
<b>Gyártási szám</b> G 2402405		
<b>Típus</b> HT 600 Flexible Cut HT 700 Flexible Cut	<b>EU-irányelvek</b> 98/37/EG (2009.12.28-ig) 2006/42/EG (2009.12.29-től) 2006/95/EG 2004/108/EG 2000/14/EG	<b>Harmonizált szabványok</b> EN 60745-2-15 EN 60745-2-5/AB
<b>Hangteljesítmény-szint</b> mért/ garantált	<b>Megfelelés értékelése</b> 2000/14/EG, V. függelék	
HT 600 Flexible Cut 107 / 107 dB(A) HT 700 Flexible Cut 103 / 103 dB(A)		

Kötz, 2009.10.20



Antonio De Filippo,  
ügyvezető igazgató

## Garancia

A készülék esetleges anyag-, illetve gyártási hibáit a szavatosság törvényes elévülési idején belül, saját választásunknak megfelelően javítással vagy pótalkatrész biztosításával hárítjuk el. Az elévülési idő vonatkozásában annak az országnak a törvényei az irányadók, amelyben a készüléket megvásárolták.

A garancia érvényes, ha:

- A készüléket szakszerűen használták
- Betartották a használati utasítást
- Eredeti pótalkatrészeket használtak

A garancia nem érvényes, ha:

- A készüléket sajátkezűleg javították
- A készülék műszaki jellemzői megváltoztak
- A készüléket nem rendeltetésszerűen használták (pl. ipari vagy kommunális célú hasznosítás esetén)

A garancia nem vonatkozik a következőkre:

- A lakkozás normál használatból eredő sérülései
- Kopásnak kitett alkatrészek, amelyek a pótalkatrész-kártyán bekeretezett számmal vannak jelölve XXX XXX (X)
- Belsőégésű motorok – Ezekre az adott motor gyártója által kiadott külön garanciavállalás érvényes

Garanciális esetben kérjük, hogy ezzel a garanciavállalási nyilatkozattal és a vásárláskor kapott számlával forduljon az üzemeltetőhöz, ahol a vásárlás történt, vagy a legközelebbi ügyfélszolgálathoz. Ez a garanciavállalás a vásárlónak az eladóval szemben támasztott törvényes szavatossági igényét nem érinti.

## Om denne vejledning

- Læs denne betjeningsvejledning før ibrugtagning. Følgende er en forudsætning for, at arbejdet kan udføres sikkert, og at betjeningen foregår problemfrit
- Overhold sikkerheds- og advarselsanvisningerne i dokumentationen og på maskinen
- Opbevar betjeningsvejledningen til senere brug, og giv den videre til en senere bruger

## Symbolforklaring



**NB!**

Følges disse advarselsanvisninger nøje, kan personskader og/eller materielle skader undgås.



Særlige anvisninger for bedre forståelse og håndtering.



Kamerasymbolet henviser til illustrationer.

## Indholdsfortegnelse

Om denne vejledning.....	108
Produktbeskrivelse .....	108
Sikkerheds- og beskyttelsesanordninger.....	108
Tekniske data.....	110
Sikkerhedsanvisninger .....	110
Montering.....	113
Betjening.....	113
Reparation .....	113
Vedligeholdelse og service.....	114
Hjælp ved fejl.....	114
Opbevaring.....	114
Bortskaffelse.....	114
EU-overensstemmelseserklæring .....	115
Garanti.....	115

## Produktbeskrivelse

### Bestemmelsesmæssig brug

Denne hækkeklipper er udelukkende beregnet til beskæring af hække og buske på private områder.

En anden eller mere vidtgående anvendelse betragtes som ikke-bestemmelsesmæssig. Producenten hæfter ikke for skader som følge heraf.

### Mulig fejlanvendelse

- Sikkerhedsanordninger må ikke afmonteres eller omgås, f.eks. ved at binde afbrydere fast til gribebøjlerne
- Brug ikke klipperen i regnvejr og/eller på våde hække og buske
- Klipperen må ikke bruges til erhvervmæssig anvendelse

## Sikkerheds- og beskyttelsesanordninger



**Pas på - risiko for personskade!**

Sikkerheds- og beskyttelsesanordninger må ikke sættes ud af kraft!

### Børnesikring

Hullet (5 mm) i bageste betjeningshåndtag er beregnet til en hængelås\* (📷 5). Hængelåsen forhindrer, at hækkeklipperen startes utilsigtet.

\* Medfølger ikke ved levering.

### Håndbeskyttelse



**NB!**

Fare for personskade, hvis håndbeskyttelsen ikke er monteret!

Brug aldrig klipperen uden håndbeskyttelse.

### Tohåndsbetjening

Hækkeklipperen kan kun betjenes med begge hænder samtidigt.

## Produktoversigt

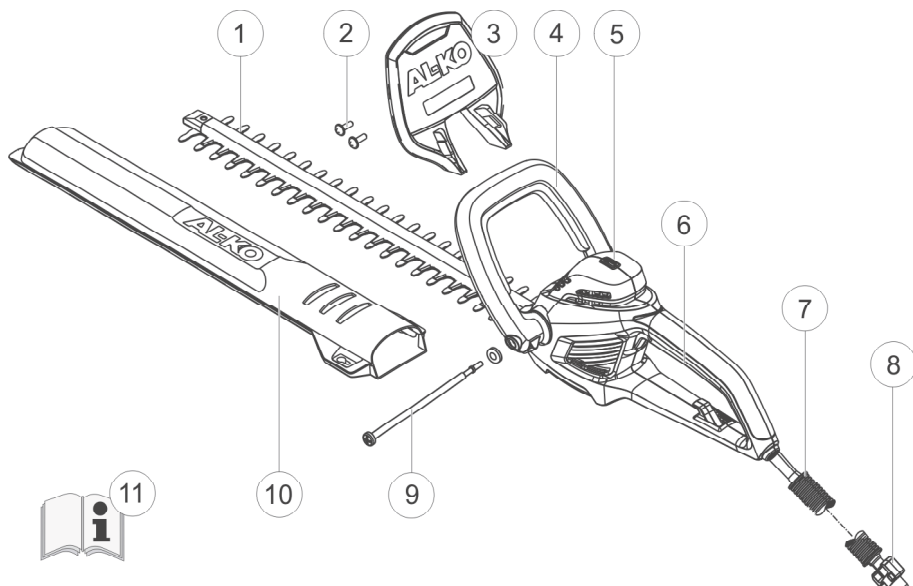

1	Sværd	7	Safety-ledning
2	Skruer til montering af håndbeskyttelse	8	Kabeltrækafastning
3	Håndbeskyttelse	9	Spændebolt&skive til den indstillelige gribebøjle
4	Forreste gribebøjle med afbryder	10	Sværdhylster
5	Vaterpas	11	Brugsvejledning
6	Bageste gribebøjle med afbryder		

## Betydning af symbolerne på klipperen



Brug beskyttelsesbriller.



NB! Udvis særlig forsigtighed ved håndtering.



Læs og følg betjeningsvejledningen.



Træk straks stikket ud af stikkontakten, hvis ledningen beskadiges eller skæres over.



Udsæt ikke hækkeklipperen for regn.

## Tekniske data

Tekniske data	HT 600 Flexible Cut	HT 700 Flexible Cut
Effektforbrug	600 W	700 W
Sværdlængde	600 mm	650 mm
Skæretykkelse	24 mm	24 mm
Vægt	4,1 kg	4,5 kg
Vibrationsværdier på grebet *	4,8 m/s <sup>2</sup>	4,1 m/s <sup>2</sup>
Netspænding	230V~240V / 50Hz	230V~240V / 50Hz
Isolationsklasse	□ / II	□ / II
Antal stempelslag ved tomgang	1700 min <sup>-1</sup>	1700 min <sup>-1</sup>
Lydtryksniveau L <sub>PA</sub>	90 dB (A)	94 dB(A)

\* Den viste vibrationsværdi blev målt iht. standardtestmetoden og kan benyttes til sammenligning af elværktøj.

## Sikkerhedsanvisninger

### Generelle sikkerhedsanvisninger for elværktøj

#### NB!

Når elværktøjet bruges, kan vibrationsværdien afvige fra den angivne værdi, afhængigt af hvad værktøjet bruges til.

#### Pas på - risiko for personskade!

Sikkerheds- og beskyttelsesanordninger må ikke sættes ud af kraft!

#### NB!

#### Læs alle sikkerhedsanvisninger og øvrige anvisninger.

Der er risiko for elektrisk stød, ildebrand og/eller alvorlige personskader, hvis sikkerhedsanvisningerne og øvrige anvisninger ikke overholdes. **Opbevar sikkerhedsanvisningerne og øvrige anvisninger med henblik på senere brug.**

#### Pas på - fare på grund af strøm!

Træk straks stikket ud af stikkontakten, hvis ledningen beskadiges eller skæres over!

#### NB!

Anvend kun maskinen i teknisk fejlfri stand! Kontrollér altid maskine, kabel og stik for skader før brug, og lad beskadigede dele reparere eller udskifte på et autoriseret værksted.

## Sikkerhed på arbejdspladsen

- **Sørg for, at din arbejdsplads er ren og godt belyst.**  
Jorden eller arbejdsområder uden tilstrækkelig belysning kan forårsage ulykker
- **Du må ikke arbejde med elværktøj i eksplosionstruede områder, hvor der er brændbare væsker, gasser eller støv.**  
Elværktøj frembringer gnister, der kan antænde støvet eller dampene
- **Hold børn og andre personer på afstand, mens elværktøjet bruges.** Hvis din opmærksomhed afledes, kan du miste kontrollen over værktøjet

## Elektrisk sikkerhed

- **Elværktøjets tilslutningsstik skal passe til stikdåsen. Stikket må ikke ændres på nogen måde. Brug ikke adapterstik sammen med beskyttelsesjodet elværktøj.**  
Stik, der ikke er ændret, og stikdåser, der passer, nedsætter risikoen for elektrisk stød
- **Undgå, at din krop rører ved jordede overflader som rør, radiatorer, ovne og køleskabe.**  
Der er øget risiko for elektrisk stød, hvis din krop har forbindelse til jord
- **Udsæt ikke elværktøjet for regn eller fugt.**  
Hvis der trænger vand ind i et elværktøj, øges risikoen for elektrisk stød
- **Brug ikke ledningen u hensigtsmæssigt. Bær ikke, og hæng ikke elværktøjet op i ledningen, og træk ikke i ledningen for at få den ud af stikdåsen. Sørg for, at ledningen ikke kommer i nærheden af varme, olie, skarpe kanter eller bevægelige maskindele.**  
Ledninger, der er beskadiget eller i urede, øger risikoen for elektrisk stød

- **Hvis du arbejder med et elværktøj under åben himmel, må der kun anvendes forlængerledninger, der er egnet til udendørs brug.**  
Når der anvendes forlængerledninger, der er egnet til udendørs brug, nedsættes risikoen for elektrisk stød
- **Hvis det ikke kan undgås at bruge elværktøjet i fugtige omgivelser, skal der anvendes et fejlstrømsrelæ.**  
Anvendelsen af et fejlstrømsrelæ mindsker risikoen for elektrisk stød

## Sikkerhed for personer

- **Arbejd koncentreret, vær opmærksom på, hvad du gør, og udvis omtanke, når du betjener elektrisk værktøj. Brug ikke elværktøj, når du er træt eller under indflydelse af narkotika, alkohol eller medicin.**  
Et øjeblik uopmærksomhed, når du arbejder med elværktøj, kan føre til alvorlige kvæstelser
- **Bær personligt beskyttelsesudstyr og altid beskyttelsesbriller.**  
Når du bærer personligt beskyttelsesudstyr som støvmaske, skridsikre sikkerhedssko, beskyttelseshjelm eller høreværn - alt efter elværktøjets anvendelse - nedsættes risikoen for kvæstelser
- **Forebyg, at værktøjet startes utilsigtet. Forvis dig om, at elværktøjet er slukket, før du slutter det til strømforsyningen, løfter eller bærer det.**  
Hvis du bærer elværktøjet mens du har fingeren på afbryderen, eller mens værktøjet er sluttet til strømforsyningen, er der risiko for ulykker

- **Fjern indstillingsværktøj eller skruenøgle, før du tænder for elværktøjet.**  
Et værktøj eller en nøgle, der er sat på en roterende maskindel, kan forårsage kvæstelser
- **Undgå at indtage en unormal kropsholdning. Stå sikkert, og hold altid ligevægten.**  
På denne måde kan du bedre kontrollere elværktøjet i uventede situationer
- **Bær egnet beklædning. Bær ikke løstsiddende tøj eller smykker. Sørg for, at hår, tøj og handsker holder en god afstand til bevægelige dele.**  
Løstsiddende tøj, smykker eller langt hår kan gribes af dele, der er i bevægelse
- **Når der monteres anordninger til sugning eller opfangning af støv, skal du sikre dig, at disse er sat ordentligt på og anvendes rigtigt.**  
Støvsugning kan formindske faremomenterne i forbindelse med støv
- **Træk stikket ud af stikdåsen, før du indstiller værktøjet, skifter tilbehørsdele eller lægger det til side.** Disse forsigtighedsregler forhindrer, at elværktøjet startes utilsigtet
- **Opbevar elværktøj, som du ikke bruger, utilgængeligt for børn. Lad ikke personer benytte værktøjet, hvis de ikke er fortrolige med, hvordan det bruges eller ikke har læst anvisningerne.**  
Elværktøj udgør en farekilde, hvis de bruges af uerfarne personer
- **Plej elværktøjet med omhu. Kontrollér, om de bevægelige dele fungerer fejlfrit og ikke klemmer, om dele er gået i stykker eller er så beskadiget, at de forringer værktøjets funktion. Sørg for at få repareret beskadigede dele, før værktøjet anvendes igen.**  
Mange ulykker skyldes dårligt vedligeholdt elværktøj
- **Sørg for, at skæret er skarpt og rent.**  
Et godt vedligeholdt skærende værktøj med skarpe skær er ikke så tilbøjeligt til at klemme sig fast og er lettere at arbejde med

### Anvendelse og pleje af elværktøjet

- **Sørg for, at elværktøjet ikke overbelastes. Brug det dertil beregnede elværktøj til dit arbejde.**  
Du arbejder bedre og sikrere med det rigtige elværktøj i det foreskrevne kapacitetsområde
- **Brug ikke elværktøj med defekte afbrydere.**  
Et elværktøj, der ikke længere kan tændes eller slukkes, er farligt og skal repareres
- **Brug elværktøj, tilbehør, påsætningsudstyr osv. iht. anvisningerne. Tag højde for arbejdsforholdene og de aktiviteter, der skal udføres.**  
Hvis elværktøjet bruges til andet end den tilsigtede anvendelse, kan der opstå farlige situationer
- **Sørg for at lade kvalificerede fagfolk reparere elværktøjet, og at reparationer udføres med originale reservedele.**  
På denne måde kan du sørge for, at elværktøjet er sikkert at arbejde med

### Service







## Sikkerhedsanvisninger for betjening

- **Brug altid hækkeklipperen med begge hænder**
- **Hold krop og beklædning på afstand af skæret**
- **Fjern ikke afskåret materiale, mens motoren er i gang**
- **Når du går væk fra/transporterer hækkeklipperen:**
  - Sluk maskinen
  - Træk netstikket ud
  - Sæt sværdhylsteret på
- **Tag aldrig fat i sværdet**
- **Bær altid maskinen i grebet**
- **Lysnettets spænding skal stemme overens med spændingsangivelserne i Tekniske data**
- **Brug altid den specielle kabeltrækafastning til forlængerledningen**
- **Hold kablet ude af skæreområdet, og før det altid væk fra maskinen**

## Montering

 Kerasymbolet henviser til illustrationer på side 3.

1. Monter håndbeskyttelsen på huset ( 1) med de vedlagte skruer.
2. Træk gribebjøjlens ender en smule væk fra hinanden, og sæt den på huset ( 2a). Bøjlen skal gå i indgreb.
3. Klap vippearmen på gribebjøjlens udad, og hold den i denne stilling. ( 2b)
4. Stik spændebolten gennem gribebjøjlens og hus, og skru den ind i vippearmen med hånden. ( 2c)
5. Spænd ikke spændebolten mere, end at du let kan slå vippearmen ind mod gribebjøjlens.
6. Før forlængerledningen gennem trækafastningen ( 3).

## Betjening



### Pas på - risiko for personskade!

Tag først maskinen i brug efter fuldstændig montering!

Bemærk sikkerhedsanvisningerne vedrørende betjening!

1. Indstilling af forreste gribebjøjlens
  - a. Slå vippearmen ud
  - b. Indstil gribebjøjlens i den ønskede stilling
  - c. Slå vippearmen ind
2. Slut netledningen til lysnettet.
3. Tag fat om den forreste gribebjøjlens med den ene hånd, og tag derefter fat om den bageste gribebjøjlens med den anden hånd.
4. Tryk de to afbrydere på gribebjøjlens ind ( 4) - klipperen går i gang.
5. Hold begge afbrydere inde, mens du arbejder.
6. Når du slipper én af afbryderne, slår hækkeklipperen fra.

## Arbejdsanvisninger

- Klip altid først begge sider af hækken og derefter toppen. På denne måde falder der ikke afklip ned i områder, der ikke er blevet klippet
- Det indbyggede vaterpas gør det lettere at lave et lige snit ( 5)
- Hække bør altid klippes i trapezform. På denne måde forhindres det, at de nederste grene taber bladene ( 8)

## Reparation

- Reparationsarbejde må kun udføres af kompetente specialværksteder eller af vores AL-KO serviceafdelinger

## Vedligeholdelse og service

**⚠ Pas på - fare på grund af strøm!**  
Træk altid netstikket ud før vedligeholdelses- og plejearbejde!

**⚠ Pas på - risiko for personskade!**  
Brug altid arbejdshandsker, når du udfører vedligeholdelses- og plejearbejde på sværdet!

1. Rengør altid sværd og hus med en børste eller en klud efter arbejdet. Brug ikke vand og/eller aggressive rengøringsmidler - fare for korrosion!
2. Smør sværdet let med en egnet beskyttelsesolie.
3. Kontrollér, at alle skruer sidder ordentligt fast.
4. Kontrollér skæret med jævne mellemrum. Kontakt AL-KO-service, hvis
  - skæret er defekt
  - skæret er sløvt
  - skæret er for slidt

## Opbevaring

**i** Sværdhylsteret kan anbringes på en væg og fungere som holder til hækkeklipperen. Sørg for, at skrueene sidder godt fast! (🔩 7)

- Opbevar altid maskinen med netstikket trukket ud
- Opbevar altid maskinen med påsat sværdhylster
- Opbevar maskinen tørt og utilgængeligt for børn og uvedkommende personer
- Sørg for at sikre maskinen med en hængelås\* (🔒 6)

\* Medfølger ikke ved levering.

## Bortskaffelse



**Udtjente maskiner og brugte batterier må ikke bortskaffes som husholdningsaffald!**

Emballagen, maskinen og tilbehøret er fremstillet af genbrugsmaterialer og skal bortskaffes på en forsvarlig måde.

## Hjælp ved fejl

Fejl	Mulig årsag	Løsning
Maskinen fungerer ikke	Ingen strømforsyning	Tjek husets sikringer / forlængerledning
	Maskinens kabel defekt	Kontakt AL-KO serviceafdeling
Maskinen arbejder med afbrydelser	Forlængerledning beskadiget	Tjek forlængerledning
	Tænd/sluk-knap defekt	Kontakt AL-KO serviceafdeling
	Intern fejl	Kontakt AL-KO serviceafdeling
Motor kører, knive står stille	Intern fejl	Kontakt AL-KO serviceafdeling
Knive bliver varme	Manglende smøring	Smør knive med en smule olie
	Knive er sløve	Kontakt AL-KO serviceafdeling
	Hak i knive	Kontakt AL-KO serviceafdeling

**i** Ved fejl, der ikke er angivet i denne tabel, og som du ikke selv kan afhjælpe, bedes du kontakte vores kundeservice.

## EU-overensstemmelseserklæring

Hermed erklærer vi, at dette produkt, i den af os markedsførte udførelse, opfylder kravene i de harmoniserede EU-direktiver, EU-sikkerhedsstandarderne og de produktspecifikke standarder.

<b>Produkt</b> Elektrisk hækkeklipper	<b>Producent</b> AL-KO Geräte GmbH Ichenhauser Str. 14 D-89359 Kötz	<b>Befuldmægtiget repræsentant</b> Anton Eberle Ichenhauser Str. 14 D-89359 Kötz
<b>Serienummer</b> G 2402405		
<b>Type</b> HT 600 Flexible Cut HT 700 Flexible Cut	<b>EU-direktiver</b> 98/37/EF (indtil 28.12.09) 2006/42/EF (fra 29.12.09) 2006/95/EF 2004/108/EF 2000/14/EF	<b>Harmoniserede standarder</b> EN 60745-2-15 EN 60745-2-5/AB
<b>Lydeffektniveau</b> målt/garanteret	<b>Overensstemmelsesvurdering</b> 2000/14/EF, bilag V	
HT 600 Flexible Cut 107 / 107 dB(A)		
HT 700 Flexible Cut 103 / 103 dB(A)		

Kötz, 20.10.2009



Antonio De Filippo,  
Managing Director

## Garanti

Eventuelle materiale- eller produktionsfejl ved maskinen afhjælpes inden for den lovbestemte forældelsesfrist for garantikrav ved reparation eller erstatningslevering efter vores valg. Forældelsesfristen retter sig efter lovgivningen i det land, hvor maskinen er købt.

Vores garantitilsagn gælder kun ved:

- Korrekt behandling af maskinen
- Overholdelse af betjeningsvejledningen
- Anvendelse af originale reservedele

Garantien bortfalder ved:

- Reparationsforsøg på maskinen
- Tekniske ændringer på maskinen
- Ikke-bestemmelsesmæssig anvendelse (f.eks. erhvervs- eller kommunal anvendelse)

Garantien omfatter ikke:

- Lakskader, der skyldes normal slitage
- Sliddele, der på reservedelskortet er mærket med ramme XXX XXX (X)
- Forbrændingsmotorer – disse er omfattet af særlige garantibestemmelser fastsat af den pågældende motorproducent

I garantitilfælde bedes du kontakte din forhandler eller den nærmeste autoriserede kundeserviceafdeling og medbringe denne garantierklæring og købskvitteringen. Dette garantitilsagn har ingen indflydelse på købers ved lov fastsatte garantikrav over for sælger.

## Om denna handbok

- Läs igenom hela bruksanvisningen innan du använder häcksaxen. Detta är en förutsättning för säkert arbete och störningsfri drift
- Följ säkerhetsinstruktionerna och varningarna i dokumentationen och på maskinen
- Spara bruksanvisningen för framtida behov och överlämna den även till annan användare

## Teckenförklaring

 **Observera!**  
Följ dessa varningsinstruktioner exakt för att undvika person- och / eller materialskador.

 Särskilda instruktioner för bättre förståelse och användning.

 Kamerasymbolen hänvisar till bilderna.

## Innehållsförteckning

Om denna handbok .....	116
Produktbeskrivning .....	116
Säkerhets- och skyddsutrustning .....	116
Tekniska data.....	118
Säkerhetsinstruktioner.....	118
Montering.....	121
Användning.....	121
Reparation .....	121
Underhåll och skötsel .....	122
Åtgärder vid fel .....	122
Förvaring .....	122
Avfall.....	122
EG-försäkran om överensstämmelse .....	123
Garanti.....	123

## Produktbeskrivning

### Ändamålsenlig användning

Denna häcksax ska endast användas till klippning av häckar, buskar och buskage för privat bruk.

Annan användning eller användning utöver vad som här beskrivs är inte ändamålsenlig. För skador som uppstår på grund av sådan användning övertar tillverkaren inget ansvar.

### Möjlig felanvändning

- Säkerhetsanordningarna får ej demonteras eller överbryggas, t.ex. genom att strömbrytaren binds fast i handtaget
- Använd inte maskinen när det regnar eller om häckar eller buskar är blöta
- Maskinen får inte användas i kommersiellt syfte

## Säkerhets- och skyddsutrustning

 **Varning - skaderisk!**  
Säkerhets- och skyddsanordningar får inte sättas ur funktion!

### Barnsäkring

Hålet (5 mm) vid bakre manöverspaken är förberett för ett hänglås  5). Hänglåset förhindrar en oönskad utlösning av maskinen.

\* *Ingår ej i förpackningen*

### Handskydd

 **Observera!**  
Skaderisk om handskyddet inte är monterat!  
Använd aldrig maskinen utan handskydd.

### Tvåhandsmanövrering

Häcksaxen kan endast användas med bägge händer samtidigt.

## Produktöversikt

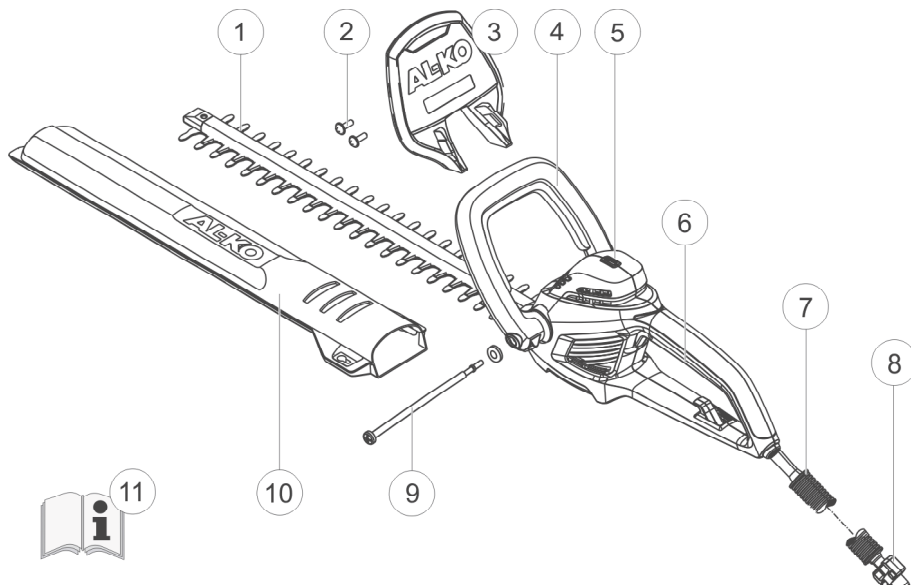

1	Skärknivar	7	Säkerhetskabel
2	Skruvor för handskyddsmontering	8	Kabeldragavlastare
3	Handskydd	9	Bultar&skiva för justerbart handtag
4	Främre handtag med strömbrytare	10	Skyddskåpa skärknivar
5	Vattenpass	11	Bruksanvisning
6	Bakre handtag med strömbrytare		

## Förklaringar till symbolerna på maskinen



Använd skyddsglasögon.



Observera! Var särskilt försiktig vid användning.



Läs och följ bruksanvisningen.



Dra omedelbart ur kontakten ur uttaget om kabeln är skadad eller har gått av.



Utsätt inte maskinen för regn.

## Tekniska data

Tekniska data	HT 600 Flexible Cut	HT 700 Flexible Cut
Effektförbrukning	600 W	700 W
Knivlängd	600 mm	650 mm
Skärkraft	24 mm	24 mm
Totalvikt	4,1 kg	4,5 kg
Vibrationsvärde vid handtag *	4,8 m/s <sup>2</sup>	4,1 m/s <sup>2</sup>
Nätspänning	230V~240V / 50Hz	230V~240V / 50Hz
Isolationsklass	□ / II	□ / II
Antal slag vid tomgång	1700 min <sup>-1</sup>	1700 min <sup>-1</sup>
Ljudnivå L <sub>PA</sub>	90 dB (A)	94 dB(A)

\* Vibrationsvärdet som visas har mätts enligt standardtestmetoden och kan användas som jämförelse med elektriska verktyg.

## Säkerhetsinstruktioner

### Allmänna säkerhetsanvisningar för elektriska verktyg

#### **Observera!**

Vibrationsvärdet för det elektriska verktyget kan under användningen skilja sig från visat värdet, beroende på hur maskinen används.

#### **Varning - skaderisk!**

Säkerhets- och skyddsanordningar får inte sättas ur funktion!

#### **Observera!**

#### **Läs alla säkerhets anvisningar och anvisningar.**

Vid försummelse att följa säkerhetsanvisningar och anvisningar kan det orsaka elektriska stötar, brand och/eller allvarliga skadorn. **Spara alla säkerhetsanvisningar och anvisningar för framtida bruk.**

#### **Varning - strömförändel!**

Dra ur kontakten ur uttaget om kabeln är skadad eller har gått av!

#### **Observera!**

Använd endast maskin som är i tekniskt gott skick!

Kontrollera att maskin, kabel och kontakt inte har några skador varje gång innan användning, skadade delar ska repareras eller ersättas av verkstad.

## Arbetsplatssäkerhet

- **Se till att din arbetsplats är ren och ordentligt upplyst.**  
Stökiga och mörka arbetsplatser kan leda till olyckor
- **Arbeta inte i miljöer där det finns explosionsrisk, brännbara flytande vätskor, gaser eller damm.**  
Elektriska verktyg alstrar gnistor som kan antända damm eller ånga
- **Se till att det inte finns barn och andra personer i närheten när du använder elektriska verktyg.** Om du blir distraherad av någonting kan du förlora kontrollen över maskinen

## Elektrisk säkerhet

- **Anslutningskontakten till det elektroniska verktyget måste passa i kontakten. Kontakten får inte ändras på något sätt. Använd inga adapterkontakter tillsammans med skyddsjordade elektriska verktyg.**  
En kontakt som är oförändrad och stickkontakt som passar till den minskar risken för en elektrisk stöt
- **Undvik kroppskontakt med jordade ytor som rör, element, spis och kylskåp.**  
Det finns en ökad risk att få en elektrisk stöt om din kropp är jordad
- **Skydda elektriska verktyg från regn och väta.** Om vatten tränger in i ett elektrisk verktyg, ökar risken för en elektrisk stöt
- **Använd inte kabeln till något annat ändamål än avsett när du bär det elektriska verktyget, hänger upp det eller när du drar ut kontakten ur uttaget. Skydda kabeln från värme, olja skarpa kanter eller maskindelar i rörelse.**  
Skadad eller tvinnad kabel ökar risken för en elektrisk stöt

- **Om du arbetar med ett elektriskt verktyg utomhus, använd endast förlängningskabel som är lämpad för utomhusbruk.**  
Om du använder en förlängningskabel som är lämpad för utomhusbruk minskar risken att få en elektrisk stöt
- **Om drift av elektriskt verktyg utomhus är oundvikligt, använd en jordfelsbrytare.**  
Användandet av en jordfelsbrytare minskar risken för en elektrisk stöt

## Säkerhet för personer

- **Var uppmärksam, tänk på vad du gör, och använd förnuftet vid arbeten med elektriska verktyg. Använd inte elektriska verktyg om du är trött eller är påverkad av droger, alkohol eller medicin.**  
En kort stunds ouppmärksamhet vid användandet av det elektriska verktygen kan leda till allvarliga skador
- **Använd alltid egen skyddsutrustning och skyddsglasögon.**  
Om du bär egen skyddsutrustning, som damm-mask, halkfria skyddsskor, skyddshjälm eller hörselskydd, beroende på slag av arbete, minskar risken för skador
- **Undvik ett oavsiktligt idrifttagande. Försäkra dig om att det elektriska verktyget är frånkopplat, innan du ansluter det till en strömförsörjning, plockar upp det eller bär det.**  
Om du håller fingret på kontakten när du bär det elektriska verktyget eller ansluter maskinen till strömförsörjningen, kan det leda till olyckor

- **Avlägsna inställningsverktyg eller skruvnyckel innan du sätter på det elektriska verktyget.**  
Ett verktyg eller en nyckel som befinner sig inne i en roterande maskindel kan orsaka skador
- **Undvik en onormal kroppsställning. Se till att du står stadigt och inte tappar balansen.**  
På så sätt har du bättre kontroll över det elektriska verktyget vid oväntade situationer
- **Bär lämplig klädsel. Bär inga otympliga kläder eller smycken. Håll borta hår, klädsel och handskar från delar i rörelse.**  
Lös klädsel, smycken eller långt hår kan fastna i delar som är i rörelse
- **Om dammuppsugnings- och uppsamlingsanordningar kan monteras, försäkra dig om att de är anslutna och används på rätt sätt.**  
Användandet av ett dammsug kan minska riskerna

#### Användning och behandling av elektriskt verktyg

- **Överbelasta inte maskinen. Använd lämpligt elektriskt verktyg för ditt arbete.**  
Med lämpligt elektriskt verktyg arbetar du bättre och säkrare enligt specificerat effektområde
- **Använd inte ett elektriskt verktyg om kontakten är skadad.**  
Ett elektriskt verktyg som inte längre går att sätta på eller stänga av är farligt och måste repareras

- **Dra ut kontakten ur uttaget innan du gör maskininställningar, byter ut delar eller lägger undan maskinen.** Dessa försiktighetsåtgärder förhindrar att det elektriska verktyget startas oavsiktligt
- **Förvara delar till det elektriska verktyg utom räckhåll för barn. Låt inga personer använda maskinen som inte kan hantera den eller som inte har läst denna anvisning.**  
Elektriska verktyg kan vara farliga om de används av oerfarna personer
- **Sköt om det elektriska verktyget med omsorg. Kontrollera att rörliga delar fungerar felfritt och inte har fastnat, att det inte finns avbrutna eller skadade delar som påverkar funktionen på det elektriska verktyget. Reparera skadade delar innan maskinen används.**  
Många olyckor sker på grund av dålig skötsel av elektriska verktyg
- **Se till att knivarna är skarpa och rena.**  
Knivar med skarpa knivkanter som underhålls ordentligt fastnar inte så ofta och är lättare att sköta
- **Använd elektriskt verktyg, tillbehör, inställningsverktyg osv. enligt DSSAs anvisningar. Ta även hänsyn till arbetsförhållandena och till vilken typ av arbete som ska utföras.**  
Att använda elektriska verktyg på annat sätt än avsett kan leda till farliga situationer

#### Service

- **Låt endast utbildad personal utföra reparationer med originalreservdelar.**  
På så sätt garanteras att det elektriska verktyget håller under en lång tid







## Säkerhetsanvisningar för användning

- **Använd endast maskinen med bägge händer**
- **Se till att hålla kropp och kläder på avstånd från knivarna**
- **Avlägsna inte kapade växtdelar när motorn är igång**
- **När du lämnar maskinen / transporterar maskinen:**
  - Stäng av maskinen
  - Dra ur kontakten
  - Sätt på skyddskåpan
- **Ta aldrig i skärknivarna**
- **Bär endast maskinen i handtaget**
- **Nätspänningen i uttaget ska överensstämma med uppgifterna om tekniska data**
- **Använda alltid den speciella kabeldragavlastaren till förlängningskabeln**
- **Håll kabeln borta från skärområdet och för alltid bort den från maskinen**

## Montering

 Kamerasymbolen hänvisar till bilderna på sidan 3.

1. Sätt fast handskyddet på kåpan med de medföljande skruvarna ( 1).
2. Dra isär handtaget lätt och sätt det på kåpan ( 2a). Kugghjulet måste rasta in.
3. Fäll ut vippspaken vid handtaget och håll kvar den. ( 2b)
4. Stick bulten genom handtagen och kåpan och skruva fast den för hand i vippspaken. ( 2c)
5. Skruva fast bulten så hårt att du kan placera vippspaken med ringa kraft mot handtaget.
6. För förlängningskabeln genom dragavlastningen ( 3).

## Användning



### Varning - skaderisk!

Maskinen får endast användas efter att den är färdigmonterad!

Observera säkerhetsanvisningarna för användning!

1. Justering av det främre handtaget
  - a. Fäll ut vippspaken
  - b. Sätt handtaget i önskat läge
  - c. Fäll in vippspaken
2. Anslut strömkabeln till elnätet.
3. Ta tag i det främre handtaget med en hand, därefter i det bakre med den andra.
4. Tryck ner bägge strömbrytarna på handtagen ( 4) - maskinen startar.
5. Håll in bägge strömbrytarna medan du arbetar.
6. Så snart du släpper upp en strömbrytare, stängs häcksaxen av.

## Arbetsanvisningar

- Klipp alltid sidorna på häcken först och därefter upptill. På så sätt kan inga kapade växtdelar falla ned på de ställen som ännu inte har bearbetats
- Det inbyggda vattenpasset underlättar ett rakt snitt ( 5)
- En häck ska alltid klippas i trapetsform. Detta förhindrar att de undre grenarna blir kala ( 8)

## Reparation

- Reparationsarbeten får endast göras av verksamheter med rätt kompetens eller av våra AL-KO servicestationer

## Underhåll och skötsel

### Varning - strömförändel!



Innan underhållsarbeten och skötsel ska alltid kontakten dras ur!

### Varning - skaderisk!

Sätt alltid på arbetshandskar vid underhållsarbeten och skötsel av knivarna!

1. Rengör skärknivar och kåpa efter varje användning med en borste eller trasa. Använd inte vatten och/eller frätande rengöringsmedel - korrosionsrisk!
2. Olja in knivbalken lätt med en lämplig skyddsolja.
3. Kontrollera att alla skruvar sitter fast.
4. Kontrollera knivarna regelbundet. Uppsök en AL-KO servicestation vid:
  - Defekta knivar
  - Slöa knivar
  - Ojämn förslitning

## Förvaring

 Knivskyddet kan sättas på fast på väggen som hållare för häcksaxen. Se till att skruvarna sitter fast ordentligt!  7

- Förvara alltid maskinen med kontakten utdragen
- Förvara alltid maskinen med skyddskåpa
- Förvara maskinen torrt och oåtkomligt för barn och obehöriga personer
- Säkra maskinen med hänglås\*  6

\* Ingår ej i förpackningen

## Avfall



**Uttjänade maskiner eller batterier får ej slängas i hushållssoporna!**

Förpackning, maskin och tillbehör är tillverkade av återvinningsbara material och ska bortskaftas till återvinningsstation.

## Åtgärder vid fel

Fel	Möjlig orsak	Lösning
Maskin fungerar inte	Ingen strömförsörjning	Säkring / kontrollera förlängningskabel
	Kabel defekt	Uppsök en AL-KO servicestation
Maskinen arbetar med avbrott	Förlängningskabel skadad	Kontrollera förlängningskabel
	On/off-knappen defekt	Uppsök en AL-KO servicestation
	Internt fel	Uppsök en AL-KO servicestation
Motorn går, knivarna står stilla	Internt fel	Uppsök en AL-KO servicestation
Knivarna blir varma	Det saknas smörjning	Olja in knivarna lätt
	Knivarna trubbiga	Uppsök en AL-KO servicestation
	Hack i kniv	Uppsök en AL-KO servicestation

 Vid fel som inte finns uppfört i denna tabell eller som du inte kan avhjälpa själv, var god kontakta vår kundtjänst.

## EG-försäkran om överensstämmelse

Härmed försäkras vi att denna produkt, i det utförande den tillverkats i, motsvarar de harmoniserade kraven för EU-direktiv, EU-säkerhetsstandarder och de produktspecifika standarderna.

<b>Produkt</b> Elhäcksax	<b>Tillverkare</b> AL-KO Geräte GmbH Ichenhauser Str. 14 D-89359 Kötz	<b>Företrädare</b> Anton Eberle Ichenhauser Str. 14 D-89359 Kötz
<b>Serienummer</b> G 2402405		
<b>Typ</b> HT 600 Flexible Cut HT 700 Flexible Cut	<b>EU-direktiv</b> 98/37/EG (t.o.m. 09-12-28) 2006/42/EG (fr.o.m. 09-12-29) 2006/95/EG 2004/108/EG 2000/14/EG	<b>Harmoniserade normer</b> EN 60745-2-15 EN 60745-2-5/AB
<b>Ljudeffektnivå</b> uppmätt/ garanterat	<b>Överensstämmelsevärdering</b> 2000/14/EG, bilaga V	
HT 600 Flexible Cut 107 / 107 dB(A)		
HT 700 Flexible Cut 103 / 103 dB(A)		

Kötz, 2009-10-20



Antonio De Filippo,  
Managing Director

## Garanti

Eventuella material- eller tillverkarfel på maskinen ansvarar vi för under garantin inom den lagstadgade preskriptionstiden antingen genom reparation eller utbyte av del/delar. Preskriptionstiden gäller enligt respektive lands lag, där maskinen införskaffades.

Våra garantiåtaganden gäller endast vid:

- Ett korrekt handhavande av maskin
- Beaktande av bruksanvisning
- Användning av reservdelar i original

Garantin upphör att gälla vid:

- Reparationsförsök av maskin
- Tekniska ändringar på maskinen
- Ej ändamålsenlig användning (t.ex. användning för kommersiellt bruk eller användning inom kommunal verksamhet)

Garantin gäller inte för:

- Lacksador, som beror på normalt slitage
- Förslitningsdelar, som på reservdelskartan är märkta med ramar XXX XXX (X)
- Förbränningsmotorer – För dessa gäller separata garantibestämmelser från respektive motortillverkare

Vid garantifall var god uppsök din handlare med denna garantiförsäkran och kvittot eller närmaste auktoriserade kundtjänstställe. Genom detta garantiåtagande berörs inte köparens lagstadgade garanti gentemot försäljaren.

## Om denne håndboken

- Les denne bruksanvisningen før du tar produktet i bruk. Dette er forutsetningen for sikkert arbeid og feilfri håndtering
- Vær oppmerksom på sikkerhets- og varselhenvisningene i denne veiledningen og på apparatet
- Ta vare på veiledningen for bruk, og gi denne også videre til etterbrukere

## Symbolforklaring

### Advarsel!

Følg disse advarslene nøye. Dermed kan du unngå personskader og/eller materielle skader.

 Spesiell informasjon som gjør det lettere å forstå anvisningene og bruke maskinen.

 Kameranymbolet henviser til illustrasjoner.

## Innhold

Om denne håndboken .....	124
Produktbeskrivelse .....	124
Sikkerhets- og beskyttelsesordninger.....	124
Tekniske data.....	126
Sikkerhetsanvisninger .....	126
Montering.....	129
Betjening.....	129
Reparasjon .....	129
Vedlikehold og pleie.....	130
Hjelp ved feil .....	130
Lagring.....	130
Deponering.....	130
EU-samsvarserklæring .....	131
Garanti.....	131

## Produktbeskrivelse

### Tiltenkt bruk

Denne hekksaksen er konstruert kun for privat klipping av hekker, busker og små trær.

Andre bruksområder gjelder som ikke forskriftsmessige. Produsenten tar ikke ansvar for resulterende skader.

### Mulig feil bruk

- Sikkerhetsutstyret må ikke demonteres eller forbigobles, f.eks. ved å koble koblingstastene til gripehåndtakene
- Maskinen må ikke brukes i regnvær og/eller på våte hekker og busker
- Maskinen får ikke brukes i yrkesmessig sammenheng

## Sikkerhets- og beskyttelsesordninger

### Merk - fare for personskader!

Sikkerhets- og beskyttelsesutstyr må ikke settes ut av funksjon!

## Barnesikring

Hullet (5 mm) på den bakre betjeningsspaken er tiltenkt en hengelås\* ( 5). Hengelåsen hindrer utilsiktet aktivering av maskinen.

\* Ikke inkludert i leveransen

## Håndbeskyttelse

### Advarsel!

Fare for personskader dersom håndbeskyttelsen ikke er montert!  
Maskinen må ikke brukes uten håndbeskyttelsen.

## Tohåndsbetjening

Hekksaksen kan kun betjenes med begge hender samtidig.

## Produktoversikt

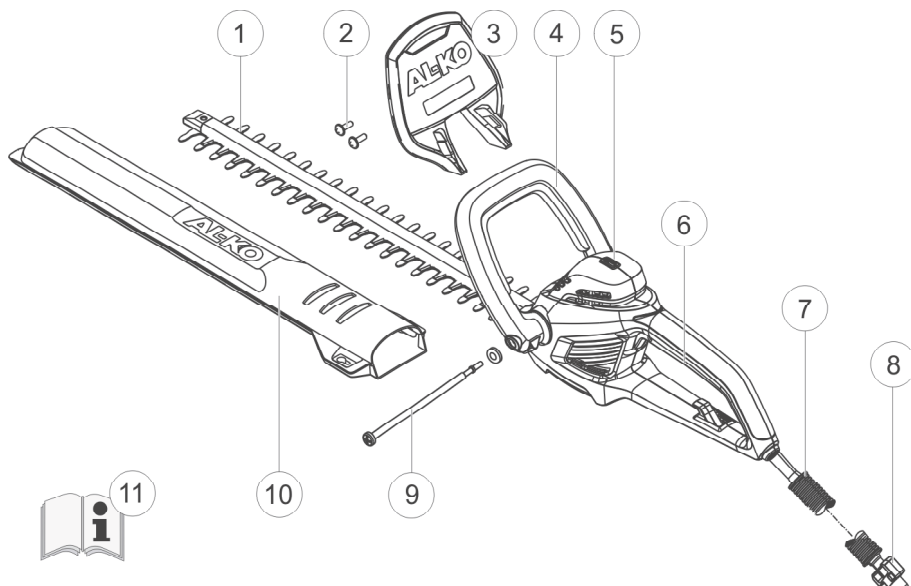

1	Kuttekniv	7	Sikkerhetskabel
2	Skruer for montering av håndbeskyttelse	8	Kabel-strekkavlastning
3	Håndbeskyttelse	9	Strammeskruer og skive for justerbar håndtakbøyle
4	Fremre gripehåndtak med koblingstast	10	Beskyttelsesdeksel kuttekniv
5	Vater	11	Bruksanvisning
6	Bakre gripehåndtak med koblingstast		

## Betydning av symbolene på maskinen



Bruk vernebriller.



Advarsel! Må håndteres forsiktig.



Les først bruksanvisningen, arbeid etterpå.



Trekk støpslet umiddelbart ut av stikkontakten hvis ledningen blir ødelagt eller kuttet av.



Ikke bruk maskinen i regnet.

## Tekniske data

Tekniske data	HT 600 Flexible Cut	HT 700 Flexible Cut
Effektforbruk	600 W	700 W
Knivlengde	600 mm	650 mm
Kuttekraft	24 mm	24 mm
Totalvekt	4,1 kg	4,5 kg
Vibrasjonsverdier på håndtaket *	4,8 m/s <sup>2</sup>	4,1 m/s <sup>2</sup>
Nettspenning	230V~240V / 50Hz	230V~240V / 50Hz
Isolasjonsklasse	□ / II	□ / II
Tomgangsturtall	1700 min <sup>-1</sup>	1700 min <sup>-1</sup>
Lydtrykknivå L <sub>PA</sub>	90 dB (A)	94 dB(A)

\* Den angitte vibrasjonsverdien ble målt iht. standard testmetode og kan brukes til sammenligning av elektroverktøy.

## Sikkerhetsanvisninger

### Generelle sikkerhetsanvisninger for elektroverktøy

#### Advarsel!

Vibrasjonsverdien under bruk av elektroverktøyet kan avvike fra den angitte verdien, avhengig av hvordan apparatet brukes.

#### Merk - fare for personskader!

Sikkerhets- og beskyttelsesutstyr må ikke settes ut av funksjon!

#### Advarsel!

#### **Les alle sikkerhetshenvisninger og anvisninger.**

Dersom sikkerhetshenvisninger og anvisninger ikke overholdes, kan det føre til elektrisk støt, brann og/eller alvorlige personskader. **Oppbevar alle sikkerhetshenvisninger og anvisninger for framtidig bruk.**

#### Merk - fare grunnet strøm!

Trekk støpslet umiddelbart ut av stikkontakten hvis ledningen blir ødelagt eller kuttet av!

#### Advarsel!

Produktet må bare brukes når det er i feilfri stand!

Maskin, kabel og støpsel må kontrolleres for skader før all bruk, ødelagte deler må repareres eller byttes ved et merkeverksted.

## Sikkerhet på arbeidsplassen

- **Arbeidsplassen må være ren og godt opplyst.**  
Uorden eller dårlig belyste arbeidsområder kan føre til ulykker
- **Ikke bruk elektroverktøyet i eksplosjonsfarlige omgivelser hvor det befinner seg brennbare væsker, gasser eller støv.**  
Elektroverktøy kan produsere gnister som kan antenne støv eller damp
- **Hold barn og andre personer unna under bruk av elektroverktøyet.** Dersom du blir distraheret, kan du miste kontrollen over apparatet

## Elektrisk sikkerhet

- **Støpslet på elektroverktøyet på passe i stikkkontakten. Støpslet må på ingen måte endres. Ikke bruk adapter sammen med jordet elektroverktøy.**  
Uendrede støpsler og passende stikkontakter reduserer faren for elektrisk støt
- **Unngå å komme i kontakt med jordete overflater som rør, ovner, komfyrer og kjøleskap.**  
Det er større sjanse for å få elektrisk støt hvis kroppen din er jordet
- **Hold elektroverktøy unna regn og fuktighet.** Dersom det kommer vann inn i et elektroverktøy, øker dette faren for elektrisk støt
- **Ikke foreta endringer på kabelen for å bære eller henge opp elektroverktøyet eller trekke støpslet ut av stikkkontakten. Hold kabelen unna varme, olje, skarpe kanter eller apparatdeler i bevegelse.**  
Ødelagt eller sammenviklet kabel øker faren for elektrisk støt

- **Når du skal arbeide med et elektroverktøy utendørs, må du kun bruke en forlengelseskabel som også er egnet for utendørs bruk.**  
Bruk av en forlengelseskabel beregnet for utendørs bruk reduserer faren for elektrisk støt
- **Hvis det ikke er til å unngå å bruke elektroverktøyet i fuktige omgivelser, må du bruke en jordfeilbryter.**  
Bruk av en jordfeilbryter reduserer faren for elektrisk støt

## Personsikkerhet

- **Vær oppmerksom, og pass på hva du gjør, og bruk fornuften når du skal arbeide med et elektroverktøy. Ikke bruk elektroverktøy hvis du er trøtt eller er påvirket av narkotika, alkohol eller medisiner.**  
Ett øyeblikks uoppmerksomhet ved bruk av elektroverktøyet kan føre til alvorlige personskader
- **Bruk personlig verneutstyr og bruk alltid vernebriller.**  
Bruk av personlig verneutstyr, som f.eks. støvmaske, sklisikre vernesko, hjelm og hørselvern, reduserer faren for personskader, avhengig av typen og bruken av elektroverktøyet
- **Unngå utilsiktet oppstart. Påse at elektroverktøyet er slått av før du kobler det til strømforsyningen, tar det opp eller bærer det.**  
Hvis du holder fingeren på bryteren mens du bærer elektroverktøyet, eller hvis det slår seg på når du kobler det til strømforsyningen, kan det føre til ulykker

- **Fjern innstillingsverktøy eller skrunøkkel før du slår på elektroverktøyet.**  
Et verktøy eller en nøkkel som er i en roterende apparatdel, kan føre til personskader
- **Unngå en ukomfortabel kroppsstilling. Innta en sikker ståstilling og hold likevekten.**  
Dette gjør at du kan kontrollere elektroverktøyet bedre i uventede situasjoner
- **Bruk egnede klær. Ikke bruk store klær eller smykker. Hold hår, klær og hansker unna deler i bevegelse.**  
Løse klær, smykker og langt hår kan komme inn i deler i bevegelse
- **Hvis det kan monteres støvoppsugings- og oppsamlingsanordninger, må du påse at de er koblet til og brukes korrekt.**  
Bruk av en støvoppsuging kan redusere farlige situasjoner pga. støv
- **Trekk støpslet ut av stikkkontakten før du utfører innstillinger på apparatet, skifter tilbehør eller legger bort apparatet.** Dette sikkerhetstiltaket hindrer at elektroverktøyet starter utilsiktet
- **Oppbevar elektroverktøyet utilgjengelig for barn når det ikke er i bruk. Ikke la personer bruke apparatet hvis de ikke er kjent med det eller ikke har lest disse instruksene.**  
Elektroverktøy er farlige hvis de brukes av uerfarne personer
- **Ta godt vare på elektroverktøyet. Kontroller om bevegelige deler fungerer feilfritt og ikke kommer i klem, om noen deler er defekte eller så skadet at elektroverktøyets funksjon er redusert. Skadete deler må repareres før apparatet tas i bruk.**  
Mange ulykker er forårsaket av dårlig vedlikeholdte elektroverktøy
- **Hold kutteverktøy skarpe og rene.**  
Godt vedlikeholdt kutteverktøy med skarpe skjærekanter kommer sjeldnere i klem og er enklere å føre

## Bruke og håndtere elektroverktøyet

- **Ikke overbelast apparatet. Bruk kun egnet elektroverktøy til arbeidet.**  
Med et egnet elektroverktøy arbeider du bedre og sikrere i angitt ytelsesområde
- **Ikke bruk elektroverktøyet hvis bryteren er defekt.**  
Et elektroverktøy som ikke kan slås av eller på lenger, er farlig og må repareres
- **Elektroverktøy, tilbehør, innsetningsverktøy osv. må kun brukes i overensstemmelse med disse instruksene. Ta hensyn til arbeidsforholdene og det arbeidet som skal utføres.**  
Dersom elektroverktøyet brukes til andre formål enn tiltenkt, kan dette føre til farlige situasjoner

## Service

- **La kun kvalifiserte fagpersoner reparere elektroverktøyet, og bruk kun originale reservedeler.**  
Dette opprettholder elektroverktøyets sikkerhet







## Sikkerhetsinformasjon om betjening

- **Maskinen må alltid betjenes med to hender**
- **Hold kroppen og klærne unna skjæreenheten**
- **Ikke fjern det kuttete materialet mens motoren er i gang**
- **Når maskinen skal forlattes/transporteres:**
  - Slå av maskinen
  - Trekk ut støpslet
  - Sett på beskyttelsesdekslet
- **Grip aldri maskinen på kuttekniven**
- **Maskinen må kun bæres etter håndtaket**
- **Nettspenningen må stemme overens med angivelsene om nettspenning under Tekniske data**
- **Bruk alltid den spesielle kabelstrekstavlastningen til forlengelseskabelen**
- **Hold kabelen unna kutteområdet, og før den alltid bort fra maskinen**

## Montering

 Kammersymbolet henviser til illustrasjoner på side 3.

1. Fest håndbeskyttelsen med de vedlagte skruene på huset ( 1).
2. Trekk håndtaksbøylen lett fra hverandre og sett den på kapslingen ( 2a). Fortanningen må smette på plass.
3. Vipp vippespaken på håndtaksbøylen utover og hold den fast. ( 2b)
4. Stikk strammeskruen gjennom håndtaksbøylen og kapslingen og skru den inn i vippespaken for hånd. ( 2c)
5. Skru strammeskruen så fast at du kan legge vippespaken på håndtaksbøylen ved å bruke lite kraft.
6. Før forlengelseskabelen gjennom strekkavlastningen ( 3).

## Betjening



### **Merk - fare for personskader!**

Maskinen må ikke brukes før den er fullstendig montert!

Sikkerhetsinformasjonen om betjening må overholdes!

1. Justere den fremre håndtaksbøylen
  - a. Vipp ut vippespaken
  - b. Sett håndtaksbøylen i ønsket stilling
  - c. Vipp inn vippespaken
2. Koble nettkabelen til strømmettet.
3. Ta en hånd rundt den fremre og deretter den bakre håndtaksbøylen.
4. Trykk inn de to koblingstastene på håndtaksbøylen ( 4) - apparatet starter.
5. Hold de to koblingstastene inne mens du arbeider.
6. Så snart én av koblingstastene slippes opp, slår hekksaksen seg av.

## Arbeidshenvisninger

- Først må begge sidene av hekken kuttes, og deretter oversiden. Dermed kan ikke avkappet materiale falle ned i områder som ennå ikke er bearbeidet
- Den integrerte vateren gjør det enklere å få et rett snitt ( 5)
- Hekker må alltid kuttes i trapes. Dette hindrer at de nedre grenene blir snaue ( 8)

## Reparasjon

- Reparasjonsarbeid må kun utføres av kompetente fagfolk eller ved våre AL-KO serviceverksteder

## Vedlikehold og pleie

**⚠ Merk - fare grunnet strøm!**  
Trekk alltid ut nettstøpslet før alt vedlikeholds- og pleiearbeid!

**⚠ Merk - fare for personskader!**  
Ved vedlikeholds- og pleiearbeid på kuttekniven, må det alltid brukes arbeidshansker!

1. Kuttekniven og huset må rengjøres med en børste eller en klut etter hver bruk. Ikke bruk vann og/eller aggressive rengjøringsmidler - korrosjonsfare!
2. Knivbjelken oljes lett inn med en egnet beskyttelsesolje.
3. Kontroller at alle skruer sitter godt fast.
4. Kontroller skjærekniven regelmessig. Kontakt AL-KO serviceverksted ved:
  - Defekte skjærekvin
  - Sløv skjærekniv
  - For stor slitasje

## Lagring

**i** Knivbeskyttelsen kan monteres på veggen som feste for hekksaksen.  
Påse at skruene sitter godt fast!  7

- Maskinen må alltid lagres med støpslet trukket ut
- Maskinen må kun lagres med beskyttelsesdekslet på
- Maskinen lagres tørt og utilgjengelig for barn og andre personer uten tillatelse
- Sikre maskinen med hengelås\*  6

\* Ikke inkludert i leveransen

## Deponering



**Maskiner, batterier eller oppladbare batterier som er oppbrukt, må ikke kastes i det vanlige husholdningsavfallet!**

Emballasje, maskin og tilbehør er laget av resirkulerbart materiale, og må deponeres på egnet måte.

## Hjelp ved feil

Feil	Mulig årsak	Løsning
Maskinen fungerer ikke	Ingen strømtilførsel	Kontroller hussikring/forlengelseskabel
	Apparatkabel defekt	Kontakt AL-KO serviceverksted
Maskinen arbeider med avbrudd	Forlengelseskabel skadet	Kontroller forlengelseskabel
	Av-/På-bryter defekt	Kontakt AL-KO serviceverksted
	Intern feil	Kontakt AL-KO serviceverksted
Motor går, kniven står stille	Intern feil	Kontakt AL-KO serviceverksted
Kniven blir varm	Manglende smøring	Olje kniven lett
	Sløv kniv	Kontakt AL-KO serviceverksted
	Hakk i kniven	Kontakt AL-KO serviceverksted

**i** Ved feil som ikke er angitt i denne tabellen, eller som du ikke selv kan utbedre, må du kontakte kundeservice.

## EU-samsvarserklæring

Vi erklærer med dette at dette produktet, som vi har brakt inn på markedet i denne utførelse, overholder kravene i de harmoniserte EU-forskriftene, EU-sikkerhetsstandardene og de produktspesifikke standardene.

<b>Produkt</b> Elektrisk hekksaks	<b>Produsent</b> AL-KO Geräte GmbH Ichenhauser Str. 14 D-89359 Kötz	<b>Fullmektig</b> Anton Eberle Ichenhauser Str. 14 D-89359 Kötz
<b>Serienummer</b> G 2402405		
<b>Type</b> HT 600 Flexible Cut HT 700 Flexible Cut	<b>EU-forskrifter</b> 98/37/EF (til 28.12.09) 2006/42/EF (fra 29.12.09) 2006/95/EF 2004/108/EF 2000/14/EF	<b>Harmoniserte normer</b> EN 60745-2-15 EN 60745-2-5/AB
<b>Lydtrykknivå</b> målt/garantert	<b>Samsvarserklæring</b> 2000/14/EF, tillegg V	
HT 600 Flexible Cut 107 / 107 dB(A)		
HT 700 Flexible Cut 103 / 103 dB(A)		

Kötz, 20.10.2009



Antonio De Filippo,  
Managing Director

## Garanti

Eventuelle material- eller produksjonsfeil på maskinen utbedrer vi i løpet av den lovpålagte foreldelsesfristen for mangler etter eget valg, enten ved reparasjon eller med et nytt produkt. Foreldelsesfristen fastsettes iht. loven i det landet maskinen ble kjøpt.

Vår garanti gjelder kun ved:

- Korrekt håndtering av maskinen
- Overholdelse av bruksanvisningen
- Bruk av originale reservedeler

Garantien gjelder ikke ved:

- Reparasjonsforsøk på maskinen
- Tekniske endringer på maskinen
- Ikke tiltenkt bruk (f.eks. industriell eller kommunal bruk)

Utelukket fra garantien:

- Lakkskaden som kan føres tilbake til normal bruk
- Slitedeler som i reservedelskortet med ramme er merket XXX XXX (X)
- Forbrenningsmotorer – for disse gjelder separate garantibestemmelser fra den respektive motorprodusenten

Ved garantitilfeller kontakter du forhandleren eller nærmeste autoriserte kundeservice. Ta med dette garantikortet og kvisitteringen. Med denne garantien forblir kjøperens juridiske mangelfordringer overfor selger uberørt.

## Tätä käyttöohjetta koskevia tietoja

- Lue tämä käyttöohje läpi ennen tuotteen käyttöönottoa. Se on turvallisen työskentelyn ja häiriöttömän käsittelyn edellytys
- Noudata tässä käyttöohjeessa ja itse laitteessa olevia turvallisuusohjeita ja varoituksia
- Säilytä käyttöohje huolellisesti käyttöä varten ja luovuta se myös edelleen laitteen seuraaville käyttäjille

## Merkkien selitykset

 **Huomio!**  
Näiden varoitusten huolellinen noudattaminen voi estää ihmisten loukkaantumiset ja/tai esinevahingot.

 Erityisohjeita, jotka auttavat ymmärtämään ja käsittelemään laitetta paremmin.

 Kamerasympoli viittaa kuviin.

## Sisällysluettelo

Tätä käyttöohjetta koskevia tietoja .....	132
Tuotekuvaus .....	132
Turva- ja suojalaitteet .....	132
Tekniset tiedot .....	134
Turvallisuusohjeet .....	134
Asennus .....	137
Käyttö .....	137
Korjaukset .....	137
Huolto ja hoito .....	138
Ohjeita häiriöiden sattuessa .....	138
Säilytys .....	138
Jätehuolto .....	138
EY-vaatimustenmukaisuusvakuutus .....	139
Takuu .....	139

## Tuotekuvaus

### Määräysten mukainen käyttö

Tämä pensasleikkuri on tarkoitettu ainoastaan pensasaitojen, pensaiden ja pensaikkojen leikkaamiseen yksityiskäytössä.

Muun tai laajemman käytön katsotaan olevan määräysten vastaista käyttöä. Valmistaja ei vastaa määräysten vastaisesta käytöstä aiheutuvista vahingoista.

### Mahdollinen virheellinen käyttö

- Turvalaitteita ei saa irrottaa tai ohittaa esim. sitomalla käsikahvojen kytkentäpainikkeet alas
- Laitetta ei saa käyttää sateella ja/tai kosteiden pensasaitojen tai pensaiden leikkaamiseen
- Laitetta ei saa käyttää ammattimaisiin tarkoituksiin

## Turva- ja suojalaitteet

 **Huomio - loukkaantumisvaara!**  
Turva- ja suojalaitteita ei saa poistaa käytöstä!

## Lapsilukko

Aukko (5 mm) takimmaisessa käyttövivussa on tarkoitettu riippulukkoa\* varten (🔒5). Riippulukko estää laitteen tahattoman käynnistymisen.

\* Ei sisälly toimitukseen

## Käsisuoja

 **Huomio!**  
Loukkaantumisvaara ilman asennettua käsisuojaa!  
Laitetta ei saa koskaan ottaa käyttöön ilman käsisuojaa.

## Käyttö molemmin käsin

Pensasleikkuria voi käyttää vain samanaikaisesti molemmilla käsillä.

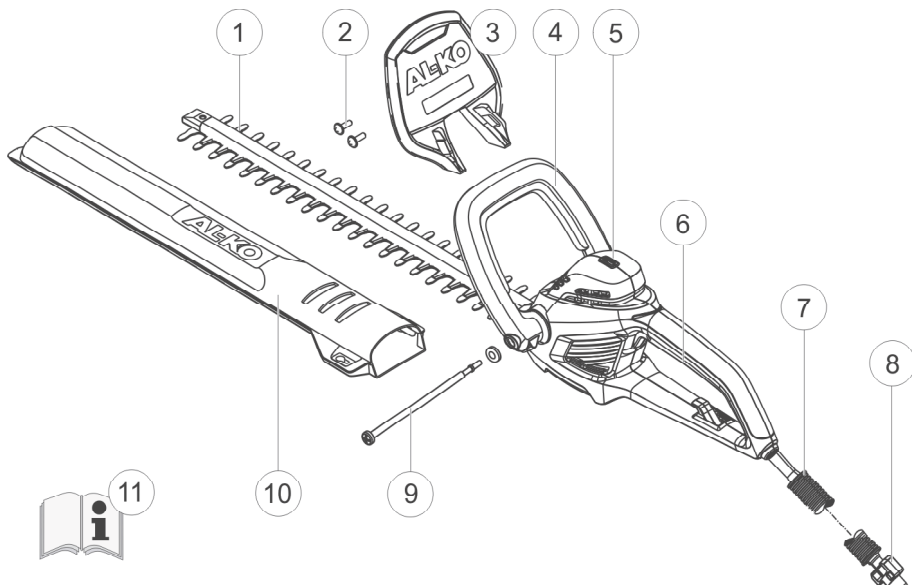
**Tuotteen rakenne**

1	Leikkuutera	7	Turvakaapeli
2	Ruuvit käsisuojan asennusta varten	8	Kaapelin vedonesto
3	Käsisuoja	9	Kiinnityspultti&aluslaatta säädettävää käsikahvaa varten
4	Ylempi käsikahva ja kytkentäpainike	10	Leikkuuterän suojus
5	Vesivaaka	11	Käyttöohje
6	Alempi käsikahva ja kytkentäpainike		

**Laitteessa olevien symbolien merkitys**

Käytä suojalaseja.



Huomio! Noudata käsittelyssä erityistä varovaisuutta.



Lue käyttöohje ja toimi sen mukaisesti.



Irrota pistoke heti sähköverkosta, jos johto on vaurioitunut tai katkennut.



Älä käytä laitetta sateella.

## Tekniset tiedot

Tekniset tiedot	HT 600 Flexible Cut	HT 700 Flexible Cut
Tehonotto	600 W	700 W
Terän pituus	600 mm	650 mm
Leikkuuvahvuus	24 mm	24 mm
Kokonaispaino	4,1 kg	4,5 kg
Tärinäarvot kahvassa *	4,8 m/s <sup>2</sup>	4,1 m/s <sup>2</sup>
Verkköjännite	230V~240V / 50Hz	230V~240V / 50Hz
Eristysluokka	□ / II	□ / II
Joutokäynnin iskutaajuus	1700 min <sup>-1</sup>	1700 min <sup>-1</sup>
Äänenpainetaso L <sub>PA</sub>	90 dB (A)	94 dB(A)

\* Ilmoitettu tärinäarvo on mitattu vakiotestimenetelmän mukaisesti ja sitä voidaan käyttää sähkötyökalujen välisiin vertailuihin.

## Turvallisuusohjeet

### Sähkötyökaluja koskevat yleiset turvallisuusohjeet

#### **Huomio!**

Tärinäarvo sähkötyökalun käytön aikana voi laitteen käyttötarkoituksesta riippuen poiketa ilmoitetusta arvosta.

#### **Huomio - loukkaantumiswaara!**

Turva- ja suojalaitteita ei saa poistaa käytöstä!

#### **Huomio!**

#### **Lue kaikki turvallisuusohjeet ja muut käsittelyä koskevat ohjeet.**

Jos turvallisuusohjeita ja muita käsittelyä koskevia ohjeita ei noudateta, seurauksena saattaa olla sähköisku, tulipalo ja/tai vakavia vammoja. **Säilytä kaikki turvallisuusohjeet ja muut käsittelyä koskevat ohjeet huolellisesti tulevaa käyttöä varten.**

#### **Huomio - sähkövirran aiheuttama vaara!**

Irrota pistoke heti sähköverkosta, jos johto on vaurioitunut tai katkennut!

#### **Huomio!**

Käytä laitetta vain teknisesti moitteettomassa kunnossa!

Tarkasta ennen jokaista käyttöä, onko laitteessa, kaapelissa tai pistokkeessa vaurioita. Anna valtuutetun huoltoliikkeen korjata tai vaihtaa vaurioituneet osat.

## Turvallisuus työpaikalla

- **Pidä aina työpaikkasi puhtaana ja hyvin valaistuna.**  
Epäjärjestys ja riittämättömästi valaistut työalueet voivat johtaa tapaturmiin
- **Älä työskentele sähkötyökaluilla räjähdyksuhteisessa ympäristössä, jossa on syttyviä nesteitä, kaasuja tai pölyä.**  
Sähkötyökalut synnyttävät kipinöitä, jotka saattavat sytyttää pölyn tai höyryn
- **Pidä aina lapset ja muut henkilöt kaukana sähkötyökalun käytön aikana.**  
Jos huomiosi kiinnittyy muualle, saatat menettää laitteen hallinnan

## Sähköturvallisuus

- **Sähkötyökalun liitäntäpistokkeen täytyy sopia pistorasiaan. Pistokkeeseen ei saa tehdä mitään muutoksia. Älä käytä adapteripistokkeita suojamaadoitettujen sähkötyökalujen kanssa.**  
Jos pistokkeita ei ole muutettu ja pistorasiat ovat sopivia, sähköiskun vaara vähenee
- **Vältä kehon tai ruumiinosien kosketusta maadoitettuihin pintoihin kuten putkiin, lämpöpattereihin, liesiin tai jääkaappeihin.**  
Sähköiskun vaara lisääntyy, jos kehosi on maadoittunut
- **Älä anna sähkötyökalujen joutua kosketuksiin sateen tai kosteuden kanssa.**  
Veden pääseminen sähkötyökaluun lisää sähköiskun vaaraa
- **Älä käytä kaapelia mihinkään vääriin tarkoituksiin, kuten esimerkiksi sähkötyökalun kantamiseen, ripustamiseen tai pistokkeen pistorasiasta vetämiseen. Älä anna kaapelin joutua kosketuksiin kuumuuden, öljyn, terävien kulmien tai liikkuvien laiteosien kanssa.**  
Vaurioituneet tai sotkeutuneet kaapelit lisäävät sähköiskun vaaraa

- **Jos työskentelet sähkötyökaluilla ulkoilmassa, käytä vain sellaisia jatkojohtoja, jotka soveltuvat käytettäväksi myös ulkona.**  
Ulkona käytettäväksi soveltuvan jatkojohtoon käyttäminen vähentää sähköiskun vaaraa
- **Jos sähkötyökalun käyttämistä kosteassa ympäristössä ei voi välttää, on käytettävä vikavirtasuojakytkintä.**  
Vikavirtasuojakytkimen käyttö vähentää sähköiskun vaaraa

## Ihmisten turvallisuus

- **Ole tarkkaavainen, keskity siihen, mitä teet ja työskentele järkevasti sähkötyökaluilla. Älä käytä sähkötyökaluja, jos olet väsynyt tai huumeiden, alkoholin tai lääkkeiden vaikutuksen alainen.**  
Jo pienikin tarkkaavaisuuden herpaantuminen sähkötyökalua käytettäessä voi johtaa vakaviin loukkaantumisiin
- **Käytä henkilösuojavarusteita ja aina suojalaseja.**  
Henkilösuojavarusteiden, kuten pölynaamarin, liukumattomien turvakengien, suojakypärän tai kuulosuojaimen käyttäminen sähkötyökalujen käyttötarkoitusta ja -tapaa vastaten vähentää loukkaantumisten vaaraa
- **Estä laitteen tahaton käynnistyminen. Varmista aina, että sähkötyökalu on kytketty pois päältä, ennen kuin yhdistät sen virransyöttöön, tartut siihen tai annat sitä.**  
Jos sinulla sähkötyökalua kantaessasi on sormi kytkimellä tai jos laite on kytkettyä päälle ja yhdistettyä virransyöttöön, tapaturmia voi tässä tilanteessa sattua

- **Poista säätöyökalut tai ruuvitaltat, ennen kuin kytket sähkötyökalun päälle.**  
Liikkuvassa laiteosassa oleva työkalu tai ruuvitaltta voi aiheuttaa loukkaantumisia
- **Vältä tavallisuudesta poikkeavia ruumiinasentoja. Pidä huolta siitä, että sinulla on tukeva jalansija ja pystyt joka tilanteessa pitämään yllä tasapainon.**  
Näin voit paremmin hallita sähkötyökalua odottamattomissa tilanteissa
- **Käytä sopivia vaatteita. Älä käytä väljiä vaatteita tai koruja. Pidä hiukset, vaatteet ja rukkaset kaukana liikkuvista osista.**  
Väljät vaatteet, korut tai pitkät hiukset saattavat tarttua liikkuviin osiin
- **Jos laitteeseen voi asentaa pölynimu- tai keräyslaitteita, on aina varmistettava, että ne on yhdistetty ja että niitä käytetään oikein.**  
Pölynimulaitteen käyttö voi vähentää pölyn aiheuttamia vaaroja
- **Irrota pistoke pistorasiasta, ennen kuin suoritat laitteen säätöjä, vaihdat lisävarusteosia tai lopetat laitteen käytön.** Nämä varotoimenpiteet estävät sähkötyökalun käynnistymisen tahattomasti
- **Kun et käytä sähkötyökaluja, säilytä ne pois lasten ulottuvilta. Älä anna sellaisten henkilöiden käyttää laitetta, jotka eivät tunne sitä tai jotka eivät ole lukeneet näitä käyttöä koskevia ohjeita.**  
Sähkötyökalut ovat vaarallisia kokemattomien henkilöiden käsissä
- **Hoida sähkötyökaluja huolellisesti. Tarkasta, toimivatko liikkuvat osat moitteettomasti eivätkä juutu paikoilleen, ja onko laitteessa rikkoutuneita tai niin vaurioituneita osia, että ne haittaavat sähkötyökalun toimintaa. Korjauta vaurioituneet osat ennen laitteen käyttöä.**  
Monet tapaturmat ovat seurausta huonosti huolletuista sähkötyökaluista
- **Pidä leikkuutyökalut aina terävinä ja puhtaina.**  
Huolellisesti hoidetut leikkuutyökalut, joiden leikkuureunat ovat terävät, juuttuvat vähemmän esteisiin ja niitä on helpompi käsitellä

## Sähkötyökalun käyttö ja sen käsittely

- **Älä ylikuormita laitetta. Käytä työtarkoitusta vastaavaa ja sille tarkoitettua sähkötyökalua.**  
Tarkoitukseen sopivan sähkötyökalun avulla työ sujuu paremmin ja turvallisemmin ilmoitetulla tehoalueella
  - **Älä käytä sähkötyökalua, jos sen kytkin on viallinen.**  
Sellainen sähkötyökalu, jota ei enää voi kytkeä päälle ja päältä pois, on vaarallinen ja täytyy korjata
  - **Käytä aina sähkötyökaluja, lisävarusteita, käyttötyökaluja jne. näiden käyttöä koskevien ohjeiden mukaan. Ota tässä huomioon työskentelyolosuhteet ja suoritettavat toimenpiteet.**  
Sähkötyökalujen käyttö muihin kuin niitä varten määriteltyihin käyttötarkoituksiin voi johtaa vaarallisiin tilanteisiin
- ### Huolto
- **Anna sähkötyökalun korjaus vain pätevän ammattihenkilökunnan suorittavaksi alkuperäisvaraosia käyttäen.**  
Näin varmistetaan, että sähkötyökalun turvallisuus säilyy



## Käyttöä koskevia turvallisuusohjeita

- **Käytä laitetta aina molemmin käsin**
- **Pidä keho ja vaatteet kaukana leikkuuteristä**
- **Älä poista leikkuujätettä terästä moottorin ollessa päällä**
- **Kun laitteen käyttö lopetetaan / laitetta kuljetetaan**
  - Kytke laite pois päältä
  - Irrota verkkopistoke
  - Aseta suojus paikoilleen
- **Älä koskaan koske laitteen leikkuuterään.**
- **Kanna laitetta vain kahvasta**
- **Käytettävän verkkojännitteen täytyy vastata laitteen Teknisissä tiedoissa ilmoitettua verkkojännitettä**
- **Jatkojohdon kanssa on aina käytettävä erityistä kaapelin vedonestoa**
- **Kaapeli on pidettävä kaukana leikkuualueelta ja sen on aina osoitettava koneesta pois päin**

## Asennus

 Kamerasyntöli viittaa sivulla 3 oleviin kuviin.

1. Kiinnitä käsivoja runkoon mukana toimitetuilla ruuveilla (📷 1).
2. Vedä käsikahvaa hieman erilleen ja työnnä se runkoon (📷 2a). Hammastuksen täytyy lukittua paikoilleen.
3. Käännä käsikahvassa olevaa kippivipu ulospäin ja pidä se tässä asennossa. (📷 2b)
4. Työnnä kiinnityspultti käsikahvan ja rungon läpi ja kierrä se käsin kippivipuun. (📷 2c)
5. Kierrä kiinnityspultti vain niin tiukkaan kiinni, että voit asettaa kippivivun vähäistä voimaa käyttäen käsikahvaan.
6. Työnnä jatkojohto vedoneston läpi (📷 3).

## Käyttö

### **Huomio - loukkaantumisaara!**

Laitetta saa käyttää vasta sen täydellisen asennuksen jälkeen!

Noudata käyttöä koskevia turvallisuusohjeita!

1. Ylemmän käsikahvan säätö
  - a. Käännä kippivipu ulospäin
  - b. Vie käsikahva haluttuun asentoon
  - c. Käännä kippivipu sisään päin
2. Yhdistä verkkokaapeli verkkovirtaan.
3. Tartu toisella kädellä ylempään käsikahvaan, sen jälkeen toisella kädellä alempaan käsikahvaan.
4. Paina käsikahvan molempia kytkentäpainikkeita (📷 4) - laite käynnistyy.
5. Pidä työskentelyn aikana molempia kytkentäpainikkeita painettuina.
6. Heti kun toinen kytkentäpainike vapautetaan, pensasleikkuri kytketty pois päältä.

## Työskentelyohjeita

- Leikkaa aina ensin pensasaidan molemmat puolet ja vasta sen jälkeen yläpuoli. Näin leikkausjäte ei pääse putoamaan vielä käsittelemättömälle alueelle
- Laitteessa oleva vesivaaka helpottaa suoraan leikkaamista (📷 5)
- Pensasaita tulee aina leikata puolisuunnikkaan muotoisesti. Tämä estää alempien oksien kaljuuntumisen (📷 8)

## Korjaukset

- Korjaustöitä saavat suorittaa vain valtuutetut huoltoliikkeet tai AL-KO- huoltopisteet

## Huolto ja hoito

**⚠️ Huomio - sähkövirran aiheuttama vaara!**  
Verkkopistoke on aina irrotettava ennen huolto- tai hoitotöiden aloittamista!

**⚠️ Huomio - loukkaantumisaara!**  
Leikkuuterään kohdistuvissa huolto- ja hoitotöissä on aina käytettävä työkasineitä!

- Puhdista leikkuuterä ja runko aina käytön jälkeen harjalla tai liinalla. Älä käytä vettä ja/tai syövyttäviä puhdistusaineita - ruostumisvaara!
- Voitele teräpalkki kevyesti tarkoitukseen soveltuvalla suojaöljyllä.
- Tarkasta kaikkien ruuvien tiukka kiinnitys.
- Tarkasta leikkuuterät säännöllisesti. Ota yhteyttä AL-KO:n huoltopisteeseen, jos:
  - Leikkuuterä on viallinen
  - Leikkuuterä on tylsä
  - Kuluminen on liiallista

## Säilytys

**i** Teräsuojan voi kiinnittää seinään pidikkeeksi pensasleikkurin ripustamista varten. On kiinnitettävä huomiota siihen, että ruuvit ovat tiukasti paikoillaan! (📷 7)

- Verkkopistokkeen on aina oltava irrotettuna laitteen säilytyksen aikana
- Suojuksen on aina oltava paikoillaan laitteen säilytyksen aikana
- Laitetta on säilytettävä kuivassa paikassa ja lasten ja asiattomien henkilöiden ulottumattomissa
- Laite on varmistettava riippulukolla\* (📷 6)

\* Ei sisälly toimitukseen

## Jätehuolto



**Käytöstä poistettuja laitteita, paristoja tai akkuja ei saa hävittää kotitalousjätteen mukana!**

Pakkaus, laite ja lisävarusteet on valmistettu kierrätyskelpoisista materiaaleista ja ne on hävitettävä määräysten mukaisesti.

## Ohjeita häiriöiden sattuessa

Häiriö	Mahdollinen syy	Häiriön poisto
Laite ei toimi	Ei virransyöttöä	Tarkasta käyttöpaikan varoke / jatkojohto
	Laitekaapeli viallinen	Ota yhteyttä AL-KO-huoltopisteeseen
Laite toimii katkonaisesti	Jatkojohto on vaurioitunut	Tarkasta jatkojohto
	On/Off-kytkin viallinen	Ota yhteyttä AL-KO-huoltopisteeseen
	Sisäinen vika	Ota yhteyttä AL-KO-huoltopisteeseen
Moottori käy, mutta terät eivät liiku	Sisäinen vika	Ota yhteyttä AL-KO-huoltopisteeseen
Terät kuumenevat	Puutteellinen voitelu	Voitele terät kevyesti
	Terä on tylsä	Ota yhteyttä AL-KO-huoltopisteeseen
	Terässä on lovia	Ota yhteyttä AL-KO-huoltopisteeseen

**i** Sellaisten häiriöiden sattuessa, joita ei ole lueteltu oheisessa taulukossa ja joita ei pysty korjaamaan itse, on otettava yhteyttä vastaavaan asiakaspalveluun.

## EY-vaatimustenmukaisuusvakuutus

Vakuutamme täten, että kysessä oleva tuote vastaa siinä tilassa, kuin valmistaja on sen markkinoille saattanut, harmonisoituja EU-direktiivejä, EU-turvastandardeja sekä tuotekohtaisia standardeja.

<b>Tuote</b> Sähkökäyttöinen pensasleikkuri <b>Sarjanumero</b> G 2402405	<b>Valmistaja</b> AL-KO Geräte GmbH Ichenhauser Str. 14 D-89359 Kötz	<b>Valtuutettu henkilö</b> Anton Eberle Ichenhauser Str. 14 D-89359 Kötz
<b>Tyyppi</b> HT 600 Flexible Cut HT 700 Flexible Cut	<b>EU-direktiivit</b> 98/37/EY (28.12.09 asti) 2006/42/EY (alkaan 29.12.09) 2006/95/EY 2004/108/EY 2000/14/EY	<b>Harmonisoidut standardit</b> EN 60745-2-15 EN 60745-2-5/AB
<b>Äänitehotaso</b> mitattu / taattu HT 600 Flexible Cut 107 / 107 dB(A) HT 700 Flexible Cut 103 / 103 dB(A)	<b>Vaatimustenmukaisuuden arviointi</b> 2000/14/EY, liite V	

Kötz, 20.10.2009



Antonio De Filippo,  
Managing Director

## Takuu

Laitteessa mahdollisesti esiintyvät materiaali- tai valmistusvirheet korjataan lakisääteisen takuun voimassaoloaikana valmistajan parhaaksi katsomalla tavalla joko korjaamalla tai toimittamalla asiakkaalle varaosa. Takuun voimassaoloaika määräytyy laitteen ostomaan lakien mukaisesti.

Valmistajan myöntämä takuu pätee vain seuraavien Takuu raukeaa seuraavissa tapauksissa: edellytysten täytyessä:

- Laitetta käytetään asianmukaisesti
- Käyttöohjetta noudatetaan
- Laitteessa käytetään alkuperäisvaraosia
- Laitetta on yritetty korjata
- Laitteeseen on tehty teknisiä muutoksia
- Laitetta on käytetty määräysten tai ohjeiden vastaisella tavalla (esim. ammattimaiseen tai kunnallistekniseen tarkoitukseen)

Takuu ei koske:

- Maalivaurioita, jotka johtuvat normaalista kulumisesta
- Kuluvia osia, jotka on merkitty varaosakaavioon kehyksellä XXX XXX (X)
- Polttomoottoreita – Niitä koskevat kulloinkin kyseessä olevan moottorinvalmistajan erilliset takuumääräykset

Ota takuutapauksessa yhteyttä jälleenmyyjään tai lähimpään valtuutettuun huoltoliikkeeseen ja esitä tämä takuutodistus ja ostokuitti. Valmistajan myöntämä takuu ei rajoita ostajan lakisääteisiä takuuvaatimuksia.

## Käsiraamat

- Lugege see kasutusjuhend enne kasutamist läbi. See on turvalise töötamise ja häireteta käsitsemise eeltingimus
- Järgige antud dokumendis ja seadmel toodud ohutus- ja hoiatusnõudeid
- Hoidke kasutusjuhend alles ja andke lugeda kõikidele seadme käitajatele

## Tähiste selgitus

### Tähelepanu!

Kui järgite neid hoiatusnõudeid korrektselt, vältite inimeste vigastamist ja/või objektide kahjustamist.

 Spetsiaalsed nõuded paremini arusaamiseks ja käsitsemiseks.

 Kaamera tähis osundab piltidele.

## Sisukord

Käsiraamat .....	140
Toote kirjeldus.....	140
Ohutus- ja kaitsevahendid .....	140
Tehnilised andmed.....	142
Ohutusnõuded .....	142
Monteerimine.....	145
Kasutamine.....	145
Remont.....	145
Hooldus .....	146
Abi rikete korral.....	146
Hoiustamine.....	146
Jäätmete kõrvaldamine .....	146
EÜ vastavusdeklaratsioon .....	147
Garantii .....	147

## Toote kirjeldus

### Sihipärane kasutus

Need hekikääril on mõeldud hekkide, põõsaste ja puhmaste lõikamiseks eramaal.

Muul põhjusel kasutamine pole sihtotstarbeline. Sellest tulenevate kahjude eest tootja ei vastuta.

### Väärkasutus

- Ohutusvahendeid ei tohi demonteerida või suva järgi parandada, nt kinnitades lülitliklahvi käepideme külge
- Seadme kasutamine vihmase ilmaga ja/või märja heki või põõsa korral on keelatud
- Seadme kasutamine tööstuslikul otstarbel on keelatud

## Ohutus- ja kaitsevahendid

### Tähelepanu - vigastusoht!

Ohutus- ja kaitsevahendeid ei tohi välja lülitada!

## Lapselukk

Tagumise käivitushoova juures olev ava (5 mm) on mõeldud rippluku\* jaoks  5). Ripplukk takistab seadme tahtmatut sisselülitumist.

\* Ei sisaldu tamekomplektist

## Käte kate

### Tähelepanu!

Kui käte kate on monteerimata, esineb vigastusoht!  
Seadme kasutamine ilma käte katteta on keelatud.

## Kahekäeline aktiveerimine

Hekikääre saab sisse lülitada vaid siis, kui kasutate üheaegselt mõlemat kätt.

## Seadme ülevaade

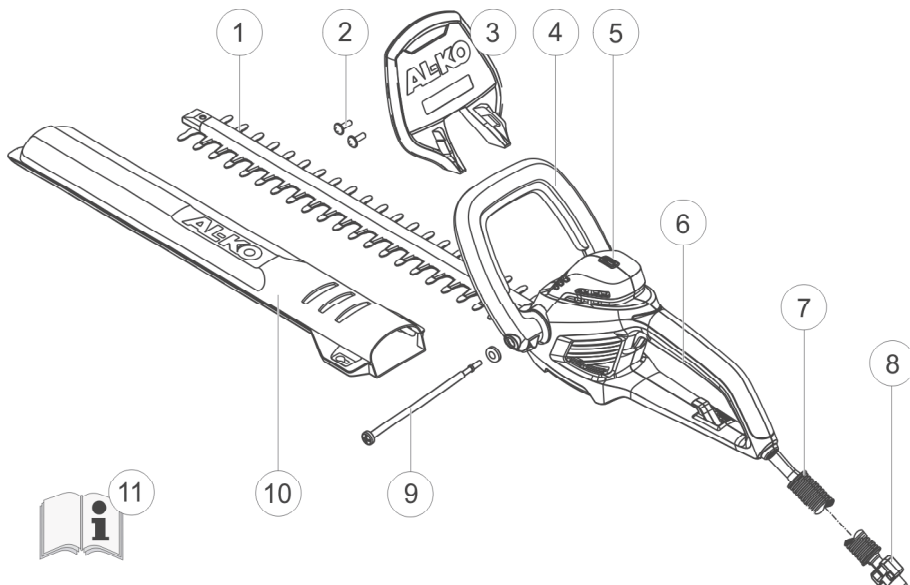

1	Lõiketera	7	Turvakaabel
2	Kruvid käte kate monteerimiseks	8	Juhtme tõmbetõkis
3	Käte kate	9	Pingutuspooldid&seibid reguleeritava käepideme jaoks
4	Eesmine käepide lülitiklahviga	10	Lõiketera kate
5	Vesilood	11	Käsiraamat
6	Tagumine käepide lülitiklahviga		

## Seadmel leiduvate tähiste tähendus



Kandke kaitseprille.



Tähelepanu! Ülim ettevaatlikkus käsitsemisel.



Lugege kõigepealt kasutusjuhendit ja alles seejärel võite seadet käsitseda.



Kui elektriühendus on kahjustada saanud või läbi lõigatud, eemaldage pistik kohe vooluvõrgust.



Seadet ei tohi vihma kätte jätta.

## Tehnilised andmed

Tehnilised andmed	HT 600 Flexible Cut	HT 700 Flexible Cut
Võimsus	600 W	700 W
Tera pikkus	600 mm	650 mm
Lõike tugevus	24 mm	24 mm
Kaal	4,1 kg	4,5 kg
Vibratsiooni tugevus käepidemel *	4,8 m/s <sup>2</sup>	4,1 m/s <sup>2</sup>
Voolupinge	230V~240V / 50Hz	230V~240V / 50Hz
Isolatsiooni klass	□ / II	□ / II
Käigu kiirus koormuse puudumisel	1700 min <sup>-1</sup>	1700 min <sup>-1</sup>
Helirõhutase L <sub>PA</sub>	90 dB (A)	94 dB(A)

\* Määratud vibratsiooni tugevus on mõõdetud vastavalt standardsele testimetodile ja seda saab võrdluseks elektritööriistadega kasutada.

## Ohutusnõuded

### Üldised ohutusnõuded elektriseadmetele

#### Tähelepanu!

Elektritööriistade kasutamise ajal saab eristada vibratsiooni tugevust määratud väärtusest sõltuvalt seadme rakendamisest.

#### Tähelepanu - elektrilöögi oht!

Kui elektrihüendus on kahjustada saanud või läbi lõigatud, eemaldage pistik kohe elektrivõrgust!

#### Tähelepanu - vigastusoht!

Ohutus- ja kaitsevahendeid ei tohi välja lülitada!

#### Tähelepanu!

Seadme kasutamine on lubatud vaid tehniliselt rikete puudumisel!

Kontrollige iga kord enne kasutamist seadet, juhet ja pistikut kahjustuste suhtes; kahjustunud osad peab teenindustöökoda ära parandama või välja vahetama.

#### Tähelepanu!

**Lugege läbi kõikohutusnõuded ja juhised.** Ohutusnõuete ja juhistejärgimatus võib põhjustada elektrilöögi saamise ohtu, tulekahjut ja/või raskeid vigastusi. **Hoidke kõik ohutusnõuded ja juhised alles.**

## Töökoha ohutus

- **Hoidke oma tööpiirkond puhas ja hästi valgustatud.**  
Korralagedus või halb valgustus võib viia õnnetuseni
- **Plahvatusohtlikus keskkonnas, kus on põlevaid vedelikke, gaase või kübemeid, on elektritööriista kasutamine keelatud.**  
Elektritööriista töötamisel tekivad sädemed, mis võivad süüdata kübemed või aurd
- **Hoidke lapsed ja muud isikud elektritööriista kasutamise ajal eemal.**  
Tähelepanu kõrvalejuhtimisel võite kaotada kontrolli seadme üle

## Elektriohutus

- **Elektritööriista ühenduspistik peab sobima pistikupesaga. Pistikut ei tohi mingil moel muuta. Adaptori pistiku kasutamine koos kaitsemaandusega elektritööriistaga on keelatud.**  
Muutmata pistik ja sobiv pistikupesa vähendavad elektrilöögi saamise riski
- **Vältige kehalist kontakti juhtmete, küttekehade, pliitide ja külmkappide maandatud pealispinnaga.**  
Elektrilöögi risk on seda suurem, kui teie keha on maandatud
- **Hoidke elektritööriistu vihma või märja eest.** Vee sattumine elektritööriista sisse tõstab elektrilöögi saamise riski
- **Ärge kasutage kaablit elektritööriista kandmiseks, riputamiseks või pistiku eemaldamiseks pistikupesast. Hoidke kaablit kuumuse, määrete, teravate servade või liikuvate seadme osade juurest eemal.**  
Kahjustatud või keerdus kaabel tõstab elektrilöögi saamise riski

- **Kui te kasutate elektritööriista vabas õhus, siis tuleb kasutada väljas kasutamiseks mõeldud pikendusjuhet.**  
Vabas õhus kasutamiseks mõeldud pikendusjuhe vähendab elektrilöögi saamise riski
- **Kui elektritööriista kasutamist niiskes keskkonnas pole võimalik vältida, kasutage rikkevoolukaitselülitit.**  
Kui rikkevoolukaitselüliti on aktiveeritud, väheneb elektrilöögi saamise risk

## Isikute turvalisus

- **Olge tähelepanelik, jälgige oma liigutusi ja kasutage elektritööriista mõistlikult. Elektritööriista kasutamine on keelatud, kui olete väsinud, narkootikumide, alkoholi või ravimite mõju all.**  
Kui teie tähelepanu on vaid hetkeks kõrvale juhitud elektritööriista kasutamise ajal, võite ennast raskelt vigastada
- **Kandke alati isiklikku kaitsevarustust ja kaitseprille.**  
Isikliku varustuse, nagu tolmu maski, libisemiskindlate kaitsejalatsite, kaitsekiivri või kõrvaklappide kandmine vastavalt elektritööriista kasutamise viisile vähendab vigastuste saamise riski
- **Vältige tahtmatut aktiveerimist. Veenduge, et elektritööriist on välja lülitatud, enne kui te seadme vooluvõrguga ühendate, seadme üles tõstate või seda kannate.**  
Kui te seadet kannate ja hoiate oma sõrme elektritööriista lülil või kui seade on sisse lülitatud ja vooluvõrguga ühendatud, võib juhtuda õnnetus

- **Eemaldage reguleertööriistad või nutrivõtmed enne elektritööriista sisselülitamist.**  
Kui tööriist või võti on keerlevas seadme osas, võib see viia vigastusteni
- **Seiske mugavalt, vältides ebameeldivat kehahoiakut. Hoidke mõlemad jalat kindlalt maas ning hoidke tasakaalu.**  
Sel viisil suudate elektritööriista ootamatus olukorras paremini kontrollida
- **Kandke sobivaid riideid. Lotendavate riiete või ehete kandmine on keelatud. Hoidke juuksed, riided või kindad liikuvatest osadest eemal.**  
Lotendavad riided, ehted või pikad juuksed võivad liikuvate osade taha takerduda
- **Kui tolmuimemis- ja kogumisseadmed on tööriista külge monteeritud, siis veenduge, et need on oma kohale fikseerunud ja et neid kasutatakse õigesti.**  
Tolmuimemisseadme kasutamine vähendab tolmu tekkivaid ohte

### Elektritööriista kasutamine ja käsitsemine

- **Seadme ülekoormamine on keelatud. Kasutage oma töö puhul selleks mõeldud elektritööriista.**  
Sobiva elektritööriistaga töötate paremini ja turvalisemalt määratud võimsusalas
- **Defektse lülitiga elektritööriista kasutamine on keelatud.**  
Elektritööriist, mida ei saa sisse või välja lülitada, on ohtlik ja see tuleb lasta ära parandada
- **Eemaldage pistik pistikupesast enne seadmel seadistuste tegemist, lisatarvikute vahetamist või seadme asetamist kõrvale.** Need ettevaatusabinõud takistavad elektritööriista tahtmatut aktiveerimist
- **Hoidke elektritööriista laste käeulatuses väljas. Isikud, kes ei ole selle seadmega tuttavad ega ole lugenud läbi seadme kasutusjuhendit, ei tohi seda seadet kasutada.**  
Elektritööriistad on ohtlikud, kui neid kasutavad ebakompetentsed isikud
- **Hooldage elektritööriista hoolega. Kontrollige, kas liikuvad osad töötavad häireteta ja takerdusteta, kas mõni osa on sel viisil katki või kahjustatud, et see võiks mõjutada elektritööriista funktsioneerimist. Laske kahjustada saanud osad enne seadme kasutuselevõttu ära parandada.**  
Mitted õnnetused juhtuvad, kui elektritööriista on halvasti hooldatud
- **Hoidke lõiketööriista alati terava ja puhtana.**  
Hoolega hooldatud lõiketööriistad koos lõikeservadega takerduvad vähem ja neid on lihtsam juhtida
- **Kasutage elektritööriista, lisatarvikuid, rakendustööriistu jne vastavalt antud juhistele. Võtke sealjuures arvesse töötingimusi ja tegevust.**  
Elektritööriista mitteotstarbeline kasutamine võib põhjustada ohtlikke olukordi

### Teenindamine

- **Elektritööriista võib parandada vaid kvalifitseeritud erialapersonal ja kasutada võib vaid originaalseid varuosi.**  
Sel viisil tagate, et elektritööriist on jätkuvalt sama turvaline







## Ohutusnõuded käsitlemiseks

- **Käsitlege seadet alati kahe käega**
- **Hoidke keha ja riideid lõikeseadmest alati kaugemal**
- **Lõigatud osade eemaldamine on keelatud, kui mootor veel käib**
- **Seadme juurest lahkumine/transportimine:**
  - Lülitage seade välja
  - Tõmmake pistik vooluallikast välja
  - Asetage peale lõiketera kate
- **Seadme lõiketera puudutamine on keelatud**
- **Kandke seadet vaid käepidemest hoides**
- **Maja võrgupinge peab vastama tehnilistes andmetes toodud võrgupingele**
- **Kasutage pikendusjuhtme jaoks alati spetsiaalset tõmbetõkist**
- **Hoidke kaablit lõikepiirkonnast eemal ja juhtige seda alati masinast kaugemale**

## Monteerimine

 Kaamera tähis osundab piltidele leheküljel 3.

1. Kinnitage käte kate kaasa antud kruvidega korpuse külge ( 1).
2. Võtke käepide kergelt lahti ja asetage see korpuse sisse ( 2a). Hambad peavad kohale fikseeruma.
3. Lükake käepidemel olev nookur väljapoole ja hoidke seda kinni. ( 2b)
4. Sisestage pingutuspolid läbi käepideme ja korpuse ning kruvige käega nookuri külge kinni. ( 2c)
5. Kruvige pingutuspol nii kinni, et te saaksite nookuri võimalikult vähese pingutusega käepideme külge kinnitada.
6. Juhtige pikendusjuhe läbi tõmbetõkise ( 3).

## Kasutamine



### Tähelepanu - vigastusoht!

Seadet tohib käsitseda vaid siis, kui see on täielikult kokku monteeritud!

Järgige käsitlemisel ohutusjuhiseid!

1. Eesmise käepideme reguleerimine
  - a. Tõmmake nookur väljapoole
  - b. Viige käepide sobivasse asendisse
  - c. Lükake nookur sisse
2. Ühendage võrgukaabel vooluvõrguga.
3. Võtke käe eesmise, seejärel tagumise käepideme ümber kinni.
4. Vajutage käepideme mõlemad lülitiklahvid alla ( 4) - seade käivitub.
5. Hoidke töö ajal mõlemad lülitiklahvid all.
6. Niipea, kui üks lülitiklahv on väljas, lülituvad hekikäärid välja.

## Tööjuhised

- Lõigake alati kõigepealt heki mõlemad küljed ja seejärel alles pealt. Nii ei kuku lõigatud osad töötlemata piirkonda
- Integreeritud vesilood muudab sirgelt lõikamise lihtsamaks ( 5)
- Hekid tuleb alati trapetsikujuliseks lõigata. Sel viisil väldite alumist okste raagu minemist ( 8)

## Remont

- Parandustöödega võib tegeleda vaid volitatud ettevõtte või meie AL-KO teeninduskeskus

## Hooldus

### Tähelepanu - elektrilöögi oht!



Katkestage alati enne hooldustöid ühendusvooluvõrguga!

### Tähelepanu - vigastusoht!

Kandke alati töökindaid, kui hooldate lõikeseadet!

1. Puhastage pärast iga kasutust lõikeseadet ja korpust harja või rätikuga. Vee ja/või agressiivse puhastusvahendi kasutamine on keelatud - korrosioonioht!
2. Määrige lõiketerade juhikuid õige kaitseõliga.
3. Veenduge, et kruvid on tugevalt kinni.
4. Lõiketera tuleb regulaarselt kontrollida. Võtke AL-KO teeninduskeskusega järgmistel juhtudel ühendust:
  - Defektne lõiketera
  - Nüri lõiketera
  - Üleliigne kulumine

## Hoiustamine

 Asetage lõiketera kate peale, kui asetate hekikäär seinalle rippuma. Jälgige, et kruvid on tugevalt kinni!  7

- Hoiustage seade vaid siis, kui pistik on vooluvõrgust välja tõmmatud
- Hoiustage seade vaid siis, kui lõiketera on kattega kaetud
- Hoiustage seade kuivalt ja laste ning mittekompetentsete isikute käeulatuses välja
- Kindlustage seade ripplukuga\*  6

\* Ei sisaldu tarmekomplektis

## Jäätmete kõrvaldamine



**Kulunud seadme, patareide või akude äraviskamine majapidamisprügiga on keelatud!**

Pakend, seade ja lisatarvikud on valmistatud taaskasutatavast materjalist ja need tuleb sellele vastavalt ära visata.

## Abi rikete korral

Rike	Võimalik põhjus	Lahendus
Seade ei tööta	Voolupinge puudub	Kontrollige maja kaitsmeid / pikendusjuhet
	Seadme juhe on kahjustatud	Võtke ühendust AL-KO teeninduskeskusega
Seade töötab pidevate katkestustega	Pikendusjuhe on kahjustunud	Kontrollige pikendusjuhet
	Sisse-/väljalülitamise lüliti on kahjustunud	Võtke ühendust AL-KO teeninduskeskusega
	Sisemine rike	Võtke ühendust AL-KO teeninduskeskusega
Mootor töötab, tera ei liigu	Sisemine rike	Võtke ühendust AL-KO teeninduskeskusega
Tera muutub kuumaks	Määrimata	Määrige kergelt tera
	Tera on nüri	Võtke ühendust AL-KO teeninduskeskusega
	Teras on täke sees	Võtke ühendust AL-KO teeninduskeskusega

 Rikete korral, mida pole tabelis ära toodud või mida te ei suuda ise kõrvaldada, pöörduge palun meie klientideeninduse poole.

## EÜ vastavusdeklaratsioon

Sellega teatame, et see toode, mis on meie poolt selles versioonis turustatud, vastab EÜ-direktiividele, EÜ-ohutusstandarditele ja tootespetsiifilistele normidele.

### Toode

Elektrilised hekikäärid

### Seerianumber

G 2402405

### Tootja

AL-KO Geräte GmbH  
Ichenhauser Str. 14  
D-89359 Kötz

### Esindaja

Anton Eberle  
Ichenhauser Str. 14  
D-89359 Kötz

### Tüüp

HT 600 Flexible Cut  
HT 700 Flexible Cut

### EÜ-direktiivid

98/37/EÜ (kuni 28.12.09)  
2006/42/EÜ (alates 29.12.09)  
2006/95/EÜ  
2004/108/EÜ  
2000/14/EÜ

### Kooskõlla viidud normid

EN 60745-2-15  
EN 60745-2-5/AB

### Helivõimsuse tase

mõõdetud / garanteeritud

HT 600 Flexible Cut 107 / 107 dB(A)

HT 700 Flexible Cut 103 / 103 dB(A)

### Vastavushindamine

2000/14/EÜ, V lisa

Kötz, 20.10.2009



Antonio De Filippo, tegevdirektor

## Garantii

Mis tahes materjali- või tootmisvead seadmel kõrvaldame enne seadusega paika pandud garantii kehtivusaega, kas parandades või asendades lisatarvikud. Kehtivusaeg sõltub selle riigi seadustest, kust on seade ostetud.

Garantii kehtib vaid järgmistel juhtudel:

- Asjakohane seadme käsitlemine
- Kasutusjuhendi järgimine
- Originaalvaruosade kasutamine

Garantii kaotab kehtivuse järgmistel juhtudel:

- Seadme paranduskatsed
- Seadme tehniline muutmine
- Mittesihotstarbeline kasutamine (nt tööstuslik või kommunaalne kasutus)

Garantii ei kehti järgmistel juhtudel:

- Laki kahjustus, mis tekib seadme tavapärasel kasutamisel
- Kulunud osad, mis on varuosade kaardil märgitud raamiga XXX XXX (X)
- Põlemismootor – selle jaoks kehtivad eraldi garantiitingimused vastava mootori tootja poolt

Kui probleem vastab garantiitingimustele, pöörduge garantiilehe ja ostutšekiga vahendaja või lähima volitatud klienditeeninduse poole. Selle garantii alusel ei saa müüja muuta õiguslikke nõudeid rikete kohta, mis on ostja esitanud.

## Par šo rokasgrāmatu

- Pirms ierīces ekspluatācijas sākšanas izlasiet šo lietošanas instrukciju. Tas ir drošas darba izpildes un noteikumiem atbilstošas ierīces lietošanas priekšnosacījums
- Ievērojiet šajā dokumentācijā ietvertās un uz ierīces redzamās drošības un brīdinājuma norādes
- Uzglabājiet lietošanas instrukciju arī vēlākai izmantošanai un nododiet to tālāk nākamajam ierīces lietotājam

## Simbolu paskaidrojums

 **Uzmanību!**  
Precīza šo brīdinājuma norādījumu ievērošana var novērst miesas bojājumu gūšanu un / vai materiālo zaudējumu rašanos.

 Speciālie norādījumi labākai izpratnei un precīzākai izmantošanai.

 Fotoaparāta simbols norāda uz attēliem.

## Satura rādītājs

Par šo rokasgrāmatu .....	148
Izstrādājuma apraksts .....	148
Drošības mehānismi un aizsargierīces.....	148
Tehniskie dati.....	150
Drošības norādījumi .....	150
Montāža.....	153
Lietošana .....	153
Labošana .....	153
Apkope un kopšana.....	154
Palīdzība darbības traucējumu gadījumā.....	154
Uzglabāšana.....	154
Uzturēšana .....	154
EK atbilstības deklarācija .....	155
Garantija .....	155

## Izstrādājuma apraksts

### Paredzētais pielietojums

Šīs dzīvžogu šķēres ir paredzētas vienīgi dzīvžogu, krūmu un krūmāju apgriešanai privātām vajadzībām.

Jebkāds cits to izmantošanas veids tiek uzskatīts par paredzētajam mērķim neatbilstošu. Par bojājumiem, kas radušies nepareizas izmantošanas rezultātā, ražotājs atbildību neuzņemas.

### Iespējamie nepareizas lietošanas veidi

- Drošības mehānismus demontēt vai pārvienot ir aizliegts, piemēram, sasaistot ieslēgšanas pogas ar roktura aptverēm
- Neizmantojot ierīci slapju dzīvžogu un krūmu apgriešanai lietus laikā
- Ierīci nav atļauts izmantot komerciāliem mērķiem

## Drošības mehānismi un aizsargierīces

 **Uzmanību - savainojumu gūšanas risks!**  
Drošības mehānismus un aizsargierīces nedrīkst deaktivizēt!

### Aizsargmehānisms, kas liedz ierīci izmantot bērniem

Caurums (5 mm) pie aizmugurējās darbināšanas sviras ir paredzēts piekaramajai slēdzenei\*  5). Piekaramās slēdzenes uzstādīšana novērš nejausīgu ierīces ieslēgšanu.

\* Nav iekļauta piegādes komplektā

### Roku aizsargierīce

 **Uzmanību!**  
Savainojumu gūšanas risks, neesot uzstādītai roku aizsargierīcei!  
Nekad nesākt ierīces ekspluatāciju, ja nav uzstādīta roku aizsargierīce.

### Darbināšana ar abām rokām

Dzīvžogu šķēres ir iespējams darbināt tikai vienlaicīgi ar abām rokām.

## Izstrādājuma pārskats

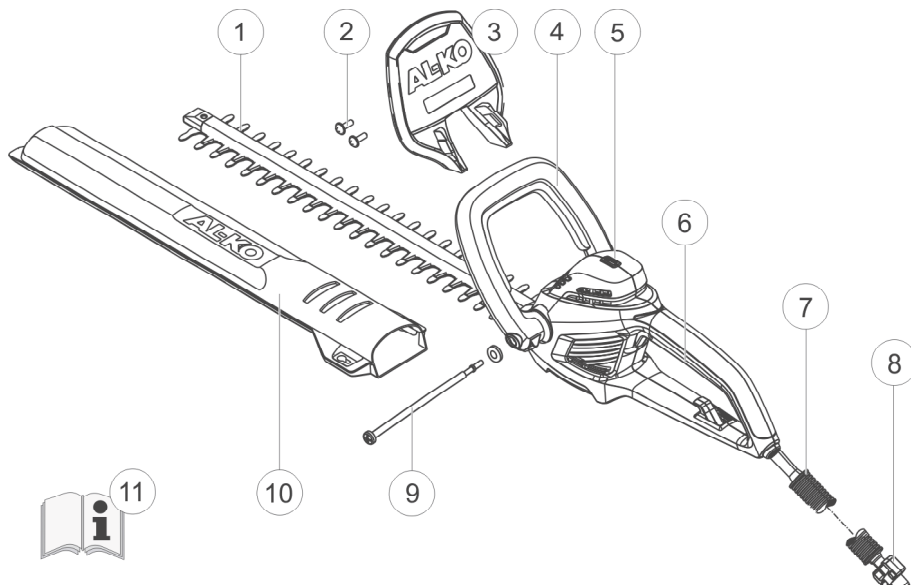

1	Griezējasmēņi	7	Drošības kabelis
2	Skrūves roku aizsargierīcei	8	Kabeļa nostiepes fiksators
3	Roku aizsargierīce	9	Sprīgotājaskrūve&plāksne regulējamajai roktura aptverei
4	Priekšējā roktura aptvere ar ieslēgšanas taustiņu	10	Griezējasmēņu aizsargpārsegs
5	Līmeņrādis	11	Lietošanas instrukcija
6	Aizmugurējā roktura aptvere ar ieslēgšanas taustiņu		

## Uz ierīces izvietoto simbolu nozīme



Nēsāt aizsargbrilles.



Uzmanību! Lietojot ievērot īpašu piesardzību.



Izlasīt lietošanas instrukciju un rīkoties saskaņā ar tās norādījumiem.



Vada bojājuma vai pārrāvuma gadījumā ierīci nekavējoties atvienot no elektrotīkla.



Nepakļaut ierīci lietus iedarbībai.

## Tehniskie dati

Tehniskie dati	HT 600 Flexible Cut	HT 700 Flexible Cut
Jaudas patēriņš	600 W	700 W
Asmeņu garums	600 mm	650 mm
Griešanas spēks	24 mm	24 mm
Kopējais svars	4,1 kg	4,5 kg
Vibrāciju koeficients pie roktura*	4,8 m/s <sup>2</sup>	4,1 m/s <sup>2</sup>
Tīkla spriegums	230V~240V / 50Hz	230V~240V / 50Hz
Izolācijas kategorija	□ / II	□ / II
Virzuļa apgriezīnu skaits tukšgaitā	1700 min <sup>-1</sup>	1700 min <sup>-1</sup>
Skaņas spiediena līmenis L <sub>PA</sub>	90 dB (A)	94 dB(A)

\* Norādītais vibrāciju koeficients tika iegūts, izmantojot standarta mērīšanas metodi, un to var izmantot elektroinstrumentu salīdzināšanai.

## Drošības norādījumi

### Vispārējās drošības norādes attiecībā uz elektroinstrumentiem

#### Uzmanību!

Atkarībā no ierīces pielietojuma vibrāciju koeficients elektroinstrumenta lietošanas laikā var atšķirties no norādītās vērtības.

#### Uzmanību - savainojumu gūšanas risks!

Drošības mehānismus un aizsargierīces nedrīkst deaktivizēt!

#### Uzmanību!

**Izlasiet visas drošības norādes un pamācības.**

Drošības norāžu un instrukciju neievērošana var izraisīt elektriskās strāvas triecienu, ugunsgrēku un/vai smagu savainojumu gūšanu.

**Uzglabājiet visas drošības norādes un instrukcijas, lai vajadzības gadījumā tās arī vēlāk būtu iespējams pārlasīt.**

#### Uzmanību - strāvas radīts apdraudējums!

Vada bojājuma vai pārrāvuma gadījumā ierīci nekavējoties atvienot no elektrotīkla!

#### Uzmanību!

Ierīci lietot tikai tad, ja tā ir pilnīgā tehniskā kārtībā!

Pirms katras lietošanas reizes pārbaudīt, vai ierīcē, kabeļi un kontaktspraudnī nav bojājumu, bojātās detaļas ir jānodod labošanai vai jānomaina specializētā remontdarbnīcā.

## Drošība darba vietā

- **Uzturiet savu darba zonu tīru un nodrošiniet tai labu apgaismojumu.**  
Nekārtība vai neapgaismotas darba zonas var izraisīt nelaimes gadījumus
- **Nestrādājiet ar elektroinstrumentu sprādzienbīstamā vidē, kurā ir degoši šķidrumi, gāzes vai putekļi.**  
Elektroinstrumenti rada dzirksteles, kas var aizdedzināt putekļus vai tvaikus
- **Neļaujiet bērniem un citām personām atrasties elektroinstrumenta tuvumā tā lietošanas laikā.**  
Novēršot uzmanību no instrumenta, jūs varat pazaudēt kontroli pār to

## Elektriskā drošība

- **Elektroinstrumenta pieslēguma kontaktspraudnim ir jāatbilst kontaktlīgšanas izmēram. Kontaktspraudnī nedrīkst veikt nekāda veida izmaiņas. Neizmantojiet adaptera kontaktspraudņus kopā ar elektroinstrumentiem, kas ir aprīkoti ar aizsargzemējumu.**  
Neizdarot izmaiņas kontaktspraudnī un izmantojot atbilstošas kontaktlīgšanas, tiek samazināts elektriskā trieciena gūšanas risks
- **Izvairieties no ķermeņa daļu saskares ar zemētām virsmām, piemēram, caurulēm, apkures sistēmām, plītiem un ledusskapjiem.**  
Jūsu ķermenim esot zemētām, pastāv paaugstināts strāvas trieciena gūšanas risks
- **Aizsargājiet elektroinstrumentu no lietus un slapjuma.** Ūdens iekļūšana elektroinstrumentā palielina strāvas trieciena gūšanas risku
- **Nelietojiet kabeli pretēji tā lietošanas noteikumiem, lai nestu aiz tā elektroinstrumentu, izmantotu to ierīces pakabināšanai vai lai izvilktu aiz tā kontaktspraudni no kontaktlīgšanas. Novietojiet kabeli drošā attālumā no karstuma, eļļas, asām šķautnēm vai kustīgām ierīces detaļām.**  
Bojāti vai satinušies kabeli paaugstina strāvas trieciena gūšanas risku

- **Strādājot ar elektroierīci āra apstākļos, lietojiet pagarinātāju, kas ir piemēroti arī lietošanai ārpus telpām.**  
Lietošanai ārpus telpām piemērota kabeļa izmantošana samazina strāvas trieciena gūšanas risku
- **Ja nav iespējams novērst elektroinstrumenta lietošanu āra apstākļos, izmantojiet noplūdes strāvas automātisko aizsargslēdzi.**  
Noplūdes strāvas automātiskā aizsargslēdža izmantošana samazina strāvas trieciena gūšanas risku

## Cilvēku drošība

- **Esiet uzmanīgs, sekojiet līdzi tam, ko jūs darāt un rīkojieties saprātīgi, strādājot ar elektroinstrumentu. Nelietojiet elektroinstrumentu, ja esat noguris vai atrodaties narkotiku, alkohola vai medikamentu ietekmē.**  
Viena nevērīga kustība elektroinstrumenta lietošanas laikā var izraisīt nopietnus savainojumus
- **Nēsājiet personisko aizsargaprīkojumu un vienmēr valkājiet aizsargbrilles.**  
Personiskā aizsargaprīkojuma, piemēram, putekļu maskas, aizsargapavu ar neslīdošu zoli, aizsargķiveres vai dzirdes aizsargu valkāšana atkarībā no elektroinstrumenta veida un pielietojuma samazina savainojumu gūšanas risku
- **Novērsiet nejašu ierīces ieslēgšanu. Pārlicinieties, ka elektroinstrumentis pirms tā pieslēgšanas strāvas avotam, pacelšanas vai nešanas ir izslēgts.**  
Ja jūs elektroinstrumenta pārnēsāšanas laikā turiet pirkstu uz slēdža vai ierīce ieslēgtā stāvoklī tiek pieslēgta pie strāvas avota, var notikt nelaimes gadījums

- **Pirms elektroinstrumenta ieslēgšanas noņemiet regulēšanas instrumentus vai uzgriežņu atslēgas.** Instruments vai atslēgas, kas atrodas rotējošā ierīces detaļā, var izraisīt savainojumus
- **Izvairieties no neparastām ķermeņa pozām. Raugieties, lai jūs būtu ieņēmis stabilu pozīciju, un pastāvīgi saglabājiēt līdzsvaru.** Tādējādi jūs spēsiet negaidītās situācijās labāk kontrolēt elektroinstrumentu
- **Nēsājiet piemērotu apģērbu. Nenēsājiet platu apģērbu vai rotaslietas. Turiet matus, apģērbu un cimdus drošā attālumā no rotējošām detaļām.**  
Vaļīgu apģērbu, rotaslietas vai garus matus var aizķert rotējošās detaļas
- **Ja ir iespējams uzstādīt putekļu nosūcējus un savācējus, pārlicinieties, ka tie ir pieslēgti un tiek izmantoti pareizi.**  
Uzstādot putekļu nosūcēju, iespējams samazināt putekļu izraisītu apdraudējumu
- **Pirms ierīces iestatījumu veikšanas, piederumu detaļu nomaiņas vai ierīces novietošanas atvienojiet kontaktspraudni no kontaktligzdas.** Šie piesardzības pasākumi novērš nejaušu elektroinstrumenta ieslēgšanu
- **Uzglabājiet neizmantotu elektroinstrumentu vietā, kas ir aizsargāta no bērnu piekļuves. Nepieļaujiet, ka ierīci lieto personas, kuras nepārzina tās lietošanas un darbības principus vai kuras nav izlasījušas instrukcijas.**  
Elektroinstrumenti ir bīstami, ja tos izmanto personas bez atbilstošas pieredzes
- **Kopjot elektroinstrumentus, ievērojiet rūpību. Pārbaudiet, vai rotējošās detaļas darbojas bez traucējumiem un nenobloķējas, vai detaļas nav pārlūzušas vai bojātas, kas varētu nelabvēlīgi ierādīt elektroinstrumenta darbību. Lieciet bojātās detaļas pirms ierīces lietošanas salabot.**  
Daudzu nelaimes gadījumu cēlonis ir nekvalitatīvi veikta elektroinstrumentu tehniskā apkope
- **Uzturiet griezējmechānismus asus un tīrus.**  
Rūpīgi kopti griezējmechānismi ar asiem griezējasmeņiem nobloķējas retāk un ir vieglāk vadāmi

## Elektroinstrumenta izmantošana un apiešanās ar to

- **Nepārslogojiet ierīci. Darba veikšanai izmantojiet šim mērķim piemērotu elektroinstrumentu.**  
Ar piemērotu elektroinstrumentu jūs strādāsiet efektīvāk un drošāk norādītajā jaudas diapazonā
- **Nelietojiet elektroinstrumentu, kuram ir bojāts slēdzis.**  
Elektroinstruments, kuru vairs nav iespējams ne ieslēgt, ne izslēgt, ir bīstams un tas ir jāsalabo
- **Lietojiet elektroinstrumentu, piederumus, pielietojamos instrumentus utt. atbilstoši šim instrukcijām. Turklāt ņemiet vērā darba apstākļus un veicamo darbību.**  
Elektroinstrumentu lietošana pretēji paredzētajam pielietojumam var izraisīt bīstamas situācijas

## Serviss

- **Uzticiet elektroinstrumenta labošanu tikai kvalificētiem speciālistiem, izmantojot oriģinālās rezerves daļas.**  
Tādējādi tiek nodrošināts, ka negatīvi netiek ietekmēta elektroinstrumenta lietošanas drošība



## Drošības norādījumi attiecībā uz ierīces lietošanu

- Ierīci vienmēr darbināt ar abām rokām
- Nevirzīties ar ķermeni un apģērbu tuvu klāt pie griezējmechānisma
- Atgriezumus savākt, motoram esot izslēgtam
- Dodoties prom no ierīces / transportējot ierīci:
  - ierīci izslēgt
  - kontaktspraudni atvienot no elektrotīkla
  - uzspraut aizsargpārsegu
- Nekad neskarties ar rokām pie griezējasmens
- Ierīci drīkst nest tikai aiz roktura
- Ēkas elektrotīklā pieejamajam spriegumam ir jāatbilst tehniskajos datos norādītajam tīkla spriegumam
- Pagarinātājam vienmēr izmantot speciālo kabeļu nostiepes fiksatoru
- Nepieļaut kabeļa atrašanos griešanas zonā un to vienmēr virzīt prom no ierīces

## Montāža

 Fotoaparāta simbols norāda uz 3. lpp. sniegtajiem attēliem.

1. Ar klāt pievienotajām skrūvēm piestipriniet roku aizsargierīci pie korpusa (1).
2. Viegli velciet roktura aptveres galus prom vienu no otra un uzbīdīet to uz korpusa (2a). Sazobes mehānismam ir jānofiksējas.
3. Atvāziet pārmetes slēdzi pie roktura aptveres uz āru un pieturiet to. (2b)
4. Izspraudiet spriegotājskrūvi cauri roktura aptverei un korpusam un ar roku ieskrūvējiet to pārmetes slēdī. (2c)
5. Stingri ieskrūvējiet spriegotājskrūvi tik tālu, līdz pārmetes slēdzi iespējams ar nelielu spēka patēriņu pielikt pie roktura aptveres.
6. Izvelciet pagarinātāju cauri nostiepes fiksatoram (3).

## Lietošana

### **Uzmanību - savainojumu gūšanas risks!**

Ierīci drīkst darbināt tikai tad, kad ir pilnībā pabeigta tās piederumu montāža!

Ņemiet vērā drošības norādījumus, kas sniegti attiecībā uz ierīces lietošanu!

1. Priekšējās roktura aptveres noregulēšana
  - a. Atvāziet pārmetes slēdzi
  - b. Iestatiet roktura aptveri nepieciešamajā pozīcijā
  - c. Atlieciet pārmetes slēdzi atpakaļ sākotnējā pozīcijā
2. Savienojiet elektrotīkla kabeli ar strāvas tīklu.
3. Aptveriet ar roku priekšējo, pēc tam aizmugurējo roktura aptveri.
4. Piespiediet abas roktura aptveres ieslēgšanas pogas (4) - ierīce sāk darboties.
5. Strādājot ar ierīci, turiet abas ieslēgšanas pogas nospiestas.
6. Tiklīdz viena no ieslēgšanas pogām tiek atlaista, dzīvzogu šķēres izslēdzas.

## Norādījumi par strādāšanu ar ierīci

- Vienmēr vispirms nogrieziet dzīvzoga sāna malas un tikai pēc tam virspusi. Tādējādi atgriezumi nevar nokrist uz vēl neapgrieztajām dzīvzoga vietām
- Iebūvētais līmeņrādis palīdz veidot taisnu cirpumu (5)
- Dzīvzogu vienmēr ieteicams apgriezt trapeces veidā. Tādējādi tiek novērsta apakšējo zaru izretināšanās (8).

## Labošana

- Labošanas darbus drīkst veikt tikai kompetenti remonta speciālisti vai mūsu AL-KO servisa centru darbinieki

## Apkope un kopšana

**⚠️ Uzmanību - strāvas radīts apdraudējums!**  
Pirms visiem apkopes un kopšanas darbiem vienmēr atvienot ierīci no elektrotīkla!

**⚠️ Uzmanību - savainojumu gūšanas risks!**  
Veicot griezējasmens apkopi vai izpildot pie tā kopšanas darbus, vienmēr valkāt darba cimdus!

1. Pēc katras ierīces lietošanas reizes notīriet griezējasmens un ierīces korpusu ar suku vai drānu. Neizmantot ūdeni un/vai stipras iedarbības tīrīšanas līdzekļus - korozijas veidošanās risks!
2. Viegli ieeļļojiet asmeņa stieni ar piemērotu aizsargēļļu.
3. Pārbaudiet, vai visas skrūves ir stingri pieskrūvētas.
4. Regulāri pārbaudiet griezējasmensus. Sazināties ar AL-KO servisa centru, ja:
  - ir radušies bojājumi griezējasmenī
  - griezējasmens ir kļuvis neass
  - ir vērojams pārmērīgs nodilums

## Uzglabāšana

**ℹ️** Asmens aizsargu kā dzīvzogu šķēru turētāju var piestiprināt pie sienas. Raudzīties, lai skrūves būtu cieši pieskrūvētas! (📷 7)

- Uzglabājot ierīci, tās kontaktspraudnim vienmēr ir jābūt atvienotam no elektrotīkla
- Ierīci uzglabāt tikai ar uzspraustu aizsargpārsegu
- Ierīci uzglabāt sausā vietā, kurai nevar piekļūt bērni un citas nepiederošas personas
- Nobloķēt ierīci ar piekaramo slēdzeni\* (📷 6)

\* Nav iekļauta piegādes komplektā

## Utilizācija



**Nolietotas ierīces, baterijas vai akumulatorus nedrīkst izmest kopā ar mājāsaimniecības atkritumiem!**

Iepakojums, ierīce un tās piederumi ir ražoti no otrreiz pārstrādājamiem materiāliem un tie ir atbilstoši jāutilizē.

## Palīdzība darbības traucējumu gadījumā

Traucējumi	Iespējamais cēlonis	Risinājums
Ierīce nedarbojas	Ierīcei netiek pievadīta strāva	Pārbaudīt ēkas drošinātājus / pagarinātāju
	Bojāts ierīces kabelis	Sazināties ar AL-KO servisa centru
Ierīce darbojas ar pārtraukumiem	Bojāts pagarinātājs	Pārbaudīt pagarinātāju
	Bojāts ieslēgšanas/izslēgšana slēdzis	Sazināties ar AL-KO servisa centru
	Iekšēja kļūme	Sazināties ar AL-KO servisa centru
Motors darbojas, asmeņi nekustas	Iekšēja kļūme	Sazināties ar AL-KO servisa centru
Asmeņi uzkarst	Nepietiekama eļļošana	Nedaudz ieeļļot asmeņus
	Neasi asmeņi	Sazināties ar AL-KO servisa centru
	Robi asmeņos	Sazināties ar AL-KO servisa centru

**ℹ️** Darbības traucējumu gadījumā, kas nav aprakstīti šajā tabulā vai kurus jūs pats nespējat novērst, lūdzam vērsties mūsu atbildīgajā klientu apkalpošanas centrā.

## EK atbilstības deklarācija

Ar šo mēs apliecinām, ka šis izstrādājums tādā izpildījumā, kādā tas ir laists aprītē, atbilst saskaņoto ES direktīvu, ES drošības standartu un ar izstrādājuma specifiku saistīto standartu prasībām.

<b>Izstrādājums</b> Elektriskās dzīvžogu šķēres	<b>Ražotājs</b> AL-KO Geräte GmbH Ichenhauser Str. 14 D-89359 Kötz	<b>Pilnvarotais pārstāvis</b> Anton Eberle Ichenhauser Str. 14 D-89359 Kötz
<b>Sērijas numurs</b> G 2402405		
<b>Modelis</b> HT 600 Flexible Cut HT 700 Flexible Cut	<b>ES direktīvas</b> 98/37/EK (līdz 28.12.09.) 2006/42/EK (no 29.12.09.) 2006/95/EK 2004/108/EK 2000/14/EK	<b>Saskaņotās standarti</b> EN 60745-2-15 EN 60745-2-5/AB
<b>Skaņas jaudas līmenis</b> izmērītais / garantētais	<b>Atbilstības novērtējums</b> 2000/14/EK, V. pielikums	
HT 600 Flexible Cut 107 / 107 dB(A)		
HT 700 Flexible Cut 103 / 103 dB(A)		

Kötz, 20.10.2009.



Antonio De Filippo,  
Managing Director

## Garantija

Iespējamos materiāla vai ražošanas brāķus ierīcē mēs novērsīsim atbilstoši likumā noteiktajam noilguma termiņam attiecībā uz garantijas prasībām, paturot tiesības izvēlēties starp labošanu vai jaunas preces piegādi. Noilguma termiņš tiek noteikts, vadoties pēc tajā valstī spēkā esošās likumdošanas, kurā ierīce tika nopirkta.

Mūsu garantijas pakalpojumi ir spēkā tikai tad, ja:

- ierīce tiek lietota pareizā veidā
- tiek ievēroti lietošanas instrukcijas norādījumi
- tiek izmantotas oriģinālās rezerves daļas

Garantija zaudē savu spēku, ja:

- ierīcē ir veikti labošanas mēģinājumi
- ierīcē ir veiktas tehniska rakstura izmaiņas
- ierīce netiek izmantota atbilstoši paredzētajam mērķim (piem., ierīce tiek izmantota komerciāliem mērķiem vai sabiedriskā labuma gūšanas nolūkā)

Garantija neattiecas uz:

- krāsas bojājumiem, kas radušies normāla nolietojuma rezultātā
- dilstošajām detaļām, kas rezerves daļu kartē ir atzīmēti ar rāmīti XXX XXX (X)
- iekšdedzes motoriem – uz tiem attiecas atsevišķi attiecīgo motoru ražotāju garantijas sniegšanas noteikumi

Garantijas prasību gadījumā lūdzam jūs ar šo garantijas deklarāciju un pirkuma čeku doties pie jūsu tirdzniecības pārstāvja vai uz tuvāko oficiālo klientu apkalpošanas centru. Šī apņemšanās sniegt garantijas pakalpojumus neietekmē tiesības uz likumā noteikto pircēja garantijas prasību iesniegšanu iepretim pārdevējam.

## Prie šio vadovo

- Prieš pradėdami eksploataciją, perskaitykite šį instrukcijų vadovą. Jų būtina laikytis, kad dirbti būtų galima saugiai ir be gedimų
- Laikykitės šiuose dokumentuose ir ant prietaiso pateiktų saugos ir įspėjamųjų nuorodų
- Naudokitės šia instrukcija dirbdami ir perduokite ją asmenims, kurie dirbs su įrenginiu ateityje

## Ženklių paaiškinimas

 **Dėmesio!**  
Nepaisant šių įspėjimų, galima sužaloti asmenis ir sugadinti materialinį turta.

 Specialios nuorodos geresniam supratimui ir saugesniam darbui užtikrinti.

 Kameros simbolis nurodo paveikslėlius.

## Turinys

Prie šio vadovo.....	156
Gaminio aprašymas.....	156
Saugos ir apsauginiai įrenginiai.....	156
Techniniai duomenys.....	158
Saugos patarimai.....	158
Montavimas.....	161
Naudojimas.....	161
Remontas.....	161
Aptarnavimas ir priežiūra.....	162
Trikčių diagnostika.....	162
Sandėliavimas.....	162
Utilizavimas.....	162
ES atitikties pareiškimas.....	163
Garantija.....	163

## Gaminio aprašymas

### Tinkamas naudojimas

Šios gyvatvorių žirklys yra skirtos karpyti gyvatvores, krūmus ir ūglius, jos skirtos privačiam naudojimui.

Kitoks ir čia nenurodytas naudojimas yra laikomas naudojimui ne pagal paskirtį. Už dėl netinkamo naudojimo patirtus nuostolius gamintojas atsakomybės neprisiima.

### Galimi netinkamo naudojimo atvejai

- Negalima išmontuoti arba sujungti apsauginių įrenginių, pvz., sujungti mygtukų ant rankenų
- Negalima naudoti prietaiso per lietu, karpyti šlapių krūmų ir ūglių
- Prietaisas neskirtas komerciniam naudojimui

### Saugos ir apsauginiai įrenginiai

 **Dėmesio - pavojus susižeisti!**  
Negalima montuoti saugos ir apsauginių įrenginių, spaudžiant juos per jėgą!

### Vaikų apsauga

Anga (5 mm) ant apatinės svirties yra skirta pakabinamai spynei\*  5). Pakabinama spynea apsaugo nuo prietaiso atsitiktinio įjungimo.

\* *Spynea į tiekiamą komplektą neįeina*

### Rankų apsauga

 **Dėmesio!**  
Pavojus susižeisti, jei nėra sumontuota rankų apsauga!  
Nenaudokite prietaiso be rankų apsaugos.

### Spaudimas dviem rankomis

Gyvatvorių žirklys galima spausti tik abiem rankomis vienu metu.

## Gaminio apžvalga

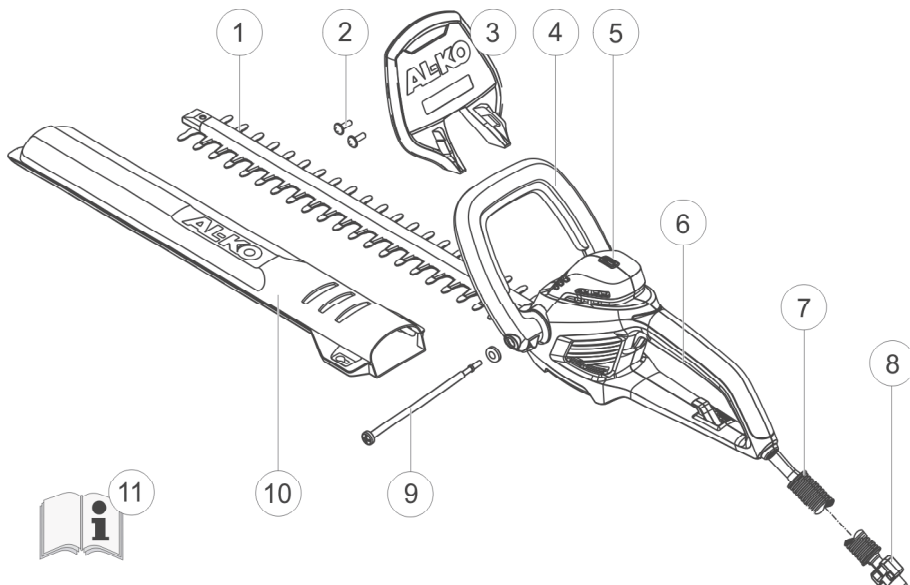

1	Pjovimo peilis	7	Apsauginis laidas
2	Varžtai rankų apsaugai pritvirtinti	8	Laido fiksatorius
3	Rankų apsauga	9	Tvirtinimo varžtai ir veržlės reguliuojamai rankenai
4	Priekinė rankena su jungiklio mygtuku	10	Pjovimo peilio apsauginis gaubtas
5	Gulsčiukas	11	Naudojimo instrukcija
6	Galinė rankena su jungiklio mygtuku		

## Simbolių ant prietaiso reikšmės



Naudokite apsauginius akinius.



Dėmesio! Dirbkite ypač atsargiai.



Perskaitykite ir laikykitės naudojimo instrukcijų.



Pažeidus laidą arba jam atsijungus, iš karto ištraukite iš elektros tinklo lizdo prietaiso kištuką.



Nenaudokite prietaiso per lietu.

## Techniniai duomenys

Techniniai duomenys	HT 600 Flexible Cut	HT 700 Flexible Cut
Srovės galingumas	600 W	700 W
Peilio ilgis	600 mm	650 mm
Pjovimo stiprumas	24 mm	24 mm
Bendrasis svoris	4,1 kg	4,5 kg
Vibracija ties rankena *	4,8 m/s <sup>2</sup>	4,1 m/s <sup>2</sup>
Tinklo įtampa	230V~240V / 50Hz	230V~240V / 50Hz
Izoliacijos klasė	□ / II	□ / II
Tuščios eigos taktai	1700 min <sup>-1</sup>	1700 min <sup>-1</sup>
Pastovaus triukšmo lygis L <sub>PA</sub>	90 dB (A)	94 dB(A)

\* Išmatuotos vibracijos vertės buvo matuojamos standartiniais testavimo būdais, jas galima taikyti naudojant elektrinius prietaisus.

## Saugos patarimai

### Bendrieji saugos patarimai elektriniams prietaisams

#### Dėmesio!

Priklausomai nuo prietaiso nustatymo, vibracijos vertė naudojantis elektriniu prietaisu gali skirtis nuo čia pateiktos.

#### Dėmesio - pavojus susižeisti!

Negalima montuoti saugos ir apsauginių įrenginių, spaudžiant juos per jėgą!

#### Dėmesio!

**Perskaitykite visus saugos nurodymus ir rekomendacijas.**

Nesilaikant pateiktų saugos nurodymų ir rekomendacijų, galima gauti elektros smūgį, nusideginti arba kitaip sunkiai susižaloti.  
**Laikykitės visų saugos nurodymų ir rekomendacijų ateiityje.**

#### Dėmesio - srovės keliamas pavojus!

Pažeidus laidą arba jam atsijungus, iš karto ištraukite iš elektros tinklo lizdo prietaiso kištuką!

#### Dėmesio!

Naudokite tik techniškai tvarkingą prietaisą!  
Patikrinkite, ar prietaisas, laidas ir kištukas yra nepažeisti, prieš kiekvieną naudojimą, pažeistas dalis reikia atiduoti remontuoti arba pakeisti.

## Sauga darbo vietoje

- **Darbo vieta turi būti švari ir gerai apšviesta.**  
Netinkamai apšviestoje ar netvarkingoje darbo vietoje galimi nelaimingi atsitikimai
- **Su elektriniu įrankiu dirbkite nesprogoje aplinkoje, kurioje nėra degių skysčių, dujų ar dulkių.**  
Iš elektrinių prietaisų gali piltis kibirkštys, kurios gali uždegti dulkes arba garus
- **Dirbant su elektriniais prietaisais, vaikai ir kiti asmenys turi laikytis saugaus atstumo.**  
Priešingu atveju galima prarasti instrumento kontrolę

## Elektros instaliacijos sauga

- **Elektrinio prietaiso kištukas turi tikti pagal elektros lizdą. Kištuko jokiū būdu modifikuoti negalima. Kartu su įžemintais elektriniais prietaisais nenaudokite jokio adapterio.**  
Naudojant nemodifikuotą kištuką, sumažėja elektros smūgio pavojus
- **Venkite kontakto su tokiais įžemintais paviršiais kaip vamzdžiai, radiatoriai, viryklės ir šaldytuvai.**  
Kai jūsų kūnas yra įžemintas, elektros smūgio pavojus išauga
- **Saugokite elektrinį prietaisą nuo lietaus ar drėgmės.** Jei į elektrinį prietaisą pateko vandens, tai padidina elektros smūgio pavojų
- **Nekabinkite laido ant pašalinių objektų, netraukite už laido, norėdami išjungti jį iš elektros lizdo, neneškite elektrinio prietaiso, laikydami už laido. Saugokite laidą nuo karščio, tepalų, aštrių kraštų ir judančių prietaiso dalių.**  
Pažeistas ar supainiotas laidas padidina elektros smūgio pavojų

- **Jei dirbate su elektriniu prietaisu lauke, naudokite tik lauko sąlygomis pritaikytą naudoti ilgintuvą.**  
Naudojant lauko sąlygomis skirtą naudoti ilgintuvą, sumažėja elektros smūgio pavojus
- **Jei būtina dirbti su elektriniu prietaisu drėgnoje aplinkoje, būtina naudoti apsauginį saugiklį.**  
Naudojant saugiklį, sumažėja elektros smūgio pavojus

## Asmenų saugumas

- **Dirbdami su elektriniu prietaisu, būkite atsargūs, stebėkite, kur ir ką darote. Nedirbkite su elektriniu prietaisu, jei esate labai pavargę, apsvaigę nuo vaistų, alkoholio ar narkotinių medžiagų.**  
Akimirka praradus koncentraciją, dirbant su elektriniu prietaisu galima sunkiai susižaloti
- **Naudokite asmenines apsaugines priemones ir visada dėvėkite apsauginius akinius.**  
Naudojant asmenines apsaugines priemones, tokias kaip kaukė nuo dulkių, patvarūs apsauginiai akiniai, šalmas ir ausinės (priklausomai nuo elektrinio prietaiso naudojimo pobūdžio), sumažėja pavojus susižeisti
- **Saugokitės, kad instrumentas netyčia neįsijungtų. Prieš prijungdami elektrinė prietaisą prie tinklo, atjungdami ar nešdami jį, įsitikinkite, kad srovė yra išjungta.**  
Jei laikote pirštą ant elektrinio prietaiso jungiklio nešdami jį arba kai įjungiate elektros srovę, tai gali baigtis nelaimingu atsitikimu

- **Prieš įjungdami elektrinį prietaisą, atjunkite veržliarakštį ar nustatymo instrumentą.**  
Besisukančiame elektriniame prietaise likęs veržliarakštis ar nustatymo instrumentas gali sužaloti
- **Nedirbkite neįprastoje padėtyje.** Visada stovėkite tvirtai ir lygiai paskirstykite kūno svorį. Taip galėsite geriau suvaldyti elektrinį prietaisą netikėtomis aplinkybėmis
- **Vilkėkite tam tinkamais drabužiais. Nevilkėkite palaidų drabužių, nedėvėkite papuošalų.**  
Saugokite, kad į judančias detales nepatektų plaukai, drabužiai ir pirštinės. Palaidi drabužiai, papuošalai ar ilgi plaukai gali būti įtraukti besisukančių dalių
- **Jei galima sumontuoti tinkamą dulkių ištraukimo ir apsauginį įrenginį, nepamirškite prieš dirbdami patikrinti, kad jis būtų tinkamai sumontuotas ir tinkamai veiktu.**  
Naudojant dulkių ištraukimo įrenginį, galima sumažinti su dulkėmis susijusių nelaimingų atsitikimų pavojų
- **Prieš keisdami priedus arba padėdami prietaisą, ištraukite kištuką iš lizdo.** Tai leidžia apsisaugoti nuo netyčinio prietaiso įsijungimo
- **Nenaudojamą elektrinį prietaisą laikykite vaikams nepasiekiamoje vietoje. Neleiskite su elektriniu prietaisu dirbti žmogui, kuris nemoka su juo dirbti ir nėra perskaitęs šios instrukcijos.**  
Kai elektriniais prietaisais dirba neapmokyti asmenys, tai gali kelti pavojų
- **Atidžiai prižiūrėkite elektrinius prietaisus. Patikrinkite, ar judančios dalys veikia be triukščių ir nestringa, ar jos nėra pažeistos ar sulūžusios, kad tai neturėtų poveikio elektrinio prietaiso naudojimui. Pažeistas dalis atiduokite remontuoti.**  
Daugelis nelaimingų atsitikimų atsitinka dėl netinkamos prietaisų priežiūros
- **Pjovimo įrankius laikykite švarius ir aštirus.** Tinkamai prižiūrimais ir išgalastais prietaisais dirbti lengviau ir jie mažiau stringa
- **Elektrinius prietaisus ir priedus naudokite tik laikydamiesi šių instrukcijų. Įvertinkite darbą, kuriuos reikia atlikti, ir darbo sąlygas.**  
Naudojant elektrinius prietaisus ne pagal paskirtį, gali kilti pavojus

## Elektrinio prietaiso naudojimas

- **Neperkraukite prietaiso. Darbams naudokite tik tam tinkamus prietaisus.**  
Su tinkamais elektriniais prietaisais saugiau ir geriau dirbsite laikydamiesi neišeidami už leistino galios diapazono
- **Nedirbkite su elektriniu prietaisu, jei yra pažeistas jo saugiklis.**  
Elektrinis prietaisas, kurio negalima tinkamai įjungti ir išjungti, yra pavojingas, jį reikia atiduoti remontuoti

## Aptarnavimas

- **Elektrinius prietaisus atiduokite remontuoti tik kvalifikuotam specialistui, naudokite tik originalias atsargines dalis.**  
Tai leidžia užtikrinti elektrinio prietaiso saugumą







## Saugos instrukcijos naudojimui

- Visada laikykite prietaisą abiem rankomis
- Saugokitės, kad kūnas ar drabužiai nepatektų į pjovimo zoną
- Nenusiimkite diržo, veikiant varikliui
- Prietaisą padėdami arba prieš veždami:
  - Prietaisą išjunkite
  - Ištraukite iš tinklo kištuką
  - Uždėkite apsauginį gaubtą
- Niekada nedėkite prietaiso ant pjovimo peilio
- Neškite prietaisą tik laikydami už rankenos
- Namų tinklo įtampa turi atitikti techniniuose duomenyse nurodytą prietaiso įtampą
- Visada naudokite ilgintuvams skirtus laido fiksatorius
- Saugokitės, kad laidas nepatektų į pjovimo zoną, visada jį nukreipkite už savęs

## Montavimas

 Kameros simbolis nurodo paveikslėlius 3 psl.



1. Pridedamais varžtais pritvirtinkite rankų apsaugą prie korpuso ( 1).
2. Atsargiai praplėskite rankeną ir įstatykite į korpusą ( 2a). Dantys turi sukibtį.
3. Paspauskite svirtį ant rankenos į išorę ir tvirtai suėmę laikykite. ( 2b)
4. Įstatykite varžtus per rankeną ir korpusą ir ranka priveržkite prie svirties. ( 2c)
5. Priveržkite varžtus taip, kad svirtį galima būtų nesunkiai prilenkti prie maitinimo rankenos.
6. Nukreipkite ilgintuvo laidą per fiksatorių ( 3).

## Naudojimas

 **Dėmesio - pavojus susižeisti!**  
Galima naudoti tik iki galo sumontuotą prietaisą!  
Laikykitės naudojimo saugos instrukcijų!

1. Priekinės rankenos nustatymas
  - a. Atidarykite svirtį
  - b. Nustatykite rankeną į norimą padėtį
  - c. Uždarykite svirtį
2. Įjunkite laidą į elektros lizdą.
3. Viena ranka laikykite vieną rankeną, kita - kitą.
4. Paspauskite abu įjungimo mygtukus ant rankenos ( 4) - prietaisas pradės veikti.
5. Darbo metu laikykite abu mygtukus nuspauستus.
6. Atleidus bent vieną mygtuką, prietaisas iš karto išsijungia.

## Darbo rekomendacijos

- Visada iš pradžių nupjaukite iš abiejų pusių, tada pjaukite iš viršaus.  
Taip nupjautos šakos neįsipainios į dar nenupjautas vietas
- Naudodamiesi gulsčiuuku, lengvai tiksliai nupjausite norimą vietą ( 5)
- Gyvatvores visada pjaukite taip, kad jos įgytų trapecijos formą. Taip apsaugosite apatines šakas nuo nudžiūvimo ( 8)

## Remontas

- Remontuo darbus gali atlikti tik kvalifikuotas specialistas arba mūsų AL-KO techninio aptarnavimo specialistas

## Aptarnavimas ir priežiūra

**⚠ Dėmesio - srovės keliamas pavojus!**  
Prieš atliekant priežiūros ir aptarnavimo darbus nepamirškite ištraukti iš tinklo kištuko!

**⚠ Dėmesio - pavojus susižeisti!**  
Atlikdami priežiūros ir aptarnavimo darbus, visada mūvėkite darbinės pirštines!

1. Valykite pjovimo peilį ir korpusą po kiekvieno panaudojimo šepetiu arba skudurėliu. Nenaudokite vandens ir agresyvių valymo priemonių - korozijos pavojus!
2. Sutepkite peilio strypus tam skirta apsaugine alyva.
3. Patikrinkite, kad visi varžtai būtų tinkamai priveržti.
4. Reguliariai tikrinkite pjovimo peilį.  
Kreipkitės į AL-KO klientų aptarnavimo tarnybą tokiais atvejais:
  - Jei pjovimo peilis yra pažeistas
  - Jei pjovimo peilis atbuco
  - Jei prietaisas per daug nusidėvėjo

## Sandėliavimas

**i** Peilio apsaugą galima naudoti kaip laikiklį prietaisui ant sienos laikyti.  
Patikrinkite, kad varžtai būtų tinkamai priveržti!  
**(📷 7)**

- Prietaisą laikykite tik ištraukę iš tinklo kištuką
- Prietaisą laikykite tik su uždėtu apsauginiu gaubtu
- Prietaisą laikykite taip, kad prie jo neprieitų vaikai ir pašaliniai asmenys
- Užrakinkite prietaisą pakabinama spyna\* **(📷 6)**

\* Spyna į tiekiamą komplektą neįeina

## Utilizavimas



**Neišmeskite nebenaudojamo prietaiso, akumuliatorių ir baterijų su buitinėmis atliekomis!**

Prietaisą, pakuotę ir priedus, kurie yra pagaminti iš perdirbamų medžiagų, atiduokite perdirbti.

## Trikčių diagnostika

Gedimas	Galima priežastis	Ką daryti
Prietaisas neveikia	Nėra tinklo įtampos	Patikrinkite saugiklį ir ilgintuvą
	Pažeistas prietaiso laidas	Kreipkitės į AL-KO klientų aptarnavimo tarnybą
Prietaisas dirba su pertrūkiais	Pažeistas ilgintuvas	Patikrinkite ilgintuvo laidą
	Įjungimo/išjungimo jungiklio gedimas	Kreipkitės į AL-KO klientų aptarnavimo tarnybą
	Vidinė klaida	Kreipkitės į AL-KO klientų aptarnavimo tarnybą
Variklis veikia, bet peilis nejuda	Vidinė klaida	Kreipkitės į AL-KO klientų aptarnavimo tarnybą
Peilis įkaista	Nepakankamai suteptas	Sutepkite peilį alyvą
	Peilis stringa	Kreipkitės į AL-KO klientų aptarnavimo tarnybą
	Peilis pažeistas	Kreipkitės į AL-KO klientų aptarnavimo tarnybą

**i** Jei susidūrėte su gedimu, kuris nėra aprašytas lentelėje arba kurio patys pašalinti negalite, kreipkitės į klientų aptarnavimo tarnybą.

## ES atitikties pareiškimas

Šiuo mes pareiškiami, kad šis produktas buvo sukurtas, suprojektuotas ir pagamintas laikantis harmonizuotų ES direktyvų, ES saugos instrukcijų ir gaminiui taikytinų standartų.

### Produktas

Elektrinės gyvatvorių žirklys

### Serijos Nr.

G 2402405

### Gamintojas

AL-KO Geräte GmbH

Ichenhauser Str. 14

D-89359 Kötz

### Atstovas

Anton Eberle

Ichenhauser Str. 14

D-89359 Kötz

### Tipas

HT 600 Flexible Cut

HT 700 Flexible Cut

### ES direktyvos

98/37/EB (iki 2009.12.28)

2006/42/EB (nuo 2009.12.29)

2006/95/EB

2004/108/EB

2000/14/EB

### Harmonizuotos normos

EN 60745-2-15

EN 60745-2-5/AB

### Pastovaus triukšmo lygis

išmatuotas / garantuojamas

HT 600 Flexible Cut 107 / 107 dB(A)

HT 700 Flexible Cut 103 / 103 dB(A)

### Atitikties direktyva

2000/14/EB, V priedas

Kötz, 2009.10.20



Antonio De Filippo,  
Vykdomasis direktorius

## Garantija

Mes pašalinsime gamintojo klaidas arba medžiagų trūkumus garantiniu dvejų metų laikotarpiu, savo nuožiūra, arba pataisydami, arba pakeisdami prietaisą. Garantinis laikotarpis pradedamas skaičiuoti nuo pirkimo datos, garantija galioja toje šalyje, kurioje prietaisas buvo nupirktas.

Mūsų garantija galioja tokiais atvejais:

- Kai prietaisas naudojamas pagal instrukciją
- Laikomasi naudojimo vadovo instrukciją
- Naudojamos originalios atsarginės dalys

Garantija nebegalioja tokiais atvejais:

- Klientas bando pats remontuoti prietaisą
- Prietaisas yra techniškai modifikuotas
- Prietaisas naudojamas ne pagal paskirtį (pvz., naminiams arba buitiniams poreikiams)

Garantija neapima:

- Gedimų dėl įprasto nusidėvėjimo
- Keičiamų detalių, kurios yra pažymėtos ženklais XXX XXX (X)
- Variklių - jiems galioja atskiros jų gamintojų instrukcijos

Garantiniu atveju su šia garantijos kortele ir pirkimo įrodymu prašome kreiptis į pardavėją arba artimiausią mūsų įgaliotą remonto dirbtuvę. Ši garantija neapriboja pardavėjo atsakomybės pirkėjo prietaiso atžvilgiu.

## Предисловие к руководству

- Прочитайте данное руководство по эксплуатации перед началом работы. Это является условием безопасной и безотказной работы
- Соблюдайте указания по безопасности и предупреждения, содержащиеся в данном документе и на инструменте
- Сохраните руководство по эксплуатации для дальнейшего использования и передайте его следующему пользователю

### Условные обозначения

 **Внимание!**  
Точное следование этим предупреждениям может предотвратить травмирование людей и/или материальный ущерб.

 Специальные указания для лучшего понимания и использования.

 Символ камеры указывает на иллюстрации.

## Содержание

Предисловие к руководству .....	164
Описание изделия .....	164
Предохранительные и защитные приспособления .....	164
Технические характеристики .....	166
Указания по безопасности .....	166
Монтаж.....	169
Эксплуатация .....	169
Ремонт .....	169
Техобслуживание и уход.....	170
Устранение неисправностей.....	170
Хранение .....	170
Утилизация.....	170
Декларация о соответствии стандартам ЕС .....	171
Гарантия.....	171

## Описание изделия

### Использование по назначению

Электрический кусторез предназначен исключительно для обрезки живой изгороди и кустарника на частном садовом участке.

Использование инструмента в других целях является использованием не по назначению. За убытки, возникающие вследствие этого, изготовитель ответственности не несет.

### Возможные варианты ненадлежащего использования

- Запрещается демонтировать или шунтировать предохранительные приспособления, например, привязывая кнопки включения к рукояткам
- Запрещается использовать инструмент под дождем и/или для обрезки влажной живой изгороди и кустарника
- Запрещается применять инструмент в промышленных целях

### Предохранительные и защитные приспособления

 **Внимание! Опасность получения травм!**  
Не отключайте предохранительные и защитные приспособления!

### Устройство защиты от детей

В заднем рычаге управления предусмотрено отверстие (5 мм) для навесного замка\* ( 5). Навесной замок препятствует непреднамеренному запуску инструмента.

\* Не входит в комплект поставки

### Устройство для защиты рук

 **Внимание!**  
Если устройство для защиты рук не установлено, существует опасность получения травм!  
Никогда не запускайте инструмент без устройства для защиты рук.

### Двуручное управление

Электрический кусторез можно привести в действие только двумя руками одновременно.

**Описание изделия**

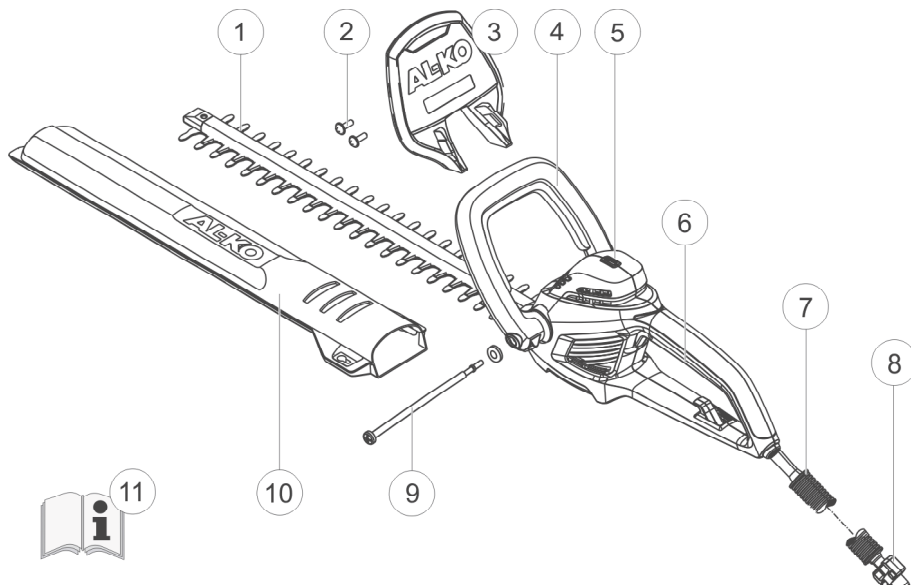

1	Ножи	7	Безопасный кабель
2	Винты для монтажа устройства для защиты рук	8	Устройство для ослабления натяжения кабеля
3	Устройство для защиты рук	9	Стяжной болт и шайба регулируемой рукоятки
4	Передняя рукоятка с кнопкой включения	10	Защитный кожух ножа
5	Уровень	11	Руководство по эксплуатации
6	Задняя рукоятка с кнопкой включения		

**Значение символов на инструменте**



Используйте защитные очки.



Внимание! Соблюдайте особую осторожность при управлении инструментом.



Прочитайте данное руководство по эксплуатации и действуйте в соответствии с ним.



Если электропровод поврежден или перерезан, немедленно извлеките штекер из сети.



Не оставляйте инструмент под дождем.

## Технические характеристики

Технические характеристики	HT 600 Flexible Cut	HT 700 Flexible Cut
Потребляемая мощность	600 Вт	700 Вт
Длина ножей	600 мм	650 мм
Толщина среза	24 мм	24 мм
Общий вес	4,1 кг	4,5 кг
Величина вибрации на рукоятке*	4,8 м/с <sup>2</sup>	4,1 м/с <sup>2</sup>
Напряжение сети	230 ~ 240 В/50 Гц	230 ~ 240 В/50 Гц
Класс изоляции	□/II	□/II
Число холостых ходов	1700 мин. <sup>-1</sup>	1700 мин. <sup>-1</sup>
Уровень звука, L <sub>РА</sub>	90 дБ (А)	94 дБ (А)

\* Указанная величина вибрации измерялась в соответствии со стандартной методикой испытаний и может использоваться для сравнения электроинструментов.

## Указания по безопасности

### Общие указания по безопасности для электроинструмента

#### **Внимание!**

В процессе эксплуатации электроинструмента величина вибрации может отличаться от указанного значения в зависимости от применения устройства.

#### **Внимание! Опасность получения травм!**

Не отключайте предохранительные и защитные приспособления!

#### **Внимание!**

**Прочтите все указания и инструкции по безопасности.**

Небрежность при соблюдении указаний и инструкций по безопасности может стать причиной поражения электрическим током, пожара и/или тяжелых травм.

**Сохраните все указания и инструкции по безопасности для использования в будущем.**

#### **Внимание! Опасность поражения электрическим током!**

Если электропровод поврежден или перерезан, немедленно извлеките штекер из сети!

#### **Внимание!**

Используйте инструмент только в технически безупречном состоянии!

Перед использованием проверяйте инструмент, кабель и штекер на наличие повреждений. Поврежденные детали необходимо отремонтировать в специализированной мастерской или заменить.

### Безопасность на рабочем месте

- **Содержите рабочее место в чистоте и обеспечьте хорошее освещение.**  
Беспорядок или недостаточное освещение рабочего участка могут стать причиной несчастных случаев
- **Не работайте с электроинструментом во взрывоопасных зонах, в которых присутствуют горючие жидкости, газы или пыль.**  
Электроинструменты являются источником искр, которые могут привести к возгоранию пыли или паров
- **Не допускайте присутствия детей и посторонних в зоне работы электроинструмента.** При изменении направления вы можете утратить контроль над инструментом

### Электробезопасность

- **Штекер электроинструмента должен подходить к розетке. Запрещается изменять штекер. Не применяйте переходники с заземленными электроинструментами.**  
Не измененные штекеры и соответствующие им розетки снижают риск поражения электрическим током
- **Избегайте контакта с заземленными поверхностями, например, трубами, отопительными приборами, кухонными плитами и холодильниками.**  
В случае заземления вашего тела существует повышенная опасность поражения электрическим током
- **Предохраняйте электроинструменты от воздействия дождя и влаги.** Проникновение воды в электроинструмент повышает риск поражения электрическим током
- **Не используйте кабель для переноски или подвешивания инструмента и не вынимайте штекер из розетки за кабель. Предохраняйте кабель от воздействия тепла, масла, острых кромок или движущихся частей инструмента.** Поврежденный или запутанный кабель повышает риск поражения электрическим током

- **При работе с электроинструментом вне помещений применяйте только удлинительные кабели, предназначенные для работы вне помещений.**  
Применение удлинительного кабеля, предназначенного для работы вне помещений, снижает риск поражения электрическим током
- **Если невозможно избежать работы электроинструмента во влажной среде, используйте автоматический предохранительный выключатель, действующий при появлении тока утечки.**  
Использование автоматического предохранительного выключателя снижает риск поражения электрическим током

### Безопасность людей

- **Будьте внимательны, следите за своими действиями и руководствуйтесь здравым смыслом при работе с электроинструментом. Не пользуйтесь электроинструментом, если вы утомлены или находитесь под воздействием наркотических средств, алкоголя или медикаментов.**  
Секундная невнимательность при работе с электроинструментом может стать причиной серьезных травм
- **Пользуйтесь средствами индивидуальной защиты и всегда работайте в защитных очках.**  
Использование таких средств индивидуальной защиты, как пылезащитная маска, предотвращающая скопление пыли, защитная обувь, защитный шлем или средства защиты слуха в соответствии с применением электроинструмента снижает риск травм
- **Не допускайте непреднамеренного включения. Перед подсоединением к источнику питания, поднимите или переноской электроинструмента, убедитесь, что он выключен.**  
Если при переноске электроинструмента палец находится на выключателе, или инструмент включен при подсоединении к источнику питания, это может привести к несчастным случаям

- **Уберите регулировочный инструмент или ключ перед включением электроинструмента.**

Инструмент или ключ, находящийся во вращающемся инструменте, может стать причиной травм

- **Избегайте неправильного положения тела. Примите устойчивое положение и всегда сохраняйте равновесие.**

Это позволит лучше контролировать электроинструмент в непредвиденных ситуациях

- **Работайте в подходящей одежде. Не носите широкую одежду или украшения. Волосы, одежда и перчатки не должны находиться вблизи движущихся частей.**

Свободная одежда, украшения или длинные волосы могут быть захвачены движущимися частями

- **Если имеется возможность установки устройств для отсасывания и улавливания пыли, убедитесь, что они подключены и правильно используются.**

Применение устройств отсасывания пыли снижает риски, возникающие в результате запыленности

## Применение и обращение с электроинструментом

- **Не перегружайте инструмент. Используйте в работе предназначенный для этого электроинструмент.**  
Работа выполняется наиболее эффективно и безопасно при использовании подходящего электроинструмента соответствующего диапазона мощности

- **Не используйте электроинструмент с неисправным выключателем.**  
Электроинструмент, который невозможно включить или выключить, опасен и требует ремонта

- **Перед регулированием, сменой принадлежностей или откладыванием инструмента в сторону выньте штекер из розетки.** Эта мера предосторожности предотвращает непреднамеренный запуск электроинструмента

- **Храните неиспользуемый электроинструмент в недоступном для детей месте. Не позволяйте пользоваться электроинструментом лицам, которые не знакомы с ним или не прочли данные указания.**

Электроинструменты представляют опасность, если они используются неопытными людьми

- **Обеспечьте тщательный уход за электроинструментом. Убедитесь, что движущиеся части работают безупречно и не заедают, отсутствуют сломанные или поврежденные части, а также нарушения в работе электроинструмента. Перед применением инструмента отремонтируйте поврежденные части.**

Причиной многих несчастных случаев является ненадлежащий уход за электроинструментом

- **Режущий инструмент должен быть всегда острым и чистым.**

Подвергающийся тщательному уходу электроинструмент с острыми режущими кромками режет заедает и более легок в управлении

- **Применяйте электроинструмент, принадлежности, вставной инструмент и т. п. в соответствии с данными инструкциями. Учитывайте условия и вид выполняемой работы.**

Использование электроинструмента не по назначению может стать причиной опасных ситуаций

## Обслуживание

- **Ремонт электроинструмента должен выполняться только квалифицированным персоналом с использованием оригинальных запасных частей.**

При этом следует обеспечить сохранение безопасности электроинструмента







## Указания по технике безопасности при эксплуатации инструмента

- Всегда управляйте инструментом двумя руками
- Держите режущий механизм на расстоянии от тела и одежды
- Не удаляйте обрезки при работающем двигателе
- Если необходимо оставить инструмент или перевезти его в другое место:
  - отключите инструмент
  - извлеките штекер из розетки
  - наденьте защитный кожух
- Не прикасайтесь к ножам инструмента
- Держите инструмент только за рукоятку
- Напряжение сети должно соответствовать сетевому напряжению, указанному в технических характеристиках
- Всегда используйте специальное устройство для ослабления натяжения удлинительного кабеля
- Держите кабель вне зоны среза, всегда направляйте его в сторону от машины

## Монтаж

 Символ камеры указывает на иллюстрации, приведенные на стр. 3.

1. Прикрепите устройство для защиты рук к корпусу с помощью винтов ( 1).
2. Слегка разведите рукоятку в стороны и вставьте ее в корпус ( 2a). Зубцы должны войти в зацепление.
3. Поверните наружу перекидной рычаг на рукоятке и прочно удерживайте его. ( 2b)
4. Вставьте стяжной болт в рукоятку и корпус и от руки прикрутите его к перекидному рычагу. ( 2c)
5. Затяните стяжной болт настолько, чтобы можно было притянуть перекидной рычаг к рукоятке с небольшим усилием.
6. Проденьте удлинительный кабель через устройство для ослабления его натяжения ( 3).

## Эксплуатация



### **Внимание! Опасность получения травм!**

Инструмент разрешается использовать только после полной сборки!

Соблюдайте указания по технике безопасности при эксплуатации инструмента!

1. Регулирование передней рукоятки
  - a. Откиньте перекидной рычаг
  - b. Установите рукоятку в желаемое положение
  - c. Верните перекидной рычаг на место
2. Подсоедините сетевой кабель к сети.
3. Возьмитесь одной рукой за переднюю, затем за заднюю рукоятку.
4. Нажмите на обе кнопки выключения на рукоятках ( 4) - инструмент запустится.
5. Во время работы удерживайте обе кнопки нажатыми.
6. При отпуске одной из кнопок инструмент выключится.

## Указания по эксплуатации инструмента

- Всегда следует срезать сначала обе боковые стороны живой изгороди, а затем - ее верхнюю часть. Благодаря этому обрезки не будут попадать на еще не обработанные участки.
- Встроенный уровень облегчает получение прямого среза ( 5)
- Живую изгородь следует всегда обрезать в виде трапеции. Это предотвращает срезание нижних сучьев ( 8)

## Ремонт

- Ремонтные работы разрешается проводить только в компетентных специализированных мастерских или сервисных центрах компании AL-KO

## Техобслуживание и уход

**⚠ Внимание! Опасность поражения электрическим током!**  
Перед проведением техобслуживания всегда извлекайте штекер из сети питания!

**⚠ Внимание! Опасность получения травм!**  
При техобслуживании ножей всегда надевайте рабочие перчатки!

1. Каждый раз после работы необходимо чистить ножи и корпус с помощью щетки или ткани. Не применяйте воду и/или агрессивные чистящие средства - опасность коррозии!
2. Смазывайте ножевую рейку небольшим количеством соответствующего антикоррозионного масла.
3. Проверяйте, все ли винты затянуты.
4. Регулярно проверяйте ножи. Обращайтесь в сервисный центр AL-KO если:
  - ножи неисправны
  - ножи затупились
  - при избыточном износе

## Хранение

**ℹ** Кусторез может быть подвешен на стене, в этом случае защитный кожух ножа может служить в качестве крепления. Проверьте плотность затяжки винтов! (📷 7)

- Храните инструмент только при отключенном штекере
- Храните инструмент только с установленным защитным кожухом
- Храните инструмент в сухом месте, недоступном для детей и не уполномоченных лиц
- Зафиксируйте инструмент с помощью навесного замка\* (📷 6)

\* Не входит в комплект поставки

## Утилизация



**Запрещается утилизация пришедших в негодность инструментов, батарей или аккумуляторов вместе с бытовыми отходами!**

Инструмент, его упаковка и принадлежности изготовлены из материалов, подлежащих вторичной переработке, поэтому их следует утилизировать соответствующим образом.

## Устранение неисправностей

Неисправность	Возможная причина	Решение
Инструмент не работает	Отсутствует электроснабжение	Проверьте предохранители домашней электросети/удлинительный кабель
	Кабель инструмента поврежден	Обратитесь в сервисный центр компании AL-KO
Инструмент работает с перебоями	Удлинительный кабель поврежден	Проверьте удлинительный кабель
	Выключатель поврежден	Обратитесь в сервисный центр компании AL-KO
	Внутренняя ошибка	Обратитесь в сервисный центр компании AL-KO
Двигатель работает, однако ножи неподвижны	Внутренняя ошибка	Обратитесь в сервисный центр компании AL-KO
Ножи нагреваются	Недостаток смазки	Смажьте ножи небольшим количеством масла
	Ножи затупились	Обратитесь в сервисный центр компании AL-KO
	На ножах появились зазубрины	Обратитесь в сервисный центр компании AL-KO

**ℹ** Если возникшие неисправности не приведены в данной таблице или вы не можете устранить самостоятельно, пожалуйста, обратитесь в наш сервисный центр.

## Декларация о соответствии стандартам ЕС

Настоящим документом мы заявляем, что данное спроектированное нами изделие соответствует требованиям гармонизированных директив ЕС, стандартам безопасности ЕС, а также другим стандартам, применяемым к данному изделию.

<b>Изделие</b> Электрический кусторез	<b>Производитель</b> AL-KO Geräte GmbH Ichenhauser Str. 14 D-89359 Kötz	<b>Уполномоченный представитель</b> Anton Eberle Ichenhauser Str. 14 D-89359 Kötz
<b>Серийный номер</b> G 2402405		
<b>Тип</b> HT 600 Flexible Cut HT 700 Flexible Cut	<b>Директивы ЕС</b> 98/37/EG (до 28.12.09) 2006/42/EG (с 29.12.09) 2006/95/EG 2004/108/EG 2000/14/EG	<b>Гармонизированные стандарты</b> EN 60745-2-15 EN 60745-2-5/AB
<b>Уровень звука</b> измеренный/гарантированный	<b>Оценка соответствия</b> 2000/14/EG, Приложение V	
HT 600 Flexible Cut 107 / 107дБ (A)		
HT 700 Flexible Cut 103 / 103дБ (A)		

Kötz, 20.10.2009



Антонио Де Филиппо,  
Генеральный директор

## Гарантия

Мы готовы устранить возможные дефекты материала или изготовления в течение установленного законом срока давности предъявления претензии по качеству (путем ремонта или замены - по нашему усмотрению). Срок давности определяется законодательством страны, где был куплен инструмент.

Наши гарантийные обязательства действительны только в следующих случаях: Гарантия теряет силу в следующих случаях:

- при надлежащем обращении с инструментом
- при соблюдении руководства по эксплуатации
- при использовании оригинальных запасных частей
- при попытке ремонта инструмента
- при внесении изменений в конструкцию инструмента
- при ненадлежащем использовании инструмента (например, в промышленных или коммунальных целях)

Гарантия не распространяется на:

- повреждения лакового покрытия, возникшие по причине нормального износа
- изнашивающиеся детали, отмеченные рамкой XXX XXX (X) на карте запасных частей
- двигатели внутреннего сгорания – на них распространяются отдельные гарантийные обязательства соответствующего производителя двигателей

В случае, требующем предоставления гарантии, пожалуйста, обратитесь с данным гарантийным письмом и чеком, подтверждающим покупку, к вашему дилеру или в ближайший авторизованный сервисный центр. Данные гарантийные обязательства не распространяются на определенный законом порядок предъявления покупателем претензий по качеству к продавцу.

## Передмова до посібника

- Прочитайте цей посібник з експлуатації перед початком роботи з інструментом. Це забезпечить його безпечну та безперебійну роботу
- Виконуйте вказівки щодо безпеки та попередження, наведені в цьому документі та на пристрої
- Збережіть цей посібник з експлуатації і передайте його наступним користувачам

## Пояснення символів

### Увага!

Точне виконання цих попереджень допоможе уникнути тілесних ушкоджень та матеріальних збитків.

 Спеціальні вказівки для кращого розуміння та використання.

 Символ камери вказує на ілюстрації.

## Зміст

Передмова до посібника .....	172
Опис продукту .....	172
Запобіжні та захисні пристрої .....	172
Технічні характеристики .....	174
Вказівки щодо безпеки .....	174
Монтаж .....	177
Експлуатація .....	177
Ремонт .....	177
Технічне обслуговування і догляд .....	178
Усунення несправностей .....	178
Зберігання .....	178
Утилізація .....	178
Декларація про відповідність стандартам ЄС .....	179
Гарантія .....	179

## Опис продукту

### Використання за призначенням

Електричний кущоріз призначений винятково для обрізки живоплоту й чагарнику на приватній садовій ділянці.

Використання інструмента в інших цілях є використанням не за призначенням. За збитки, що виникають внаслідок такого використання, виробник відповідальності не несе.

### Можливі варіанти неналежного використання

- Забороняється демонтувати або перемикаєти запобіжні пристрої, наприклад, прив'язуючи кнопки увімкнення до рукояток
- Забороняється використовувати інструмент під дощем та/або для обрізки вологого живоплоту й чагарнику
- Забороняється застосовувати інструмент у промислових цілях

## Запобіжні та захисні пристрої

### Увага! Небезпека отримання травм!

Не відключайте запобіжні й захисні пристрої!

### Пристрій захисту від дітей

Отвір (5 мм) у задньому важелі керування призначений для встановлення всіячого замка\* ( 5). Всіячий замок перешкоджає ненавмисному запуску інструмента.

\* Не входить до комплекту постачання

### Пристрій для захисту рук

#### Увага!

Якщо пристрій для захисту рук не встановлено, існує небезпека отримання травм!

Ніколи не запускайте інструмент без пристрою для захисту рук.

## Дворучне керування

Електричний кущоріз можна запускати тільки обома руками.

## Опис продукту

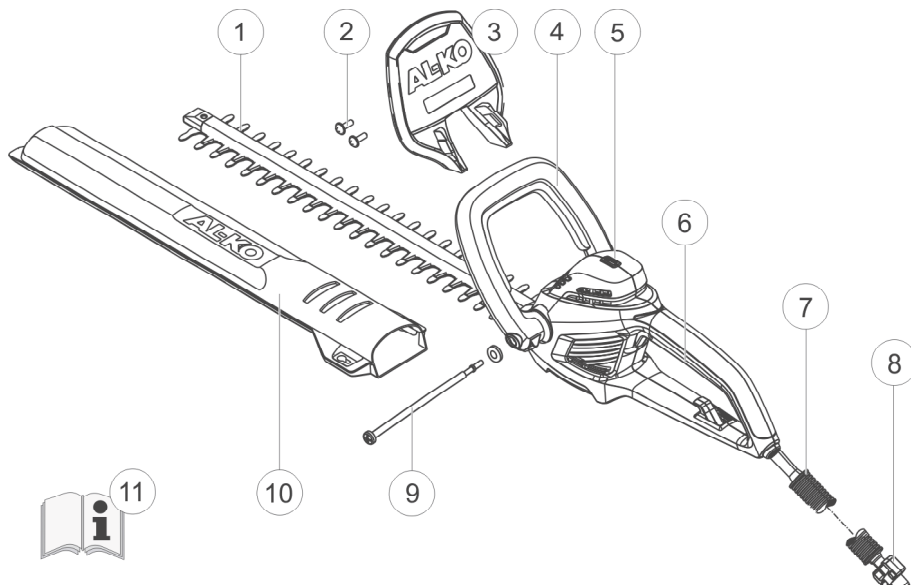

1	Ножі	7	Кабель із захистом
2	Гвинти для встановлення пристрою для захисту рук	8	Пристрій для ослаблення натягу кабелю
3	Пристрій для захисту рук	9	Стяжний болт та шайба для регульованої рукоятки
4	Передня рукоятка із кнопкою увімкнення	10	Захисний кожух ножа
5	Рівень	11	Інструкція з експлуатації
6	Задня рукоятка із кнопкою увімкнення		

## Значення символів на інструменті



Використовуйте захисні окуляри.



Увага! Дотримуйтеся особливої обережності під час роботи з інструментом.



Прочитайте цей посібник з експлуатації та дійте відповідно до нього.



Якщо електропровід ушкоджений або перерізаний, негайно витягніть штекер з розетки.



Не залишайте інструмент під дощем.

## Технічні характеристики

Технічні характеристики	HT 600 Flexible Cut	HT 700 Flexible Cut
Споживана потужність	600 Вт	700 Вт
Довжина ножів	600 мм	650 мм
Товщина зрізу	24 мм	24 мм
Загальна вага	4,1 кг	4,5 кг
Значення вібрації на рукоятці*	4,8 м/с <sup>2</sup>	4,1 м/с <sup>2</sup>
Напруга мережі	230 ~ 240 В/50 Гц	230 ~ 240 В/50 Гц
Клас ізоляції	□ / II	□ / II
Число холостих ходів	1700 м <sup>-1</sup>	1700 м <sup>-1</sup>
Рівень звуку, L <sub>РА</sub>	90 дБ (А)	94 дБ (А)

\* Вказана величина вібрації вимірювалася у відповідності до стандартної методики випробувань і може використовуватися для порівняння електроінструментів.

## Вказівки щодо безпеки

### Загальні вказівки з безпеки для електроінструменту

#### Увага!

Під час експлуатації електроінструмента величина вібрації може відрізнятись від вказаного значення в залежності від застосування пристрою.

#### Увага! Небезпека отримання травм!

Не відключайте запобіжні та захисні пристрої!

#### Увага!

**Прочитайте всі вказівки та інструкції з безпеки.** Недбалість в дотриманні вказівок та інструкцій з безпеки може спричинити ураження електричним струмом, пожежу та/або важкі травми. **Збережіть всі вказівки та інструкції з безпеки для використання в майбутньому.**

#### Увага! Небезпека ураження електричним струмом!

Якщо електропровід ушкоджений або перерізаний, негайно витягніть штекер з мережі!

#### Увага!

Використовуйте пристрій лише у технічно бездоганному стані!

Перед використанням перевіряйте інструмент, кабель і штекер на наявність ушкоджень, ушкоджені деталі необхідно відремонтувати в спеціалізованій майстерні або замінити.

## Безпека на робочому місці

- **Утримуйте робоче місце в чистоті та забезпечте достатнє освітлення.**  
Безлад та недостатнє освітлення робочої ділянки може призвести до нещасних випадків
- **Не працюйте з електроінструментом в вибухонебезпечних зонах, в яких присутні займисті рідини, гази або пил.**  
Електроінструменти утворюють іскри, які можуть спричинити займання пилу або випарів
- **Не допускайте присутності дітей та сторонніх осіб в зоні роботи електроінструмента.** При зміні напрямку руху ви можете втратити контроль над інструментом

## Електробезпечність

- **Штекер електроінструменту повинен відповідати розетці. Змінювати штекер не дозволяється. Не використовуйте адаптери з заземленими електроінструментами.**  
Не змінені штекери і розетки, що їм відповідають, знижують ризик ураження електричним струмом
- **Уникайте контакту з заземленими поверхнями, наприклад, трубами, опалювальними приладами, кухонними плитами та холодильниками.**  
У випадку заземлення вашого тіла існує підвищена небезпека ураження електричним струмом
- **Захищайте електроінструменти від дії дощу та вологи.** Проникнення води в електроінструмент підвищує ризик ураження електричним струмом
- **Не використовуйте кабель для перенесення або підвішування інструменту та не виймайте штекер з розетки за кабель.** **Захищайте кабель від дії тепла, масла, гострих країв або рухомих частин інструмента.**  
Пошкоджений або заплутаний кабель підвищує ризик ураження електричним струмом

- **При роботі з електроінструментом зовні застосовуйте лише подовжувальні кабелі, призначені для роботи зовні.**  
Застосування подовжувального кабелю, призначеного для роботи зовні, знижує ризик ураження електричним струмом
- **Якщо неможливо уникнути роботи електроінструмента в вологому середовищі, використовуйте автоматичний запобіжний вимикач, що діє при появі струму витоку.**  
Застосування запобіжного вимикача знижує ризик ураження електричним струмом

## Безпека людей

- **Будьте уважні, слідкуйте за своїми діями і керуйтеся здоровим глуздом при роботі з електроінструментом. Не користуйтеся електроінструментом, якщо ви стомлені або знаходитесь під впливом наркотичних засобів, алкоголю або медикаментів.** Секундна неуважність під час роботи з електроінструментом може спричинити серйозні травми
- **Користуйтеся засобами індивідуального захисту і завжди працюйте в захисних окулярах.**  
Користування такими засобами індивідуального захисту, як пилозахисна маска, захисне взуття, що попереджає сковзання, захисний шолом або засоби захисту слуху у відповідності до застосування електроінструмента знижує ризик травм
- **Уникайте неумисного вмикання.** **Перед присіднанням до джерела живлення, підняттям або перенесенням електроінструмента, переконайтеся, що він вимкнений.**  
Якщо при перенесенні електроінструмента палець знаходиться на вимикачі, або інструмент ввімкнений при присіднанні до джерела живлення, це може призвести до нещасних випадків

- **Приберіть регульовальний інструмент або ключ перед вмиканням електроінструмента.**  
Інструмент або ключ, що знаходиться в інструменті, який обертається, може стати причиною травм
- **Уникайте неправильного положення тіла. Прийміть стійке положення і завжди зберігайте рівновагу.**  
Це дозволить краще контролювати електроінструмент в непередбачених ситуаціях
- **Працюйте у відповідному одязі. Не носіть широкий одяг або прикраси. Волосся, одяг та рукавички не повинні знаходитися поблизу рухомих частин.**  
Широкий одяг, прикраси або довге волосся можуть бути захоплені рухомими частинами
- **Якщо є можливість встановлення пристроїв для відсмоктування та уловлювання пилу, переконайтеся, що вони підключені та правильно використовуються.**  
Застосування пристроїв відсмоктування пилу знижує ризики, що виникають внаслідок запиленості
- **Перед регулюванням, заміною приладдя або відкладанням інструменту вийміть штекер з розетки. Цей запобіжний засіб запобігає неумисному запуску електроінструменту**
- **Зберігайте електроінструмент, що не використовується, в недосяжному для дітей місці. Не дозволяйте користуватися електроінструментом особам, які не знайомі з ним або не прочитали ці вказівки.**  
Електроінструменти становлять небезпеку, якщо вони використовуються недосвідченими людьми
- **Забезпечте ретельний догляд за електроінструментом. Переконайтеся, що рухомі частини працюють бездоганно і не заїдають, відсутні зламані або пошкоджені частини, а також порушення в роботі електроінструменту. Перед використанням інструменту відремонтуйте пошкоджені частини.**  
Причиною багатьох нещасних випадків є неналежний догляд за електроінструментом
- **Ріжучий інструмент повинен завжди бути чистим та гострим.**  
Ретельно доглянутий електроінструмент з гострими ріжучими кромками рідше заїдає і більш легкий в керуванні

### **Застосування та поводження з електроінструментом**

- **Не перевантажуйте інструмент.**  
Використовуйте в роботі призначений для неї електроінструмент.  
Робота виконується найбільш ефективно та безпечно при використанні придатного електроінструменту відповідного діапазону потужності.
- **Застосовуйте електроінструмент, приладдя, вставний інструмент тощо у відповідності до цих вказівок. Врахуйте умови та вид роботи, що виконується.**  
Застосування електроінструменту не за призначенням може стати причиною небезпечних ситуацій

- **Не користуйтеся електроінструментом з несправним вимикачем.**  
Електроінструмент, який неможливо ввімкнути або вимкнути, небезпечний і потребує ремонту

### **Обслуговування**

- **Ремонт електроінструмента повинен виконуватися лише кваліфікованим персоналом з використанням оригінальних запасних частин.**  
При цьому слід забезпечити збереження безпеки електроінструмента



## Вказівки щодо техніки безпеки під час експлуатації інструмента

- Завжди керуйте інструментом двома руками
- Тримайте ріжучий механізм на відстані від тіла та одягу
- Не видаляйте обрізки під час роботи двигуна
- Якщо необхідно залишити інструмент або перевезти його в інше місце:
  - відключіть інструмент
  - витягніть штекер з мережі
  - надягніть захисний кожух
- Не торкайтеся ножів інструмента
- Тримайте інструмент тільки за рукоятку
- Напруга домашньої мережі повинна відповідати параметрам напруги мережі, наведеним у технічних характеристиках
- Завжди використовуйте спеціальний пристрій для ослаблення натягу подовжувального кабелю
- Тримайте кабель поза зоною зрізу, завжди направляйте його від машини

## Монтаж

 Значок камери вказує на ілюстрації, наведені на стор. 3.

1. Прикріпіть пристрій для захисту рук до корпусу за допомогою гвинтів (📷 1).
2. Злегка розведіть рукоятку і вставте її в корпус (📷 2a). Зубці повинні ввійти в зачеплення.
3. Поверніть назовні перекидний важіль на рукоятці та міцно утримуйте його. (📷 2b)
4. Вставте стяжний болт в рукоятку та корпус і від руки прикрутіть його до перекидного важеля. (📷 2c)
5. Затягніть стяжний болт настільки, щоб можна було притягнути перекидний важіль до рукоятки з невеликим зусиллям.
6. Просмикніть подовжувальний кабель через пристрій для ослаблення його натягу (📷 3).

## Експлуатація

 **Увага! Небезпека отримання травм!**  
 Інструмент дозволяється експлуатувати тільки після повного монтажу!  
 Дотримуйтесь вказівок щодо техніки безпеки під час експлуатації інструмента!

1. Регулювання передньої рукоятки
  - a. Відкиньте перекидний важіль
  - b. Встановіть рукоятку в потрібне положення
  - c. Поверніть перекидний важіль на місце
2. Підключіть кабель живлення до електромережі.
3. Обхопіть однією рукою передню, а іншою рукою задню рукоятку.
4. Натисніть обидві кнопки увімкнення, розташовані на рукоятках (📷 4) - інструмент запуститься.
5. Під час роботи утримуйте обидві кнопки увімкнення.
6. Як тільки одна з кнопок буде відпущена, інструмент відключиться.

## Вказівки щодо експлуатації інструмента

- Завжди варто зрізати спочатку обидві бічні сторони живоплоту, а потім його верхню частину.  
 Таким чином обрізки не потраплять на неопрацьовані ділянки
- Завдяки вбудованому рівню можливо легко робити прямий зріз (📷 5)
- Живопліт варто завжди обрізати у вигляді трапеції. За рахунок цього листяний покрив нижніх гілок не рідшає (📷 8)

## Ремонт

- Ремонтні роботи дозволяється проводити тільки в компетентних спеціалізованих майстернях або сервісних центрах компанії AL-KO

## Технічне обслуговування і догляд

**⚠ Увага! Небезпека ураження електричним струмом!**  
Перед проведенням техобслуговування завжди витягайте штекер з мережі живлення!

**⚠ Увага! Небезпека отримання травм!**  
Під час техобслуговування ножів завжди одягайте робочі рукавиці!

- Щоразу після роботи необхідно чистити ножі й корпус за допомогою щітки або тканини. Не використовуйте для цього воду та/або агресивні миючі засоби, оскільки існує небезпека корозії!
- Змащуйте ножову рейку невеликою кількістю відповідного антикорозійного мастила.
- Перевіряйте, чи всі гвинти затягнуті.
- Регулярно перевіряйте ножі. Зверніться до сервісного центру компанії AL-KO якщо:
  - ніж пошкоджений
  - ніж затупився
  - присутній надмірний знос

## Зберігання

**ℹ** Куцоріз можна повісити на стіні, у цьому випадку захисний кожух ножа може служити як кріплення.  
Перевірте щільність затягування гвинтів! (🔩 7)

- Зберігайте інструмент тільки у вимкненому стані
- Зберігайте інструмент тільки із одягнутим захисним кожухом
- Зберігайте інструмент у сухому місці, недосяжному для дітей та сторонніх осіб
- Зафіксуйте інструмент за допомогою висячого замка\* (🔒 6)

\* Не входить до комплекту постачання

## Утилізація



**Забороняється утилізувати інструменти, що стали непридатними, батареї або акумулятори разом із побутовими відходами!**

Упаковка, сам пристрій та його приладдя виконані з матеріалів, що можуть бути використані повторно, тому вони підлягають відповідній утилізації.

## Усунення несправностей

Несправність	Можлива причина	Рішення
Інструмент не працює	Відсутнє електропостачання	Перевірте запобіжники домашньої електромережі/подовжувальний кабель
	Кабель інструмента ушкоджений	Зверніться до сервісного центру компанії AL-KO
Інструмент працює з перебоями	Подовжувальний кабель ушкоджений	Перевірте подовжувальний кабель
	Вимикач ушкоджений	Зверніться до сервісного центру компанії AL-KO
	Внутрішня помилка	Зверніться до сервісного центру компанії AL-KO
Двигун працює, однак ножі не рухаються	Внутрішня помилка	Зверніться до сервісного центру компанії AL-KO
Ножі нагріваються	Недолік змащення	Змажте ножі невеликою кількістю мастила
	Ножі затупилися	Зверніться до сервісного центру компанії AL-KO
	На ножах з'явилися зазублини	Зверніться до сервісного центру компанії AL-KO

**ℹ** У разі виникнення несправностей, які не наведені у цій таблиці, або тих несправностей, які ви не можете усунути самостійно, будь ласка, зверніться до нашого сервісного центру.

## Декларація про відповідність стандартам ЄС

Цим документом ми заявляємо, що даний спроектований нами виріб відповідає вимогам гармонізованих директив ЄС, стандартам безпеки ЄС, а також іншим стандартам, застосовуваним до даного продукту.

<b>Продукт</b> Електричний куцоріз	<b>Виробник</b> AL-KO Geräte GmbH Ichenhauser Str. 14 D-89359 Kötz	<b>Уповноважений представник</b> Anton Eberle Ichenhauser Str. 14 D-89359 Kötz
<b>Серійний номер</b> G 2402405		

<b>Тип</b> HT 600 Flexible Cut HT 700 Flexible Cut	<b>Директиви ЄС</b> 98/37/ЄС (до 28.12.09) 2006/42/ЄС (з 29.12.09) 2006/95/EG 2004/108/EG 2000/14/EG	<b>Погоджені норми</b> EN 60745-2-15 EN 60745-2-5/AB
--	---	--

<b>Рівень звуку</b> вимірний/гарантований	<b>Оцінка відповідності</b> 2000/14/ЄС, Додаток V
HT 600 Flexible Cut 107/107 дБ (A)	
HT 700 Flexible Cut 103/103 дБ (A)	

Kötz, 20.10.2009



Antonio De Filippo,  
генеральний директор

## Гарантія

Протягом встановленого законодавством строку давності для претензій щодо якості пристрою ми усунемо можливі дефекти матеріалу або виробничий брак шляхом ремонту або заміни (на наш розсуд). Строк давності визначається правовими нормами тієї місцевості, де було куплено пристрій.

Наші гарантійні зобов'язання дійсні лише в таких випадках: Гарантія втрачає силу в таких випадках:

- належна експлуатація пристрою
- дотримання інструкції з експлуатації
- використання оригінальних запасних частин
- у разі спроби ремонту інструмента
- технічні зміни пристрою
- у разі неналежного використання інструмента (наприклад, у промислових або комунальних цілях)

Гарантія не розповсюджується на такі випадки:

- на пошкодження лакованої поверхні, які утворились унаслідок звичайного зношування
- деталі, що зношуються (позначені рамкою XXX XXX (X) на карті запасних частин)
- на двигуни внутрішнього згоряння – на них розповсюджуються окремі гарантійні норми відповідного виробника двигунів

У випадку, що потребує надання гарантії, звертайтеся з цим гарантійним листом та документом, який підтверджує акт купівлі, до свого дилера або до найближчого авторизованого сервісного центру. Ці гарантійні зобов'язання не розповсюджуються на правові претензії клієнта до продавця стосовно якості проданого пристрою.

## За това ръководство

- Прочетете това ръководство за работа преди пускането на машината в експлоатация. Това е условие за безопасна и безаварийна работа
- Спазвайте указанията за безопасност и предупрежденията в тази документация и върху машината
- Запазете инструкцията, за да я ползвате при работа и я предайте на следващия ползвател

## Легенда

### **Внимание!**

Точното следване на тези предупредителни указания може да предотврати евентуални телесни или материални щети.

 Специални указания за повече яснота и правилна употреба.

 Символът на камера препраща към фигурите.

## Съдържание

За това ръководство.....	180
Описание на продукта.....	180
Оборудване за обезпечаване на безопасността	180
Технически данни .....	182
Инструкции за безопасност.....	182
Монтаж.....	185
Работа .....	185
Ремонт .....	185
Техническо обслужване и поддръжка.....	186
Помощ при повреди.....	186
Съхраняване .....	186
Изхвърляне .....	186
ЕО Декларация за съответствие .....	187
Гаранция.....	187

## Описание на продукта

### Употреба по предназначение

Този храсторез е предназначен само за кастрене на живи плетове и храсти в частни имоти.

Употребата за други цели се счита за употреба не по предназначение. За повреди в резултат на такава употреба производителят не носи отговорност.

### Възможна неправилна употреба

- Устройствата за обезпечаване на безопасността не трябва да се демонтират или шунтират, например с връзване на бутоните за включване към ръкохватките
- Машината не трябва да се използва при дъжд и/или за влажни плетове и храсти
- Машината не е предвидена за професионална употреба

## Оборудване за обезпечаване на безопасността

 **Внимание – Опасност от нараняване!**  
Оборудването за обезпечаване на безопасността не трябва да се изключва!

### Предпазване на деца

Отворът (5 mm) на задния лост за задействане е предвиден за катинар\*  5). Катинарът възпрепятства неволното пускане на машината.

\* Не е включен в комплекта на доставката

### Защита за ръцете

 **Внимание!**  
Опасност от нараняване, ако защитата за ръцете не е монтирана!  
Никога не пускайте машината в експлоатация без защитата за ръцете.

### Задействане с две ръце

Храсторезът може да се задейства само с двете ръце едновременно.

## Описание на продукта

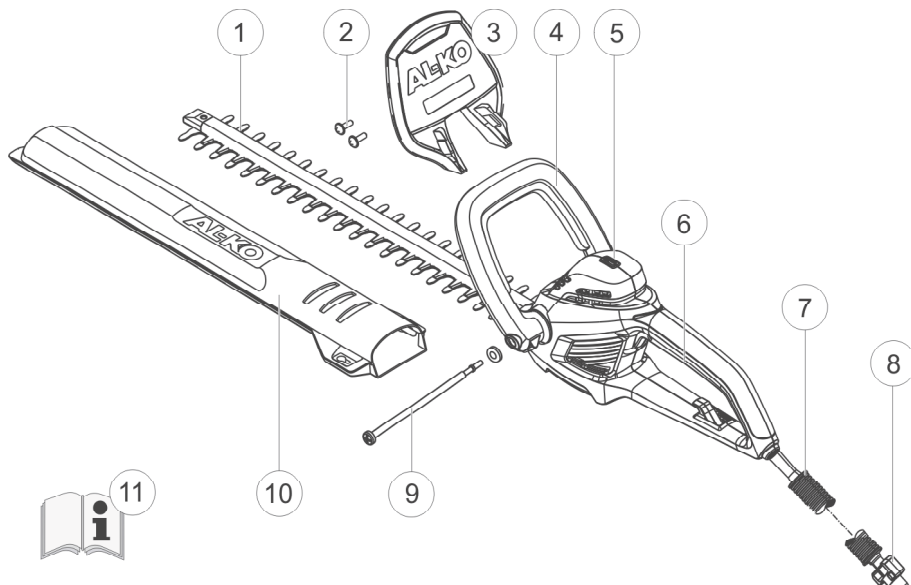

1	Нож	7	Обезопасен кабел
2	Винтове за монтаж на защитата за ръцете	8	Приспособление за предпазване на кабела от опъване
3	Защита за ръцете	9	Затегателен болт и шайба за регулируемата дъгообразна ръкохватка
4	Предна ръкохватка с бутон за включване	10	Предпазен капак за ножа
5	Нивелир	11	Ръководство за експлоатация
6	Задна ръкохватка с бутон за включване		

## Значение на символите върху машината



Носете защитни очила.



Внимание! Бъдете особено предпазливи при работа.



Прочетете и работете съгласно инструкцията за работа.



Изключвайте щепсела веднага от контакта, ако кабелът е повреден или прекъснат.



Не излагайте машината на дъжд.

## Технически данни

Технически данни	HT 600 Flexible Cut	HT 700 Flexible Cut
Консумирана мощност	600 W	700 W
Дължина на ножа	600 mm	650 mm
Дебелина на рязане	24 mm	24 mm
Общо тегло	4,1 kg	4,5 kg
Вибрации на ръкохватката*	4,8 m/s <sup>2</sup>	4,1 m/s <sup>2</sup>
Мрежово напрежение	230V~240V / 50Hz	230V~240V / 50Hz
Клас на изолация	□ / II	□ / II
Обороти на празен ход	1700 min <sup>-1</sup>	1700 min <sup>-1</sup>
Ниво на шума L <sub>PA</sub>	90 dB (A)	94 dB(A)

\* Посочената стойност за вибрациите е измерена по стандартен метод за тестване и може да се използва за сравняване на електроинструменти.

## Инструкции за безопасност

### Общи указания за безопасност за електроинструменти

#### **Внимание!**

Стойността на вибрациите по време на работа с електроинструмента може да се различава от посочената стойност, в зависимост от употребата на машината.

#### **Внимание – Опасност от нараняване!**

Оборудването за обезпечаване на безопасността не трябва да се изключва!

#### **Внимание!**

**Прочетете всички указания за безопасност и инструкции.**

Неспазването на указанията за безопасност и инструкциите може да причини токов удар, пожар и/или тежки наранявания. **Запазете всички указания за безопасност и инструкции за бъдеща употреба.**

#### **Внимание – Опасност от токов удар!**

Изключвайте щепсела веднага от контакта, ако кабелът е повреден или прекъснат!

#### **Внимание!**

Използвайте машината само в изправно състояние в техническо отношение!

Преди употреба проверявайте машината, кабела и щепсела за повреди, повредените части трябва да се ремонтират в специализиран сервиз или да се сменят.

## Безопасност на работното място

- **Поддържайте работното си място чисто и добре осветено.**  
Безпорядъкът и неосветени работни участъци могат да доведат до злополуки
- **Не работете с електроинструмента в потенциално експлозивна среда, в която има запалими течности, газове или прахове.**  
Електроинструментите образуват искри, които могат да запалят праха или изпаренията
- **Дръжте деца и други хора на разстояние по време на работа с електроинструмента.**  
При разсейване можете да загубите контрол над машината

## Електробезопасност

- **Щепселът на електроинструмента трябва да е подходящ за електрическия контакт. По щепсела не трябва да се правят никакви промени. Не използвайте преходни щепсели заедно с електроинструменти със защитно заземяване.**  
Оригиналните щепсели и подходящите контакти намаляват риска от токов удар
- **Избягвайте физически контакт със заземени повърхности като тръби, радиатори, печки и хладилници.**  
Съществува повишен риск от токов удар, ако тялото Ви е заземено
- **Пазете електроинструментите от дъжд и влага.** Проникването на вода в електроинструмента повишава риска от токов удар
- **Не допускайте употреба на кабели не по предназначение, за да носите и окачвате електроинструмента или за да изключите щепсела от контакта. Пазете кабела далеч от високи температури, масло, остри ръбове или движещи се части на машината.**  
Повредените или заплетени кабели повишават риска от токов удар

- **Когато работите с електроинструмент на открито, използвайте само удължители, които също са подходящи за работа на открито.**  
Употребата на подходящ за работа на открито удължител намалява риска от токов удар
- **Ако не може да се избегне работата с електроинструмента във влажна среда, използвайте автоматичен прекъсвач с дефектнотокова защита.**  
Използването на автоматичен прекъсвач с дефектнотокова защита намалява риска от токов удар

## Лична безопасност

- **Бъдете предпазливи, внимавайте какво правите и подхождайте разумно към работата с електроинструмента. Не използвайте електроинструмента, ако сте уморени или сте под въздействието на наркотици, алкохол или медикаменти.**  
Един момент невнимание при работа с електроинструмента може да доведе до сериозни наранявания
- **Използвайте лични предпазни средства и винаги носете защитни очила.**  
Използването на лични предпазни средства като противопрахова маска, неплъзгащи се защитни обувки, защитна каска или антифони, в зависимост от вида и употребата на електроинструмента, намалява риска от наранявания
- **Избягвайте неволно пускане. Уверете се, че електроинструментът е изключен, преди да го включите към електрозахранването, преди да го вземете или носите.**  
Ако докато носите електроинструмента, дръжте пръста си на ключа или включите машината към електрозахранването при натиснат ключ, това може да доведе до наранявания

- **Отстранявайте инструментите за настройка или гаечните ключове, преди да включите електроинструмента.**  
Инструмент или ключ, който се намира във въртяща се част на машината, може да доведе до наранявания.
- **Избягвайте ненормална поза на тялото. Осигурете си стабилност и пазете винаги равновесие.**  
Така в неочаквани ситуации ще можете да контролирате по-добре електроинструмента
- **Носете подходящо облекло. Не носете широки дрехи или бижута. Дръжте косите, дрехите и ръкавиците далече от движещи се части.**  
Широките дрехи, бижутата или дългите коси могат да се захванат от движещите се части
- **Ако могат да се монтират приспособления за изсмукване и събиране на праха, трябва да се убедите, че те са свързани и се използват правилно.**  
Използването на аспириращо устройство за праха може да намали опасностите, причинявани от праха
- **Изключвайте щепсела от контакта, преди да правите настройки на машината, преди да сменят аксесоари или преди да оставите машината.** Тази предпазна мярка предотвратява неволно пускане на електроинструмента.
- **Съхранявайте неизползваните електроинструменти извън обсега на деца.** Не позволявайте на хора, които не са запознати с машината и не са прочели тези инструкции, да използват машината. Електроинструментите са опасни, ако се използват от неопитни хора
- **Грижете се старателно за електроинструментите.** Проверявайте дали движещите се части функционират правилно и не заяждат, дали няма счупени или повредени части, които влияят отрицателно на функционирането на електроинструмента. Давайте повредените части на ремонт, преди да използвате машината.  
Причината за много злополуки са лошо поддържани електроинструменти
- **Поддържайте режещите инструменти остри и чисти.**  
Старателно поддържаните режещи инструменти с остри режещи ръбове заяждат по-малко и се управляват по-лесно

## Употреба и работа с електроинструмента

- **Не претоварвайте машината. За работата си използвайте предвидената за нея машина.**  
С подходящия електроинструмент Вие работите по-добре и по-безопасно в дадената сфера на дейност
  - **Не използвайте електроинструмент, чийто ключ е повреден.**  
Електроинструмент, който не може да се включва и изключва, е опасен и трябва да се ремонтира
  - **Използвайте електроинструмента, аксесоарите, крайниците и др. съобразно тези инструкции.** Вземайте под внимание работните условия и извършваната дейност. Употребата на електроинструментите за други цели, различни от предвидените, може да доведе до опасни ситуации
- ### Сервиз
- **Давайте Вашия електроинструмент на ремонт при квалифицирани специалисти, които работят с оригинални резервни части.** Така се гарантира запазването на безопасността на електроинструмента







## Указания за безопасност при работа

- Винаги работете с машината с двете ръце
- Дръжте тялото и облеклото далече от режещия механизъм
- Не отстранявайте отрязания материал при работещ двигател
- Когато оставяте или пренасяте на машината:
  - Изключете уреда
  - Изключете щепсела
  - Поставете защитния капак
- Никога не хващайте машината за ножа
- Носете машината за ръкохватката
- Мрежово напрежение трябва да съответства на данните за мрежовото напрежение в Техническите данни
- Винаги използвайте специалното приспособление за предпазване на кабела от опъване
- Дръжте кабела винаги далеч от зоната на рязане и машината

## Монтаж

 Символът на камера препраща към фигурите на страница 3.



1. Закрепете защитата за ръцете към корпуса с приложените винтове ( 1).
2. Разтегнете леко дъгообразната ръкохватка и я поставете на корпуса ( #). Зъбите трябва да зацепят.
3. Обърнете лоста на ръкохватката навън и го дръжте здраво.
4. Пъхнете затегателния болт през ръкохватката и корпуса и го завийте на ръка в лоста.
5. Затегнете болта толкова, че да можете да поставите лоста с малко усилие на ръкохватката.
6. Прекарайте удължителя през приспособлението за предпазване от опъване ( 2 /  3).

## Работа

 **Внимание – Опасност от нараняване!**  
 Машината може да се използва само след като е монтирана напълно!  
 Спазвайте указанията за безопасност при работа!

1. Регулиране на предната ръкохватка
  - a. Отворете лоста
  - b. Поставете ръкохватката в желаното положение
  - c. Затворете лоста
2. Включете кабела към електрическата мрежа.
3. Обхванете с една ръка предната и след това задната ръкохватка.
4. Натиснете двата бутона за включване на ръкохватките ( 4) - машината се пуска.
5. По време на работа дръжте двата бутона за включване натиснати.
6. Щом се отпусне някой от бутоните за включване, хресторезачката се изключва.

## Указания за работа

- Подрязвайте живия плет винаги първо от двете страни и след това от горната страна. Така отрязан материал не може да попадне в още необработена част
- Вграденият нивелир улеснява правото рязане ( 5)
- Плетът трябва да се подрязва винаги трапецовидно. Това предотвратява пълното изрязване на долните клонове ( 8)

## Ремонт

- Ремонтните работи трябва да се извършват само от компетентни специализирани фирми или в нашите сервизи AL-KO

## Техническо обслужване и поддръжка

**⚠ Внимание – Опасност от токов удар!**  
Преди работите по техническото обслужване и поддръжката винаги изключвайте щепсела!

**⚠ Внимание – Опасност от нараняване!**  
При работите по техническото обслужване и поддръжката на ножа винаги използвайте работни ръкавици!

1. След всяка употреба почиствайте ножа и корпуса с четка или кърпа. Не използвайте вода и/или агресивни почистващи препарати – Опасност от корозия!
2. Смажете леко гредата на ножа с подходящо масло за защита.
3. Проверете дали всички винтове са затегнати.
4. Проверявайте редовно ножа.  
Обръщайте се към сервиза на AL-KO при:
  - дефектен нож
  - тъп нож
  - прекомерно износване

## Съхраняване

**ⓘ** Капакът на ножа може да се закачи на стената като държач за храстореза. Внимавайте всички винтове да са затегнати добре! (📷 7)

- Съхранявайте машината винаги с изключен щепсел
- Съхранявайте машината с поставен защитен капак
- Съхранявайте машината на сухо и недостъпно за деца и външни лица място
- Обезопасете машината с катинар\* (📷 6)

\* Не е включен в комплекта на доставката

## Изхвърляне



**Не изхвърляйте излезлите от употреба машини, батерии или акумулатори заедно с битовите отпадъци!**

Опаковката, машината и аксесоарите са произведени от материали, подлежащи на рециклиране и трябва да се изхвърлят като такива.

## Помощ при повреди

Повреда	Възможна причина	Решение
Машината не работи	Липсва електрозахранване	Проверете предпазителя/удължителя
	Повреден кабел на машината	Обърнете се към сервиз на AL-KO
Машината работи с прекъсвания	Удължителят е повреден	Проверете удължителя
	Ключът за включване/ изключване е повреден	Обърнете се към сервиз на AL-KO
	Вътрешна повреда	Обърнете се към сервиз на AL-KO
Двигателят работи, но ножът е неподвижен	Вътрешна повреда	Обърнете се към сервиз на AL-KO
Ножът загрява	Липсва смазка	Смажете леко ножа
	Ножът е тъп	Обърнете се към сервиз на AL-KO
	Ножът е нацърбен	Обърнете се към сервиз на AL-KO

**ⓘ** При повреди, които не са посочени в тази таблица или които не можете да отстраните сами, се обрънете към съответния наш сервиз.

## ЕО Декларация за съответствие

С настоящото декларираме, че този продукт, в пуснатото от нас на пазара изпълнение, отговаря на изискванията на хармонизираните Европейски директиви, Европейските стандарти за безопасност и специфичните за продукта стандарти.

<b>Продукт</b> Електрически хросторез	<b>Производител</b> AL-KO Geräte GmbH Ichenhauser Str. 14 D-89359 Kötz	<b>Представител</b> Anton Eberle Ichenhauser Str. 14 D-89359 Kötz
<b>Сериен номер</b> G 2402405		
<b>Тип</b> HT 600 Flexible Cut HT 700 Flexible Cut	<b>Европейски директиви</b> 98/37/EO (до 28.12.09) 2006/42/EO (от 29.12.09) 2006/95/EO 2004/108/EO 2000/14/EO	<b>Хармонизирани стандарти</b> EN 60745-2-15 EN 60745-2-5/AB
<b>Ниво на звукова мощност</b> измерено/ гарантирано HT 600 Flexible Cut 107 / 107 dB(A) HT 700 Flexible Cut 103 / 103 dB(A)	<b>Оценка на съответствието</b> 2000/14/EO, Анекс V	

Kötz, 20.10.2009 г.



Antonio De Filippo,  
Управляващ директор

## Гаранция

Евентуалните материални или производствени дефекти на уреда се отстраняват – в рамките на законния давностен срок за предявяване на искане за отстраняване на недостатъци – по наш избор чрез ремонт или замяна. Давностният срок се определя според законодателството на страната, в която е закупена машината.

Нашето съгласие за поемане на гаранция важи само при:      Гаранцията е невалидна при:

- правилна работа с машината
- опити за ремонт на машината
- спазване на инструкцията за работа
- технически изменения по машината
- употреба на оригинални резервни части
- използване не по предназначение (напр. професионална употреба или употреба за комунални нужди)

Гаранцията не покрива:

- повреди на боята, които са резултат на нормално износване
- износващи се части, обозначени в картата на резервните части с формат XXX XXX (X)
- двигатели с вътрешно горене – за тях вадат отделните гаранционни условия на съответния производител на двигателя

При възникване на гаранционно събитие се обърнете с тази декларация за гаранция и касовата бележка към Вашият дилър или най-близкия оторизиран сервиз. Съгласието за поемане на гаранция не изключва законните претенции за отстраняване на недостатъци от страна на купувача към продавача.

## Despre acest manual

- Înainte de punerea în funcțiune citiți acest manual de utilizare. Aceasta este condiția preliminară pentru un lucru sigur și o deservire ireproșabilă
- Respectați indicațiile privind siguranța și de avertizare din această documentație și de pe aparat
- Păstrați manualul de utilizare pentru folosirea ulterioară și predați-l împreună cu aparatul altor utilizatori

## Explicația simbolurilor

 **Atenție!**  
Respectarea exactă a indicațiilor de avertizare poate evita rănirea persoanelor sau cauzarea daunelor materiale.

 Indicații speciale pentru o înțelegere și deservire mai bună.

 Simbolul Cameră face referire la figuri.

## Conținut

Despre acest manual.....	188
Descrierea produsului.....	188
Dispozitive de siguranță și de protecție.....	188
Date tehnice .....	190
Instrucțiuni de siguranță .....	190
Montare .....	193
Utilizarea.....	193
Reparația .....	193
Revizia și întreținerea.....	194
Remedieri în caz de defecțiuni .....	194
Depozitarea .....	194
Eliminarea ecologică .....	194
Declarație de conformitate CE .....	195
Garanție.....	195

## Descrierea produsului

### Utilizarea conform destinației prevăzute

Acest foarfece de tăiat gardul viu este destinat exclusiv tăierii gardului viu, a arbuștilor și tufișurilor din spațiul privat.

O altă utilizare sau orice altă utilizare nu este valabilă ca fiind conformă destinației prevăzute. Producătorul nu își asumă responsabilitatea pentru daunele care rezultă de aici.

### Posibile utilizări necorespunzătoare

- Dispozitivele de siguranță nu trebuie demontate sau îndepărtate, de ex. prin legarea comutatoarelor de mână
- Nu utilizați aparatul în condiții de ploaie și/sau în legătură cu gard viu sau arbuști umezi
- Este interzisă utilizarea aparatului în scopuri industriale

## Dispozitive de siguranță și de protecție

 **Atenție - Pericol de accidentare!**  
Este interzisă utilizarea dispozitivelor de siguranță și de protecție!

### Siguranță pentru copii

Alezajul (5 mm) de la maneta spate de acționare este prevăzut pentru un lacăt suspendat\* ( 5). Lacătul împiedică o declanșare nedorită a aparatului.

\* Nu este inclus în setul de livrare

### Protecție pentru mâini

 **Atenție!**  
Pericol de accidentare dacă protecția pentru mâini nu e montată!  
Nu puneți niciodată aparatul în funcțiune fără protecția pentru mâini montată.

### Acționare cu două mâini

Foarfecele de tăiat gardul viu poate fi utilizat simultan numai cu ambele mâini.

## Prezentarea generală a produsului

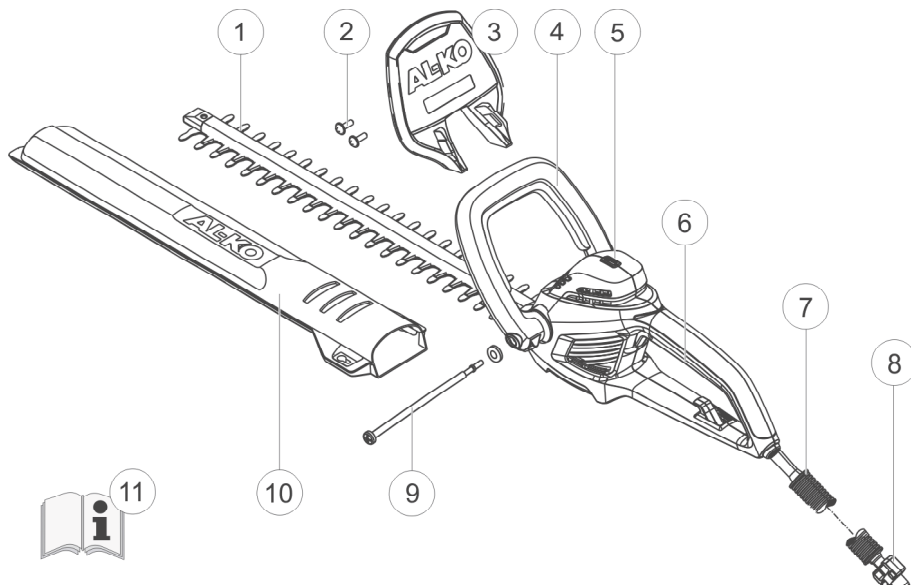

1	Cuțit	7	Cablu de siguranță
2	Șuruburi pentru montajul protecției pentru mâini	8	Detensionare pentru cablu
3	Protecție pentru mâini	9	Bolț de strângere și șaibă pentru mânerul ajustabil
4	Mâner față cu comutator	10	Capac protecție cuțit de tăiere
5	Nivelă	11	Manual de utilizare
6	Mâner spate cu comutator		

## Semnificația simbolurilor de pe aparat



Purtați ochelari de protecție.



Atenție! Aveți grijă la manipulare.



Citiți manualul de utilizare și procedați conform acestuia.



Scoateți imediat ștecărul din priză în cazul în care cablul de alimentare a fost deteriorat sau tăiat.



Nu lăsați aparatul în ploaie.

## Date tehnice

Date tehnice	HT 600 Flexible Cut	HT 700 Flexible Cut
Consum	600 W	700 W
Lungime cuțit	600 mm	650 mm
Grosime tăiere	24 mm	24 mm
Masă totală	4,1 kg	4,5 kg
Valori ale vibrațiilor la nivelul mânerului*	4,8 m/s <sup>2</sup>	4,1 m/s <sup>2</sup>
Tensiune alimentare	230V~240V / 50Hz	230V~240V / 50Hz
Clasa de izolație	□ / II	□ / II
Număr de curse la mersul în gol	1700 min <sup>-1</sup>	1700 min <sup>-1</sup>
Nivelul presiunii acustice L <sub>PA</sub>	90 dB (A)	94 dB(A)

\* Valoarea indicată a vibrațiilor a fost măsurată conform metodei standard de testare și poate fi utilizată pentru compararea uneltelor electrice.

## Instrucțiuni de siguranță

### Indicații generale privind siguranța pentru unelte electrice

#### **Atenție!**

Valoarea vibrațiilor în timpul utilizării uneltei electrice poate diferi de valoarea indicată, în funcție de utilizarea aparatului.

#### **Atenție - Pericol de accidentare!**

Este interzisă înlăturarea dispozitivelor de siguranță și de protecție!

#### **Atenție!**

**Citiți toate indicațiile privind siguranța și instrucțiunile.**

Nerespectarea indicațiilor privind siguranța și a instrucțiunilor poate cauza electrocutare, incendiu și/sau răniri grave. **Păstrați toate indicațiile privind siguranța și instrucțiunile pentru consultarea viitoare.**

#### **Atenție - pericol de electrocutare!**

Scoateți imediat ștecărul din priză în cazul în care cablul de alimentare a fost deteriorat sau tăiat!

#### **Atenție!**

Utilizați aparatul doar dacă acesta este în stare ireproșabilă din punct de vedere tehnic!

Aparatul, cablul și ștecărul trebuie verificate înainte de fiecare utilizare pentru depistarea eventualelor deteriorări, iar piesele deteriorate trebuie reparate sau înlocuite în atelierele specializate.

## Siguranța locului de muncă

- **Păstrați zona de lucru curată și bine iluminată.**  
Dezordinea sau zonele de lucru neiluminate pot cauza accidente
- **Nu lucrați cu unealta electrică în mediu potențial exploziv, în care se găsesc lichide, gaze sau prafuri inflamabile.**  
Unelele electrice cauzează scânteii, care pot aprinde praful sau vaporii
- **Păstrați copiii și alte persoane la distanță în timpul utilizării unelei electrice.** În cazul distragerii atenției, puteți pierde controlul asupra aparatului

## Securitate electrică

- **Ștecărul de racordare a unelei electrice trebuie să se potrivească în priză. Este interzisă modificarea ștecărului în orice mod. Nu utilizați niciun ștecăr adaptor împreună cu uneltele electrice legate la pământ.**  
Ștecărele nemodificate și prizele adecvate reduc riscul unui șoc electric
- **Evitați contactul corporal cu suprafețele legate la pământ precum țevi, încălziri, cuptoare și frigidere.**  
Există un risc ridicat din cauza unui șoc electric, în cazul în care corpul dumneavoastră are legătură cu pământul
- **Păstrați la distanță uneltele electrice de ploaie sau umezeală.** Pătrunderea apei într-o unealtă electrică sporește riscul unui șoc electric
- **Nu utilizați cablul în alte scopuri, de exemplu pentru a transporta unealta electrică, pentru a o suspenda sau pentru a scoate ștecărul din priză. Păstrați la distanță cablul de căldură, ulei, canturi ascuțite sau de componentele mobile ale aparatului.**  
Cablurile deteriorate sau încălcite sporesc riscul unui șoc electric

- **Dacă lucrați cu o unealtă electrică în aer liber, utilizați numai prelungitoarele, care sunt adecvate și pentru zona exterioară.**  
Utilizarea unei prelungitor adecvat pentru zona exterioară reduce riscul unui șoc electric
- **Dacă utilizarea unelei electrice în mediu umed nu poate fi evitată, utilizați un comutator de protecție la curenți de defect.**  
Utilizarea unui comutator de protecție la curenți de defect reduce riscul unui șoc electric

## Siguranța persoanelor

- **Fiți atenți, aveți grijă în ceea ce faceți, procedați cu grijă atunci când utilizați o unealtă electrică. Nu utilizați o unealtă electrică dacă sunteți obosit sau dacă vă aflați sub influența drogurilor, alcoolului sau medicamentelor.**  
Un moment de neatenție la utilizarea unelei electrice poate cauza răni grave
- **Purtați echipament de protecție personală și întotdeauna ochelari de protecție.**  
Purtarea echipamentului de protecție personală, precum masca anti-praf, pantofi de siguranță anti-alunecare, cască de protecție sau protecție a auzului, în funcție de tipul și utilizarea unelei electrice, reduce riscul rănilor
- **Evitați punerea în funcțiune accidentală. Asigurați-vă că unealta electrică este oprită înainte de a o conecta la alimentarea cu energie electrică, înainte de a o ridica sau transporta.**  
Dacă la transportarea unelei electrice aveți degetul pe comutator sau dacă conectați aparatul la alimentarea cu energie electrică în poziția pornit, pot apărea accidente

- **Îndepărtați uneltele de reglare sau cheia franceză, înainte de a porni unealta electrică.**  
O unealtă sau o cheie aflată pe o componentă rotativă a aparatului poate duce la răniuri
- **Evitați o poziție anormală a corpului. Asigurați o poziție stabilă și păstrați-vă în permanentă echilibrul.**  
Astfel, veți putea controla mai bine unealta electrică în situațiile neprevăzute
- **Purtați îmbrăcăminte adecvată. Nu purtați îmbrăcăminte largă sau bijuterii. Țineți părul, îmbrăcăminte și mânușile la distanță de piesele mobile.**  
Hainele largi, bijuteriile sau părul lung pot fi agățate de piesele mobile
- **Dacă se pot monta dispozitive de aspirare sau de captare a prafului, asigurați-vă că sunt bine fixate și sunt utilizate corect.**  
Utilizarea unui dispozitiv de aspirare a prafului poate reduce situațiile periculoase cauzate de praf.
- **Scoateți ștecărul din priză înainte de a efectua ajustări la aparat, de a schimba accesorii sau de a așeza aparatul.** Această măsură de precauție împiedică pornirea accidentală a unelei electrice
- **Păstrați uneltele electrice neutilizate în afara razei de acțiune a copiilor. Nu permiteți persoanelor să folosească aparatul, care nu sunt familiarizate cu acesta sau care nu au citit aceste instrucțiuni.**  
Uneltele electrice sunt periculoase, atunci când sunt utilizate de persoane fără experiență
- **Îngrijiți uneltele electrice cu atenție. Controlați dacă piesele mobile funcționează ireproșabil, dacă piesele sunt rupte sau deteriorate în așa măsură, încât să influențeze funcționarea unelei electrice.**  
Înainte de utilizarea aparatului, dispuneți repararea pieselor deteriorate.  
Cauza multor accidente este întreținerea defectuoasă a uneltelor electrice
- **Mențineți uneltele de tăiere ascuțite și curate.**  
Uneltele de tăiere bine îngrijite cu muchii ascuțite se blochează mai puțin și se utilizează mai ușor

### Utilizarea și manipularea unelei electrice

- **Nu suprasolicitați aparatul. Utilizați pentru lucrarea dvs. unealta electrică adecvată pentru aceasta.**  
Cu unealta electrică adecvată lucrați mai bine și mai sigur în domeniul menționat de servicii
- **Nu utilizați o unealtă electrică cu comutator defect.**  
O unealtă electrică, care nu mai poate fi pornită sau oprită, este periculoasă și trebuie reparată
- **Utilizați unealta electrică, accesoriile și uneltele utilizate etc. în conformitate cu aceste instrucțiuni. Aveți în vedere condițiile de lucru și activitatea care trebuie executată.**  
Utilizarea uneltelor electrice în alte scopuri decât cele prevăzute poate duce la situații periculoase

### Service

- **Dispuneți repararea unelei dvs. electrice numai de personal de specialitate calificat și numai cu piese originale de schimb.**  
Astfel, se asigură menținerea siguranței unelei electrice



## Instrucțiuni de siguranță pentru utilizare

- Deserviți aparatul tot timpul cu ambele mâini
- Păstrați corpul și îmbrăcămintea la distanță față de mecanismul de tăiere
- Nu îndepărtați bunul tăiat cu motorul pornit
- La părăsirea / transportul aparatului:
  - Opritiți aparatul
  - Scoateți ștecărul din priză
  - Introduceți husa de protecție
- Nu apucați niciodată aparatul de cuțit
- Țineți aparatul doar de mâner
- Tensiunea de rețea a casei trebuie să corespundă cu indicațiile pentru tensiunea de rețea din Datele tehnice
- Utilizați întotdeauna detensionarea specială pentru cablul prelungitor
- Țineți cablul departe de zona de tăiere și de mașină

## Montare

 Simbolul Cameră face referire la figurile de la pagina 3.

1. Fixați protecția pentru mâini la carcasă cu șuruburile aferente (📷 1).
2. Trageți mânerul ușor și introduceți-l pe carcasă (📷 2a). Dințarea trebuie să se fixeze.
3. Rabatați pârghia basculantă de la mâner spre exterior și țineți-o ferm. (📷 2b)
4. Introduceți bolțul de strângere prin mâner și carcasă și înșurubați-l manual în pârghia basculantă. (📷 2c)
5. Strângeți ferm bolțul de strângere, astfel încât să puteți așeza pârghia basculantă la mâner fără a exercita forță asupra acesteia.
6. Introduceți cablul prelungitor prin detensionarea pentru cablu (📷 3).

## Utilizarea

### Atenție - Pericol de accidentare!

Este permisă utilizarea aparatului numai după o montare completă a acestuia!

Respectați instrucțiunile privind siguranța pentru utilizare!

1. Ajustarea mânerului frontal
  - a. Desfaceți pârghia basculantă
  - b. Aduceți mânerul în poziția dorită
  - c. Închideți pârghia basculantă
2. Conectați cablul de rețea cu rețeaua de curent.
3. Prindeți cu o mână mânerul frontal, și apoi mânerul din spate.
4. Apăsăți ambele comutatoare ale mânerului (📷 4) - aparatul pornește.
5. În timpul lucrului, mențineți apăsat ambele comutatoare.
6. De îndată ce se eliberează un comutator, foarfecele de tăiat gardul viu se oprește.

## Indicații de lucru

- Tăiați întotdeauna mai întâi ambele laturi ale gardului viu, apoi partea superioară. Astfel, bunul tăiat nu poate cădea în zonele neprelucrate încă
- Nivelă integrată facilitează tăierea dreaptă (📷 5)
- Gardurile vii ar trebui întotdeauna tăiate sub formă de trapez. Acest lucru împiedică țesirea crengilor inferioare (📷 8)

## Reparația

- Lucrările de reparație vor fi efectuate doar de către firme competente de specialitate sau prin intermediul unităților noastre de service AL-KO

## Revizia și întreținerea

### **Atenție - pericol de electrocutare!**



Înainte oricărui lucrări de întreținere sau îngrijire se va scoate ștecărul din priză!

### **Atenție - Pericol de accidentare!**

În cazul lucrărilor de întreținere sau îngrijire efectuate asupra cuțitului, se vor purta întotdeauna mănuși de lucru!

1. După fiecare utilizare, curățați cuțitul și carcasa cu o perie sau cu o lavetă. Nu utilizați apă și/sau agenți agresivi de curățare - pericol de coroziune!
2. Ungeți lama cuțitului cu un ulei protector adecvat.
3. Verificați stabilitatea tuturor șuruburilor.
4. Verificați regulat cuțitul de tăiere.  
Consultați unitatea de service AL-KO în caz de:
  - Cuțit defect de tăiere
  - Cuțit tocit de tăiere
  - Uzură excesivă

## Depozitarea

 Protecția cuțitului poate fi montată pe perete ca suport pentru foarfecele de tăiat gardul viu. Atenție la fixarea fermă a șuruburilor!  7)

- Depozitați aparatul întotdeauna cu ștecărul scos din priză
- Depozitați aparatul doar cu husa de protecție introdusă
- Depozitați aparatul uscat și departe de accesul copiilor sau persoanelor neautorizate
- Asigurați aparatul cu lacătul suspendat\*  6)

\* Nu este inclus în setul de livrare

## Eliminarea ecologică



**Aparatele, bateriile sau acumulatorii scoase/scoși din uz nu se vor arunca la gunoiul menajer!**

Ambalajul, aparatul și accesoriile sunt fabricate din materiale reciclabile și trebuie eliminate în mod corespunzător.

## Remedieri în caz de defecțiuni

Defecțiune	Cauză posibilă	Soluție
Aparatul nu funcționează	Lipsă tensiune de alimentare	Verificați siguranța tabloului / cablul prelungitor
	Cablul aparatului este defect	Contactați unitatea de service AL-KO
Aparatul funcționează cu întreruperi	Cablul prelungitor este deteriorat	Verificați cablul prelungitor
	Comutatorul Pornit/Oprit defect	Contactați unitatea de service AL-KO
	Eroare internă	Contactați unitatea de service AL-KO
Motorul funcționează, cuțitele nu se mișcă	Eroare internă	Contactați unitatea de service AL-KO
Cuțitele se încălzesc	Lipsă lubrifiere	Ungeți ușor cuțitul
	Cuțitul este tocit	Contactați unitatea de service AL-KO
	Cuțitul este ciobit	Contactați unitatea de service AL-KO

 În cazul defecțiunilor, care nu se regăsesc în acest tabel sau a defecțiunilor, pe care nu le puteți remedia dvs., vă rugăm să vă adresați serviciului nostru competent pentru clienți.

## Declarație de conformitate CE

Prin aceasta garantăm că acest produs, în varianta de excuție introdusă pe piață, corespunde condițiilor directivelor UE armonizate, standardelor de siguranță UE, precum și standardelor specifice produsului.

<b>Produsul</b> Foarfece electric de tăiat gardul viu	<b>Producător</b> AL-KO Geräte GmbH Ichenhauser Str. 14 D-89359 Kötz	<b>Împuternicit</b> Anton Eberle Ichenhauser Str. 14 D-89359 Kötz
<b>Număr serie</b> G 2402405		

<b>Tip</b> HT 600 Flexible Cut HT 700 Flexible Cut	<b>Directive UE</b> 98/37/CE (până la 28.12.09) 2006/42/CE (de la 29.12.09) 2006/95/CE 2004/108/CE 2000/14/CE	<b>Norme armonizate</b> EN 60745-2-15 EN 60745-2-5/AB
--	--	---

<b>Nivelul puterii acustice</b> măsurat / garantat	<b>Evaluare conformitate</b> 2000/14/CE, Anexa V
HT 600 Flexible Cut 107 / 107 dB(A)	
HT 700 Flexible Cut 103 / 103 dB(A)	

Kötz, 20.10.2009



Antonio De Filippo,  
Managing Director

## Garanție

Remediem eventualele defecte de material sau erori de producție aflate în legătură cu aparatul în timpul perioadei legale de limitare pentru pretențiile de defecțiuni, la alegerea noastră, prin reparare sau livrarea pieselor de schimb. Perioada de limitare se stabilește în funcție de legislația țării, în care a fost livrat aparatul.

Garanția noastră este valabilă doar pentru:	Garanția devine nulă în cazurile:
<ul style="list-style-type: none"> <li>■ Deservire corespunzătoare a aparatului</li> <li>■ Respectarea manualului de utilizare</li> <li>■ Utilizarea pieselor originale de schimb</li> </ul>	<ul style="list-style-type: none"> <li>■ Încercări de reparare a aparatului</li> <li>■ Modificări tehnice asupra aparatului</li> <li>■ Utilizare necorespunzătoare (de ex.: în scopuri industriale sau comunale)</li> </ul>

Nu se încadrează în garanție:

- Deteriorarea vopselei, cauzată de uzura normală
- Componente de uzură, care sunt marcate pe lista pieselor de schimb cu simbolul cadru XXX XXX (X)
- Motoare cu ardere – pentru acestea sunt valabile prevederile separate privind garanția ale producătorilor respectivi de motoare

În cazul de garanție, adresați-vă cu această declarație de acordare a garanției și chitanța de cumpărare comerciantului dvs. sau unui centru autorizat pentru clienți. Prin această acordare a garanției, pretențiile legale ale cumpărătorului privind lipsurile rămân neatinsse față de vânzător.

## Σχετικά με το παρόν εγχειρίδιο

- Πριν το θέσετε σε λειτουργία διαβάστε προσεκτικά αυτές τις οδηγίες χρήσης. Αυτό αποτελεί προϋπόθεση για μια ασφαλή λειτουργία και απρόσκοπτο χειρισμό
- Προσέξτε τις υποδείξεις ασφαλείας και προειδοποιητικές υποδείξεις σ' αυτό το εγχειρίδιο και πάνω στη συσκευή
- Φυλάξτε καλά το εγχειρίδιο χρήσης και παραδώστε το στον επόμενο χρήστη

## Επεξήγηση συμβόλων

### Προσοχή!

Η ακριβής τήρηση αυτών των προειδοποιητικών υποδείξεων μπορεί να αποτρέψει σωματικές βλάβες και / ή υλικές ζημιές.

 Ειδικές υποδείξεις για την καλύτερη κατανόηση και χειρισμό.

 Το σύμβολο της κάμερας παραπέμπει σε εικόνες.

## Πίνακας περιεχομένων

Σχετικά με το παρόν εγχειρίδιο .....	196
Περιγραφή προϊόντος.....	196
Διατάξεις ασφάλειας και προστασίας.....	196
Τεχνικά στοιχεία.....	198
Υποδείξεις ασφαλείας .....	198
Συναρμολόγηση .....	201
Χειρισμός .....	201
Επισκευή.....	201
Συντήρηση και φροντίδα.....	202
Βοήθεια σε περίπτωση βλαβών .....	202
Αποθήκευση.....	202
Διάθεση.....	202
Δήλωση συμμόρφωσης ΕΚ .....	203
Εγγύηση .....	203

## Περιγραφή προϊόντος

### Προσήκουσα χρήση

Αυτό το κλαδευτήρι θάμνων προορίζεται αποκλειστικά για την κοπή φυτικών φρακτών, χαμνόδεντρων και θάμνων που βρίσκονται εντός ιδιωτικών χώρων.

Οποιαδήποτε άλλη χρήση θεωρείται αντικανονική. Για βλάβες που μπορεί να προκληθούν από μη προσήκουσα χρήση δεν ευθύνεται ο κατασκευαστής.

### Παράδειγμα μη ορθής χρήσης

- Οι διατάξεις ασφαλείας δεν θα πρέπει να αφαιρούνται ή να βραχυκυκλώνονται, π.χ. συνδέοντας τα πλήκτρα χειρισμού στις λαβές με πεταλωτό σχήμα
- Μη χρησιμοποιείτε τη συσκευή όταν βρέχει και/ή για να κλαδέψετε υγρούς θάμνους και χαμόδεντρα
- Η συσκευή δεν επιτρέπεται να χρησιμοποιηθεί για επαγγελματική χρήση

## Διατάξεις ασφάλειας και προστασίας

### Προσοχή - Κίνδυνος τραυματισμού!

Οι διατάξεις ασφάλειας και προστασίας δεν θα πρέπει να τίθενται εκτός λειτουργίας!

### Ασφάλεια για τα παιδιά

Η σπλή (5 χιλ.) στον πίσω μοχλό ενεργοποίησης έχει σχεδιαστεί για λουκέτο\* ( 5). Το λουκέτο αποτρέπει την ακούσια ενεργοποίηση της συσκευής.

\* Δεν περιλαμβάνεται στο παραδοτέο υλικό

### Προστασία για τα χέρια

#### Προσοχή!

Υπάρχει κίνδυνος τραυματισμού, όταν δεν είναι τοποθετημένη η προστασία για τα χέρια! Μην θέτετε τη συσκευή σε λειτουργία, αν δεν έχει τοποθετηθεί η προστασία για τα χέρια.

### Χειρισμός με δύο χέρια

Ο χειρισμός του κλαδευτηριού θάμνων είναι εφικτός μόνο με χρήση και των δύο χεριών ταυτόχρονα.

## Επισκόπηση προϊόντος

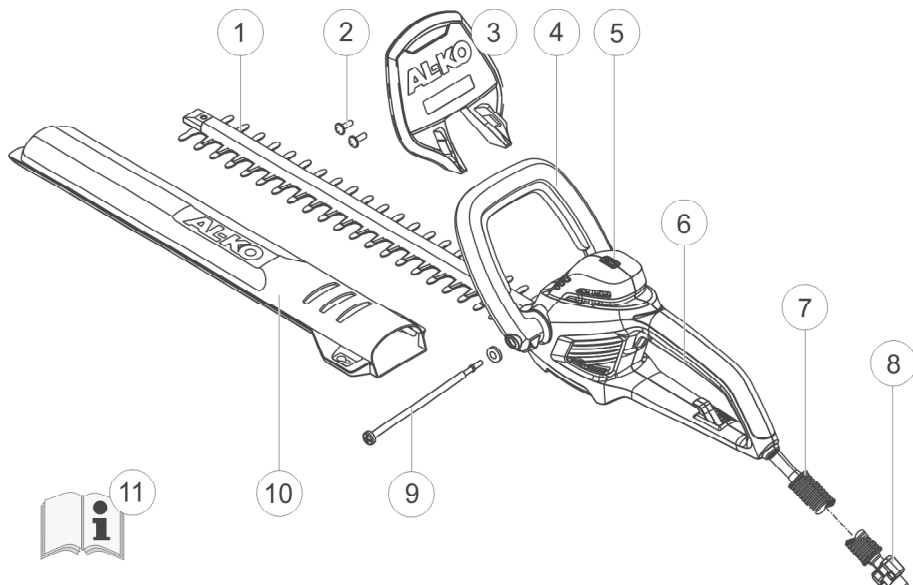

1	Λεπίδα κοπής	7	Καλώδιο ασφαλείας
2	Βίδες για συναρμολόγηση της προστασίας χεριών	8	Ανακουφιστικό καταπόνησης καλωδίου
3	Προστασία για τα χέρια	9	Κοχλίας σύσφιξης & δίσκος για ρυθμιζόμενες λαβές πεταλωτού σχήματος
4	μπροστινή λαβή πεταλωτού σχήματος με πλήκτρο χειρισμού	10	Προστατευτικό κάλυμμα λεπίδας κοπής
5	Αλφάδι	11	Οδηγίες λειτουργίας
6	πίσω λαβή πεταλωτού σχήματος με πλήκτρο χειρισμού		

## Σημασία των συμβόλων πάνω στη συσκευή



Φορέστε προστατευτικά γυαλιά.



Προσοχή! Απαιτείται ιδιαίτερη προσοχή κατά το χειρισμό.



Πριν χρησιμοποιήσετε τη συσκευή διαβάστε τις οδηγίες χρήσης.



Αποσυνδέστε αμέσως το βύσμα από το ρεύμα, αν ο αγωγός υποστεί βλάβη ή κοπεί.



Η συσκευή δεν θα πρέπει να εκτίθεται στη βροχή.

## Τεχνικά στοιχεία

Τεχνικά στοιχεία	HT 600 Flexible Cut	HT 700 Flexible Cut
Κατανάλωση ισχύος	600 W	700 W
Μήκος λεπίδας	600 mm	650 mm
Πάχος κοπής	24 mm	24 mm
Συνολικό βάρος	4,1 kg	4,5 kg
Τιμές εκπομπής δόνησης στη λαβή *	4,8 m/s <sup>2</sup>	4,1 m/s <sup>2</sup>
Τάση δικτύου	230V~240V / 50Hz	230V~240V / 50Hz
Κατηγορία μόνωσης	□ / II	□ / II
Αριθμός κενών διαδρομών	1700 min <sup>-1</sup>	1700 min <sup>-1</sup>
Στάθμη ηχητικής πίεσης L <sub>PA</sub>	90 dB (A)	94 dB(A)

\* Η δηλωθείσα τιμή εκπομπής δόνησης μετρήθηκε σύμφωνα με τη βασική μέθοδο ελέγχου και μπορεί να χρησιμοποιηθεί για τη σύγκριση ηλεκτρικών εργαλείων.

## Υποδείξεις ασφαλείας

### Γενικές υποδείξεις ασφαλείας για ηλεκτρικά εργαλεία

#### Προσοχή!

Η τιμή εκπομπής δόνησης κατά τη χρήση του ηλεκτρικού εργαλείου μπορεί να διαφέρει από την δηλωθείσα τιμή, ανάλογα με τη χρήση της συσκευής.

#### Προσοχή - Κίνδυνος τραυματισμού!

Οι διατάξεις ασφαλείας και προστασίας δεν θα πρέπει να τίθενται εκτός λειτουργίας!

#### Προσοχή!

**Διαβάστε όλες τις υποδείξεις ασφαλείας και οδηγίες.**

Παραλήψεις στην τήρηση των υποδείξεων ασφαλείας και οδηγιών μπορούν να προκαλέσουν ηλεκτροπληξία, πυρκαγιά και/ή σοβαρούς τραυματισμούς. **Φυλάξτε όλες τις υποδείξεις ασφαλείας και οδηγίες για το μέλλον.**

#### Προσοχή - Κίνδυνος ηλεκτροπληξίας!

Αποσυνδέστε αμέσως το βύσμα από το ρεύμα, αν ο αγωγός υποστεί βλάβη ή κοπεί!

#### Προσοχή!

Χρησιμοποιήστε τη συσκευή μόνο εφόσον βρίσκεται σε τεχνικά άφορη κατάσταση!

Ελέγχετε τη συσκευή, το καλώδιο και το βύσμα της για ζημιές πριν από κάθε χρήση, τα εξαρτήματα που έχουν υποστεί ζημιά πρέπει να επισκευάζονται σε ειδικό συνεργείο ή να αντικαθίστανται.

## Ασφάλεια στο χώρο εργασίας

- Διατηρήστε το χώρο εργασίας σας καθαρό και καλά φωτισμένο.  
Ακαταστασία ή μη φωτισμένοι χώροι εργασίας μπορούν να οδηγήσουν σε ατυχήματα
- Μην εργάζεστε με το ηλεκτρικό εργαλείο σε εκρήξιμη ατμόσφαιρα, στην οποία υπάρχουν εύφλεκτα υγρά, αέρια ή σκόνες.  
Τα ηλεκτρικά εργαλεία παράγουν σπίθιες, οι οποίες μπορούν να αναφλέξουν τη σκόνη ή τους ατμούς
- Κρατήστε μακριά παιδιά και άλλα άτομα κατά τη χρήση του ηλεκτρικού εργαλείου.  
Σε περίπτωση αποπροσανατολισμού μπορεί να χάσετε τον έλεγχο της συσκευής

## Ηλεκτρική ασφάλεια

- Το βύσμα του ηλεκτρικού εργαλείου πρέπει να ταιριάζει στην πρίζα. Το βύσμα δεν θα πρέπει σε καμιά περίπτωση να τροποποιηθεί. Μη χρησιμοποιείτε προσαρμογείς μαζί με γειωμένα ηλεκτρικά εργαλεία.  
Μη τροποποιημένα βύσματα και κατάλληλες πρίζες μειώνουν τον κίνδυνο ηλεκτροπληξίας
- Αποφύγετε τη σωματική επαφή με γειωμένες επιφάνειες όπως από αγωγούς, θερμαντικά σώματα, κουζίνες και ψυγεία.  
Υπάρχει αυξημένος κίνδυνος ηλεκτροπληξίας, όταν το σώμα σας είναι γειωμένο
- Κρατήστε τα ηλεκτρικά εργαλεία μακριά από βροχή ή υγρασία. Η εισροή νερού σε ένα ηλεκτρικό εργαλείο αυξάνει τον κίνδυνο ηλεκτροπληξίας
- Μην χρησιμοποιείτε το καλώδιο άσκοπα, για να μεταφέρετε το ηλεκτρικό εργαλείο, να το κρεμάσετε ή για να τραβήξετε το βύσμα από την πρίζα. Κρατήστε το καλώδιο μακριά από θερμότητα, λάδια, αιχμηρές γωνίες ή κινούμενα τμήματα συσκευής.  
Ελαστωματικά καλώδια ή καλώδια που φέρουν κοψίματα αυξάνουν τον κίνδυνο ηλεκτροπληξίας

- Εάν δουλεύετε με ένα ηλεκτρικό εργαλείο στην ύπαιθρο, χρησιμοποιείτε μόνο καλώδια προέκτασης γραμμής, τα οποία είναι και κατάλληλα για εξωτερικούς χώρους.  
Η χρήση ενός για εξωτερικούς χώρους κατάλληλου καλωδίου προέκτασης γραμμής μειώνει τον κίνδυνο ηλεκτροπληξίας
- Εάν δεν μπορεί να αποφευχθεί η λειτουργία του ηλεκτρικού εργαλείου σε υγρή ατμόσφαιρα, χρησιμοποιείτε τον προστατευτικό διακόπτη ρεύματος διαφυγής.  
Η χρήση του προστατευτικού διακόπτη ρεύματος διαφυγής μειώνει τον κίνδυνο ηλεκτροπληξίας

## Ασφάλεια ατόμων

- Να είστε προσεκτικοί, ελέγχοντας τις κινήσεις σας με μια λογική βάση κατά τη χρήση του ηλεκτρικού εργαλείου. Μη χρησιμοποιείτε το ηλεκτρικό εργαλείο, όταν νυστάζετε ή βρίσκεστε υπό την επιρροή ναρκωτικών, αλκοόλ ή φαρμάκων.  
Μια στιγμή απροσεξίας κατά τη χρήση της ηλεκτρικής συσκευής μπορεί να οδηγήσει σε σοβαρούς τραυματισμούς
- Να φοράτε πάντα τον ατομικό εξοπλισμό προστασίας και προστατευτικά γυαλιά.  
Η χρήση ατομικού εξοπλισμού προστασίας, όπως μάσκα σκόνης, αντιολισθητικά προστατευτικά παπούτσια, κράνος ή ωτοασπίδες, ανάλογα με το είδος και τη χρήση του ηλεκτρικού εργαλείου, μειώνει τον κίνδυνο τραυματισμών
- Αποφύγετε μια ακούσια λειτουργία. Βεβαιωθείτε, ότι το ηλεκτρικό εργαλείο είναι απενεργοποιημένο, πριν το συνδέσετε στο ρεύμα, το σηκώσετε ή το κρατήσετε.  
Εάν όταν κρατάτε το ηλεκτρικό εργαλείο έχετε το δάχτυλο στο διακόπτη ή συνδέσετε τη συσκευή ενώ είναι ενεργοποιημένη, αυτό μπορεί να οδηγήσει σε ατυχήματα

- **Αφαιρέστε τα εργαλεία ρύθμισης ή τα κλειδιά σύσφιξης, πριν ενεργοποιήσετε το ηλεκτρικό εργαλείο.**  
Ένα εργαλείο ή κλειδί, το οποίο βρίσκεται σε ένα περιστρεφόμενο τμήμα της συσκευής, μπορεί να οδηγήσει σε τραυματισμούς
- **Αποφύγετε μια μη φυσική στάση του σώματος. Φροντίστε για μια ασφαλή στάση και κρατάτε πάντα την ισορροπία.**  
Μ' αυτόν τον τρόπο μπορείτε σε απρόσμενες καταστάσεις να ελέγξετε καλύτερα το ηλεκτρικό εργαλείο
- **Φορέστε κατάλληλα ρούχα. Μην φοράτε μακριά ρούχα ή κοσμήματα. Κρατήστε μαλλιά, ρούχα ή γάντια μακριά από κινούμενα τμήματα.**  
Φαρδιά ρούχα, κοσμήματα ή μακριά μαλλιά μπορούν πιαστούν από κινούμενα τμήματα
- **Εάν τα συστήματα αναρρόφησης και συλλογής σκόνης μπορούν να τοποθετηθούν, βεβαιωθείτε, ότι αυτά είναι συνδεδεμένα και χρησιμοποιούνται σωστά.**  
Η χρήση ενός συστήματος αναρρόφησης σκόνης μπορεί να μειώσει τους κινδύνους από τη σκόνη
- **Τραβήξτε το βύσμα από την πρίζα, πριν κάνετε κάποιες ρυθμίσεις στη συσκευή, αντικαταστήσετε εξαρτήματα ή αφήσετε τη συσκευή στην άκρη.** Αυτά τα μέτρα προστασίας αποτρέπουν την ακούσια εκκίνηση του ηλεκτρικού εργαλείου
- **Φυλάξτε ηλεκτρικά εργαλεία, τα οποία δε χρησιμοποιείτε, μακριά από παιδιά. Μην αφήνετε να χρησιμοποιούν τη συσκευή άτομα, τα οποία δεν είναι εξοικειωμένα μ' αυτήν ή δεν έχουν διαβάσει αυτές τις οδηγίες.**  
Τα ηλεκτρικά εργαλεία είναι επικίνδυνα, όταν χρησιμοποιούνται από άτομα χωρίς πείρα
- **Φροντίστε τα ηλεκτρικά εργαλεία με προσοχή. Ελέγξτε, εάν τα κινούμενα τμήματα λειτουργούν άψογα και δεν μαγκώνουν, εάν τμήματα έχουν σπάσει ή έχουν υποστεί τέτοια βλάβη, ώστε να επιρεάζεται η λειτουργία του ηλεκτρικού εργαλείου. Αφήστε ελαττωματικά τμήματα πριν τη χρήση της συσκευής να επισκευαστούν.**  
Πολλά ατυχήματα προκαλούνται από κακώς συντηρημένα ηλεκτρικά εργαλεία
- **Διατηρήστε τα εργαλεία κοπής κοφτερά και καθαρά.**  
Προσεχτικά συντηρημένα εργαλεία κοπής με αιχμηρές άκρες κοπής μαγκώνουν λιγότερο και οδηγούνται καλύτερα

## Χρήση και συντήρηση του ηλεκτρικού εργαλείου

- **Μην υπερφορτώνετε τη συσκευή. Χρησιμοποιείστε για τη δουλειά σας το κατάλληλο ηλεκτρικό εργαλείο.**  
Με το κατάλληλο ηλεκτρικό εργαλείο δουλεύετε καλύτερα και ασφαλέστερα στην αναφερόμενη περιοχή λειτουργίας
- **Μη χρησιμοποιείτε ηλεκτρικό εργαλείο, του οποίου ο διακόπτης είναι ελαττωματικός.**  
Ένα ηλεκτρικό εργαλείο, το οποίο δεν μπορεί να ενεργοποιηθεί ή απενεργοποιηθεί, είναι επικίνδυνο και πρέπει να επισκευαστεί
- **Αφήστε το ηλεκτρικό σας εργαλείο να επισκευάζεται μόνο από εξειδικευμένο προσωπικό και με γνήσια ανταλλακτικά.**  
Έτσι εξασφαλίζεται η διάτηρηση της ασφάλειας του ηλεκτρικού εργαλείου

## Σέρβις

- **Αφήστε το ηλεκτρικό σας εργαλείο να επισκευάζεται μόνο από εξειδικευμένο προσωπικό και με γνήσια ανταλλακτικά.**  
Έτσι εξασφαλίζεται η διάτηρηση της ασφάλειας του ηλεκτρικού εργαλείου



## Υποδείξεις ασφαλείας για το χειρισμό

- Να χειρίζεστε τη συσκευή πάντα με τα δυο χέρια
- Κρατήστε το σώμα σας και τα ρούχα μακριά από το μηχανισμό κοπής
- Μην αφαιρείτε το κλαδεμένο υλικό, όταν ο κινητήρας βρίσκεται σε λειτουργία
- Πριν εγκαταλείψετε / μεταφέρετε τη συσκευή:
  - απενεργοποιήστε τη συσκευή
  - τραβήξτε το βύσμα
  - τοποθετήστε το προστατευτικό κάλυμμα
- Μην πιάνετε τη συσκευή από τη λεπίδα κοπής
- Μεταφέρετε τη συσκευή μόνο από τη λαβή
- Η τάση ηλεκτρικού δικτύου της οικίας πρέπει να ταιριάζει με τα στοιχεία για την τάση ηλεκτρικού δικτύου στα τεχνικά χαρακτηριστικά
- Χρησιμοποιείτε πάντα το ειδικό ανακουφιστικό καταπόνησης για το καλώδιο προέκτασης γραμμής
- Κρατάτε πάντα το καλώδιο μακριά από την περιοχή κλαδέματος καθώς και από τη μηχανή

## Συναρμολόγηση

 Το σύμβολο της κάμερας παραπέμπει στις εικόνες της σελίδας 3.

1. Στερεώστε την προστασία για τα χέρια με τους συνοδευτικούς κοχλίες στο περίβλημα (📷 1).
2. Τραβήξτε ελαφρά τη λαβή πεταλωτού σχήματος και τοποθετήστε την στο περίβλημα (📷 2a). Οι οδοντώσεις πρέπει να ασφαλίζουν.
3. Γυρίστε το μοχλοβραχίονα στη λαβή πεταλωτού σχήματος προς τα έξω και κρατήστε τον σταθερό. (📷 2b)
4. Τοποθετήστε τον κοχλία σύσφιγξης μέσω της λαβής πεταλωτού σχήματος και του περιβλήματος και βιδώστε τον δια χειρός στο μοχλοβραχίονα. (📷 2a)
5. Βιδώστε τον κοχλία σύσφιγξης έτσι ώστε να μπορείτε να τοποθετήσετε το μοχλοβραχίονα με λίγη δύναμη στη λαβή πεταλωτού σχήματος.
6. Περάστε το καλώδιο προέκτασης γραμμής μέσα από το ανακουφιστικό καταπόνησης (📷 3).

## Χειρισμός

### Προσοχή - Κίνδυνος τραυματισμού!

Η συσκευή επιτρέπεται να λειτουργεί μόνο με όλα τα εξαρτήματά της συναρμολογημένα!

Λάβετε υπόψη σας τις υποδείξεις ασφαλείας για το χειρισμό!

1. Ρυθμίστε την μπροστινή λαβή πεταλωτού σχήματος
  - a. Γυρίστε το μοχλοβραχίονα προς τα έξω
  - b. Φέрте τη λαβή πεταλωτού σχήματος στην επιθυμητή θέση
  - c. Γυρίστε το μοχλοβραχίονα προς τα έσω
2. Συνδέστε το καλώδιο ρεύματος με το ηλεκτρικό δίκτυο.
3. Αγκαλιάστε με το ένα χέρι την μπροστινή και μετά την πίσω λαβή πεταλωτού σχήματος.
4. Πατήστε και τα δυο πλήκτρα χειρισμού της λαβής πεταλωτού σχήματος (📷 4) - η συσκευή αρχίζει να λειτουργεί.
5. Κρατήστε κατά την εργασία και τα δυο πλήκτρα χειρισμού πατημένα.
6. Μόλις αφίσετε ένα πλήκτρο χειρισμού, απενεργοποιείται το κλαδευτήρι θάμνων.

## Υποδείξεις ασφαλείας

- Κλαδεύετε πάντα πρώτα τα πλαϊνά του θάμνου και στη συνέχεια την πάνω πλευρά του. Έτσι δεν μπορεί το κλαδεμένο υλικό να πέσει σε περιοχές που δεν έχουν ακόμη δουλευτεί
- Το εγκατεστημένο αλφάδι διευκολύνει το ευθύγραμμο κλάδεμα (📷 5)
- Οι θάμνοι θα πρέπει να κλαδεύονται πάντα σε σχήμα τραπεζίου. Αυτό εμποδίζει την απογύμνωση των κάτω κλαδιών (📷 8)

## Επισκευή

- Οι εργασίες επισκευής επιτρέπεται να εκτελούνται αποκλειστικά από εταιρείες με καταρτισμένους τεχνικούς και από τις αντιπροσωπείες σέρβις της AL-KO

## Συντήρηση και φροντίδα

**⚠ Προσοχή - Κίνδυνος ηλεκτροπληξίας!**  
Πριν από κάθε εργασία συντήρησης και φροντίδας βγάzte πάντα το βύσμα από την πρίζα!

**⚠ Προσοχή - Κίνδυνος τραυματισμού!**  
Κατά τη διεξαγωγή εργασιών συντήρησης και φροντίδας στη λεπίδα κοπής φοράτε πάντα γάντια εργασίας!

1. Μετά από κάθε χρήση καθαρίζετε τη λεπίδα κοπής και το περίβλημα με μια βούρτσα ή με ένα πανί. Μη χρησιμοποιείτε νερό και/ή χημικά καθαριστικά - κίνδυνος διάβρωσης!
2. Λιπάνετε τη ράβδο της λεπίδας με κατάλληλο προστατευτικό λάδι.
3. Βεβαιωθείτε ότι είναι σφιχτές όλες οι βίδες.
4. Ελέγξτε τακτικά τη λεπίδα κοπής. Επικοινωνήστε με την αντιπροσωπεία σέρβις της AL-KO σε περίπτωση:
  - ελαττωματικής λεπίδας κοπής
  - στομαμένης λεπίδας κοπής
  - υπερβολικής φθοράς

## Αποθήκευση

**i** Η προστασία λεπίδας μπορεί να εγκατασταθεί στον τοίχο ως βάση στήριξης για τη λεπίδα κοπής.  
Προσέξτε οι βίδες να είναι σφιχτές! (📷 7)

- Αποθηκεύετε τη συσκευή πάντα με το βύσμα τραβηγμένο από την πρίζα
- Αποθηκεύετε τη συσκευή μόνο με τοποθετημένο προστατευτικό κάλυμμα
- Αποθηκεύετε τη συσκευή σε μέρος ξηρό, μακριά από παιδιά και μη εξουσιοδοτημένα άτομα
- Ασφαλιζέτε τη συσκευή με το λουκέτο\* (📷 6)

\* Δεν περιλαμβάνεται στο παραδοτέο υλικό

## Διάθεση



**Μην διαθέτετε χρησιμοποιημένες συσκευές, μπαταρίες και συσσωρευτές στα οικιακά απορρίμματα!**

Η συσκευασία, η συσκευή και τα εξαρτήματα έχουν κατασκευαστεί από ανακυκλώσιμα υλικά και πρέπει να απορρίπτονται ανάλογα.

## Βοήθεια σε περίπτωση βλαβών

Βλάβη	Πιθανή αιτία	Αντιμετώπιση
Η συσκευή δεν λειτουργεί	Δεν υπάρχει τροφοδοσία ρεύματος	Ελέγξτε την ασφάλεια του σπιτιού/ το καλώδιο προέκτασης γραμμής
	Καλώδιο συσκευής ελαττωματικό	Επικοινωνήστε με την αντιπροσωπεία σέρβις της AL-KO
Η συσκευή λειτουργεί με διακοπές	Το καλώδιο προέκτασης γραμμής έχει καταστραφεί	Ελέγξτε το καλώδιο προέκτασης γραμμής
	Ο διακόπτης On/Off έχει υποστεί βλάβη	Επικοινωνήστε με την αντιπροσωπεία σέρβις της AL-KO
	Εσωτερικό σφάλμα	Επικοινωνήστε με την αντιπροσωπεία σέρβις της AL-KO
Ο κινητήρας λειτουργεί, οι λεπίδες παραμένουν ακινητοποιημένες	Εσωτερικό σφάλμα	Επικοινωνήστε με την αντιπροσωπεία σέρβις της AL-KO
Οι λεπίδες θερμαίνονται	Δεν υπάρχει λιπαντικό	Λιπάνετε ελαφρώς τη λεπίδα
	Στομαμένη λεπίδα	Επικοινωνήστε με την αντιπροσωπεία σέρβις της AL-KO
	Φθορά κοπτικής ακμής λεπίδας	Επικοινωνήστε με την αντιπροσωπεία σέρβις της AL-KO

**i** Σχετικά με βλάβες που δεν αναφέρονται σε αυτόν τον πίνακα ή που δεν μπορείτε να αντιμετωπίσετε μόνοι σας, απευθυνθείτε στην αρμόδια υπηρεσία εξυπηρέτησης πελατών.

## Δήλωση συμμόρφωσης ΕΚ

Διά της παρούσης βεβαιώνουμε ότι το παρόν προϊόν, στην έκδοση με την οποία το θέτουμε σε κυκλοφορία στην αγορά, συμμορφώνεται με τις απαιτήσεις των εναρμονισμένων οδηγιών της Ε.Ε., τα πρότυπα ασφαλείας της Ε.Ε. καθώς και τα πρότυπα που αφορούν τον συγκεκριμένο τύπο προϊόντος.

<b>Προϊόν</b> Ηλεκτρικό κλαδευτήρι θάμνων <b>Σειριακός αριθμός</b> G 2402405	<b>Κατασκευαστής</b> AL-KO Geräte GmbH Ichenhauser Str. 14 D-89359 Kötz	<b>Εμπορικός αντιπρόσωπος</b> Anton Eberle Ichenhauser Str. 14 D-89359 Kötz
<b>Τύπος</b> HT 600 Flexible Cut HT 700 Flexible Cut	<b>Οδηγίες ΕΕ</b> 98/37/EK (έως 28/12/2009) 2006/42/EK (από 29/12/2009) 2006/95/EK 2004/108/EK 2000/14/EK	<b>Εναρμονισμένα πρότυπα</b> EN 60745-2-15 EN 60745-2-5/AB
<b>Στάθμη ηχητικής ισχύος</b> μετρημένη / εγγυημένη HT 600 Flexible Cut 107 / 107 dB(A) HT 700 Flexible Cut 103 / 103 dB(A)	<b>Αξιολόγηση συμμόρφωσης</b> 2000/14/EK, Παράρτημα V	

Kötz, 20.10.2009



Antonio De Filippo,  
 Managing Director

## Εγγύηση

Σε περίπτωση που υπάρχουν υλικά ή κατασκευαστικά σφάλματα στη συσκευή αναλαμβάνουμε την επισκευή ή την αντικατάσταση της συσκευής, σύμφωνα με την κρίση μας, στο διάστημα εντός της νομικής προθεσμίας κατά το οποίο αναγνωρίζονται αξιώσεις αποζημίωσης για ελαττώματα. Το διάστημα αυτό εξαρτάται από τη νομοθεσία της χώρας, στην οποία αποκτήθηκε η συσκευή.

Η δήλωση εγγύησης ισχύει μόνο σε περίπτωση:

- προσήκουσας χρήσης της συσκευής
- τήρησης των οδηγιών χρήσης
- χρήσης γνήσιων ανταλλακτικών

Η εγγύηση παύει να ισχύει σε περίπτωση:

- απόπειρες επιδιόρθωσης της συσκευής
- τεχνικών μετατροπών στη συσκευή
- αντικανονικής χρήσης (π. χ. επαγγελματική χρήση ή χρήση από συνεργεία του δήμου)

Από την εγγύηση εξαιρούνται:

- ζημιές στο χρώμα που οφείλονται σε φυσιολογική φθορά
- αναλώσιμα εξαρτήματα που στην κάρτα ανταλλακτικών έχουν ως διακριτικό σύμβολο το πλαίσιο XXX XXX (X)
- κινητήρες εσωτερικής καύσης – για αυτούς ισχύουν οι ειδικοί όροι εγγύησης του εκάστοτε κατασκευαστή κινητήρων

Σε περίπτωση που επιθυμείτε να κάνετε χρήση των δικαιωμάτων της εγγύησης απευθυνθείτε με την παρούσα βεβαίωση εγγύησης και την απόδειξη της αγοράς στο κατάστημα από το οποίο προμηθευθήκατε τη συσκευή ή στο πλησιέστερο εξουσιοδοτημένο σέρβις. Η παρούσα δήλωση εγγύησης δεν θίγει τις έννομες αξιώσεις του πελάτη για αποζημίωση σε περίπτωση ελαττωμάτων, τις οποίες μπορεί αυτός να προβάλλει κατά του πωλητή.

## Bu el Kitabı hakkında

- Çalıştırmadan önce bu kullanım kılavuzunu okuyun. Bu, emniyetli çalışma ve arızasız kullanım için ön şarttır
- Bu belgelerde ve cihaz üzerinde bulunan emniyet ve uyarı işaretlerini dikkate alın
- Cihazı kullanmak için bu kullanım kılavuzunu muhafaza edin ve sonraki kullanıcıya da devredin

## İşaret açıklamaları

### ⚠ Dikkat!

Bu uyarı işaretlerine uyulması durumunda yaralanmalar ve / veya maddi hasarlar önlenebilir.

 Daha iyi anlamak ve kullanmak için özel uyarılar.

 Kamera sembolü resimlere işaret eder.

## İçindekiler

Bu el Kitabı hakkında.....	204
Ürün tanımı.....	204
Emniyet ve güvenlik donanımları.....	204
Teknik Veriler .....	206
Emniyet uyarıları.....	206
Montaj.....	209
Kullanım.....	209
Onarım.....	209
Onarım ve bakım.....	210
Arızada yardım .....	210
Depolama .....	210
Atıkların yokedilmesi.....	210
EG uygunluk açıklaması .....	211
Garanti.....	211

## Ürün tanımı

### Talimatlara uygun kullanım

Bu çit kesme makinesi şahsi alanda sadece çitlerin, filizlerin ve çalılıkların kesilmesi için tasarlanmıştır.

Bunun dışındaki bir kullanım amacına uygun olmayan kullanım olarak tanımlanır. Amacı dışında kullanım sonucunda ortaya çıkan hasarlar için üretici hiçbir sorumluluk kabul etmez.

### Olası hatalı kullanımlar

- Emniyet tertibatları sökülmemeli ve by-pass edilmemelidir, örn. tutamaklarındaki tuşları bağlayarak
- Cihazı yağmurda ve/veya çitler ve çalılıklar ıslakken kullanmayın
- Cihaz endüstriyel alanda kullanılmamalıdır

### Emniyet ve güvenlik donanımları

#### ⚠ Dikkat - Yaralanma tehlikesi!

Emniyet ve güvenlik donanımlarının devre dışı bırakılması yasaktır!

### Çocuk emniyeti

Arka tetikleme kolundaki delik (5mm) bir asma kilit\* için tasarlanmıştır (📷 5). Asma kilit cihazın istem dışı çalıştırılmasını önler.

\* Teslimat kapsamında değildir

### El koruması

#### ⚠ Dikkat!

El koruması monteli olmadığında yaralanma tehlikesi vardır!  
Cihazı el koruması olmadan çalıştırmayın.

### İki elle kullanım

Çit kesme makinesi sadece iki elle kullanılmalıdır.

## Ürün görünümü

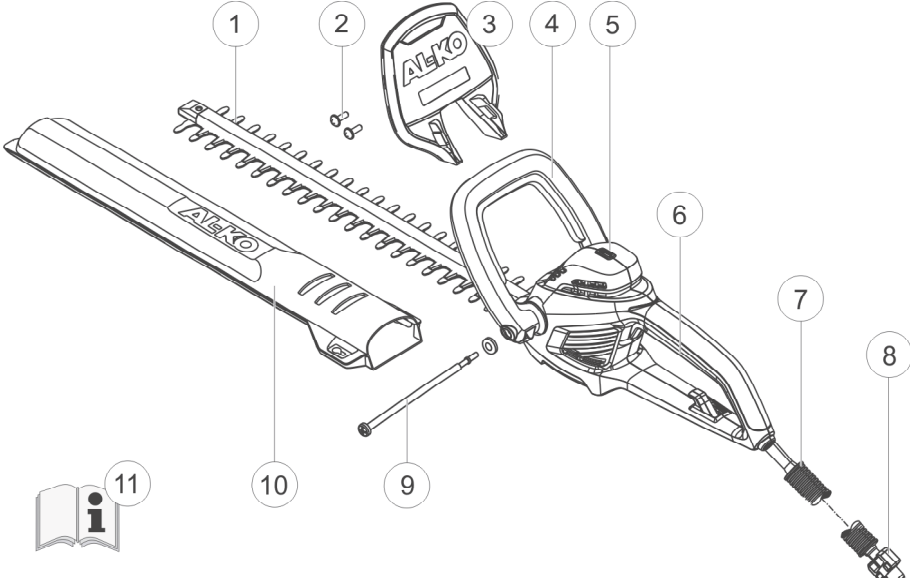

1	Kesme bıçağı	7	Emniyet kablosu
2	El koruması montajı için civataları	8	Mandal
3	El koruması	9	Sıkıştırma civatası&Ayarlanabilir tutamak için pul
4	Tuşlu ön tutamak	10	Kesme bıçağı koruyucu muhafaza
5	Su terazisi	11	Kullanım kılavuzu
6	Tuşlu arka tutamak		

## Cihaz üzerindeki sembollerin anlamları



Koruyucu gözlük kullanın.



Dikkat! Kullanırken çok dikkatli olun.



Kullanım kılavuzunu okuyun ve ardından işe başlayın.



Kablo hasarlı veya kopmuş olduğunda fişi derhal şebekeden çekin.



Cihazı yağmura maruz bırakmayın.

## Teknik Veriler

Teknik Veriler	HT 600 Flexible Cut	HT 700 Flexible Cut
Güç alışı	600 W	700 W
Bıçak uzunluğu	600 mm	650 mm
Kesme gücü	24 mm	24 mm
Toplam ağırlık	4,1 kg	4,5 kg
Koldaki titreşim değerleri *	4,8 m/s <sup>2</sup>	4,1 m/s <sup>2</sup>
Şebeke gerilimi	230V~240V / 50Hz	230V~240V / 50Hz
Yalıtım sınıfı	□ / II	□ / II
Rölanti strok değeri	1700 min <sup>-1</sup>	1700 min <sup>-1</sup>
Ses basıncı seviyesi L <sub>PA</sub>	90 dB (A)	94 dB(A)

\* Belirtilen vibrasyon değeri standart test yöntemlerine uygun olarak ölçülmüştür ve elektrikli cihazların karşılaştırılması için kullanılabilir.

## Emniyet uyarıları

### Elektrikli cihazlar için genel emniyet uyarıları

#### Dikkat!

Elektrikli cihazın kullanımı esnasında ortaya çıkan vibrasyon değeri cihazın kullanıldığı ortama göre tespit edilmiş değerden sapabilir.

#### Dikkat - Yaralanma tehlikesi!

Emniyet ve güvenlik donanımlarının devre dışı bırakılması yasaktır!

#### Dikkat!

**Tüm emniyet uyarılarını ve talimatlarını okuyun.**

Emniyet uyarılarına ve talimatlara uyulmadığı takdirde elektrik çarpmasına, yangına ve/veya ağır yaralanmalara neden olabilir. **Emniyet uyarıları ve talimatlar ileriki zamanlar için saklayın.**

#### Dikkat - Akım nedeniyle tehlike!

Kablo hasarlı veya kopmuş olduğunda fişi derhal şebekeden çekin!

#### Dikkat!

Cihaz sadece teknik bakımdan kusursuz durumda kullanılmalı!

Her kullanımdan önce cihazı, kabloyu ve fişi hasarlara karşı kontrol edin, hasarlı parçaları bir serviste onarılmalı veya değiştirilmelidir.

## Çalışma alanı güvenliği

- **Çalışma alanınızı temiz tutun ve iyi bir aydınlatma sağlayın.**  
Düzensiz veya iyi aydınlatılmamış bir çalışma alanı kazalara neden olabilir
- **Elektrikli cihaz ile yanabilecek sıvıların, gazların veya tozların bulunduğu, patlama tehlikesi oluşturabilecek alanlarda çalışmayın.**  
Elektrikli cihazlar tozu veya buharı tutuşturabilecek kıvılcımlar üretir
- **Elektrikli cihazı kullanırken çocukları ve diğer insanları kendinizden uzak tutun.**  
Dalgalılık esnasında cihazın kontrolünü kaybedebilirsiniz

## Elektrik güvenliği

- **Elektrikli cihazın bağlantı fişi prize uymalı. Fiş hiçbir şekilde değiştirilmemeli. Topraklanmış elektrikli cihazlarla birlikte adaptörlü fiş kullanmayın.**  
Değiştirilmemiş fişler ve uygun prizler elektrik çarpması riskini oldukça düşürür
- **Borular, kaloriferler, ocaklar ve buzdolapları gib topraklanmış yüzeyler ile fiziksel temastan kaçının.**  
Vücudunuz topraklandığında yüksek elektrik çarpması tehlikesi oluşacaktır
- **Elektrikli cihazları yağmurdan veya nemden uzak tutun.** Suyun elektrikli cihaza girmesi elektrik çarpması riskini arttıracaktır
- **Kabloyu elektrikli cihazları taşımak, asmak veya fişi prizden çekmek için kullanmayın. Kabloyu sıcaklıktan, yağdan, keskin kenarlardan veya hareket eden parçalardan uzak tutun.**  
hasar görmüş veya burkulmuş kablolar elektrik çarpması riskini arttırmaktadır

- **Eğer bir elektrikli cihaz ile açık alanda çalışıyorsanız sadece açık alanda çalışmak için uygun uzatma kablosu ile çalışın.**  
Açık alanda kullanmak için tasarlanmış uzatma kabloları elektrik çarpması riskini oldukça azaltacaktır
- **Eğer elektrikli cihazın nemli ortamda kullanılması zorunluysa bir topraklama kaçağı koruma şalteri kullanın.**  
Bir topraklama kaçağı koruma şalterinin kullanımıyla elektrik çarpması riskini azaltacaktır

## Kişilerin emniyeti

- **Elektrikli bir cihaz ile çalışırken dalgın bir şekilde çalışmayın, yaptıklarınıza dikkat edin. Yorgunsanız veya uyuşturucu, alkol ve ilaç kullandıysanız elektrikli cihaz kullanmayın.**  
Elektrikli cihazın kullanımı esnasında bir anlık dikkatsizlik ciddi yaralanmalara neden olabilir
- **Kişisel koruyucu kıyafetler ve her zaman bir koruyucu gözlük kullanın.**  
Toz maskesi, kaymayan emniyet ayakkabıları, kasklar veya koruyucu kulaklıklar gibi kişisel koruyucu kıyafetler elektrikli cihazın kullanım durumuna göre yaralanma riskini azaltacaktır
- **Yanlışlıkla çalıştırmaya karşı dikkatli olun. Elektrikli cihazı elektriğe bağlamadan, kaldırmadan veya taşımadan önce kapalı olduğundan emin olun.**  
Elektrikli cihazı taşıırken parmağınızı şalteri üzerinde bulundurmanız veya cihazı çalışır şekilde prize takmak kazalara neden olabilir

- **Elektrikli cihazı çalıştırmadan önce ayarlama alet edevatlarını veya tornavidaları kaldırın.**  
Cihazın dönen bir parçasında bulunan bir alet veya anahtar yaralanmalara neden olabilir
- **Normal olmayan bir şekilde dikilmeyin. Güvenli bir şekilde dikildiğinizden emin olun ve her zaman dengenizi sağlayın.**  
Bu sayede elektrikli cihazı beklenmeyen bir olayda daha iyi kontrol edebilirsiniz
- **Uygun kıyafet kullanın. Geniş giysiler veya mücevher kullanmayın. Saçlarınızı, giysilerinizi ve eldivenlerinizi hareketli parçalardan uzak tutun.**  
Bol kıyafetler, mücevherler veya uzun saçlar hareketli parçalar tarafından kapılabilir
- **Eğer toz vakumlama veya yakalama düzenekleri monte edilebilir durumdaysa bunların tam olarak bağlı olduğundan ve doğru olarak kullanıldığınından emin olun.**  
Bir toz vakumlamanın kullanımında toz nedeniyle ortaya çıkabilecek tehlikeler azaltılmış olur
- **Cihaz üzerinde ayar yapmadan, aksesuar değiştirmeden veya cihazı bırakmadan fişi prizden çıkarın.** Bu güvenlik önlemleri elektrikli cihazın yanlışlıkla çalıştırılmasını önler
- **Kullanılmayan elektrikli cihazları çocukların ulaşabileceği yerlerden uzak tutun. Cihazın kullanımına alışık olmayan veya kullanım kılavuzunu okumamış kişilerin cihazı kullanmasına izin vermeyin.**  
Bilgisiz kişilerin kullanması durumunda elektrikli cihazlar tehlikelidir
- **Elektrikli cihazların bakımını dikkatlice yapın. Hareketli parçaların kusursuz bir şekilde çalışıp çalışmadığını ve sıkışmadığını, parçaların kırık olup olmadığını veya elektrikli cihazın fonksiyonlarını engelleyecek şekilde hasar görüp görmediğini kontrol edin. Cihazı kullanmadan önce hasarlı parçaların onarılmasını sağlayın.**  
Birçok kaza elektrikli cihazların yetersiz bakım nedeniyle gerçekleşmektedir
- **Kesme düzeneklerinin keskin ve temiz kalmasını sağlayın.**  
Bakımı dikkatli bir şekilde yapılan keskin kenarlara sahip kesme düzenekleri daha az sıkışır ve daha kolay kullanılabilir

## Elektrikli cihazın kullanımı

- **Cihazı aşırı yük bindirmeyin. İşiniz için buna uygun elektrikli cihazı kullanın.**  
Uygun elektrikli cihaz ile belirtilen güç alanında daha rahat ve güvenli çalışırsınız
- **Şalterinde arızası olan elektrikli cihaz kullanmayın.**  
Artık çalıştırıp kapatamadığınız bir elektrikli cihaz tehlikelidir ve hemen onarılması gerekir
- **Elektrikli cihazları, aksesuarları, parçaları vs. bu kılavuza uygun olarak kullanın. Bu esnada çalışma koşullarını ve gerçekleştirilecek işi dikkate alın.**  
Öngörülmemiş işin dışında yapılan çalışmalarda kullanılacak elektrikli cihazlar tehlikeli durumlara neden olabilir

## Servis

- **Elektrikli cihazlarınızı sadece nitelikli uzman personel tarafından onarılmasını sağlayın ve orijinal yedek parçalar kullanın.**  
Bu sayede elektrikli cihazın güvenliği sağlanmış olur



## Kullanım ile ilgili emniyet uyarıları

- Cihazı her zaman iki eliniz ile kullanın
- Vücudunuzu ve giysilerinizi kesme ünitesinden uzak tutun
- Kesilen maddeleri motor çalışırken uzaklaştırmayın
- Cihazın yanından uzaklaştığında / taşınması esnasında:
  - Cihazı kapatın
  - Şebeke fişini çekin
  - Koruyucu muhafazayı takın
- Cihazı asla kesme bıçaklarından tutmayın
- Cihazı sadece tutamağın üzerinden taşıyın
- Evdeki şebeke gerilimi teknik verilerdeki şebeke gerilimiyle örtüşmelidir
- Uzatma kablosu için özel mandal kullanın
- Kabloyu kesme bölgesinden uzaklaştırın ve daima makineden uzakta tutun

## Montaj

 Kamera sembolü 3. sayfadaki resimlere işaret eder.

1. El korumasını ilişikteki civatalarla gövdeye sabitleyin (📷 1).
2. Tutamağı hafifçe birbirinden ayırın ve gövde üzerine yerleştirin (📷 2a). Dişler kilitlenmeli.
3. Tutamaktaki devirme kolunu dışa açın ve sıkıca tutun. (📷 2b)
4. Sıkıştırma civatası tutamağın ve gövdenin içinden geçirin ve bunu eliniz ile devirme koluna vidalayın. (📷 2c)
5. Sıkıştırma civatasını devirme koluna az bir kuvvet ile yerleştirebileceğiniz kadar vidalayarak sıkın.
6. Uzatma kablosunu mandalın (📷 3) arasından geçirin.

## Kullanım

### Dikkat - Yaralanma tehlikesi!

Bu cihaz sadece tam monte edilmiş halde kullanılmalıdır!

Kullanım ile ilgili emniyet uyarılarını dikkate alın!

1. Ön tutamağın ayarlanması
  - a. Devirme kolunu açın
  - b. Tutamağı istediğiniz konuma getirin
  - c. Devirme kolunu kapatın
2. Şebeke kablosunu güç kaynağına bağlayın.
3. Bir elinizle ilk önce öndeki, sonra arkadaki tutamağı tutun.
4. Tutamağın her iki tuşuna basın (📷 4) - Cihaz çalışmaya başlar.
5. Çalışırken her iki tuşu da basılı tutun.
6. Tuşlardan biri bırakılır bırakılmaz, çit kesme makinesi devreden çıkar.

## Çalışma talimatları

- Daima ilk önce bir çitin her iki tarafını ve ardından üst kısmı kesin. Böylece kesilen maddeler daha çalışılmayan bölgeye düşemez
- Entegre edilmiş su terazisi düz bir kesim yapmanızı sağlar (📷 5)
- Çitler daima taraça şeklinde kesilmelidir. Bu yöntem alttaki dalların seyreltilmesini engeller (📷 8)

## Onarım

- Onarımlar sadece ehil uzman işletmeler veya AL-KO servis noktalarında yaptırılmalıdır

## Onarım ve bakım

### ⚠ Dikkat - Akım nedeniyle tehlike!

Tüm bakım ve koruma çalışmalarından önce daima şebeke fişini çekin!

### ⚠ Dikkat - Yaralanma tehlikesi!

Kesme bıçaklarında bakım ve koruma çalışmaları esnasında daima eldiven giyin!

1. Her kullanım sonrasında kesme bıçaklarını ve gövdeyi bir fırçayla veya bir bezle temizleyin. Su ve/veya agresif temizlik maddesi kullanmayın - Korozyon tehlikesi!
2. Bıçak barasını uygun bir koruyucu yağla hafif şekilde yağlayın.
3. Tüm civataların sıklığına kontrol edin.
4. Kesici bıçakları düzenli aralıklarla kontrol edin. Aşağıdaki durumlarda AL-KO servis noktalarını ziyaret edin:
  - Arızalı kesici bıçaklar
  - Kır kesici bıçaklar
  - Aşırı aşınma

## Depolama

**i** Bıçak koruması çit kesme makinesi için tutamak olarak duvara takılabilir. Civataların sağlam bir şekilde monte edildiğinden emin olun! (📷 7)

- Cihazı daima şebeke fişi çekili haldeyken depoya bırakın
- Cihazı sadece koruyucu muhafaza takılıyken depoya koyun
- Cihazı kurutun ve çocukların ve yetkisiz kişilerin erişemeyeceği şekilde depoya koyun
- Cihazı asma kilitle\* emniyete alın (📷 6)

\* Teslimat kapsamında değildir

## Atıkların yokedilmesi



**Kullanılmaz hale gelen cihazları, pilleri veya aküleri evdeki çöpe atmayın!**

Paket malzemesi, cihaz ve aksesuarlar tekrar değerlendirilebilir malzemelerden üretilmiştir ve uygun bir şekilde tasfiye edilmelidir.

## Arızada yardım

Arıza	Olası sorun	Çözüm
Cihaz çalışmıyor	Akım beslemesi yok	Ev sigortasını / uzatma kablosunu kontrol edin
	Cihaz kablosu arızalı	AL-KO servis noktasını ziyaret edin
Cihaz kopuk kopuk çalışıyor	Uzatma kablosu hasarlı	Uzatma kablosunu kontrol edin
	Aç/Kapat şalteri arızalı	AL-KO servis noktasını ziyaret edin
	Dahili hatalar	AL-KO servis noktasını ziyaret edin
Motor çalışıyor, bıçaklar hareket etmiyor	Dahili hatalar	AL-KO servis noktasını ziyaret edin
Bıçaklar ısınıyor	Eksik yağlama	Bıçakları hafif yağlayın
	Bıçaklar kör	AL-KO servis noktasını ziyaret edin
	Bıçaklarda yarıklar	AL-KO servis noktasını ziyaret edin



Bu tabloda sıralanmamış veya gideremediğiniz arızalarda, lütfen ilgili müşteri servisine danışın.

## EG uygunluk açıklaması

Bu vesileyle tarafımızdan piyasaya sunulan modeldeki bu ürünün AB standartları, AB güvenlik standartları ve ürüne özgü standartlar altındaki karma talepleri karşıladığını bilgilerinize sunmak isteriz.

<b>Ürün</b> Elektronik çit kesme makinesi	<b>Üretici</b> AL-KO Geräte GmbH Ichenhauser Str. 14 D-89359 Kötz	<b>Yetkili</b> Anton Eberle Ichenhauser Str. 14 D-89359 Kötz
<b>Seri numarası</b> G 2402405		
<b>Tip</b> HT 600 Flexible Cut HT 700 Flexible Cut	<b>AB standartları</b> 98/37/EG (28.12.09'a kadar) 2006/42/EG (29.12.09'dan itibaren) 2006/95/EG 2004/108/EG 2000/14/EG	<b>Karma normal</b> EN 60745-2-15 EN 60745-2-5/AB
<b>Ses gücü seviyesi</b> ölçülen / garanti edilen	<b>Uygunluk değerlendirmesi</b> 2000/14/EG, ek V	
HT 600 Flexible Cut 107 / 107 dB(A)		
HT 700 Flexible Cut 103 / 103 dB(A)		

Kötz, 20.10.2009



Antonio De Filippo,  
Managing Director

## Garanti

Cihazda herhangi bir malzeme veya üretici hatasında veya arıza durumlarında yasal garanti süresi içinde gerekli değişimler tarafımızdan yapılacak seçime bağlı olarak onarım veya yedek parça teslimi olarak gerçekleştirilecektir. Garanti süresi cihazın satın alındığı ilgili ülkenin yasal zorunluluğu ile belirlenmiştir.

Garanti ancak şu durumlarda geçerlidir:

- Cihazın amacına uygun olarak kullanılmasında
- Kullanım kılavuzunun dikkate alınması
- Orijinal yedek parçaların kullanımında

Garanti hangi durumlarda geçersizdir:

- Cihazda onarım denemeleri
- Cihaz üzerinde teknik değişiklikler
- Talimatlara uygun olmayan şekilde kullanım (örn. ticari veya belediye amaçlı kullanım)

Şunlar garanti dışıdır:

- Normal kullanımdan dolayı ortaya çıkmış boya hasarları
- Yedek parça kartında XXX XXX (X) çerçevesi XXX XXX (X) ile işaretlenmiş olan aşınan parçalar
- İçten yanmalı motor – Bunlar için ilgili motor üreticisinin ayrı olarak verilen garanti şartları geçerlidir

Garantinin gerekmesi durumunda lütfen bu garanti belgesi ve cihazın faturası ile satıcınıza veya en yakın yetkili müşteri servisine danışın. Bu garanti onayı ile ürünü satın alanın yasal hasar talepleri saklıdır.

## О овом приручнику

- Пре стављања у рад прочитајте ова упутства за руковање. То је предуслов за безбедан рад и несметано руковање
- Придржавајте се сигурносних напомена и упозорења у овој документацији и на уређају
- Сачувајте упутства за руковање за каснију употребу и предајте их новом кориснику

## Објашњење цртежа



### Пажња!

Тачним праћењем ових упозорења могу да се спрече личне и / или материјалне штете.



Специјалне напомене за боље разумевање и руковање.



Симбол камере упућује на слике.

## Казало

О овом приручнику .....	212
Опис производа .....	212
Сигурносни и заштитни уређаји.....	212
Технички подаци .....	214
Сигурносне напомене.....	214
Монтажа.....	217
Руковање .....	217
Поправљање .....	217
Одржавање и нега .....	218
Помоћ код сметњи .....	218
Складиштење.....	218
Одстрањивање .....	218
Изјава ЕЗ о конформитету .....	219
Гаранција.....	219

## Опис производа

### Наменска употреба

Ове маказе за живу ограду искључиво су намењене за резање живе оград, грмља и жбунова у приватном подручју.

Другачија употреба или употреба ван тих оквира сматра се ненаменском. Произвођач не одговара за штете које прилазе из тога.

### Могуће неисправно коришћење

- Сигурносне направе не смеју да се демонтирају или премошћавају нпр. везивањем тастера за укључивање на ручкама
- Уређај не користите на киши и/или на мокрој живој огради и жбуновима
- Уређај не сме да се користи за професионалну употребу

## Сигурносни и заштитни уређаји

### ⚠ Пажња - опасност од повреда!

Сигурносни и заштитни уређаји не смеју да се онеспособљавају!

### Обезбеђење за децу

Проврт (5 мм) на задњој активационој ручици предвиђен је за катанац\* (📷 5). Катанац спречава нежељено покретање уређаја.

\* Он није саставни део обима испоруке

### Штитник за руке

#### ⚠ Пажња!

Опасност од повреда код немонтираног штитника за руке!  
Уређај никада не покрећите без штитника за руке.

### Активирање са две руке

Маказе за живу ограду могу да се покрену само са обим рукама истовремено.

## Преглед производа

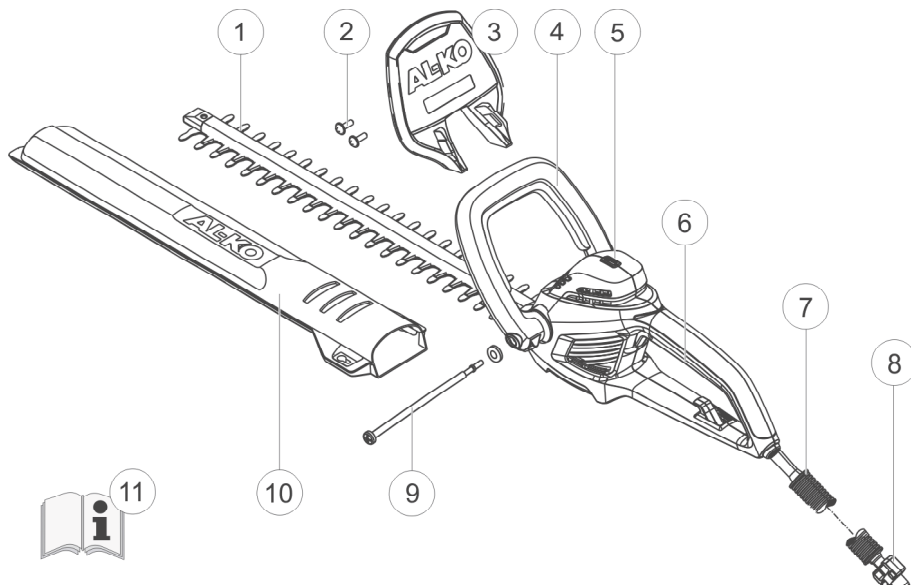

1	Нож за резање	7	Безбедносни кабл
2	Завртњи за монтажу штитника за руке	8	Растеређење кабла
3	Штитник за руке	9	Стезни завртањ и подлошка за подесиву ручку
4	предња ручка са тастером за укључивање	10	заштитни поклопац ножа за резање
5	либела	11	Упутства за употребу
6	задња ручка са тастером за укључивање		

## Значење симбола на уређају



Носите заштитне наочаре.



Пажња! Будите посебно опрезни приликом руковања.



Прочитајте упутства за употребу и затим се равнајте према њима.



Уткач одмах искључите из мреже ако је вод био оштећен или раздвојен.



Уређај не излажите киши.

## Технички подаци

Технички подаци	HT 600 Flexible Cut	HT 700 Flexible Cut
Потрошња снаге	600 W	700 W
Дужина ножа	600 мм	650 мм
Јачина резања	24 мм	24 мм
Укупна тежина	4,1 кг	4,5 кг
Вибрационе вредности на ручки *	4,8 m/s <sup>2</sup>	4,1 m/s <sup>2</sup>
Мрежни напон	230V~240V / 50Hz	230V~240V / 50Hz
Класа изолације	□ / II	□ / II
Број помака у слободном ходу	1700 м <sup>-1</sup>	1700 м <sup>-1</sup>
Ниво звучне снаге L <sub>РА</sub>	90 dB (A)	94 dB (A)

\* Исказана вибрациона вредност била је измерена у складу са стандардним методом тестирања и може да се користи за поређење електричних алата.

## Сигурносне напомене

### Опште сигурносне напомене за електричне алате

#### Пажња!

Вибрациона вредност за време употребе електричног алата може да се од исказане вредности разликује зависно од примене уређаја.

#### Пажња - опасност од повреда!

Сигурносни и заштитни уређаји не смеју да се онеспособљавају!

#### Пажња!

**Прочитајте све сигурносне напомене и упутства.**

Пропусти у придржавању сигурносних напомена и упутстава могу узроковати електрични удар, пожар и/или тешке повреде. **Сачувајте све сигурносне напомене и упутства за каснију употребу.**

#### Пажња - опасност од струје!

Утикач одмах искључите из мреже ако је вод био оштећен или раздвојен!

#### Пажња!

Уређај користите само у технички исправном стању!

Пре сваке употребе проверите могућност оштећења уређаја, кабла и утикача, оштећени делови морају се поправити у стручној радионици или заменити.

## Безбедност на радном месту

- Своје подручје рада држите чистим и добро осветљеним.  
Неред или неосветљена подручја рада могу довести до несрећа
- Са електричним алатом не радите у експлозивно угроженој околини у којој се налазе запаљиве течности, гасови или прашине.  
Електрични алати стварају варнице које могу запалити прашину или испарења
- Деци и другим особама не дозволите приступ за време коришћења електричног алата. У случају скретања пажње можете изгубити контролу над уређајем

## Електрична безбедност

- Прикључни утикач електричног алата мора пристајати у утичницу. Утикач не сме да се преиначује на било који начин. Не употребљавајте адаптерске утикаче заједно са уземљеним електричним алатима.  
Неизмењени утикачи и одговарајуће утичнице смањују ризик електричног удара
- Избегавајте контакт тела са уземљеним површинама попут цеви, радијатора, пећи и фрижидера.  
Постоји повећани ризик од електричног удара ако је Ваше тело уземљено
- Електричне алате држите даље од кише или влаге. Продирање воде у електрични алат повећава ризик електричног удара
- Кабл не користите за ношење, вешање електричног алата или за извлачење утикача из утичнице. Кабл држите даље од врућине, уља, оштрих рубова или делова уређаја који се покрећу.  
Оштећени или запетљани каблови повећавају ризик електричног удара

- Ако са електричним алатом радите на отвореном, користите само продужне каблове који су намењени за рад напољу. Коришћење продужног кабла намењеног за рад напољу смањује ризик електричног удара
- Уколико се рад електричног алата у влажној околини не може избећи, употребљавајте прекидач за заштиту од струје квара.  
Примена прекидача за заштиту од струје квара смањује ризик електричног удара

## Безбедност људи

- Будите пажљиви, пазите на оно што читате и промишљено радите са електричним алатом. Електрични алат не употребљавајте ако сте уморни или се налазите под утицајем дрога, алкохола или лекова.  
Тренутак непажње приликом употребе електричног алата може довести до озбиљних повреда
- Носите личну заштитну опрему и увек заштитне наочаре.  
Ношење личне заштитне опреме попут маске за прашину, сигурносних ципела отпорних на клзање, заштитног шлема или штитника за слух зависно од врсте и примене електричног алата смањује ризик од повреда
- Избегавајте нехотично пуштање у рад. Уверите се да је електрични алат искључен пре него што га прикључујете на напајање струјом, дижете или носите.  
Уколико приликом ношења електричног алата прст имате на прекидачу или уређај укључен прикључујете на напајање струјом, то може довести до несрећа

- **Одстраните алате за подешавање или кључеве за завртње пре укључивања електричног алата.**  
Алат или кључ који се налази у делу уређаја који се обрће може довести до повреда
- **Избегавајте ненормално држање тела. Побрините се за безбедно упориште и увек одржавајте равнотежу.**  
На такав ћете начин електрични алат боље контролисати у неочекиваним ситуацијама
- **Носите прикладну одећу. Не носите широку одећу или накит. Косу, одећу и рукавице држите даље од делова који се покрећу.**  
Делови који се покрећу могу да захвате лабаву одећу, накит или дугачку косу
- **Уколико се могу монтирати направе за усисавање и покупљање прашине, уверите се да су прикључене и да се исправно користе.**  
Употреба усисавача може смањити угроженост прашином
- **Извуците утикач из утичних епре обављања подешавања уређаја, замене делова прибора или одлагања уређаја.** Та мера опреза спречава нехотично покретање електричног алата
- **Некоришћене електричне алате чувајте ван дохвата деце. Не дозволите да уређај користе особе које са њим нису упознате или које нису прочитале ова упутства.** Електрични алати опасни су ако их користе неискусне особе
- **Брижљиво негујте електричне алате. Контролишите да ли покретљиви делови функционишу исправно и да нису заглављени, да ли су делови пукли или оштећени тако да се омета деловање електричног алата. Оштећене делове дајте поправити пре употребе уређаја.** Узрок многим несрећама су лоше одржавани електрични алати
- **Алате за резање држите оштрим и чистим.**  
Брижљиво неговани алати за резање са оштрим сечивима мање се заглављују и лакши су за вођење

### Употреба и поступање са електричним алатом

- **Не преоптерећујте уређај. За свој рад увек користите за то намењен електрични алат.**  
Са одговарајућим електричним алатом радићете боље и безбедније у наведеном подручју снаге
- **Не употребљавајте електрични алат чији прекидач је покварен.**  
Електрични алат који се више не може укључити или искључити опасан је и мора се поправити
- **Електрични алат, прибор, усадне алате и.т.д. употребљавајте у складу са овим упутствима. При томе водите рачуна о условима рада и делатности која се изводи.**  
Употреба електричних алата за другачије апликације од предвиђених може довести до опасних ситуација
- **Поправак свога електричног алата препустите само квалификованом стручном особљу са оригиналним резервним деловима.**  
Тиме се обезбеђује да ће се очувати безбедност електричног алата

### Сервис



## Сигурносне напомене уз руковање

- Уређајем увек рукујте обим рукама
- Тело и одећу држите даље од механизма за резање
- Одрезани материјал не одстрањујте код укљученог мотора
- Код напуштања / транспорта уређаја:
  - искључите уређај
  - извуците мрежни утикач из утичнице
  - натакните заштитни поклопац
- Уређај никада не хватајте за нож за резање
- Уређај носите само за ручку
- Кућни мрежни напомен мора се подударати са подацима о мрежном напону у техничким подацима
- Увек користите специјално растрећење кабла за продужни кабл
- Кабл држите даље од подручја резања и увек га проведите даље од машине

## Монтажа

 Символ камере упућује на слике на страни 3.

1. Причврстите штитник за руке са приложеним завртњима на кућите (📷 1).
2. Лагано развучите ручку и наткните је на кућиште (📷 2a). Озубљење мора ускочити у лежиште.
3. Отклоните прекретну полуку на ручки према споља и чврсто је држите. (📷 2b)
4. Утакните стезни завртањ кроз ручку и кућиште те га руком заврните у прекретну полуку. (📷 2c)
5. Стезни завртањ затежите толико да прекретну полуку уз незнатну употребу силе можете ослонити о ручку.
6. Проведите продужни кабл кроз растерећење (📷 3).

## Руковање

### Пажња - опасност од повреда!

Уређај сме да се покреће тек након потпуне монтаже!

Придржавајте се сигурносних напомена за руковање!

1. Премештање предње ручке
  - a. Расклопите прекретну полуку
  - b. Доведите ручку у жељени положај
  - c. Склопите прекретну полуку
2. Спојите мрежни кабл са струјном мрежом.
3. Једном руком обухватите предњу, а затим задњу ручку.
4. Притисните оба прекидача за укључивање на ручки (📷 4) - уређај се покреће.
5. За време рада држите притиснута оба тастера за укључивање.
6. Чим пустите један тастер за укључивање, искључују се маказе за живу ограду.

## Напомене о раду

- Најпре увек режите обе стране живе ограде, а затим горњу страну.  
На такав начин одрезани материјал не може пасти у још необрађена подручја
- Уграђена либела олакшава равно резање (📷 5)
- Живе ограде увек режите у облику трапеза. Тиме ћете спречити да се доње гране оголе (📷 8)

## Поправљање

- Поправке смеју да проводе само компетентна стручна предузећа или наша AL-KO сервисна места

## Одржавање и нега

### Пажња - опасност од струје!

Пре свих радова на одржавању и нези увек извучите мрежни утикач из утичнице!

### Пажња - опасност од повреда!

Код радова на одржавању и нези на ножу за сечење увек носите радне рукавице!

1. Нож за резање и кућиште након сваке употребе очистите четком или крпом. Не користите воду и/или агресивна средства за чишћење - опасност од корозије!
2. Клип ножа лагано науљите одговарајућим заштитним уљем.
3. Проверите чврстоћу доседања свих завртања.
4. Редовито проверавајте нож за резање. Потражите AL-KO сервисно место у случају:
  - поквареног ножа за резање
  - тупог ножа за резање
  - прекомерног трошења

## Складиштење

 Штитник кожа може да се као држач за маказе за живу ограду постави на зид. Пазите на чврстоћу доседања завртања! (📷7)

- Уређај увек складиштите са извученим мрежним утикачем
- Уређај складиштите само са натакнутим заштитним поклопцем
- Уређај складиштите на сувом и за децу и неовлашћене особе недоступном месту
- Уређај обезбедите катанцем\* (📷6)

\* Он није саставни део обима испоруке

## Одстрањивање



**Истрошене уређаје, батерије или акумулаторе не одстрањујте преко кућног отпада!**

Амбалажа, уређај и прибор произведени су од материјала који се могу рецикливати па их је потребно прикладно одстранити.

## Помоћ код сметњи

Сметња	Могући узрок	Решење
Уређај не функционише	Нема напајања струјом	Проверите кућни осигурач / продужни кабл
	Кабл уређаја оштећен	Потражите AL-KO сервисно место
Уређај ради са прекидима	Продужни кабл оштећен	Проверите продужни кабл
	Прекидач за укључивање/искључивање покварен	Потражите AL-KO сервисно место
	Интерна грешка	Потражите AL-KO сервисно место
Моторади, нож остаје да стоји	Интерна грешка	Потражите AL-KO сервисно место
Ножеви постају врући	Недостатак подмазивања	Лагано науљите ножеве
	Нож туп	Потражите AL-KO сервисно место
	Напуклине у ножу	Потражите AL-KO сервисно место

 У случају сметњи које нису наведене у табели или које не можете одстранити сами обратите се нашој надлежној сервисној служби.

## Изјава ЕЗ о конформитету

Овиме изјављујемо да овај производ у изведби коју смо пустили у промет одговара захтевима хармонизованих смерница ЕУ, сигурносних стандарда ЕУ и стандарда специфичних за производ.

<b>Производ</b> Електричне маказе за живу ограду	<b>Произвођач</b> AL-KO Geräte GmbH Ichenhauser Str. 14 D-89359 Kötz	<b>Овлашћена особа</b> Anton Eberle Ichenhauser Str. 14 D-89359 Kötz
<b>Серијски број</b> G 2402405		
<b>Тип</b> HT 600 Flexible Cut HT 700 Flexible Cut	<b>Смернице ЕЗ</b> 98/37/ЕЗ (до 28.12.09) 2006/42/ЕЗ (од 29.12.09) 2006/95/ЕЗ 2004/108/ЕЗ 2000/14/ЕЗ	<b>Хармонизоване нормe</b> EN 60745-2-15 EN 60745-2-5
<b>Ниво звучне снаге</b> измерен / гарантован	<b>Оцена конформитета</b> 2000/14/ЕЗ, прилог V	
HT 600 Flexible Cut 107 / 107 dB(A) HT 700 Flexible Cut 107 / 107 dB(A)		

Kötz, 20.10.2009



Antonio De Filippo,  
генерални директор

## Гаранција

Евентуалне грешке у материјалу или производњи на уређају уклонићемо за време законског рока застаре гаранцијских права у складу са нашим избором тако да из поправимо или да испоручимо нове делове. Рок застаре увек се одређује према праву државе у којој је уређај био купљен.

Наша гаранцијска изјава вреди само код:

- стручног руковања уређајем
- поштивања упутстава за употребу
- употребе оригиналних резервних делова

Гаранција се гаси код:

- покушаја поправљања на уређају
- техничких измена на уређају
- ненамеске употребе (на пр. професионалног или комуналног коришћења)

Гаранција не обухвата:

- оштећења лака које произлазе из нормалне истрошености
- потрошне делове који су на картици резервних делова означени оквиром XXX XXX (X)
- за моторе са унутрашњим изгарањем вреде посебне гаранцијске одредбе појединих произвођача мотора

У случају из гаранције обратите се са овом гаранцијском изјавом и потврдом о купњи своје продаваачу или најближој овлашћеној сервисној служби. Овом гаранцијском изјавом не мењају се законска права на гаранцију за недостатке купца према продаваачу.

## За упатството

- Пред да ја пуштите машината во работа, внимателно прочитајте го ова упатство. Тоа е услов за безбедна работа и за ракување без пречки
- Придржувајте се кон безбедносните и предупредувачките совети во оваа документација и на самиот уред
- Чувајте го ова упатство за ракување за идни потреби и предајте му го на евентуалниот нареден корисник

## Објаснување на знаците

### **Внимание!**

Следењето на овие совети за предупредување може да спречи телесна повреда или материјална штета.

 Специјални совети за подобро разбирање и ракување.

 Символот на фотоапарат укажува на слики.

## Содржина

За упатството .....	220
Опис на производот .....	220
Безбедносни и заштитни уреди .....	220
Технички податоци .....	222
Безбедносни совети .....	222
Монтажа .....	225
Ракување .....	225
Поправка .....	225
Одржување и нега .....	226
Помош при пречки .....	226
Чување .....	226
Отстранување .....	226
ЕУ-изјава за усогласеност .....	227
Гаранција .....	227

## Опис на производот

### Прописна примена

Оваа машина е наменета исклучиво за кастрење жива ограда, жбунови и грмушки во приватното подрачје.

Секаква друга примена се смета за непрописна. Производителот не гарантира за штетата што ќе настане како последица на тоа.

### Можна погрешна примена

- Безбедносните уреди не смеат да се демонтираат или да се премостуваат, на пр. со поврзување на прекинувачите на рачките
- Не користете го уредот при дожд и/или на мокри живи огради или грмушки
- Уредот не смее да се користи за комерцијална примена

## Безбедносни и заштитни уреди

### **Внимание - Опасност од повреда!**

Безбедносните и заштитните уреди не смеат да се исклучуваат!

### Блокада за деца

Дупката (5 mm) на задната рачка за активирање е предвидена за катанец\* ( 5). Катанецот го спречува несаканото активирање на уредот.

\* Не спаѓа го опсегот на испораката

### Заштита за раце

#### **Внимание!**

Кога заштитата за раце не е монтирана, постои опасност од повреда!  
Не користете го уредот без заштитата за раце.

### Се ракува со две раце

Машината за кастрење може да се користи само со двете раце истовремено.

## Преглед на производот

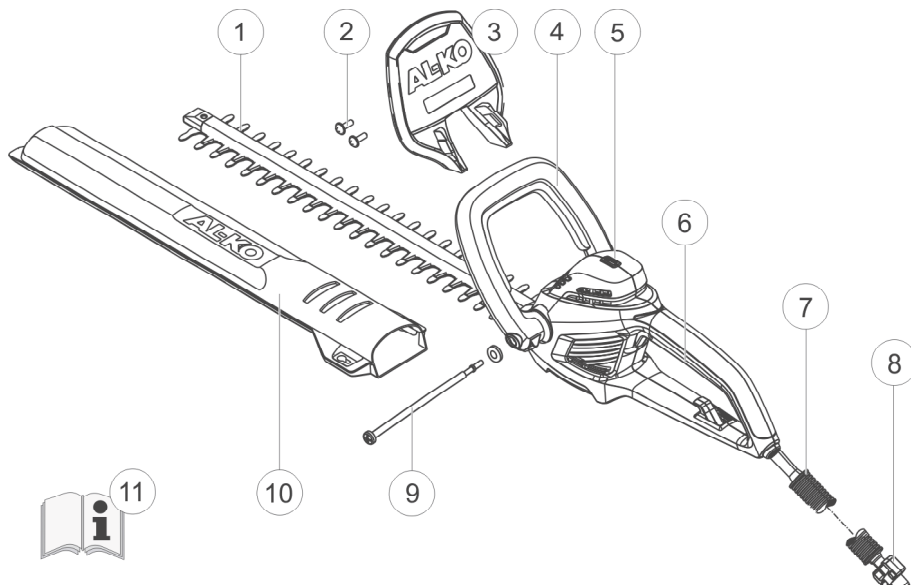

1	Нож	7	Безбедносен кабел
2	Шrafoви за монтажа на заштитата за раце	8	Уред за олабавување на кабелот
3	Заштита за раце	9	Завртка за затегање&плочка за менување на положбата рачката
4	Предна рачка со прекинувач	10	Заштитна маска за ножот
5	Либела	11	Упатство за работа
6	Задна рачка со прекинувач		

## Значење на симболите на уредот



Носете заштитни очила.



Внимание! Потребно е посебно внимание при ракување.



Прочитајте го упатството за ракување и работете според него.



Веднаш извлечете го штекерот, ако дојде до оштетување или до прекинување на кабелот.



Не изложувајте го уредот на дожд.

## Технички податоци

Технички податоци	HT 600 Flexible Cut	HT 700 Flexible Cut
Потрошувачка на струја	600 W	700 W
Должина на ножот	600 mm	650 mm
Дебелина на материјалот што може да го пресече	24 mm	24 mm
Вкупна тежина	4,1 kg	4,5 kg
Вредности на вибрација кај рачката*	4,8 m/s <sup>2</sup>	4,1 m/s <sup>2</sup>
Мрежен напон	230V~240V / 50Hz	230V~240V / 50Hz
Класа на изолација	□ / II	□ / II
Број на удари во празен од	1700 min <sup>-1</sup>	1700 min <sup>-1</sup>
Ниво на звучен притисок L <sub>PA</sub>	90 dB (A)	94 dB(A)

\* Наведената вредност е измерена според стандардната метода за тестирање и може да се користи за споредба на електрични алатки.

## Безбедносни совети

### Општи безбедносни совети за електрични алатки

#### **Внимание!**

Вредноста на вибрациите во текот на користењето на електричниот алат може, во зависност од неговата примена, да се разликува од наведената вредност.

#### **Внимание - Опасност од повреда!**

Безбедносните и заштитните уреди не смеат да се исклучуваат!

#### **Внимание!**

**Прочитајте ги сите безбедносни совети и упатства.**

Непочитувањето на безбедносните совети и упатствата може да предизвика струен удар, пожар и/или тешки повреди. **Чувајте ги сите безбедносни совети и упатства за идни потреби.**

#### **Внимание - Опасност од струја!**

Веднаш извлечете го штекерот, ако дојде до оштетување или до прекинување на кабелот!

#### **Внимание!**

Користете го уредот само во беспрекорна состојба!

Пред секоја употреба проверувајте ги уредот, кабелот и штекерот, да не се оштетени. Оштетените делови мора да се поправаат или заменуваат во специјализирана работилница.

## Безбедност на работното место

- **Работното место секогаш треба да биде чисто и добро осветлено.**  
Неред и неосветлено работно место може да доведат до несреќа
- **Не работете со електричниот алат во подрачја каде што владее опасност од експлозија, во којашто има запаливи течности, гасови или правови.**  
Електричниот алат создава искри, коишто можат да ги запалат правот или испарувањата
- **Држете ги децата и другите лица подалеку додека користите електричен алат.** Ако Ви го одвлечат вниманието, може да изгубите контрола врз него

## Електрична безбедност

- **Приклучниот штекер на електричниот алат мора да пасува во приклучокот за струја. Штекерот не смее да се изменува на никаков начин. Не користете адаптерски штекери со алат којшто има заштитно заземјување.**  
Неизменетите штекери и соодветните приклучоци за струја ја намалуваат опасноста од струен удар
- **Избегнувајте телесен контакт со заземјени површини, како цевки, радијатори, шпорети и фрижидери.**  
Кога Вашето тело е заземјено, постои зголемена опасност од струен удар
- **Заштитете го електричниот алат од дожд и влага.** Навлегувањето на вода во електричниот алат ја зголемува опасноста од струен удар
- **Не користете го кабелот за да го носите или да го закачувате електричниот алат, или за да го извлекувате штекерот од приклучокот. Чувајте го кабелот подалеку од жештина, масло, остри рабови или од подвижните делови на уредот.**  
Оштетените или заплетканите кабли ја зголемуваат опасноста од струен удар

- **Кога работите со електричен алат на отворено, користете само кабли за продолжување кои се погодни за работа на отворено.**  
Користењето на соодветен кабел за продолжување ја намалува опасноста од струен удар
- **Ако веќе не можете да избегнете работа со електричниот алат во влажна средина, користете заштитна струјна склопка.**  
Користењето на заштитна струјна склопка ја намалува опасноста од струен удар

## Безбедност на луѓето

- **Бидете внимателни, внимавајте што правите и разумно приоѓајте и на работата со електричен алат.** Не користете електричен алат код сте изморени или кога сте под влијание на дрога, алкохол или лекови.  
Само еден миг на невнимание при користењето на алатот може да доведе до сериозни повреди
- **Носете опрема за лична заштита и секогаш носете заштитни очила.**  
Во зависност од видот и примената на електричниот алат, носењето опрема за лична заштита, како маска за прав, безбедносни обувки што не се лизгаат, шлем или заштита за слухот, ја намалува опасноста од повреди
- **Спречете несакано вклучување. Пред да го вклучите во струја, или пред га го крватите или носите, осигурете се дека електричниот алат е исклучен.**  
Ако при носење на алатот го држите прстот на прекинувачот или ако го приклучите вклучениот алат во струја, може да дојде до несреќа

- **Пред да го вклучите електричниот алат, отстранете ги сите алатки за регулирање или шрафцигери.**

Алатка или шрафцигер коишто се наоѓаат во подрачјето на некој вртлив дел од уредот, може да предизвикаат повреди
- **Избегнувајте ненормално држење на телото. Водете сметка да стоите стабилно и секогаш одржувајте рамнотежа.**

На тој начин ќе можете подобро да го контролирате електричниот алат во неочекувани ситуации
- **Носете соодветна облека. Не носете широка облека или накит. Држете ги косата и ракавиците подалеку од подвижните делови.**

Подвижните делови може да ги зафатат лабавата облека, накитот или долгата коса
- **Ако може да се монтираат додатоци за вшмукување на правта или за зафаќање на отсечениот материјал, уверете се дека тие се приклучени и дека правилно се користат.**

Користењето на додаток за вшмукување прав може да ги намали опасностите од правта
- **Извлекувајте го штекерот пред да изведувате било какво регулирање на уредот, пред да заменувате делови од приборот или пред да го спуштите.**

Оваа мерка на претпазливост го спречува несаканото стартување на електричниот алат
- **Чувајте го електричниот алат којшто не го користите подалеку од дофат на децата. Не дозволувајте уредот да го користат лицата коишто не се запознаени со неа или коишто не го прочитале упатството.**

Електричниот алат е опасен кога го користат неискусни лица
- **Грижливо одржувајте го електричниот алат. Проверувајте дали подвижните делови функционираат непречено, да не заглавуваат некаде, дали има скршени или оштетени делови и дали е доведено во прашање функционирањето на електричниот алат. Поправајте го оштетените делови пред да го користите уредот.**

Многу несреќи се последица на лошо одржуван електричен алат
- **Одржувајте ги алатите за сечење остри и чисти.**

Грижливо одржуваните алати за сечење, со остри сечила, помалку се заглавуваат и полесно се водат

### Користење и третирање на електричниот алат

- **Не преоптоварувајте го уредот. Користете електричен алат кој одговара на потребите на работата.**

Со соодветниот алат ќе работите подобро и побезбедно во наведеното подрачје на оптоварување
- **Не користете електричен алат, чијшто прекинувач не е исправен.**

Електричен алат којшто веќе не може да се вклучува или исклучува е опасен и мора да се поправи
- **Користете ги алат, приборот, дополнителната опрема итн. во согласност со упатствата. Придржувајте се притоа кон условите за работа и кон работата што треба да ја извршите.**

Користењето на електричниот алат за други цели, освен предвидените, може да доведе до опасни ситуации

### Сервис

- **Електричниот алат треба да го поправа само квалификуван стручен персонал и тоа со оригинални резервни делови.**

Со тоа се обезбедува задржување на безбедноста на електричниот алат









## Безбедносни совети за ракување

- Ракувајте со уредот секогаш со двете раце
- Држете ги телото и облеката подалеку од погонот за сечење
- Не отстранувајте го отсечениот материјал додека моторот работи
- При напуштање / транспорт на уредот:
  - исклучете го уредот
  - извлечете го штекерот
  - ставете ја заштитната маска
- не фаќајте го уредот за ножот
- носете го уредот само за рачката
- Напонот на домашната инсталација мора да одговара на барањата за напонот, наведени во техничките податоци
- Секогаш користете го специјалниот елемент за олабавување на кабелот за продолжување
- Држете го кабелот подалеку од подрачјето на сечење и водете го секогаш во насока спротивна на машината

## Монтажа

 Символот на фотоапарат укажува на сликите на страница 3.

1. Прицврстувајте ја заштитата за раце со испорачаните шрафови на куќиштето ( 1).
2. Лесно развлечете ја рачката и вметнете ја во куќиштето ( 2a). Запците мора да се вклопат.
3. Отклопете ја преклопната рачка кон надвор и држете ја цврсто. ( 2a)
4. Вметнете ги завртката за затегање низ рачката и куќиштето и со рака зашрафете ја во преклопната рачка. ( 2b)
5. Затегајте ја завртката додека преклопната рачка не може да малку сила да се приклопи на рачката. ( 2c)
6. Спроведете го кабелот за продолжување низ елементот за олабавување ( 3).

## Ракување



### Внимание - Опасност од повреда!

Уредот смее пушта во работа дури по комплетна монтажа!

Придржувајте се кон безбедносните совети за ракување!

1. Поместување на предната рачка
  - a. Отклопете ја преклопната рачка
  - b. Поставете ја рачката во саканата положба
  - c. Склопете ја преклопната рачка
2. Приклучете го кабелот во струја.
3. Со едната рака фатете ја предната рачка, а со другата рака фатете ја задната рачка.
4. Притиснете ги двата прекинувачи на рачката ( 4) - уредот се пали.
5. Во текот на работата држете ги двата прекинувачи притиснати.
6. Штом се отпушти еден од прекинувачите, машината за кастрење се исклучува.

## Совети за работа

- Секогаш прво искастрете ги страниците на живата ограда, па на крајот искастрете ја одозгора.  
На тој начин не може да се случи отсечениот материјал да падне во необработените подрачја
- Вградената либела го олеснува рамното сечење ( 5)
- Живите огради треба секогаш да се кастрат во вид на трапез. Со тоа се спречува соголнување на долните гранки ( 8)

## Поправка

- Поправките смеат да ги изведуваат само компетентни стручни погони или напите AL-KO сервисни станици

## Одржување и нега

### **Внимание - Опасност од струја!**



Пред сите работи на одржување и нега секогаш извлекувајте го штекерот!

### **Внимание - Опасност од повреда!**

При работи на одржување и нега на ножот за сечење секогаш носете работни ракавици!

1. По секое користење исчистете ги ножот и куќиштето со четка или крпа. Не користете вода и/или средства за чистење што нагризуваат - опасност од корозија!
2. Лесно подмачкувајте го листот од ножот со соодветно заштитно масло.
3. Проверете дали сите шrafoви се затегнати.
4. Редовно проверувајте ги ножевите.
  - Побарајте AL-KO сервисна работилница ако:
    - ножот е оштетен
    - ножот е истапен
    - се јавува претерано абеење

## Чување

 Заштитата на ножот може да се монтира на сидот како држач за машината за кастрење. Внимавајте шrafoвите да бидат добро затегнати!  7

- Чувајте го уредот секогаш со извлечен штекер
- Чувајте го уредот само со ставена заштитна маска
- Чувајте го апаратот на суво место, каде што децата и неовластените лица немаат пристап
- Обезбедете го уредот со катанец\*  6

\* Не снага го опсегот на испораката

## Отстранување



**Не отстранувајте ги истрошените апарати, батерии или акумулатори со домашниот смет!**

Амбалажата, уредот и приборот се направени од материјали коишто можат да се рециклираат и треба да се отстрануваат соодветно на тоа.

## Помош при пречки

Пречка	Можна причина	Решение
Уредот не функционира	Нема напојување со струја	Проверете ги осигурувачите во домашната инсталација / кабелот за продолжување
	Кабелот од уредот е неисправен	Побарајте AL-KO сервисна работилница
Уредот работи со прекини	Кабелот за продолжување е неисправен	Проверете го кабелот за продолжување
	Прекинувачот за вкл/искл е неисправен	Побарајте AL-KO сервисна работилница
	Интерна грешка	Побарајте AL-KO сервисна работилница
Моторот работи, ножевите стојат	Интерна грешка	Побарајте AL-KO сервисна работилница
Ножевите се вжештуваат	Нема подмачкување	Лесно подмачкајте ги ножевите
	Ножевите се тапи	Побарајте AL-KO сервисна работилница
	Ножот е изрецкан	Побарајте AL-KO сервисна работилница

 При пречки кои не се наведени во оваа табела или коишто не можете самите да ги отстраните, Ве молиме да се обратите во нашата служба за односи со корисниците.

## ЕУ-изјава за усогласеност

Со ова изјавуваме дека овој производ, во изведбата во која ние сме го пуштиле во промет, ги исполнува барањата на хармонизираните директиви на ЕУ, безбедносните стандарди на ЕУ и на стандардите коишто се специфични за производот.

<b>Производ</b> Електрична машина за кастрење	<b>Произведувач</b> AL-KO Geräte GmbH Ichenhauser Str. 14 D-89359 Kötz	<b>Овластено лице</b> Anton Eberle Ichenhauser Str. 14 D-89359 Kötz
<b>Сериски број</b> G 2402405		
<b>Тип</b> HT 600 Flexible Cut HT 700 Flexible Cut	<b>Директиви на ЕУ</b> 98/37/E3 (до 28.12.09) 2006/42/E3 (од 29.12.09) 2006/95/E3 2004/108/E3 2000/14/E3	<b>Хармонизирани норми</b> EN 60745-2-15 EN 60745-2-5/AB
<b>Ниво на снагата на звукот</b> измерена / гарантирана	<b>Проценка на усогласеноста</b> 2000/14/E3, Прилог V	
HT 600 Flexible Cut 107 / 107dB(A)		
HT 700 Flexible Cut 103 / 103dB(A)		

Kötz, 20.10.2009



Antonio De Filippo,  
Извршен директор

## Гаранција

Евентуалните побарувања поради грешки во материјалот или во производството на апаратот, за по наш избор ги отстрануваме во текот на законскиот гарантен рок со поправка или испорака на дел. Гарантниот рок секогаш се утврдува според законот во земјата во која е купен апаратот.

Нашата гаранција важи само при:

- прописно третирање на апаратот
- придружување кон упатствата за ракување
- употреба на оригинални резервни делови

Гаранцијата се поништува при:

- обиди за поправка на апаратот
- технички промени на апаратот
- непрописно користење  
(на пр. комерцијално или комунално)

Гаранцијата не опфаќа:

- оштетувања на бојата кои се последица на нормално абење
- потрошни делови, кои на табелата за резервни делови се означени во рамките на XXX XXX (X)
- мотори со внатрешно согорување - за нив важи посебна гаранција на соодветниот производител на моторот

Во случај на гаранција обратете се со овој гарантен лист и со сметката кај продавачот или во најблиската овластена служба за односи со корисниците. Обврската од гаранција не ги исклучува законските права за побарувања на купувачот во однос на продавачот во случај на штета.

HT 600 Flexible Cut  
HT 700 Flexible Cut

Art.-Nr. 112681  
Art.-Nr. 112678

**ALKO**

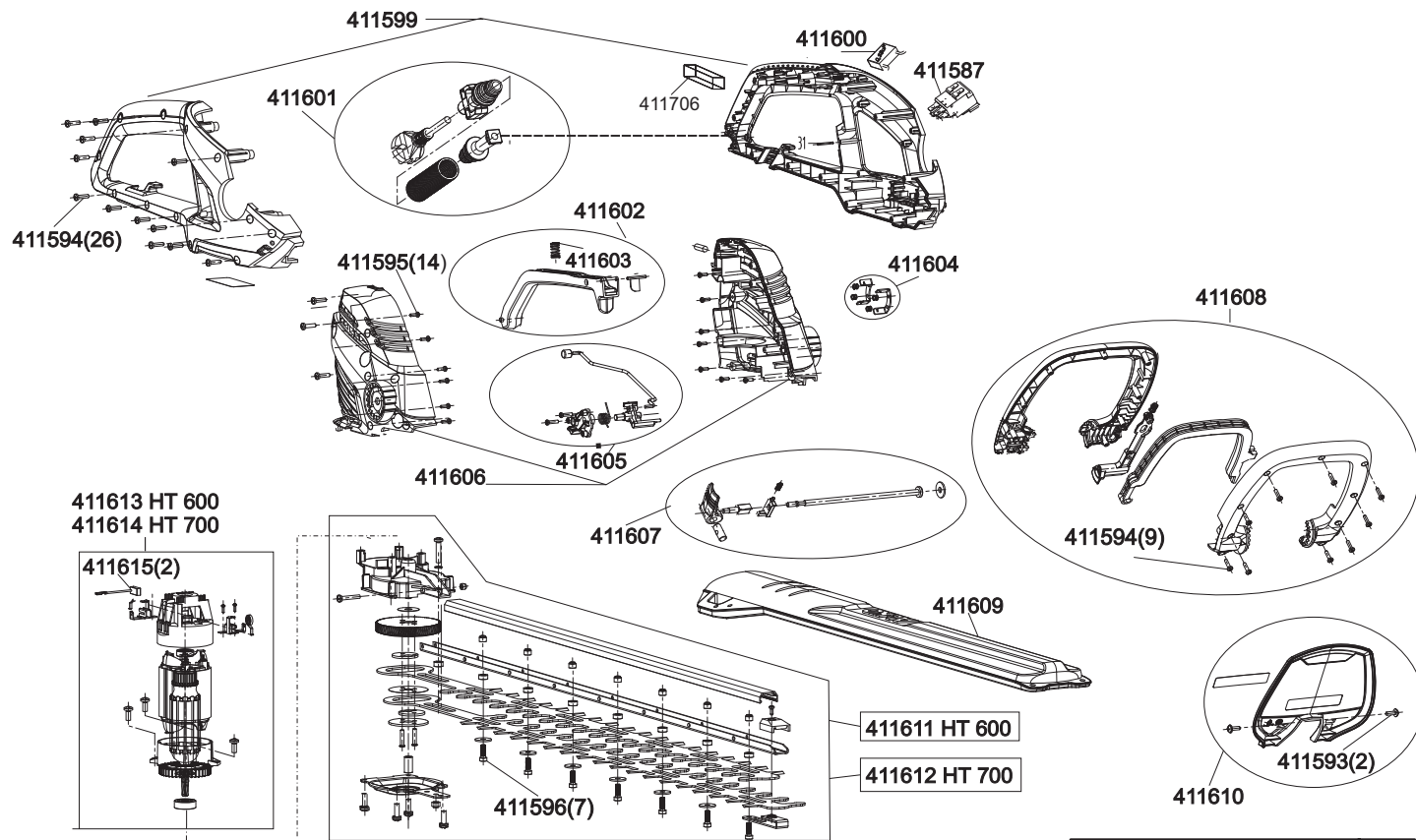

a	b	c	d	e	f
08.10					



Country	Company	Telephone	Fax
A	AL-KO Kober Ges.m.b.H.	(+43) 3578/2515227	(+43) 3578/251538
AUS	AL-KO International PTY. LTD	(+61) 3/9767-3700	(+61) 3/9767-3799
B / L	Eurogarden NV	(+32) 16/805427	(+32) 16/805425
BG	Valerii S&M Group SJ	(+359) 2 942 34 02	(+359) 2 942 34 10
CH	AL-KO Kober AG	(+41) 56/4183150	(+41) 56/4183160
CZ	AL-KO Kober Spol.sr.o.	(+420) 382/210381	(+420) 382/212782
D	AL-KO Geräte GmbH	(+49) 8221/203-0	(+49) 8221/203-138
DK	AL-KO Ginge A/S	(+45) 98821000	(+45) 98825454
EST/LT/LV	AL-KO Kober SIA	(+371) 67409330	(+371) 67807018
F	AL-KO S.A.S.	(+33) 3/85-763540	(+33) 3/85-763588
GB	Rochford Garden Machinery Ltd.	(+44) 1963/828050	(+44) 1963/828052
H	AL-KO KFT	(+36) 29/537050	(+36) 29/537051
HR	Brun.ko.-prom d.o.o.	(+385) 1 3096 567	(+385) 1 3096 567
I	AL-KO Kober GmbH / SRL	(+39) 039/9329311	(+39) 039/9329390
IN	AGRO-COMMERCIAL	(+91) 3322874206	(+91) 3322874139
IQ	Gulistan Com	(+946) 750 450 80 64	
IRL	Cyril Johnston & Co. Ltd.	(+44) 2890813121	(+44) 2890914220
LY	ASHOFAN FOR AGRICULT. ACC.	(+218) 512660209	(+218) 512660209
MA	BADRA Sarl	(+212) 022447128	(+212) 022447130
MK	Techno Geneks	(+389) 2 2551801	(+389) 2 2520175
N	AL-KO GINGE A/S	(+47) 64862550	(+47) 64862554
NL	O.DE LEEUW GROENTECHNIEK	(+31) 38/444 6160	(+31) 38/444 6358
PL	AL-KO Kober z.o.o.	(+48) 61/8161925	(+48) 61/8161980
RO	OMNITECH Technology SRL	(+4) 021 326 36 72	(+4) 021 326 36 79
RUS	OOO AL-KO Kober	(+7) 499/1688718	(+7) 499/96600-00
RUS	AL-KO St. Petersburg GmbH	(+7) 812/4461075	(+7) 812/4461075
S	AL-KO Ginge Svenska AB	(+46) (0) 31573580	(+46) (0) 31575620
SK	AL-KO Kober Slovakia Spol.s.r.o.	(+421) 2/45994112	(+421) 2/45648117
SLO	DARKO OPARA S.P.	(+386) 17225858	(+386) 17225851
SRB	Agromarket doo	(+381) 34/30800	(+381) 34/30816
TR	ZIMAS A.S.	(+90) 232 4580586	(+90) 232 4572697
UA	TOV AL-KO Kober	(+380) 44/4923396	(+380) 44/4923397

## **ОФИЦИАЛЬНЫЙ ДИЛЕР В УКРАИНЕ:**

[storgom.ua](https://storgom.ua)

### **ГРАФИК РАБОТЫ:**

Пн. – Пт.: с 8:30 по 18:30

Сб.: с 09:00 по 16:00

Вс.: с 10:00 по 16:00

### **КОНТАКТЫ:**

+38 (044) 360-46-77

+38 (066) 77-395-77

+38 (097) 77-236-77

+38 (093) 360-46-77

Детальное описание товара:

<https://storgom.ua/product/kustorez-al-ko-ht-600-flexible-cut.html>

Другие товары: <https://storgom.ua/kustorezy.html>