

VITALS.UA

VITALS

ІНСТРУКЦІЯ З ЕКСПЛУАТАЦІЇ



СЕРІЯ MASTER

ПИЛИ ЕЛЕКТРИЧНІ
EKZ 2445

Ми висловлюємо вам подяку за вибір продукції ТМ «Vitals».

Продукція ТМ «Vitals» виготовлена за сучасними технологіями, що забезпечує її надійну роботу протягом досить тривалого часу за умови дотримання правил експлуатації та заходів безпеки.

Продукція виготовлена на замовлення ТОВ «ПРОМИСЛОВА КОМПАНІЯ «ДТЗ», 49000, Україна, м. Дніпро, вул. Надії Алексеєнко, 100, приміщення 1, т. 0 800 301 400.

УВАГА!

Уважно вивчіть цю інструкцію, перш ніж почати користуватися виробом.

ПРИМІТКА!

Технічне обслуговування відповідно до наведеного регламенту, обов'язкове для отримання гарантій та збільшує термін служби виробу багаторазово.

ЗМІСТ

1.	ЗАГАЛЬНИЙ ОПИС	05
2.	КОМПЛЕКТ ПОСТАЧАННЯ	09
3.	ТЕХНІЧНІ ХАРАКТЕРИСТИКИ	09
4.	ЗАХОДИ БЕЗПЕКИ	10
5.	РОБОТА ІЗ ВИРОБОМ	18
6.	ТЕХНІЧНЕ ОБСЛУГОВУВАННЯ	30
7.	ТРАНСПОРТУВАННЯ ТА ЗБЕРІГАННЯ	33
8.	УТИЛІЗАЦІЯ	34
9.	МОЖЛИВІ НЕСПРАВНОСТІ ТА СПОСОБИ ЇХНЬОГО УСУНЕННЯ	34
10.	ГАРАНТІЙНІ ЗОБОВ'ЯЗАННЯ	37
11.	ДЕКЛАРАЦІЯ ВІДПОВІДНОСТІ	38
12.	УМОВНІ ПОЗНАЧЕННЯ	39
	ДОДАТОК №1. ГАРАНТІЙНИЙ ТАЛОН	40

ШАНОВНИЙ ПОКУПЕЦЬ

Ми висловлюємо вам подяку за вибір продукції ТМ «Vitals».

Продукція ТМ «Vitals» виготовлена за сучасними технологіями, що забезпечує її надійну роботу протягом досить тривалого часу за умови дотримання правил експлуатації та заходів безпеки.

Ця продукція виготовлена на замовлення ТОВ «ПРОМИСЛОВА КОМПАНІЯ «ДТЗ», 49000, Україна, м. Дніпро, вул. Надії Алексеєнко, 100, приміщення 1, т.: 0 800 301 400.

Продукція продається фізичним та юридичним особам у місцях роздрібно-ї та гуртової торгівлі за цінами, вказаними продавцем, відповідно до чинного законодавства.

Пила електрична моделі «Vitals Master EKZ 2445» (далі – пила, виріб), за своєю конструкцією та експлуатаційними характеристиками відповідає вимогам нормативних документів України, а саме:

ДСТУ EN 60745-1 :2014; ДСТУ EN 61000-3-2:2016; ДСТУ EN 61000-3-3:2017; ДСТУ EN 55014-1 :2016; ДСТУ EN 55014-2:2017; ДСТУ EN 61310-2:2017; технічним регламентам: безпеки машин, постанова КМУ №62 від 30.01.2013 р.; низьковольтного електричного обладнання, постанова КМУ №1067 від 16.12.2015 р.; електромагнітної сумісності обладнання, постанова КМУ №1077 від 16.12.2015 р.

Ця інструкція містить усю інформацію про виріб, необхідну для його безпечного та ефективного використання, обслуговування, регулювання.

Дбайливо зберігайте інструкцію з експлуатації та звертайтеся до неї в разі виникнення питань щодо користування, зберігання та транспортування виробу. У разі зміни власника виробу, передайте інструкцію новому власнику.

Постачальник, імпортер, представник виробника на території України та підприємство, яке приймає претензії споживачів, є: ТОВ «ПРОМИСЛОВА КОМПАНІЯ «ДТЗ», 49000, Україна, м. Дніпро, вул. Надії Алексеєнко, 100, приміщення 1, т. 0 800 301 400.

Виробник «Чжецзян Сафун Індастріл Ко.» Лтд, 7 Саус Мінг'ян Ав, Юнкан, Чжецзян, КНР. Виробник не несе відповідальності за збиток та можливі пошкодження, які заподіяні внаслідок неправильного поводження із виробом або використання виробу не за призначенням.

Одночасно треба розуміти, що інструкція не може передбачити абсолютно всі ситуації, які можуть мати місце під час використання виробу. У разі виникнення ситуацій, яких немає в цій інструкції, або за необхідності отримання додаткової інформації, зверніться за телефоном: 0 800 301 400 або на сайті vitals.ua.

Продукція ТМ «Vitals» постійно вдосконалюється і у зв'язку з цим мож-

ливі зміни, що не порушують основні принципи керування, зовнішній вигляд, конструкцію, комплектацію та оснащення виробу, як і зміст цієї інструкції без повідомлення споживачів. Усі можливі зміни спрямовані тільки на поліпшення й модернізацію виробу.

1. ЗАГАЛЬНИЙ ОПИС

Пила електрична, моделі «Vitals Master EKZ 2445» призначена для швидкого розпилювання свіжої, сухої та мокрої деревини різної товщини та конфігурації, деревостружкових плит, заготовлі дров із колод малого та середнього діаметра виключно в побутових умовах

Конструкція виробу має у складі: різальний блок, який складається з напямної різального ланцюга (далі — напямна, «шина»), різального ланцюга (далі — ланцюг), систему змащення ланцюга із мастильним бачком, електродвигун із редуктором, гальмо ланцюга.

Принцип дії виробу базується на почерговому різанні деревини лезами ланок ланцюга, який рухається у напямній із великою швидкістю. Напямна консольного типу призначена для переміщення по жолобу та зубчастих зірочках ланцюга через кутовий редуктор від електричного двигуна. Після вимкнення електродвигуна або вмикавання аварійного гальма ланцюг зупиняється практично миттєво.

Змащення ланцюга під час роботи — безперервне, автоматичне за допомогою плунжерного безклапанного насоса золотникового типу. Насос і мастильний бачок для змащення ланцюга розташовані у корпусі виробу.

Для безпечного користування виріб має гальмо різального ланцюга, яке встановлене для захисту оператора від травм на випадок віддачі (непередбаченого різкого руху пили під час роботи). Гальмо ланцюга має можливість спрацьовувати, як безпосередньо від натискання лівою рукою переднього важеля захисного пристрою у бік різального ланцюга, так і автоматично — під дією інерції мас захисного пристрою.

Завдяки використанню сучасних розробок і технологій пила електрична, моделі «Vitals Master EKZ 2445» має оптимальні робочі характеристики електродвигуна та характеризується довговічністю та зносостійкістю основних частин і деталей.

Важливою перевагою ланцюгової електричної пили проти бензинової пили є простий пуск та обслуговування, відсутність вихлопних газів і парів бензину, завдяки чому електричною пилою можна працювати навіть у приміщеннях.

Відмінні особливості пили електричної моделі «Vitals Master EKZ 2245»:

- надійний потужний електродвигун;
- плавний пуск;
- поперечне розташування електродвигуна;
- довжина шини 18 дюймів;
- шина та ланцюг ТМ «Oregon»;
- система безключового регулювання натяжіння ланцюга;
- прогумована накладка на основноосновному руків'ї;
- масляний бачок з показчиком рівня мастила.

Джерелом електроживлення моделей «Vitals Master EKZ 2245» є однофазна мережа змінного струму напругою 230 В, частотою 50 Гц.

Опис основних компонентів електропили моделі «Vitals Master EKZ 2245» наведений нижче (рис. 1).



Рисунок 1. Опис основних компонентів електропили

Специфікація до рисунку 1

1. Основне руків'я із захисним щитком.
2. Електродвигун.
3. Кришка отвору для заливання мастила.
4. Переднє руків'я.
5. Важіль аварійного гальма.
6. Різальний ланцюг ТМ «Oregon».
7. Напрямна ланцюга ТМ «Oregon».
8. Безключовий механізм натягу ланцюга та кріплення шини.
9. Кришка кріплення «шини».
10. Показчик рівня мастила в бачку.
11. Клавіша «Увімкнення/Вимкнення».
12. Гачок для закріплення мережевого шнура.
13. Мережевий шнур зі штепсельною вилкою.
14. Кнопка блокування від випадкового увімкнення.
15. Захисний чохол для прямої з різальним ланцюгом.

1.1 Значення знаків та піктограми.

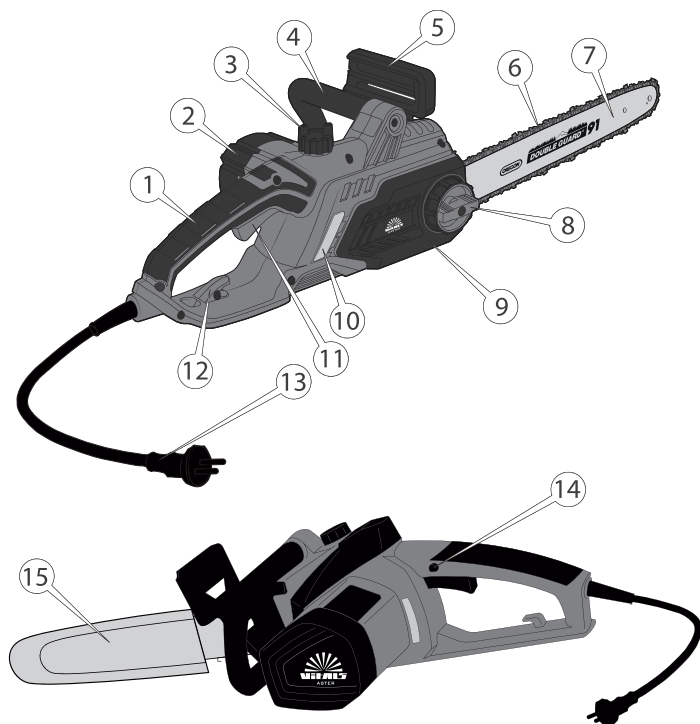
Розпорядчі знаки



Перед використанням виробу прочитайте інструкцію з експлуатації.



Одягнути засіб захисту органів зору (обличчя).



Одягнути засіб захисту органів слуху.



Працювати в захисних рукавичках.



Одягнути захисний одяг.



Взути захисне взуття.



Від'єднати перед виконанням технічного обслуговування або ремонту.

Попереджувальні знаки



Обережно! Попередження загальної небезпеки.



Обережно! Гострий елемент.



Небезпека ураження електричним струмом!

Інші попереджувальні знаки



Підлягає спеціальній утилізації, окремо від побутового сміття.



Пакування не стійке до ушкодження. Гаками не брати.



Знак класу II захисту від ураження електрострумом через подвійну ізоляцію.



Берегти від вологи.



Знак відповідності технічним регламентам.



Крихкий вміст.



Дозволено повторне використання.



Верх.

2. КОМПЛЕКТ ПОСТАЧАННЯ (таблиця 1)

Таблиця 1

НАЙМЕНУВАННЯ	Кількість, од.
Моторний блок пили електричної	1
Напрямна ланцюга	1
Різальний ланцюг	1
Пластиковий чохол різального блока	1
Інструкція з експлуатації	1
Пакування	1

УВАГА!

Завод-виробник залишає за собою право вносити в зовнішній вигляд, конструкцію й комплект постачання виробу незначні зміни, які не впливають на його функціональність.

3. ТЕХНІЧНІ ХАРАКТЕРИСТИКИ

Таблиця 2

МОДЕЛЬ	EKZ 2445
Тип двигуна	електричний однофазний змінного струму
Напруга змінного струму, В	230
Частота струму, Гц	50
Максимальна потужність, кВт	2,4
Довжина «шини», дюйм (мм)	18 (457)
Швидкість ланцюга, м/с	13,0
Максимальний рівень віброшвидкості руків'їв (La)*, м/с ²	
– Основне	3,50
– Передне	2,30
Рівень звукової потужності (Lva)*, дБ	96
Рівень звукового тиску (Lpa)*, дБ	106
Крок ланцюга, дюйм (мм)	3/8 (9,53)
Ширина напрямного жолоба шини**, мм	1,5
Кількість ланок ланцюга**	66
Час спрацьовування гальма ланцюга, с	0,12
Тип системи змащування ланцюга	примусове

Таблиця 2 (продовження)

Об'єм масляного бачка, мл	190
Ступінь захисту корпусу виробу	IP22
Клас захисту від ураження електрострумом	II
Габаритні розміри пакування, мм	510/255×215×280/145
Маса нетто/брутто, кг	5,8/6,4

* Методи виміру параметрів вказані у технічному файлі.

** Параметри вказані довідково і можуть бути змінені постачальником різального блоку.

4. ЗАХОДИ БЕЗПЕКИ

4.1 Загальні вимоги безпеки.

4.1.1 Пила електрична, моделі «Vitals Master EKZ 2445» належить до ручних інструментів з вмонтованим електродвигуном, живленням від мережі 1-фазного змінного струму 230 В, 50 Гц, на які поширюються вимоги правил безпечної експлуатації інструментів та пристосувань, правил безпечної експлуатації електроустановок, правил пожежної безпеки. Перед експлуатацією необхідно уважно ознайомитися з цією Інструкцією з експлуатації та дотримуватися її вимог для запобігання дії небезпечних чинників, що виникають: рухомі гострі леза, електричний струм із небезпечною напругою, рухомі важкі предмети оброблення, пожежонебезпечність.

4.1.2 Використовувати виріб необхідно виключно за призначенням, згідно з вимогами цієї Інструкції, з дбайливим ставленням до виробу, своєчасно виконуючи заходи технічного обслуговування.

4.1.3 Під час роботи з виробом необхідно обов'язково використовувати засоби індивідуального захисту (ЗІЗ): щиток від механічних ушкоджень очей та обличчя; засоби захисту від шуму; рукавички зі щільної тканини для захисту від гострих елементів ланцюга; віброзахисні рукавички для захисту від вібрації; робочий костюм у комплекті з взуттям та головним убором; робочий костюм в комплекті з взуттям та головним убором. Усі ЗІЗ мають бути дібрані за розмірами, одяг припасований до тіла без вільних кінцівок.

4.1.4 Під час користування виробом необхідно виконувати правила пожежної безпеки:

– виконувати вимоги улаштування тимчасових електромереж, запобіга-

ючи випадкам появи електричних іскор та підвищення температури на контактах, в проводах, в електроприладах;

– використовувати подовжувачі у вологозахисному виконанні, призначені для роботи на вулиці, з перетином не менше 1,5 мм². Подовжувачі необхідно розмотувати на повну їхню довжину. Перед кожним увімкненням контролюйте стан подовжувачів. Тримайте подовжувач на відстані від «шини» з ланцюгом. Не допускайте перекручування подовжувача і падіння на нього відпиляних частин деревини.

4.1.5 Під час роботи виробу необхідно виконувати правила безпечної експлуатації механізованих пристроїв з вмонтованим електродвигуном:

– щоразу до початку роботи виконувати технічний огляд і перевірку цілісності агрегатів та деталей виробу відповідно до розділу «Підготовка до роботи» цієї Інструкції, експлуатувати несправний виріб забороняється;

– усі операції з підготовки виробу до роботи, технічного обслуговування та ремонту здійснювати з від'єднанням від електромережі шнуром живлення;

– до початку роботи оглянути та звільнити робоче місце, шляхи евакуації від будь-яких перешкод;

– не починати роботу з виробом в стані втоми, під дією алкоголю, ліків та продуктів, які можуть погіршити увагу і швидкість реакції;

– не втрачати пильність під час користування виробом;

– під час користування виробом не торкатися мокрими руками до елементів електромережі: розетки, вилки, автоматів захисту тощо;

– під час роботи не допускати перебування в небезпечній зоні сторонніх осіб, дітей, тварин;

– не піддавати виріб ударам;

– не перевантажувати виріб довготривалою та інтенсивною роботою. Слідкуйте за світловим індикатором перевантаження. Негайно вимикати виріб у разі увімкнення цього світлового індикатора;

– не використовувати для роботи виріб з ознаками несправності, помітними зовнішніми пошкодженнями, особливо ланцюга й напрямної, електричного шнура та штепсельної вилки;

– забезпечити достатній обмін повітря на робочому місці;

– не нахилятися над працюючим виробом;

– не працювати із виробом однією рукою;

– не переносити виріб з одного робочого місця на інше без від'єднання від електричної мережі;

– слідкувати за тим, щоб роз'єми під'єднання електромережі, електроприладів та руків'я керування завжди були сухими та чистими;

– працювати лише при денному освітленні. Забороняється працювати в

темний період доби;

- не залишати без нагляду виріб, під'єднаний до електромережі;
- після закінчення робіт вимкнути виріб, від'єднати виріб від електромережі, підготувати до зберігання згідно з цією інструкцією, одягнути захисний чохол на напрямну з ланцюгом та розмістити в заздалегідь підготовленому місці. Діти не повинні мати доступ до виробу.

4.1.6 Користувач має усвідомлювати небезпеки електричного струму. Електрострум створює на організм людини біологічну, електролітичну та термічну дії.

Біологічна дія призводить до порушень клітин організму, що спричиняє судомні скорочення м'язів, порушення нервових функцій, роботи органів дихання і кровообігу. Водночас можуть спостерігатися втрата свідомості, розлад мови.

Електролітична дія призводить до електролізу плазми крові та інших рідин тіла, що може привести до порушення їхнього фізико-хімічного складу й біологічних властивостей.

Термічна дія електричного струму супроводжується опіками окремих ділянок тіла й перегрівом окремих внутрішніх органів, спричиняючи в них різні функціональні розлади й ушкодження.

Уражальна дія електричного струму на організм людини залежить від багатьох чинників.

Користувач має володіти та вміти застосовувати методи оживлення (штучне дихання та непрямий масаж серця) постраждалих від ураження електричним струмом.

4.1.7 Користувач має забезпечувати електробезпеку використанням справних складових електромережі:

- ізоляції струмовідних частин, зокрема, захист від доступу вологи;
- огороження струмовідних частин, доступних для дотику;
- подовжувачів електромережі для роботи поза приміщеннями у вологозахисному виконанні.

4.1.8 Вимоги безпеки під час спилювання дерева:

- небезпечна зона навколо дерева, яке підлягає спилюванню становить не менше 15 м;
- спилювання дерев виробом має вестись з урахуванням швидкості й напрямку вітру. Забороняється вести спилювання дерева під час швидкості вітру понад 8,5 м/с, із настанням темряви та під час атмосферних опадів;
- до початку робіт зі спилювання дерева підготувати майданчик для «при-

землення» гілок і стовбуру;

- враховувати, що до роботи на висоті понад 1,5 м допускаються особи, не молодше 18 років, які мають відповідну кваліфікацію та не мають медичних протипоказань;
- до початку робіт на висоті подбати про захист від основних небезпечних чинників – падіння працівника або предметів, для чого вибирати надійні опори, засоби підймання, страхування від падіння, використовувати захисну каску;
- роботи на висоті електричною мережевою пилою заборонені.

4.1.9 Користувач має забезпечити огороження місця виконання робіт.

4.1.10 Ремонт виробу має здійснюватися винятково в уповноваженому сервісному центрі з використанням оригінальних запасних частин. В іншому разі можливе заподіювання значної шкоди здоров'ю користувача.

4.1.11 Гігієнічні вимоги.

Під час користування виробом необхідно пам'ятати, що в конструкції використовуються консерваційні й робочі мастильні та інші матеріали, які не можна вважати безпечними для здоров'я у разі потрапляння в організм. Це стосується пилу й випарів деревини.

Кожен користувач має обов'язково виконувати заходи гігієни:

- використовувати рекомендовані в цій інструкції з експлуатації ЗІЗ;
- не припускати контактів виробу з харчовими продуктами;
- після виконання робіт з виробом обов'язково мити руки, а сам виріб і робоче місце чистити від бруду та звільняти від відходів.

4.2 Спеціальні вимоги безпеки

4.2.1 Вимоги безпеки до початку роботи з виробом:

- до самостійної роботи з виробом можуть бути допущені лише особи, які засвоїли вимоги безпеки та правила експлуатації, наведені у цій інструкції;
- переконатися, що на виробі є заводська маркувальна табличка з основними технічними даними. Якщо маркувальної таблички немає, треба звернутися до постачальника. Не використовувати для роботи виріб без маркувальної таблички;
- потужність і технічні можливості виробу мають відповідати майбутньому завданню. Не використовувати у виробничих професійних цілях виріб, призначений для робіт у побуті;

- вибирати для роботи з виробом стійке положення. Роботи із виробом на висоті заборонені;
- виріб має достатній рівень електробезпеки для роботи в нормальних умовах без під'єднання заземлення;
- після внесення виробу з холоду у тепле приміщення необхідно його витримати в тарі не менше 2-х годин для зникнення конденсату. Після цього виріб можна приєднувати до електромережі;
- не використовувати виріб в умовах впливу крапель і бризок, під час атмосферних опадів;
- за необхідності під'єднання виробу на вулиці через мережевий подовжувач, — останній має бути у вологозахисному виконанні;
- подовжувачі та шнур живлення мають розмотуватися на повну їхню довжину;
- перевіряти стан ланцюга й напрямної. Забороняється користуватися виробом у разі видимого зносу чи пошкодження напрямної та ланцюга, кришки механізму кріплення «шини», корпусу виробу, мережевого шнура зі штепсельною вилкою, важеля аварійної зупинки переміщення ланцюга, клавіші «Увімкнення/Вимкнення» й кнопки блокування від випадкового увімкнення виробу.

4.2.2 Вимоги безпеки під час роботи з виробом:

- під'єднувати виріб до електромережі безпосередньо перед виконанням роботи із заблокованою клавішею «Увімкнення/Вимкнення» й увімкненим аварійним гальмом переміщення ланцюга;
- від'єднувати від електромережі штепсельну вилку для перенесення виробу з одного робочого місця на інше, для очищення виробу в процесі роботи, під час перерви в роботі, після закінчення роботи;
- періодично контролювати ступінь натягнення ланцюга та за необхідності регулювати його;
- вимикати виріб важелем аварійної зупинки переміщення ланцюга у разі зникнення напруги в електромережі, появи запаху горілої ізоляції, заклинювання переміщення ланцюга;
- не використовувати в умовах впливу крапель і бризок води та атмосферних опадів;
- для запобігання пошкодженням ніколи не обертати електрошнур навколо руки або інших частин тіла. Не тягнути за шнур, щоб вийняти вилку з розетки. Берегти шнур від впливу високих температур, мастильних матеріалів та предметів з гострими краями (шнур живлення рекомендується

підвішувати);

- берегти виріб від впливу зовнішніх джерел тепла;
- не нахилитись над працюючим виробом, щоб не потрапити під тріски й тирси, що вилітають;
- не передавати виріб особам, які не мають права користування ним, та не залишати без нагляду виріб, під'єднаний до електромережі;
- у разі появи несправності гальмівної системи різального ланцюга негайно припинити роботу й звернутись до сервісного центру! Забороняється користуватись виробом до усунення недоліків гальмівної системи;
- під час лісозаготівельних робіт виконувати чинні відповідні правила безпеки;
- під час розпилювання стовбура дерева, гілок на заготівлі визначених розмірів використовувати підставки типу «козлики»;
- тривале користування виробом, особливо унаслідок вібрації, може спричинити порушення місцевого кровообігу (синдром «білих пальців»). Тривалість користування пристроєм залежить від багатьох чинників, тому загальноприйнята норма не може бути встановлена і вибирається індивідуально;

УВАГА!

У разі регулярного, тривалого користування виробом і повторній появі симптомів впливу вібрації (наприклад, свербіння пальців) рекомендується звернутися до лікаря.

- вибирати місце розпилювання деревини у зоні, вільній від будь-яких перешкод. Під час розпилювання кінцівка шини не має торкатися гілок, сучків або інших твердих предметів;
- пиляти деревину на високій швидкості двигуна, не перевантажуючи виріб тривалою інтенсивною роботою;
- під час пиляння не нахилитися надто вперед і не пиляти вище рівня плеча;
- постійно контролювати положення кінцівки шини, запобігати віддачі. Віддача ланцюгової пили виникає у вигляді несподіваного ривка виробу із працюючим різальним блоком у бік користувача (рисунок 2). Віддача є наслідком зіткнення різальної частини працюючого ланцюга із твердою перешкодою, наприклад, стовбуром дерева під час спилування сучків, або з іншим суком. Також ривок інструменту може виникнути у наслідок затиснення верхньої частини ланцюга (ривок пили назад на користувача), або його нижньої частини (ривок пили вперед від користувача).



Рисунок 2. Приклади появи небезпеки «віддачі» виробу.

Для зниження небезпеки віддачі під час роботи та уникнення травм – завжди твердо тримати пилу двома руками та намагатися розташувати площу ланцюга збоку від себе, а не перед собою. Під час цього права рука має перебувати на основному руків'ї, ліва – на передньому руків'ї (теж саме для «шульги»). Для надійного утримання виробу переднє й основне руків'я щільно охоплювати великими пальцями рук. Тверда хватка допоможе зменшити небезпеку віддачі та зберегти контроль над процесом.

Усвідомлення можливості виникнення віддачі може знизити або унеможливити момент несподіванки. Неконтрольована реакція може стати причиною нещасного випадку;

– якщо сталося ударне навантаження як наслідок віддачі або зіткненням із камінням, металом – необхідно негайно зупинити роботу та перевірити стан виробу на відсутність пошкоджень;

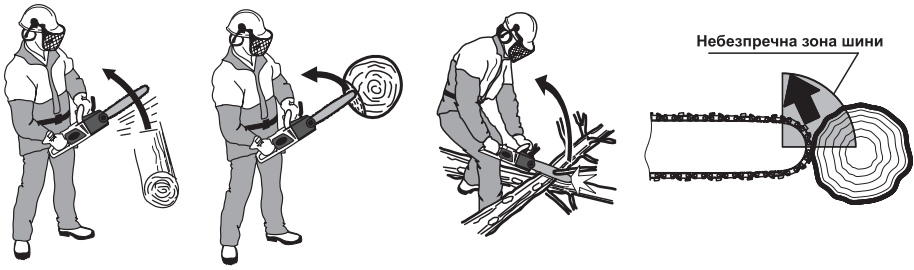
– не пиляти верхньою частиною ланцюга та не використовувати виріб для видалення чагарників – тонкі гілки ланцюг може відкидати з великою швидкістю;

– не зрізувати більше одного сука за один раз;

– вставляти шину у початий розпил особливо обережно;

– контролювати положення ствола і напрямом зусиль, що стискають щілину розпилу і можуть затиснути різальний ланцюг;

– працювати виключно заточеним і нормально натягнутим різальним ланцюгом. У правильно натягнутого ланцюга, звичайним зусиллям руки, неможливо вивести різальні ланки за межі напрямної. Контроль стану різального ланцюга та технічне обслуговування виробу необхідно здійснювати згідно з вимогами цієї інструкції;

– для заміни використовувати напрямні «шини» та різальні ланцюги, рекомендовані заводом-виробником виробу. Особливо уважно необхідно ставитися до заміни різального блоку. Оскільки різні виробники використовують свої стандарти, ланцюг необхідно вибирати разом із напрямною

шиною і в жодному разі не використовувати шину більшої довжини, ніж передбачена виробником;

– забороняється використовувати виріб із такими недоліками:

- 1) Пошкоджені чи непрацездатні важіль аварійного гальма, кнопка блокування від випадкового увімкнення, клавіша «Увімкнення/Вимкнення», основне й переднє руків'я.
- 2) Пошкоджений корпус виробу, мережевий шнур зі штепсельною вилкою.
- 3) Пошкоджена напрямна ланцюга.
- 4) Пошкоджений чи затуплений різальний ланцюг. =
- 5) Непрацездатна система змащення різального блоку.
- 6) Поява нехарактерних для нормальної роботи шумів або вібрації виробу;
- 7) Поява ознак пожежонебезпечності: запах горілої ізоляції, дим або «вогняне коло» на колекторі двигуна.

4.2.3 Вимоги безпеки після закінчення роботи:

– вимкнути виріб і від'єднати його від електричної мережі;

– зняти кришку механізму кріплення «шини». Після цього зняти ланцюг та шину;

– очистити корпус виробу, зокрема, поверхню навколо шестерні приводу ланцюга; «шину», зокрема, жолоб для руху ланцюга, залежну зірочку; механізм натягування ланцюга; різальний ланцюг. Для очищення поверхонь виробу використовувати м'яку тканину, зволожену за необхідності мийними засобами, не агресивними до деталей виробу. Очищення двигуна виконувати струменем повітря через вентиляційні отвори;

– встановити ланцюг на «шину», а «шину» з ланцюгом на напрямну шпильку та ведучу зірочку;

– встановити кришку механізму кріплення «шини» й відрегулювати натяг ланцюга;

– закрити різальний блок з ланцюгом пластиковим захисним чохлам;

– розташувати виріб для зберігання у визначеному місці згідно зі схемою опор. Зберігати виріб за температури від -15 до $+55$ °C із відносною вологістю не більше 90 %. Сторонні особи та діти не повинні мати вільний доступ до виробу.

4.3 Вимоги безпеки в аварійних ситуаціях.

4.3.1 У разі виникнення аварійних ситуацій (несподівана відмова виробу, пошкодження прямої ланцюга чи безпосередньо ланцюга під час виконання роботи, поява запаху горілої ізоляції, диму з корпусу виробу, займання виробу, припинення електропостачання, отримання сигналу про

можливе наближення природних або техногенних катаклізмів):

- припинити виконання роботи;
- повідомити за необхідності спецпідрозділи (пожежний, медичний, екологічний, спеціальний аварійний);
- вжити заходів до евакуації людей і матеріальних цінностей (за необхідності);
- почати ліквідацію наслідків аварії первинними засобами до прибуття спецпідрозділів, якщо такі отримали виклик і до їхнього прибуття виставити пости, що обмежують доступ сторонніх у небезпечну зону;
- надати долікарську допомогу постраждалим.

4.3.2 У разі нещасної події із травмуванням, постраждалих перемістити в безпечне місце, викликати швидку медичну допомогу й надати долікарську допомогу. Місце події захистити та зберегти недоторканим для роботи комісії з розслідування.

5. РОБОТА З ВИРОБОМ

УВАГА!

Забороняється починати роботу виробом, не виконавши вимоги з техніки безпеки, вказані у розділі «Заходи безпеки» цієї Інструкції.

УВАГА!

Складання, заправлення мастилом, очищення та обслуговування електропили виконувати з від'єднаним від електричної мережі мережевим шнуром.

5.1. Підготовка до роботи.

5.1.1 Після транспортування виробу у зимових умовах, перед увімкненням у теплу приміщенні, виріб необхідно витримати у тарі за кімнатної температури не менше 2-х годин до повного зникнення вологи (конденсату) на ньому.

5.1.2 Дістати виріб із пакування:

- зовнішнім оглядом переконатися у відсутності пошкоджень важеля аварійного гальма, кнопки блокування від випадкового увімкнення, клавіші «Увімкнення/Вимкнення», основного й переднього руків'їв, прямої, різального ланцюга, корпусу виробу, зокрема, кришки механізму кріплення «шини» й кришки отвору для заливання мастила, мережевого шнура зі штепсельною вилкою;

- перевірити відповідність параметрів електромережі, вказаним на маркувальній табличці виробу (230 В, 50 Гц);
- перевірити без під'єднання до електромережі чіткість роботи важеля аварійного гальма, кнопки блокування від випадкового увімкнення, клавіші «Увімкнення/Вимкнення» короткочасним (2–3 рази) увімкненням;
- перевірити після під'єднання виробу до електромережі його роботу не більше 1 хвилини – не має бути запаху, характерного для горілої ізоляції, іскріння щіток чи «вогняного кола» на колекторі, підвищених шуму або вібрації.

5.1.3 Виконати встановлення напрямної (7, рис. 1) та різального ланцюга (6, рис. 1).

- розмістити двигун на рівній поверхні кришкою механізму кріплення «шини» в верх;
- розблокувати аварійне гальмо ланцюга – переведіть важіль (5, рис. 1) у бік переднього руків'я (4, рис. 1);
- послабити важіль (1, рис. 3) кріплення маховичка (2, рис. 3) механізму регулювання натяжіння ланцюга та кріплення кришки «шини», повернувши його на півоберта проти годинникової стрілки;
- відкрутити маховичок (2, рис. 3) механізму регулювання натяжіння ланцюга й кріплення кришки (9, рис. 1) «шини» (7, рис. 3), обертаючи його проти годинникової стрілки;
- зняти кришку (9, рис. 1) кріплення «шини»;

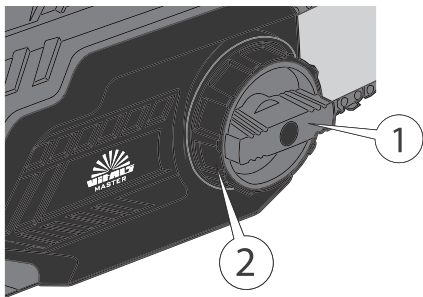

1. Важіль фіксування маховичка безключового механізму регулювання натяжіння ланцюга та кріплення кришки (9, рис. 1) «шини».
2. Маховичок безключового механізму регулювання натяжіння ланцюга та кріплення кришки «шини».

Рисунок 3. Вид на механізм регулювання натяжіння ланцюга та кришку кріплення «шини».

– тримаючи ланцюг обома руками, розташувати його вздовж напрямної, орієнтуючи його за напрямком руху (рис. 4) та ввести ланцюг в зачеплення з веденою зірочкою на «ноську» напрямної (рис. 4);

УВАГА!

Напрямок руху вказують мітки на ланках ланцюга та напрямній шині, вони мають бути спрямовані однаково.



Рисунок 4. Розташування ланцюга на напрямній шині.

УВАГА!

Крайки різальних ланок ланцюга досить гострі. Щоб уникнути травм, встановлення ланцюга виконувати в щільних захисних рукавичках.

- перевірити, що на «шину» встановлена зубчаста муфта (2, рис. 5) механізму натяжіння або встановити її та зафіксувати нарізним гвинтом;
- встановити «шину» з ланцюгом на напрямну шпильку електропили, як зображено на рисунку 5 (шпилька повинна ввійти в отвір «шини» та шестерні механізму натяжіння);
- накласти ланцюг на ведучу зірочку і вставити в паз «шини» напрямні хвостовики ланок ланцюга. Проведення цієї операції почати із верхньої гілки ланцюга. Посунути «шину» трохи вперед, щоб ланцюг трішки натягнувся;
- встановити кришку (9, рис. 1) кріплення «шини». Закрутити маховичок (2, рис. 3) кріплення кришки ланцюга, не затягуючи її до упору;
- здійснити регулювання натяжіння ланцюга, обертаючи маховичком (2, рис. 3) зубчасту муфту (2, рис. 5) механізму безключового регулювання натяжіння ланцюга. Натяжіння ланцюга виконати до тих пір, доки ланцюг щільно не приляже до нижньої частини напрямної. У вірно натягнутого ланцюга, звичайним зусиллям руки, неможливо вивести різальні ланки за межі напрямної.
- надійно затягнути маховичок (2, рис. 3) кріплення кришки кріплення

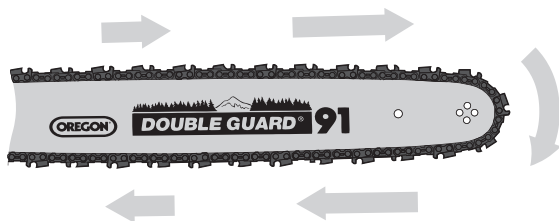
«шини» зусиллям руки;

– надійно зафіксувати важелем (1, рис. 3) маховичок (2, рис. 3) безключового механізму регулювання натягнення ланцюга у затягнутому положенні.



Рисунок 5. Схема встановлення напрямної з ланцюгом на напрямку шпильку і ведучу зірочку.

Специфікація до рисунка 5.

1. Напрямна шпилька.
2. Зубчаста муфта шини
3. Різальний ланцюг.
4. Напрямна різального ланцюга («шина»).
5. Ведуча зірочка.

Перевірте правильність встановлення ланцюга на ведучу та ведену зірочки, потягнувши ланцюг у напрямку, як зображено на рисунку 5. Ланцюг має вільно ковзати по «шині» зусиллям руки.

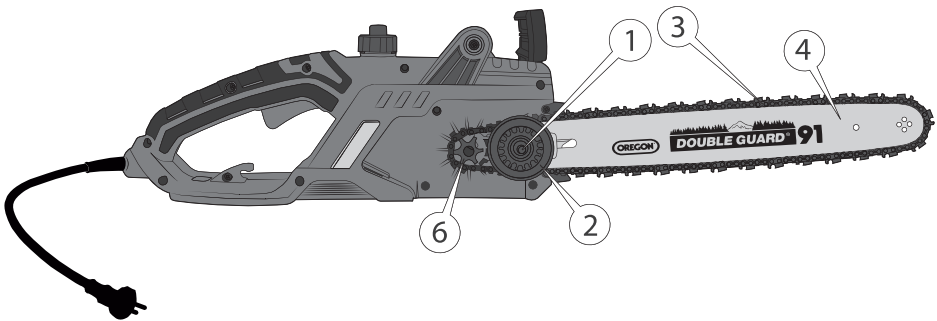
Перевірити роботу аварійного гальма ланцюга – заблокувати ланцюг переведенням важеля (3, рис. 1) із захисним екраном у бік різального блоку. Ланцюг має зупинитися без можливості руху.

5.1.4 Перевірка натягнення ланцюга.

УВАГА!

У процесі експлуатації електропили ланцюг від нагріву або охолодження може подовжуватися або скорочуватися, тому необхідно періодично перевіряти та регулювати натягнення ланцюга.

1. Надмірно натягнутий ланцюг:

- створює додаткове тертя, що призводить до перегріву та незворотної теплової деформації шини;
- спричиняє прискорений знос «шини», ведучої та веденої зірочок, а також підшипників;
- призводить до перевантаження та перегріву двигуна.

2. Недостатньо натягнутий ланцюг:

- призводить до появи руйнівних ударних навантажень під час увімкнення електродвигуна і в процесі роботи виробу;
- значно збільшує небезпеку «віддачі»;
- може призвести до зісакування ланцюга з «шини» та, як наслідок цього, до його обриву, заклинювання ведучої зірочки та травм користувача;
- спричиняє прискорений знос шини, ведучої та веденої зірочок, а також підшипників.

Порядок перевірки натягнення ланцюга:

- від'єднати виріб від джерела електромережі;
- акуратно взятися за верхню гілку ланцюга посередині «шини» рукою з рукавичкою та відтягнути ланцюг від «шини» зусиллям 1,5–2 кг. Виміряти величину зазору між напрямною ланцюга (2, рис. 6) та «шиною» (1, рис. 6). Зазор повинен бути в межах 1–3 мм, а сам ланцюг має легко рухатися від руки вздовж пазу «шини».
- якщо зазор більше або менше даного показника – відрегулювати натягнення ланцюга.



Рисунок 6. Схема перевірки натягнення ланцюга.

УВАГА!

Після завершення роботи необхідно трохи послабити натяжіння ланцюга. Інакше ланцюг під час охолодження скоротиться, що призведе до надмірних механічних навантажень на «шину» та зірочки.

УВАГА!

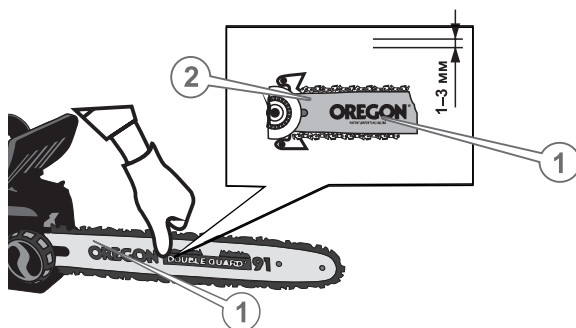
Якщо ви замінили ланцюг на новий, то після попереднього регулювання натяжіння увімкніть електропилу та дайте їй попрацювати протягом 3-5 хвилин, а потім остаточно відкоригуйте натяжіння.

5.1.5 Регулювання натяжіння ланцюга.

- від'єднати виріб від електромережі;
- послабити важіль (1, рис. 3) кріплення маховичка (2, рис. 3) механізму регулювання натяжіння ланцюга, повернувши його на півоберта проти годинникової стрілки;
- повернути маховичок (2, рис. 3) механізму безключового регулювання натяжіння ланцюга, у напрямку руху годинникової стрілки для збільшення натяжіння і у напрямку протилежному руху годинникової стрілки для послаблення натяжіння;
- здійснити регулювання натяжіння ланцюга й переконатися, що ланцюг вільно рухається по жолобу шини та нормально розташований на зубцях веденої зірочки. Для цього розблокувати аварійне гальмо ланцюга та акуратно потягнути ланцюг від руки, рухаючи його по шині в обох напрямках;
- надійно затягнути маховичок (2, рис. 3) кріплення кришки кріплення «шини» зусиллям руки;
- надійно зафіксувати важелем (1, рис. 3) маховичок (2, рис. 3) безключового механізму регулювання натяжіння ланцюга у затягнутому положенні;
- перевірити правильність натяжіння ланцюга, для чого увімкнути електропилу та дати їй попрацювати протягом 3–5 хвилин до нормального розігрівання ланцюга. Після чого перевірити величину зазору між прямою ланцюга і «шиною» – він повинен бути в межах 1-3 мм. У разі необхідності повторіть процедуру регулювання натяжіння ланцюга.

УВАГА!

Зубці ланцюга мають гострі крайки, тому під час перевірки та регулювання натяжіння ланцюга необхідно користуватися захисними рукавичками із щільного матеріалу.

5.1.6 Заправлення мастилом

УВАГА!

Електропила постачається без мастила в масляному бачку!

УВАГА!

Експлуатація електропили без мастила в масляному бачку або якщо рівень мастила в бачку нижче позначки «MIN» – не рекомендується, оскільки це призведе до передчасного зносу напрямної та ланцюга.

Перед використанням електропили залити в масляний бачок спеціальне мастило, яке призначене для змащення ланцюгів пил.

Для заправлення мастила в бачок:

- розташувати пилку на рівній поверхні кришкою механізму кріплення «шини» уверх;
- ретельно почистити поверхню навколо кришки (3, рис. 1) отвору бачка від забруднень, щоб не допустити попадання часточоу тирси та бруду в бачок;
- відкрити кришку (3, рис. 1) отвору для заливання мастила;
- використовуючи лійку для упередження витоків мастила на корпус виробу або на землю – влити мастило в бачок;
- щільно закрутити кришку (3, рис. 1) отвору для заливання мастила, розташувати виріб на горизонтальній поверхні у робочому положенні та перевірити рівень мастила в бачку за допомогою покажчика (10, рис. 1).

ПРИМІТКА!

Регулярно перевіряти наявність мастила в бачку по індикатору рівня. За необхідності доливати мастило до норми.

5.2 Користування виробом.

5.2.1 Пуск виробу та перевірка працездатності системи змащування різального блоку.

1. Під'єднати виріб до електричної мережі.
2. Вибрати стійку позу і міцно взятися двома руками за руків'я – правою рукою за основне (1, рис. 1) руків'я, а лівою – за переднє (4, рис. 1) руків'я. Твердо тримати електропилу двома руками та розташувати ланцюг збоку від себе, а не перед собою.

3. Розблокувати аварійне гальмо ланцюга – перевести важіль (5, рис. 1) у бік переднього руків'я (4, рис. 1);
4. Натиснути на кнопку блокування (14, рис. 1) від випадкового увімкнення, а потім – на клавішу «Увімкнення/Вимкнення» (11, рис. 1) до упору.

УВАГА!

Ланцюг почне обертатися одразу після натискання на клавішу «Увімкнення/Вимкнення».

УВАГА!

Якщо спрацював автоматичний запобіжник від перевантаження двигуна або заблоковане (загальмоване) аварійне гальмо ланцюга, то живлення на електродвигун подаватися не буде (клавіша увімкнення функціонувати не буде).

5. Після того, як електродвигун набере максимальні оберти (протягом 4-5 секунд) перевірити:
 - нормальну роботу системи подачі мастила для змащування двигуна – утримувати кінець «шини» працюючої пили на висоті 15-20 см над будь-якою світлою поверхнею, наприклад, над аркушем паперу або над деревиною (рис. 7). Якщо на поверхні з'явилися сліди мастила, то це означає, що система змащування ланцюга справна. Якщо сліди мастила не спостерігаються, вимкнути електропилу, від'єднати від електромережі, зняти «шину» з ланцюгом та прочистити масляні канали та отвори. Увімкнути електропилу зі знятими різальним блоком та боковою кришкою і переконатися, що мастило надходить від системи подачі до зони різального блока. Тільки після цього повернути шину з ланцюгом на місце. У протилежному випадку звернутися до сервісного центру.



**Рисунок. 7. Перевірка працездатності системи змащення
напрямної та ланцюга**

5.2.2 Перевірка працездатності аварійного гальма ланцюга.

Міцно тримаючи працюючу пилу за руків'я натиснути зап'ястям лівої руки на важіль аварійного гальма ланцюга. Рух ланцюга від цього має одразу припинитися, електроживлення двигуна теж має вимкнутися.



Рисунок 8. Перевірка працездатності аварійного гальма ланцюга

УВАГА!

Працювати електропилою з несправним аварійним гальмом ланцюга забороняється.

5.2.3 Зупинка виробу.

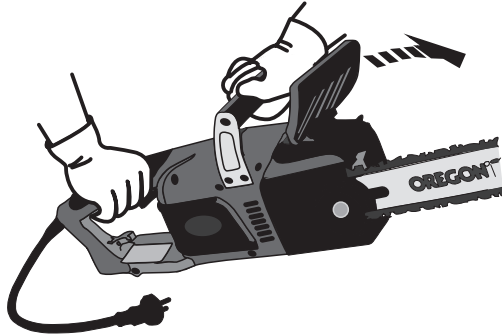
Для зупинки виробу відпустити клавішу «Увімк./Вимк.» на основному руків'ї.

5.2.4 Послідовність обрізання гілок і суків на поваленому дереві (рис. 9).

УВАГА!

Обрізання гілок і суків електропилами на стоячому дереві забороняється!

1. Для обрізання гілки на поваленому дереві визначити напрямок вигину гілки, яку планується відпилити (3, рис. 9).

- зробити 1-й пропил з одного боку гілки (1, рис. 9).
- 2-й пропил зробити із протилежного боку гілки (2, рис. 9).



Рисунок 9. Схема обрізання гілок і суків на поваленому дереві.

УВАГА!

Електричні ланцюгові пили не призначені для лісоповалу з причин обмежених можливостей організації електроживлення. Використання виробу з живленням від мережі для спливання дерев загрожує додатковими небезпеками у зв'язку з недостатнім ступенем захисту електрошнура від механічних впливів, можливістю створити додаткові перешкоди для користувача.

5.2.5 Розкрязування – поперечне розпилювання поваленого стовбура на частини.

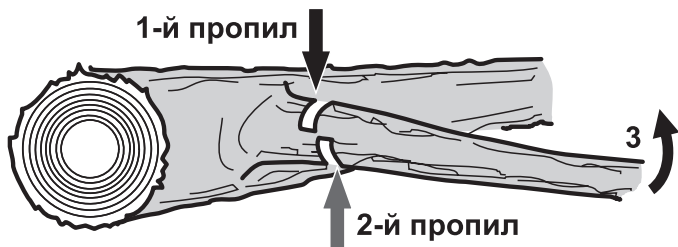
5.2.5.1 Розпилювання колоди на ґрунті (рис. 10).

1. Розташувати надійно колоду на ґрунті та зафіксувати її від руху.
2. Повільно розпиляти колоду до 2/3 її діаметра (1, рис. 10).
3. Перевернути колоду та розпиляти її з протилежного боку (2, рис. 10).



Рисунок 10. Схема розпилювання колоди без підкладання опор.

5.2.5.2 Розпилювання колоди з підкладанням опор на ґрунті.

1. Підготувати надійні опори на ґрунті та зафіксувати на них колоду від руху в положенні аналогічному до рис. 10.
2. Повільно розпиляти колоду до 1/2 її діаметра.
3. Перевернути колоду та розпиляти її з протилежного боку.

УВАГА!

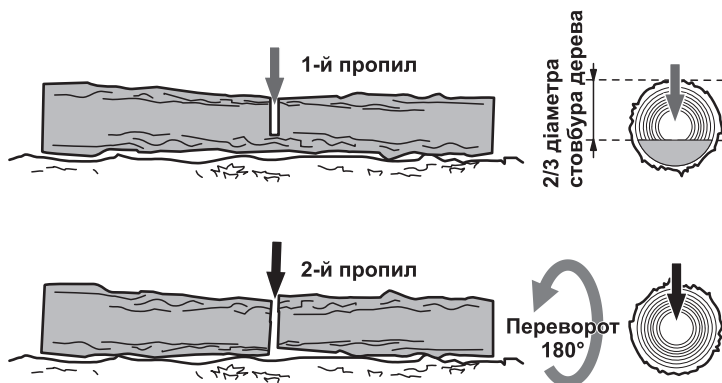
Під час розпилювання колоди з ненадійними опорами є ймовірність затискування «шини» з ланцюгом у пропили.

Якщо різальний блок затиснуло, не намагайтеся висмикнути його з пропилу. Негайно зупиніть роботу виробу, забийте клин у пропил, щоб послабити його, а потім акуратно витягніть «шину» з ланцюгом.

5.2.5.3 Розпилювання колоди з використанням козел (рис. 11).

1. Підготувати опори та надійно зафіксувати на них колоду від руху в положенні аналогічному до рис. 11.
2. Повільно розпиляти колоду до 1/2 її діаметра.
3. Перевернути колоду та розпиляти її з протилежного боку.



Рисунок 11. Схема розпилювання колоди із використанням козел

5.2.5.4 Розпилювання колоди з використанням зубчастого упору електропили (рис. 12).

1. Підготувати опори та надійно зафіксувати на них колоду від руху.
2. Надійно упертися зубчастим упором (17, рис. 1) електропили в колоду.
3. Розпиляти колоду, занурюючи пилу в деревину методом обертання, використовуючи упор як додатковий важіль.



Рисунок 12. Схема розпилювання колоди з використанням зубчастого упору електропили.

5.3. Завершення роботи із виробом.

1. Вимкнути виріб і від'єднати його від електричної мережі.
2. Зняти кришку механізму кріплення «шини». Після цього зняти ланцюг й шину.
3. Очистити корпус виробу, особливо поверхню навколо шестерні приводу ланцюга; «шину» та її жолоб для руху ланцюга, зірочку й механізм натягнення ланцюга; ланцюг. Для очищення поверхонь виробу використовувати м'яку тканину, зволожену за необхідності мийними засобами, не агресивними до деталей виробу. Очищення двигуна виконувати струменем повітря через вентиляційні отвори.
4. Встановити ланцюг на «шину», а «шину» з ланцюгом — на напрямну шпильку та ведучу зірочку та закрити кришкою механізму кріплення «шини» й відрегулювати натягнення ланцюга так, щоб він не спадав довільно.
5. Закрити напрямну з ланцюгом захисним пластиковим чохлам.
6. Розташувати виріб для зберігання у визначене місце. Зберігати виріб за температури від -15 до $+55$ °C із відносною вологістю не більше 90 %. Сторонні особи та діти не повинні мати вільний доступ до виробу.

6. ТЕХНІЧНЕ ОБСЛУГОВУВАННЯ (таблиця 3).

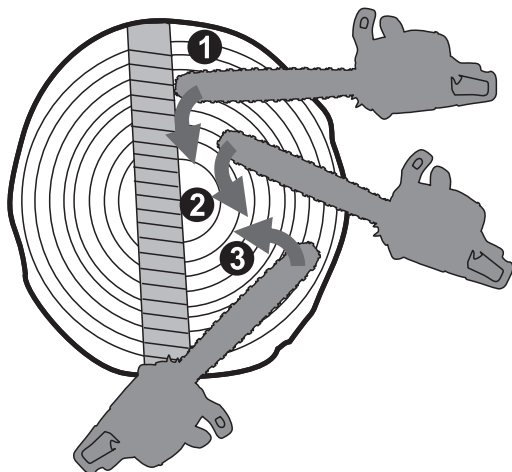
УВАГА!

Перед початком робіт із технічного обслуговування електропили від'єднайте виріб від електричної мережі.

6.1 Електропила є надійним виробом, який розроблений з урахуванням усіх сучасних інженерних технологій. Виконуючи всі рекомендації інструкції з експлуатації, своєчасно здійснюючи технічне обслуговування, ви забезпечите надійну роботу виробу протягом багатьох років.

Для забезпечення надійної роботи виробу протягом тривалого періоду користування та зберігання необхідно своєчасно проводити технічне обслуговування.

Передбачені такі види технічного обслуговування:

- контрольний огляд;
- технічне обслуговування.

Контрольний огляд необхідно проводити до та після використання електропили або її транспортування. Під час контрольного огляду треба перевіряти надійність кріплення всіх частин і деталей, відсутність пошкоджень корпусу виробу, «шини», ланцюга, елементів керування та мережевого шнура.

Технічне обслуговування електропили необхідно проводити згідно з регламентом (таблиця 3).

Таблиця 3

ТИП ОБСЛУГОВУВАННЯ/ РЕКОМЕНДОВАНІ ТЕРМІНИ		Кожен раз	Кожні 25 годин роботи або кожен місяць	Кожні 50 годин роботи або кож- ні три місяці
Електропила загалом	очищення	X		
	З'єднання та кріплення виробу	X		
Ведуча зірочка	очищення	X		
	перевірка	X		

Таблиця 3 (продовження)

ТИП ОБСЛУГОВУВАННЯ/ РЕКОМЕНДОВАНІ ТЕРМІНИ		Кожен раз	Кожні 25 годин роботи або кожен місяць	Кожні 50 год ин роботи або кож- ні три місяці
«Шина», зуб- часта муфта та ведуча зірочка	очищення	X		
	змащування	X		
	Зміна положен- ня на 180°		X	
Ведуча зірочка	очищення	X		
	перевірка	X		
Різальний ланцюг	перевірка	X		
	заточування лез зубців		за потреби	
	заміна		за потреби	
Канал подачі мастила	очищення	X		
Мастильний бачок	промивання			X
Масило для змащування ланцюга	заправлення	X		
	заміна*		за потреби	
Мережевий шнур	перевірка	X		
	заміна		за потреби	

Після кожного використання електропили:

- проведіть зовнішній огляд виробу на відсутність пошкоджень, витоків мастила, за наявності усуньте недоліки;
- перевірте та за необхідності підтягніть всі кріпильні елементи електропили;
- видаліть з корпусу виробу, «шини» та ланцюга пили, бруд, мастило та тирсу;
- очистьте вентиляційні отвори на корпусі виробу;
- перевірте поверхні ковзання «шини» на наявність зносу. Якщо є задирки, видаліть їх, використовуючи надфіль або замініть «шину»;
- очистьте і змастіть мастилом, призначеним для змащування ланцюга, ведучу та ведену зірочки;
- очистьте канал подачі мастила в корпусі двигуна й масляні отвори «шини».

У разі надмірного забруднення частин і деталей електропили, наприклад, смолою, протріть спеціальним розчином для очищення.

«Шину» та ланцюг обслуговуйте окремо, для чого помістіть їх на 15 хвилин у посудину з розчином для очищення. Після цього шину та ланцюг промийте чистою водою та обробіть антикорозійним покриттям або мастилом для змащування ланцюга.

УВАГА!

Для забезпечення рівномірного зносу верхнього та нижнього боків «шини», перевертайте її через кожні 25 годин роботи виробу.

Найбільший вплив на довговічність та ефективність роботи шини, ланцюга і зірочок електропили впливають три чинники: правильне та своєчасне заточування лез зубців ланцюга, правильне натягнення ланцюга та нормальна робота механізму змащення ланцюга.

6.2 Обслуговування шини та веденої зірочки (рис. 13).

1. Видаліть тирсу та бруд із жолоба «шини», масляних отворів і веденої зірочки;
2. Переконайтеся, що масляні отвори та канали прочищені.
3. Змастіть жолоб «шини», зубчасту муфту, ведену зірочку та масляні отвори мастилом, призначеним для змащування ланцюга.



Рисунок 13. Обслуговування «шини»

Специфікація до рисунка 13.

1. Жолоб «шини».
2. Масляний отвір жолоба.
3. Ведена зірочка.
4. Масляний отвір веденої зірочки.

6.3 Обслуговування ведучої зірочки.

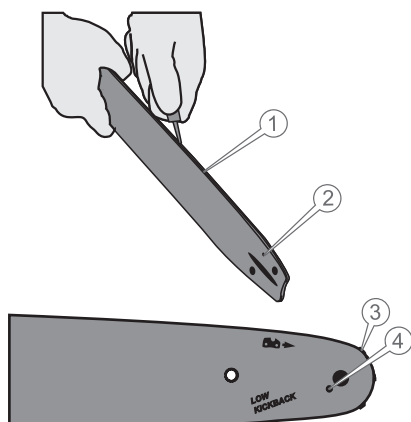
1. Видаліть тирсу та бруд із ведучої зірочки;
2. Перевірте ведучу зірочку на відсутність зносу, вм'ятин і тріщин. За наявності пошкоджень або надмірного зношення зубців ведучої зірочки, вико-найте її заміну або зверніться до сервісного центру.

6.4 Обслуговування ланцюга.

Ознакою необхідності заміни ланцюга або заточування зубців ланцюга є поява дрібної стружки під час пиляння. Крім цього, робота тупим ланцюгом призводить до надмірного тиску користувача на виріб і може призвести до заклинювання ланцюга в деревині, що різко збільшує вірогідність пошкодження ведучої зірочки та призводить до аварійного перегріву пили.

Правильне заточування ланцюга можна виконати тільки за допомогою спеціальних верстатів, шаблонів та інструментів, які до комплекту виробу не входять. Опис дій із заточування різального ланцюга наводиться в Інструкції до заточувального верстата або спеціальних довідниках.

У процесі роботи ланцюг зношується, що зі свого боку призводить до зносу ведучої та веденої зірочок, «шини». Встановлення нового ланцюга на зношені зірочки призводить до того, що через невідповідність кроку відбувається прискорений інтенсивний знос як ланцюга, так і зірочок. Практика показує, що доцільно мати 3-4 ланцюги та послідовно (наприклад, через день або два) змінювати їх, щоб відбувалося рівномірне зношення всієї різальної гарнітури: ланцюг, «шина» та зірочки.

7. ТРАНСПОРТУВАННЯ ТА ЗБЕРІГАННЯ**7.1 Транспортування**

Виріб потребує обережного поводження під час транспортування та відповідних умов зберігання. Транспортування допускається усіма видами транспорту, які забезпечують цілісність виробу, відповідно до загальних правил перевезень.

Під час вантажно-розвантажувальних робіт і транспортування, виріб не

має зазнавати ударів та впливу атмосферних опадів.

Розташування та кріплення виробів у транспортних засобах має забезпечувати відсутність можливості їхніх зсувів чи падіння, можливість пошкодження іншим вантажем та впливу атмосферних опадів під час транспортування.

Дозволені умови транспортування виробу: температура навколишнього повітря від -15 до $+55$ °C із відносною вологістю не більше 90%.

7.2 Зберігання.

Зберігати виріб рекомендується в приміщеннях, які добре провітрюються, за температури від -15 до $+55$ °C із відносною вологістю повітря не більше 90%.

7.2.1 Підготовка виробу до тривалого зберігання:

1. Очистьте корпус виробу, «шину», ланцюг, ведучу зірочку від тирси й бруду.
2. Змастіть тонким шаром консерваційного мастила металеві частини виробу, які схильні до корозії та незахищені антикорозійним покриттям.

УВАГА!

Зберігати виріб в одному приміщенні із вибуховими та горючими речовинами, кислотами, лугами, мінеральними добривами та іншими агресивними речовинами забороняється.

8. УТИЛІЗАЦІЯ

Не викидайте виріб із побутовими відходами! Виріб, у якого завершився термін експлуатації, знаряддя та пакування мають здаватися на утилізацію та повторне перероблення.

Інформацію про утилізацію ви можете отримати в місцевій адміністрації.

9. МОЖЛИВІ НЕСПРАВНОСТІ ТА СПОСОБИ ЇХНЬОГО УСУНЕННЯ (таблиця 4)

Таблиця 4

ОПИС НЕСПРАВНОСТІ	МОЖЛИВА ПРИЧИНА	СПОСІБ УСУНЕННЯ
Двигун не запускається	Немає подачі електроенергії	Перевірте наявність напруги в електромережі

Таблиця 4 (продовження)

ОПИС НЕСПРАВНОСТІ	МОЖЛИВА ПРИЧИНА	СПОСІБ УСУНЕННЯ
Двигун не запускається	Увімкнено аварійне гальмо ланцюга	Розблокуйте
	Пошкоджені мережевий шнур, штепсельна вилка, клавіша «Увімкнення/Вимкнення»	Зверніться до сервісного центру
	Пошкоджений подовжувач	Замініть
	Електродвигун вийшов з ладу	Зверніться до сервісного центру
Електродвигун «іскрить»	Зношені колекторні щітки електродвигуна	Зверніться до сервісного центру
	Пошкоджена обмотка електродвигуна	Зверніться до сервісного центру
Недостатня потужність виробу	Зношені колекторні щітки електродвигуна	Зверніться до сервісного центру
	Електродвигун вийшов із ладу	Зверніться до сервісного центру
	Надмірне натягіння ланцюга	Зменште натягіння ланцюга
	Шина зношена	Замініть шину
	Ланцюг зношений	Замініть ланцюг
Після увімкнення двигуна ланцюг не рухається	Надмірне натягіння ланцюга	Зменште натягіння ланцюга
	Ланцюг заклинило	З'ясуйте причину несправності

Таблиця 4 (продовження)

ОПИС НЕСПРАВНОСТІ	МОЖЛИВА ПРИЧИНА	СПОСІБ УСУНЕННЯ
Немає подачі мастила на «шину»	Немає мастила у мастильно-му бачку	Залейте мастило у мастильний бачок
	Забруднений мастильний канал	Видаліть бруд
	Забруднені отвори в «шині»	Видаліть бруд
	Забруднений/зношений мастильний фільтр	Зверніться до сервісного центру
	Масляний насос вийшов з ладу	Зверніться до сервісного центру
Ланцюг нагрівається	Надмірне натяжіння ланцюга	Зменште натяжіння ланцюга
	Ланцюг ослаблений	Натягніть ланцюг
	Ланцюг зношений	Замініть ланцюг
	Шина зношена	Замініть шину
	Мастило не відповідає вимогам	Замініть мастило
	Немає мастила на ланцюзі	Перевірте наявність мастила у бачку
	Зношена ведуча зірочка	Зверніться до сервісного центру
Низька ефективність роботи виробу	Ослаблене натяжіння ланцюга	Відрегулюйте натяжіння ланцюга
	Ланцюг надітий на шину у зворотному напрямку	Перевірте правильність встановлення ланцюга
	«Шина» зношена	Замініть шину

Таблиця 4 (продовження)

ОПИС НЕСПРАВНОСТІ	МОЖЛИВА ПРИЧИНА	СПОСІБ УСУНЕННЯ
Низька ефективність роботи виробу	Ланцюг затуплений	Заточіть ланцюг або замініть
Підвищена вібрація	Ослаблене кріплення «шини»	Закріпіть шину

10. ГАРАНТІЙНІ ЗОБОВ'ЯЗАННЯ

Гарантійний строк експлуатації пили електричної, моделі «Vitals Master EKZ 2445» та умови гарантії вказані у гарантійному талоні (додаток 1) від дати роздрібного продажу, вказаної у гарантійному талоні. Строк служби виробу становить 3 (три) роки від дати роздрібного продажу. Гарантійний строк зберігання та придатності становить 10 (десять) років від дати виготовлення продукції.

Цей виріб не потребує проведення додаткових проектних робіт для уведення в експлуатацію.

Протягом гарантійного строку експлуатації несправні деталі та вузли будуть замінюватися за умови дотримання всіх вимог цієї інструкції та відсутності ушкоджень, пов'язаних з неправильною експлуатацією, зберіганням і транспортуванням виробу.

Споживач має право на безкоштовне гарантійне усунення несправностей, виявлених і пред'явлених у період гарантійного терміну експлуатації та зумовлених виробничими недоліками.

У зв'язку зі складністю конструкції ремонт може тривати понад два тижні. Причину виникнення несправностей і терміни їхнього усунення визначають фахівці сервісного центру.

Дата виготовлення виробу визначається за серійним номером партії товару, який складається з дев'ятох цифр та має вигляд – ММ.YY.ZZZZZ, який розшифровується таким способом: ММ – місяць виготовлення; YY – рік виготовлення; ZZZZZ – порядковий номер виробу у партії.

11. ДЕКЛАРАЦІЯ ВІДПОВІДНОСТІ

1. Декларування відповідності виробу на території України проводить представник виробника, ТОВ «ПК «ДТЗ», 49000, Україна, м. Дніпро, вул. Надії Алексеєнко, 100, приміщення 1, т.: 0800301400. Наведений виріб відповідає вимогам чинних технічних регламентів та стандартів України. Декларації складаються українською мовою.

2. Декларація про відповідність виробу стосується винятково виробів у тому стані, у якому вони введені в обіг, і не охоплює компонентів та/або змін, які були пізніше впроваджені у виробі кінцевим користувачем.

До оцінки відповідності залучається представник виробника, який долучає орган з оцінки відповідності як третю сторону, незалежну від організації або виробів, які він оцінює.

За результатами оцінки відповідності залучений незалежний, призначений для подібних робіт, орган оформлює сертифікат відповідності або сертифікат типу, перевіряє текст декларації та реєструє у своєму реєстрі.

3. Декларація про відповідність виробу містить такі дані:

– повне найменування та місцезнаходження виробника і його уповноваженого представника;

– повне найменування та місцезнаходження особи-резидента України, уповноваженої виробником на збирання технічного файлу;

– опис і ідентифікаційні дані машини, що охоплюють узагальнене найменування, функції, модель, тип, серійний номер і комерційну назву;

– відомості про те, що машина відповідає положенням Технічного регламенту безпеки машин, і в разі потреби відомості про відповідність машини іншим технічним регламентам та/або іншим вимогам, яким відповідає машина;

– найменування, місцезнаходження та ідентифікаційний номер призначеного органу з оцінки відповідності та номер сертифіката перевірки типу машини;

– у разі необхідності найменування, місцезнаходження та ідентифікаційний номер призначеного органу з оцінки відповідності, яким схвалено систему керування якістю;

– посилання в разі необхідності на:

- національні стандарти, що застосовуються;
- інші нормативні документи, що застосовуються;
- місце й дату декларування;

• зазначення персональних даних і підпис особи, уповноваженої на оформлення декларації від імені виробника або його уповноваженого представника.

4. Уповноважений представник виробника машини на території України зберігає оригінал декларації про відповідність машини протягом щонайменше 10 років від дати виготовлення останньої машини. Скановані копії оригіналу декларації безперешкодно надаються споживачу під час передачі товару.

12. УМОВНІ ПОЗНАЧКИ (таблиця 5)

Таблиця 5

ПОЗНАЧКА	ПОЯСНЕННЯ
см ³ (CC)	Сантиметри кубічні
кВт (kW)	Кіловат
м/с (m/s)	Метрів за секунду
дБ (dB)	Децибел
кг (kg)	Кілограм
мм (mm)	Міліметр

ГАРАНТІЙНИЙ ТАЛОН

№ _____

Під час придбання виробу (товару) вимагайте перевірки комплектності, наявності інструкції, працездатності виробу та правильного заповнення гарантійного талона у вашій присутності.

Постачальник, імпортер, представник виробника та підприємство, яке приймає претензії споживачів на території України: ТОВ «ПРОМИСЛОВА КОМПАНІЯ «ДТЗ», 49000, Україна, м. Дніпро, вул. Надії Алексеєнко, 100, приміщення 1, т. 0 800 301 400.

Адреси сервісних центрів, їхні контакти ви можете знайти на сайтах компанії dtz.ua, торговельних марок vitals.ua, vitals-aqua.ua, nowatools.com.ua, limexbrand.com, ingcotools.com.ua, kentavr.ua або за номером 0 800 301 400.

Найменування товару	
Модель	
Серійний номер	
Торговельна організація	
Адрес торговельної організації	
Виріб перевірів і продав	
Строк гарантії на товар	
Печатка або штамп торговельної організації	
Ціна	

Задоволення претензій споживачів на території України здійснюється відповідно до Закону України «Про захист прав споживачів». Виробник та його адреса вказані на виробі та в експлуатаційних документах. Якщо вказати її на виробі неможливо, то тільки в експлуатаційних документах або пакуванні.

Інформація про товар, яка вказана в гарантійному талоні, має відповідати вказаній на товарі, в експлуатаційній документації та пакуванні. За згодою споживача, під час купівлі, гарантія може бути оформлена в електронному вигляді через онлайн-сервіси продавця.

Вироби торгових марок «Vitals» (серії: «Master», «Professional»), «Vitals Aqua», «KENTAVR», «NOWA», «Powercraft», «Ingco», «Limex», відповідають вимогам технічної документації виробника, чинним вимогам та

стандартам України, вказаним у сертифікатах відповідності та/або деклараціях відповідності технічним регламентам.

Виробник (представник виробника, імпортер, постачальник, продавець) гарантує відповідність виробу (товару) вимогам, зазначеним у нормативних документах за умови дотримання споживачем правил, які вказані в експлуатаційних документах (Інструкції з експлуатації). Виробник (продавець) гарантує можливість використання товару за призначенням протягом строку гарантії. Гарантійний термін експлуатації – термін, протягом якого гарантується використання товару, зокрема комплектувальних виробів та складових частин за призначенням, за умови дотримання споживачем правил користування і протягом якого виконуються гарантійні зобов'язання.

Гарантійний строк (термін) експлуатації товарів на території України поширюється на продукцію, вказану в наведеній нижче таблиці. Роботи з гарантійного ремонту (обслуговування) виконуються для споживача безоплатно.

Вимоги споживача розглядаються після пред'явлення споживачем розрахункового документа, а щодо товарів, на які встановлено гарантійний строк, – технічного паспорта чи іншого документа, що його замінює, з позначкою про дату продажу. Вимоги споживача щодо технічно складних побутових товарів – після пред'явлення розрахункового документа, передбаченого Законом України «Про застосування реєстраторів розрахункових операцій у сфері торгівлі, громадського харчування та послуг», та технічного паспорта чи іншого документа, що його замінює, з позначкою про дату продажу.

У разі оформлення гарантії в електронному вигляді розрахунковий документ залишається єдиним матеріальним підтвердженням купівлі.

На гарантійний ремонт приймаються вироби (товари) у чистому вигляді, без змінних знарядь та аксесуарів, у первісному стані.

Для гарантійного ремонту звертайтеся винятково в сервісні центри торгових марок «Vitals», «Vitals Aqua», «KENTAVR», «NOWA», «Powercraft», «Ingco», «Limex».

Ремонт за гарантією має здійснюватися кваліфікованими фахівцями із використанням оригінальних запасних частин винятково в спеціалізованому центрі. Замінені за гарантією деталі та вузли переходять у розпорядження сервісного центру.

Гарантійний термін експлуатації збільшується на час перебування товару в ремонті (час користування споживачем аналогічним товаром з обмінного фонду до гарантійного терміну не додається). Зазначений час обчислюється від дня звернення споживача до виконавця (продавця,

виробника) з вимогою про усунення недоліків.

Якщо з технічних причин ремонт виробу неможливий, сервісний центр видає акт з експертним висновком, на підставі якого споживач здійснює повернення або заміну товару.

Номенклатура	Торгова марка							
	Vitals			Vitals Aqua	KENTAVR	NOWA	Powercraft	Ingco
	серія Vitals	серія Master	серія Professional					
Садово-паркова техніка*	36	36	60		24	12	12	
Ручний мережевий та акумуляторний електроінструмент	36	36	60			12		
Акумулятори та зарядні пристрої до акумуляторної техніки	12	12	12					
Зварювальне обладнання	36	36	60		24	12	12	
Компресори	36	36	60		24	12	12	
Зарядні пристрої	36	36	60		24	12		
Силове обладнання (генератори, двигуни, мотопомпи)	36	36	60		24	12		
Будівельне обладнання	36	36	60		24			
Мийки високого тиску	36	36	60		24	12		
Насосне обладнання				36**(18***)		24**(18***)	12	
Бетономішалки	24				12			
Промислові обігрівачі	36					12		
Обприскувачі, насадки до обприскувачів	36					12		
Стабілізатори	36							
Ручний інструмент****	12	12	12					12
Садовий ручний інструмент Vitals	12	12						
Лещата слюсарні Vitals	36							
Зварювальні аксесуари Vitals	12		12					

* – до садово-паркової техніки належать: бензопили, електропили, мотокоси, електрокоси, тримери, газонокосарки, гілкоподрібнювачі, повітродувки, мотобури, мотообприскувачі, пирососи садові, човнові мотори, верстати для заточування ланцюгів, кушорізи.

** – для бака розширювального або гідроаккумулятора від наскрізної корозії становить від 12 до 36 місяців (згідно з наведеною таблицею за торговельними марками).

*** – для груші (мембрани) становить від 12 до 18 місяців (згідно з наведеною таблицею за торговельними марками) зі вказаною в гарантійному талоні дати роздрібного продажу.

**** – гарантія надається на весь термін експлуатації до його фізичного зносу (за правильної експлуатації).

ГАРАНТІЙНІ ЗОБОВ'ЯЗАННЯ НЕ НАДАЮТЬСЯ У РАЗІ:

1. Відсутності гарантійного талона або неможливості його прочитати, неправильного або неповного його заповнення, відсутності в ньому дати продажу, печатки (штампа) і підпису продавця, серійного номера виробу.*
2. Відсутності розрахункового документа касового (товарного) чеку або накладної.
3. Наявності виправлень у гарантійному талоні.
4. Відсутності, зміни, знищення серійного номера виробу (товару), або невідповідності серійного номера виробу, вказаному в гарантійному талоні.
5. Відсутності, порушення чи зміни пломби на виробі (якщо вона передбачена).
6. Використання виробу не за призначенням або із рівнем промислових навантажень.
7. Недотримання правил періодичного технічного обслуговування, вказаних в Інструкції з експлуатації (заміни мастила, сальників, колекторних щіток, зубчастих пасків тощо), що стало причиною виходу виробу із ладу.
8. Наявності механічних пошкоджень, які вплинули на функціональність виробу.
9. Наявності недоліків, у результаті порушення режимів зберігання.
10. Самостійного ремонту або модернізації виробу споживачем чи третіми особами поза сервісними центрами.
11. Недоліків, що виникли внаслідок стихійного лиха.
12. Наявності впливу високої температури чи відкритого вогню.
13. Наявності повного природного зносу в результаті надмірної інтенсивної експлуатації.
14. Пошкодження штепсельної вилки внаслідок недостатнього (поганого) електричного контакту, відсутності штепсельної вилки.
15. Виходу з ладу одночасно статора й ротора: недотримання часових інтервалів під час роботи з інструментом, перегріву внаслідок забруднення вентиляційних каналів, перевищення споживчої потужності.

** У разі оформленого електронного гарантійного талона пункт не діє.*

ГАРАНТІЙНІ ОБОВ'ЯЗКИ НЕ ПОШИРЮЮТЬСЯ НА ВИТРАТНІ ЕЛЕМЕНТИ ТА АКСЕСУАРИ, ЯКЩО ЇХНЯ ЗАМІНА ПЕРЕДБАЧЕНА КОНСТРУКЦІЄЮ ТА НЕ ПОВ'ЯЗАНА З РОЗБИРАННЯМ ВИРОБУ:

1. Комплектування (підставки, кріпильні елементи, змінний інструмент, елементи живлення, паси, свічки запалювання та накаливання, ланцюги, ножі та катушки для волосіні, колеса, повітряні та паливні фільтри, щітки, ножі, адаптери ножів, змінні рукави, байонетні роз'єми, запобіжники, опорні фланці під різальні гарнітури, мембрани електричного фарбопульта, знімні руків'я, зварювальні кабелі, аксесуари тощо), документація в комплекті виробу.
2. Неповну комплектацію виробу, яка могла бути виявлена під час його продажу.

Виріб		
Модель		
Серійний номер	<input type="text"/> <input type="text"/> <input type="text"/> <input type="text"/> <input type="text"/> <input type="text"/> <input type="text"/> <input type="text"/> <input type="text"/> <input type="text"/>	
Вилучено (дата):	Торговельна організація	
<input type="text"/> <input type="text"/> <input type="text"/> <input type="text"/> <input type="text"/> <input type="text"/>	Дата продажу	<input type="text"/> <input type="text"/> <input type="text"/> <input type="text"/> <input type="text"/> <input type="text"/>
Видано (дата):		
<input type="text"/> <input type="text"/> <input type="text"/> <input type="text"/> <input type="text"/> <input type="text"/>		
Майстер (ПІБ та підпис)	Печатка або штамп сервісного центру	Печатка або штамп торгової організації

ВІДРИВНИЙ ТАЛОН

Виріб		
Модель		
Серійний номер	<input type="text"/> <input type="text"/> <input type="text"/> <input type="text"/> <input type="text"/> <input type="text"/> <input type="text"/> <input type="text"/> <input type="text"/> <input type="text"/>	
Вилучено (дата):	Торговельна організація	
<input type="text"/> <input type="text"/> <input type="text"/> <input type="text"/> <input type="text"/> <input type="text"/>	Дата продажу	<input type="text"/> <input type="text"/> <input type="text"/> <input type="text"/> <input type="text"/> <input type="text"/>
Видано (дата):		
<input type="text"/> <input type="text"/> <input type="text"/> <input type="text"/> <input type="text"/> <input type="text"/>		
Майстер (ПІБ та підпис)	Печатка або штамп сервісного центру	Печатка або штамп торгової організації

ВІДРИВНИЙ ТАЛОН

Виріб		
Модель		
Серійний номер	<input type="text"/> <input type="text"/> <input type="text"/> <input type="text"/> <input type="text"/> <input type="text"/> <input type="text"/> <input type="text"/> <input type="text"/> <input type="text"/>	
Вилучено (дата):	Торговельна організація	
<input type="text"/> <input type="text"/> <input type="text"/> <input type="text"/> <input type="text"/> <input type="text"/>	Дата продажу	<input type="text"/> <input type="text"/> <input type="text"/> <input type="text"/> <input type="text"/> <input type="text"/>
Видано (дата):		
<input type="text"/> <input type="text"/> <input type="text"/> <input type="text"/> <input type="text"/> <input type="text"/>		
Майстер (ПІБ та підпис)	Печатка або штамп сервісного центру	Печатка або штамп торгової організації

ВІДРИВНИЙ ТАЛОН

Виріб після гарантійного ремонту отримав у робочому стані,
без дефектів. Претензій не маю.

--	--	--

Дата

ПІБ покупця

Підпис покупця

Виріб після гарантійного ремонту отримав у робочому стані,
без дефектів. Претензій не маю.

--	--	--

Дата

ПІБ покупця

Підпис покупця

Виріб після гарантійного ремонту отримав у робочому стані,
без дефектів. Претензій не маю.

--	--	--

Дата

ПІБ покупця

Підпис покупця

ФОРМУЛЯР ГАРАНТІЙНИХ РОБІТ

№	Дата проведення ремонту		Опис ремонтних робіт та замієних деталей	Прізвище майстра та печатка сервісного центру
	Початок	Закінчення		

--	--	--	--	--

--	--	--	--	--

--	--	--	--	--



VITALS.UA

ОФИЦИАЛЬНЫЙ ДИЛЕР В УКРАИНЕ:

storgom.ua

ГРАФИК РАБОТЫ:

Пн. – Пт.: с 8:30 по 18:30

Сб.: с 09:00 по 16:00

Вс.: с 10:00 по 16:00

КОНТАКТЫ:

+38 (044) 360-46-77

+38 (066) 77-395-77

+38 (097) 77-236-77

+38 (093) 360-46-77

Детальное описание товара:

<https://storgom.ua/product/vitals-168537.html>

Другие товары: <https://storgom.ua/elektropily.html>