

ВИБРАЦИОННАЯ РЕЙКА
ВІБРАЦІЙНА РЕЙКА



- РУКОВОДСТВО
- ПО ТЕХНИЧЕСКОЙ
- ЭКСПЛУАТАЦИИ

- КЕРІВНИЦТВО
- З ТЕХНІЧНОЇ
- ЕКСПЛУАТАЦІЇ



Модель
Модель

www.kentavr.ua

BP-2501B

Кентавр



Внимательно изучите данное руководство перед началом использования изделия.



Уважно прочитайте дане керівництво перш ніж почати користуватися виробом.

СОДЕРЖАНИЕ

1.	Описание изделия и внешний вид	5
2.	Комплектация, технические данные	8
3.	Правила безопасности	9
4.	Эксплуатация	11
5.	Техническое обслуживание	17
6.	Транспортировка, хранение и утилизация	24
7.	Возможные неисправности и пути их устранения	26
8.	Гарантийные обязательства	28

ЗМІСТ

1.	Опис виробу та зовнішній вигляд	31
2.	Комплектація, технічні дані	34
3.	Правила безпеки	35
4.	Експлуатація	37
5.	Технічне обслуговування	43
6.	Транспортування, зберігання та утилізація	50
7.	Можливі несправності та шляхи їх усунення	52
8.	Гарантійні зобов'язання	54

УВАЖАЕМЫЙ ПОКУПАТЕЛЬ!

Мы выражаем Вам свою благодарность за выбор продукции ТМ «Кентавр».

Продукция ТМ «Кентавр» изготовлена по современным технологиям, обеспечивающим ее надежную работу в течение долгого времени при условии соблюдения правил эксплуатации и мер предосторожности.

Вибрационная рейка «Кентавр» ВР-2501Б по своей конструкции и эксплуатационным характеристикам соответствует требованиям нормативных документов Украины, а именно:

ДСТУ 3158-95; ГОСТ 12.1.003-83 п. 2.3;
ГОСТ 12.1.012-90 п. 2; ГОСТ 28708-90.



ВНИМАНИЕ!

Перед началом использования изделия внимательно изучите данное руководство.

Данное руководство содержит всю информацию об изделии, необходимую для его правильного использования, обслуживания и регулировки, а так же необходимые меры безопасности при работе с изделием. Бережно храните данное руководство и обращайтесь к нему в случае возникновения вопросов по эксплуатации, хранению и транспортировке изделия. В случае смены владельца изделия передайте это руководство новому владельцу.

В то же время следует понимать, что руководство не описывает абсолютно все ситуации, возможные при применении изделия. В случае возникновения ситуаций, не описанных в данном руководстве, или при необходимости получения дополнительной информации, обратитесь в ближайший сервисный центр ТМ «Кентавр».

Производитель не несет ответственность за ущерб и возможные повреждения, причиненные в результате неправильного обращения с изделием или использования его не по назначению.

ТМ «Кентавр» постоянно работает над усовершенствованием своей продукции и, в связи с этим, оставляет за собой право на внесение изменений, не затрагивающих основные принципы управления, как во внешний вид, конструкцию, комплектацию и оснащение изделия, так и в содержание данного руководства без уведомления потребителей. Все возможные изменения будут направлены только на улучшение и модернизацию изделия.

1. ОПИСАНИЕ ИЗДЕЛИЯ И ВНЕШНИЙ ВИД

1.1. Описание изделия

Вибрационная рейка **ВР-2501Б ТМ «Кентавр»** (далее по тексту – виброрейка) предназначена для уплотнения, выравнивания и заглаживания верхнего слоя свежееуложенного бетона при бетонировании дорог, полов, площадок и т.д. Виброрейка может использоваться в бытовых и промышленных целях. Виброрейка может использоваться как для выравнивания в опалубке, так и для свободного выравнивания. В качестве рейки используется специальный алюминиевый профиль.

Конструктивно виброрейка состоит из силового агрегата, вибрационного механизма, сменной алюминиевой рейки и рамы с рукояткой оператора.

Принцип действия виброрейки предельно прост: вращательное движение от двигателя внутреннего сгорания передается на вибратор, который преобразовывает вращательное движение в возвратно-поступательные движения рейки малой амплитуды (в горизонтальной плоскости).

Виброрейка позволяет делать стяжку из бетонной смеси малой влажности с незначительным использованием воды (около 20%). Уложить бетонную смесь без использования виброрейки практически невозможно. Благодаря большой частоте вибрации рейка сокращает до минимума пористость бетонной смеси, тем самым максимально равномерно распределяет бетонную смесь по поверхности.

Помимо высоких показателей надежности и производительности работы виброрейка «Кентавр» обладает рядом других явных преимуществ, в число которых входят:

- автономность;
- мобильность;
- эргономичность, удобство и простота эксплуатации и обслуживания;
- эффективные амортизаторы снижают вибрацию на рукоятке оператора;
- рычаг дросселя и кнопка выключателя двигателя вынесены на рукоятку оператора;
- большой выбор сменных алюминиевых реек;
- специальная облегченная конструкция алюминиевой рейки обеспечивает гладкое скольжение по бетонной смеси.

1.2. Внешний вид



Рисунок 1

1. Выключатель двигателя.
2. Рычаг дросселя.
3. Откидная опора.
4. Рукоятка оператора.
5. Двигатель в сборе (см. рис. 2).
6. Гибкий вал.
7. Рейка.
8. Амортизаторы.

9. Крепление рейки к силовому агрегату.
10. Фиксатор гибкого вала.
11. Платформа крепления двигателя.
12. Гофрированная труба с тросом дистанционного управления дросселем и силовым проводом выключателя двигателя.

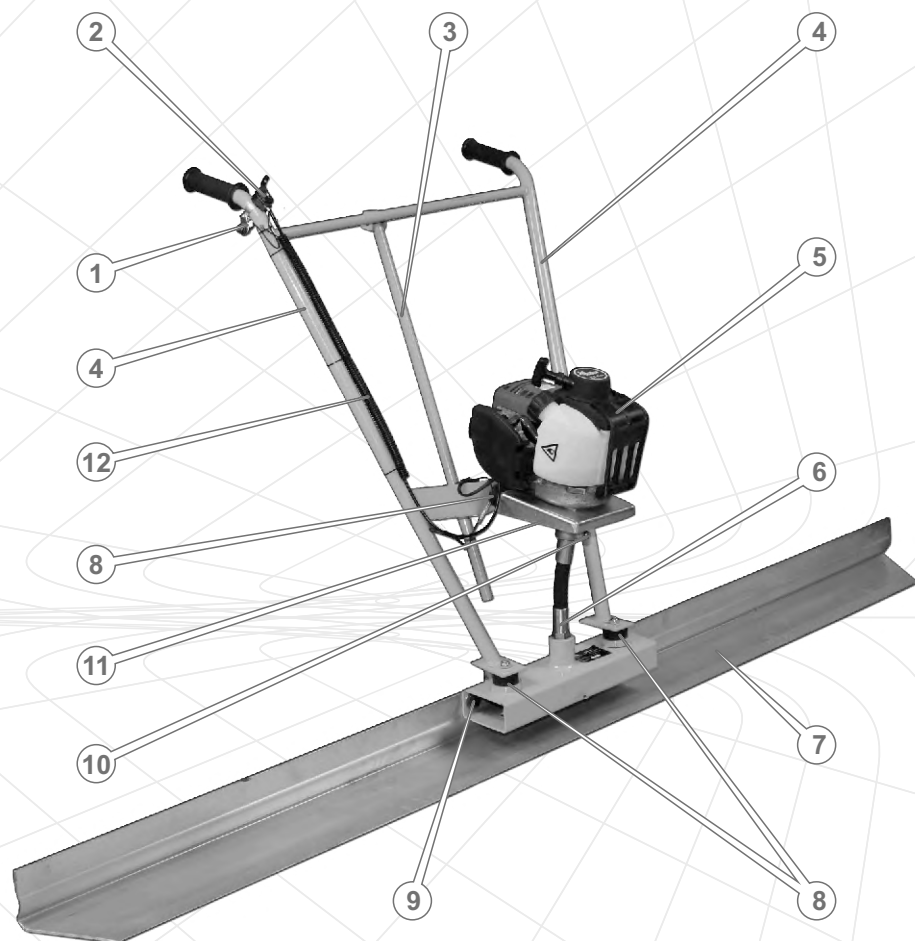

Рисунок 2

1. Защитный кожух.
2. Глушитель.
3. Пробка-щуп отверстия для заливки масла в картер двигателя.
4. Топливный бачок.
5. Защита топливного бачка.
6. Крышка стартера.
7. Рукоятка стартера.
8. Крышка заливной горловины топливного бачка.

9. Рычаг воздушной заслонки карбюратора.
10. Ручной топливоподкачивающий насос «праймер».
11. Топливопровод.
12. Крышка воздушного фильтра.
13. Кнопка-фиксатор крышки воздушного фильтра.
14. Фиксатор троса дистанционного управления дросселем.

2. КОМПЛЕКТАЦИЯ, ТЕХНИЧЕСКИЕ ДАННЫЕ

2.1. Комплектация

1. Виброрейка в сборе.
2. Руководство по эксплуатации.
3. Свечной ключ.
4. Упаковка.

2.2. Технические данные

Характеристики	Модель
	BP-2501Б
Двигатель	Кентавр
Тип двигателя	бензиновый одноцилиндровый четырёхтактный с воздушным охлаждением
Рабочий объем двигателя, куб. см	37,7
Мощность двигателя, л.с.	1,3
Тип топлива	бензин Аи-92
Система запуска	ручной стартер
Объем топливного бачка, л	0,65
Объем масла в картере двигателя, л	0,1
Частота вибрации, 1/мин	5500-6500
Длина сменных реек, м	2,0; 2,5; 3,0; 3,5; 4,0
Габариты упаковки, см	118x75x30
Масса нетто, кг	22,0
Масса брутто, кг	24,0

3. ПРАВИЛА БЕЗОПАСНОСТИ

Запрещается:

- Запускать двигатель и эксплуатировать изделие в случае болезни, в состоянии утомления, наркотического или алкогольного опьянения, а также под воздействием сильнодействующих лекарственных препаратов, снижающих скорость реакции и внимание.
- Запускать двигатель и эксплуатировать изделие лицам, не изучившим правила техники безопасности и порядок эксплуатации виброрейки.
- Запускать двигатель и эксплуатировать виброрейку при наличии каких-либо повреждений, с ненадежно закрепленными частями и деталями изделия.
- Запускать двигатель и эксплуатировать изделие, находящееся в помещении с плохой вентиляцией. Выхлопные газы ядовиты!
- Запускать двигатель и эксплуатировать изделие с неисправным глушителем или без глушителя.
- Заправлять, запускать и эксплуатировать изделие вблизи источника открытого огня (ближе 15 метров), в непосредственной близости от сухих кустов, веток, ветоши или других легковоспламеняющихся предметов, горючих и взрывчатых веществ.
- Оставлять без присмотра изделие с запущенным двигателем.
- Подпускать к изделию детей.
- Проверять наличие искры при выкрученной свече зажигания.



ВНИМАНИЕ!

Перед перемещением, заправкой топливом и маслом, проверкой состояния, очисткой и техническим обслуживанием виброрейки, остановите двигатель и дайте ему остыть.

Для безопасной эксплуатации изделия строго соблюдайте требования:

- Проверьте затяжку всего наружного крепежа, при необходимости подтяните. Все предусмотренные конструкцией составляющие и элементы должны быть на штатных местах.
- Во время заправки и эксплуатации изделия не допускайте попадания топлива и масла на землю и в стоки воды.
- Если топливо или масло пролилось на двигатель, вытрите насухо.



ВНИМАНИЕ!

Соблюдайте максимальную осторожность при обращении с горюче-смазочными материалами, пары топлива очень опасны для здоровья. Помните, что небрежное обращение с топливом может вызвать пожар. Запрещается заправлять двигатель топливом в помещении.

- После заправки плотно закрутите крышку топливного бачка, проверьте, нет ли утечки. В случае утечки топлива устраните ее до запуска двигателя, так как это может привести к пожару. Не допускайте переполнения топливного бачка.
- Внимательно осмотрите топливопровод и стыки на предмет утечки топлива.
- Не дотрагивайтесь до двигателя и движущихся частей изделия во время работы виброрейки.
- Будьте осторожны с горячими деталями двигателя! Глушитель и другие детали изделия сильно нагреваются во время работы и остывают не сразу после его остановки.
- Не открывайте крышку топливного бачка и не производите дозаправку топливом, если двигатель запущен. Не эксплуатируйте изделие без крышки заливной горловины топливного бачка.
- Не запускайте двигатель без крышки воздушного фильтра или без фильтра вообще, так как это может привести к быстрому выходу двигателя из строя.
- Регулярно проверяйте уровень масла в картере двигателя, при необходимости – долейте до нормы.
- Во время работы всегда надевайте защитную одежду, изготовленную из прочного материала, обеспечивающую надежную защиту. Рабочая одежда должна не стеснять движений, но в то же время плотно прилегать к телу, чтобы избежать возможности попасть в движущиеся части виброрейки или зацепиться за какие-либо предметы. Всегда используйте средства защиты лица и глаз (вентилируемую маску, очки), а также органов слуха (наушники, беруши). Надевайте головной убор, а также прочные защитные сапоги или ботинки с закрытым носком и с нескользящей подошвой. Для защиты рук используйте плотные перчатки или рукавицы.
- Следите чтобы люди и животные не находились в рабочей зоне.
- Не перегружайте двигатель, чередуйте работу с отдыхом.
- Во время работы всегда сохраняйте устойчивую позу.
- Воздержитесь от работы виброрейкой в условиях ограниченной видимости, во время дождя и снегопада.
- В случае возникновения каких-либо отклонений в нормальной работе виброрейки, немедленно остановите двигатель, выясните и устраните причину неисправности.

**ВНИМАНИЕ!**

Не используйте изделие в целях и способами, не указанными в данном руководстве.

**ВНИМАНИЕ!**

Данное руководство не может учесть всех случаев, которые могут возникнуть в реальных условиях эксплуатации виброрейки. Поэтому при работе изделием следует руководствоваться здравым смыслом, соблюдать предельное внимание и аккуратность.

4. ЭКСПЛУАТАЦИЯ**4.1. Контроль перед запуском**

1. Достаньте виброрейку и все ее составляющие из упаковки.
2. Осмотрите изделие на предмет повреждений.
3. Обратите внимание на исправность и правильное закрепление рейки.
4. Проверьте топливопровод, заливные отверстия топливного бачка и масляного отсека, область вибратора, а также другие возможные места на предмет утечек. При необходимости – устраните утечки.
5. Проверьте уровень моторного масла в картере двигателя, при необходимости долейте до нормы.
6. Проверьте уровень топлива в топливном бачке, при необходимости – долейте до нормы.
7. Проверьте надежность крепления деталей изделия. При необходимости осуществите подтяжку болтов, винтов и гаек.

4.2. Подготовка к запуску**ВНИМАНИЕ!**

Изделие поставляется без топлива и моторного масла. Перед запуском двигателя необходимо залить соответствующее топливо и масло.

4.2.1. Проверка уровня моторного масла в картере двигателя и заливка масла

Для заправки масла установите двигатель виброрейки горизонтально на защиту топливного бака. Открутите пробку-щуп и залейте в заливную горловину требуемое количество масла. Проверьте с помощью пробки-щупа уровень масла в картере двигателя (см. рис. 3). При необходимости добавьте масла.



Рисунок 3

**ВНИМАНИЕ!**

Если проверка уровня масла производится на разогретом двигателе, необходимо подождать несколько минут после остановки двигателя, чтобы масло успело стечь обратно в полость картера.

4.2.2. Рекомендации по выбору масла

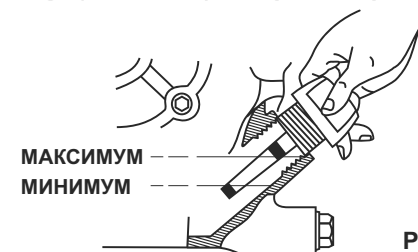
Используйте моторное масло высокого качества. Следует помнить, что качество применяемого в двигателе масла является одним из главных факторов, от которого зависит продолжительная и стабильная работа двигателя. Используя некачественное моторное масло, Вы тем самым сокращаете срок службы двигателя в несколько раз.

Используйте масло, предназначенное для 4-тактных двигателей, которое соответствует (превосходит) требованиям спецификаций по API SJ, или аналогичное этим спецификациям моторное масло. Перед использованием моторного масла всегда проверяйте эксплуатационную маркировку по API на емкости с маслом.

На рисунке 4 представлены рекомендации по подбору масла в зависимости от температуры окружающей среды.

Для повседневного применения рекомендуется моторное масло вязкостью SAE 10W-30. Другой тип вязкости моторного масла, указанного на рисунке 4, может использоваться в случаях, когда средняя температура воздуха в регионе, где используется изделие, находится в соответствующем диапазоне.



Рисунок 4

4.2.3. Заправка топливом

Для заправки изделия используйте чистый, свежий и неэтилированный бензин с октановым числом 92. Рекомендуется использовать бензин в течение одного месяца после его покупки.

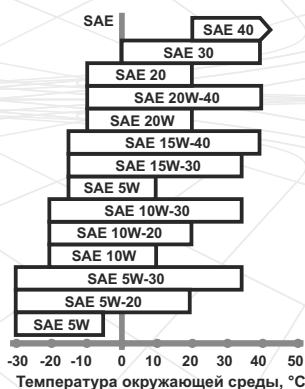

ВНИМАНИЕ!

Не допускайте попадания пыли или воды в топливо и топливный бак.



ВНИМАНИЕ!

Никогда не заливайте в топливный бак вместо бензина дизельное топливо или другие горючие жидкости, так как это приведет к немедленному и полному выходу двигателя из строя.

Проверьте топливопровод на отсутствие повреждения перед заливкой топлива в бачок и запуском двигателя.

Заправку топливом осуществляйте так, чтобы в топливном бачке оставалась воздушная подушка для возможного расширения паров топлива при нагреве. Максимальный уровень топлива при заправке должен быть на 2-3 см ниже нижнего среза заливной горловины топливного бачка.



ВНИМАНИЕ!

Заправлять топливом следует только при остановленном и полностью остывшем двигателе.

4.2.4. Проверка чистоты фильтрующего элемента воздушного фильтра

Загрязненный фильтрующий элемент воздушного фильтра может стать причиной возникновения проблем в процессе запуска, потери мощности, некорректной работы двигателя, тем самым значительно сократить срок службы изделия.

Настоятельно рекомендуем осуществлять проверку состояния фильтрующего элемента воздушного фильтра, руководствуясь регламентом (см. раздел 5 «Техническое обслуживание»).



ЗАПРЕЩЕНО!

Запрещено работать виброрейкой без установленного фильтра или с незакрепленной крышкой фильтра.

4.3. Запуск двигателя

1. В том случае, если осуществляется запуск холодного двигателя или если температура воздуха ниже +15 °C, закройте воздушную заслонку карбюратора, переместив рычаг воздушной заслонки карбюратора (9) (см. рис. 2) в положение I/I. При таком положении воздушной заслонки происходит обогащение топливной смеси в карбюраторе, что обеспечивает более легкий запуск двигателя. При запуске теплого двигателя или когда температура воздуха выше +15 °C обогащение топливной смеси, как правило, не требуется. В том случае, когда двигатель успел частично остыть, может потребоваться частичное обогащение топливной смеси – частичное открытие воздушной заслонки карбюратора.

2. Закачайте топливо в карбюратор, используя ручной топливоподкачивающий насос «праймер». Для этого нажмите 4-6 раз на колпачок «праймера», пока в нем не появится топливо. Если топливо не заполнило «праймер», нажмите на колпачок насоса еще несколько раз.
3. Переведите рычаг дросселя (2) (см. рис. 1) в среднее положение.
4. Возьмитесь за ручку стартера и медленно потяните ее до тех пор, пока не почувствуете сопротивление, это – момент сжатия.
5. Отпустите ручку стартера в исходное положение.
6. Крепко взявшись за рукоятку стартера – резко потяните ее на себя (тяните рукоятку аккуратно и не до конца, чтобы не вырвать стартер). Прodelывайте данную процедуру до тех пор, пока двигатель не запустится.

**ВНИМАНИЕ!**

Тянуть рукоятку стартера следует предельно осторожно, чтобы не выдернуть шнур стартера. После вытягивания шнура при пуске двигателя во избежание повреждения стартера, сопровождайте рукой сматывание шнура.

**ВНИМАНИЕ!**

Если после 5-10 попыток запустить двигатель не удалось, выясните причину (см. раздел 7. руководства «Возможные неисправности и пути их устранения»), устраните неисправность и повторите процедуру запуска.

**ВНИМАНИЕ!**

Не тяните за трос стартера при работающем двигателе, так как при этом двигатель может выйти из строя!

7. После того, как двигатель будет запущен, медленно верните рукоятку стартера в исходное положение.
8. Прогрейте двигатель, пока не будут установлены нормальные устойчивые обороты.
9. После того как двигатель будет прогрет, прекратите подачу обогащенной топливной смеси, открыв воздушную заслонку карбюратора. Для этого переведите рычаг воздушной заслонки в исходное положение. Открывайте воздушную заслонку плавно, чтобы не остановить двигатель обедненной смесью.

**ВНИМАНИЕ!**

Если осуществляется запуск горячего двигателя или температура окружающей среды выше +15 °С, воздушная заслонка карбюратора должна находиться в открытом положении.

**УВАГА!**

Во время запуска теплого двигателя, или же когда температура окружающей среды находится в пределах от +5 °С до +15 °С, может потребоваться частичное обогащение топливной смеси.

**ВНИМАНИЕ!**

Не следует прогревать двигатель на высоких оборотах, так как это уменьшает ресурс двигателя.

4.4. Управление оборотами двигателя

Для изменения частоты вращения коленвала двигателя используйте рычаг дросселя. В конструкции изделия предусмотрена возможность дистанционного управления положением рычага дросселя (устанавливается на рукоятке) при помощи дополнительного тросового привода.

4.5. Остановка двигателя

1. Установите рычаг дросселя (2) (см. рис. 1) в положение холостого хода.
2. Дайте двигателю поработать на холостых оборотах на протяжении 1-3 минут.
3. Выключите зажигание – нажмите кнопку (1) (см. рис. 1) и удерживайте ее в нажатом положении, пока двигатель не остановится.

**ВНИМАНИЕ!**

Внезапная остановка двигателя может привести к нежелательному увеличению температуры и сокращению срока службы двигателя.

4.6. Обкатка двигателя

Новый или недавно отремонтированный двигатель должен пройти обкатку в течение 25 часов – работать на низкой скорости и при малой нагрузке. Во время обкатки не допускайте работы двигателя на высокой скорости и с полной нагрузкой, так как от правильности обкатки зависит долговечность работы двигателя.

**ВНИМАНИЕ!**

При обнаружении отклонений в работе двигателя, немедленно остановите работу двигателя, выясните причины неисправностей и примите меры по их устранению.

4.7. Работа

1. Запустите двигатель.
2. Установите виброрейку на дальний от Вас край уплотняемого участка со свежеслитой бетонной смесью.
3. Займите положение оператора сзади по центру рукоятки.
4. Примите устойчивую позу.
5. Крепко возьмитесь двумя руками за рукоятку, чтобы обеспечить надлежащий контроль над изделием.
6. Медленно переместите рычаг дросселя на рукоятке до достижения включения центробежного сцепления. Вибратор начнет работать, создавая возвратно-поступательные движения рейки.
7. Начинайте перемещать виброрейку назад за собой. Скорость передвижения выбирайте исходя из условий работы, влажности бетонной смеси и ее консистенции. Не допускайте, чтобы рейка погружалась в бетонную смесь. Если выравниванию подлежит густая бетонная смесь, движение виброрейки должно быть медленным. Если выравнивается жидкая бетонная смесь, то движение виброрейки должно быть несколько быстрее. Если виброрейка используется в качестве влажного выравнивателя, то вначале рекомендуется уплотнить свежеслитую бетонную смесь глубинным вибратором.

ПРИМЕЧАНИЕ!

Если работа виброрейкой будет проводиться правильно, поверхность бетонной смеси будет ровной и гладкой.

5. ТЕХНИЧЕСКОЕ ОБСЛУЖИВАНИЕ

5.1. Общие положения

Виброрейка ТМ «Кентавр» представляет собой надежное изделие, которое разработано с учетом всех современных инженерных технологий.

Выполняя все рекомендации руководства по эксплуатации, своевременно осуществляя техническое обслуживание, Вы обеспечите надежную работу виброрейки на протяжении многих лет.

Используйте только оригинальные запасные части ТМ «Кентавр». Использование неоригинальных запасных частей может привести к порче изделия.



ВНИМАНИЕ!

В целях безопасности, перед проведением любого из указанных в данном разделе руководства действий всегда останавливайте двигатель и отсоедините провод от свечи зажигания. Все действия выполняйте только при холодном двигателе.

Периодические проверки и операции по техническому обслуживанию

Таблица 1

Операция	Периодичность				
	Еже-дневно	После первых 25 мото-часов	Каждые 3 месяца или через 50 мото-часов	Каждые 6 месяцев или через 100 мото-часов	Каждый год или через 300 мото-часов
Очистка изделия от пыли и грязи, проверка и подтяжка всех крепежных элементов виброрейки	●				
Проверка уровня и дозаправка моторного масла в картере двигателя	●				
Замена моторного масла		●	●		

Операция	Периодичность				
	Еже-дневно	После первых 25 мото-часов	Каждые 3 месяца или через 50 мото-часов	Каждые 6 месяцев или через 100 мото-часов	Каждый год или через 300 мото-часов
Проверка чистоты фильтрующего элемента воздушного фильтра. Его очистка	●				
Промывка фильтрующего элемента воздушного фильтра*	ежемесячно или каждые 25 моточасов				
Замена фильтрующего элемента воздушного фильтра					●
Проверка зазоров и чистка клапанов**					●
Проверка состояния свечи зажигания, регулировка зазора между электродами			●		
Замена свечи зажигания					●
Проверка искроуловителя и удаление нагара с отверстия выхода отработавших газов глушителя				●	
Проверка системы зажигания**					●
Промывка топливного фильтра и топливного бачка*				●	
Замена топливного фильтра*					●
Проверка состояния топливопровода*				●	

Операция	Периодичность				
	Еже-дневно	После первых 25 мото-часов	Каждые 3 месяца или через 50 мото-часов	Каждые 6 месяцев или через 100 мото-часов	Каждый год или через 300 мото-часов
Замена топливопровода, прокладки крышки топливного бачка	при необходимости				
Обслуживание вибратора					●
Проверка системы охлаждения			●		
Проверка амортизаторов	●				
Замена амортизаторов	при необходимости				

* При работе в загрязненных условиях выполнять чаще.

** Обратитесь в сервисный центр.

Каждый раз перед началом работы виброрейкой необходимо:

- выполнить внешний осмотр изделия на предмет обнаружения неисправностей и повреждений, потеков масла и топлива, при обнаружении – устранить неисправности;
- убедиться в надежности крепления частей и деталей изделия, при необходимости – подтянуть крепления;
- проверить уровень масла в картере, при необходимости долить до нормы;
- проверить уровень топлива в топливной бачке, при необходимости долить;
- проверить чистоту фильтрующего элемента воздушного фильтра.

5.2. Очистка виброрейки от пыли и грязи, подтяжка болтов, винтов и гаек

Очистку виброрейки необходимо проводить после каждого ее использования, а также перед заправкой топливом и моторным маслом. Не допускается эксплуатация изделия с потеками топлива и масла. Предотвращайте скопление затвердевшего материала на двигателе, рукоятках оператора, виброузле и рейке. Следует помнить, что застывший материал тяжелее удалять, чем свежий и влажный. Удаление застывшего материала может сопровождаться повреждениями лакокрасочного покрытия и глубокими царапинами.

Следует помнить, что попадание пыли и грязи в топливо или масло приводит к значительному сокращению срока службы двигателя и вибратора.

Поскольку данное изделие обладает большой силой вибрации, следует перед началом работ проверять затяжку всех болтов, винтов и гаек и не допускать работу виброрейки без какого-либо из них. Помимо этого, необходимо следить за состоянием амортизаторов. Вышедшие из строя амортизаторы будут являться причиной передачи повышенной вибрации на руки оператора.

5.3. Замена моторного масла

Регулярно меняйте масло в картере двигателя. Вначале поменяйте масло после окончания периода обкатки двигателя – по истечении 25 часов, а затем – раз в три месяца или после каждых 50 часов работы двигателя.

Порядок замены моторного масла

1. Извлеките пробку-щуп из отверстия для заливки масла в картер двигателя.
2. Полностью слейте моторное масло из картера.
3. Залейте необходимое количество свежего моторного масла в картер.
4. Вставьте пробку-щуп на штатное место.



ВНИМАНИЕ!

Моторное масло из картера двигателя необходимо сливать горячим, тогда масло стекает полностью и увлекает за собой отложения и вредные примеси сгорания топлива.

5.4. Промывка и замена фильтрующего элемента воздушного фильтра



ВНИМАНИЕ!

Во избежание преждевременного износа и выхода из строя поршневой группы двигателя запрещается запускать двигатель и эксплуатировать виброрейку без установленного воздушного фильтра или если фильтрующий элемент поврежден.

Обслуживание воздушного фильтра

1. Очистите корпус воздушного фильтра от пыли и грязи.
2. Снимите крышку воздушного фильтра (12) аккуратно нажав на кнопку-фиксатор (13) (см. рис. 2).
3. Извлеките поролоновый фильтрующий элемент.
4. Аккуратно удалите пыль и грязь с фильтрующего элемента, не повредив его.



ВНИМАНИЕ!

Не мойте фильтрующий элемент воздушного фильтра растворителями или моющими средствами, воспользуйтесь вместо этого мыльным раствором и мягкой щеточкой.

5.5. Проверка состояния свечи зажигания

Необходимо регулярно очищать и проверять на работоспособность свечу зажигания. Неисправная, загрязненная или имеющая нагар на электродах свеча является причиной тяжелого запуска и плохой работы двигателя.

ПРИМЕЧАНИЕ!

Необходимо использовать свечу зажигания с рекомендованным зазором между электродами, равным 0,6-0,7 мм.



Рисунок 5

Порядок проверки состояния свечи зажигания

1. Аккуратно снимите защитный кожух (1) (см. рис. 2) с двигателя, предварительно отвинтив фиксирующий винт.
2. Отсоедините колпачок от свечи зажигания.
3. Удалите грязь со свечи и колпачка.
4. Открутите ключом свечу зажигания, осмотрите ее. Если свеча повреждена или изношены электроды, замените свечу.
5. Используя специальный щуп, измерьте зазор между электродами свечи (если необходимо, выставьте зазор 0,6 – 0,7 мм, осторожно подгибая боковой электрод) (см. рис. 5).
6. Аккуратно закрутите свечу зажигания.
7. Плотно наденьте колпачок на свечу зажигания, установите на место защитный кожух и зафиксируйте винтом.

5.6. Проверка состояния и очистка искроуловителя

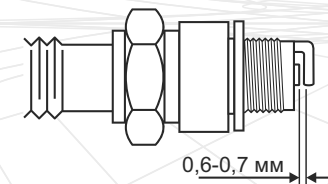
Глушитель снабжен искроуловителем, который предотвращает распространение искр во время работы изделия. Со временем на искроуловителе может скапливаться нагар. Осуществляйте чистку искроуловителя согласно регламента.

5.7. Проверка системы зажигания

Проверка корректной работы системы зажигания должна проводиться квалифицированными специалистами. Обратитесь в сервисный центр по обслуживанию продукции ТМ «Кентавр».

5.8. Чистка топливного бачка и топливного фильтра

Рекомендуется производить чистку топливного фильтра и топливного бачка каждые 100 часов или каждые 6 месяцев работы изделия. Если необходимо, интервал нужно сократить. Данные меры позволят увеличить срок службы топливной системы. Чистку топливного бачка и топливного фильтра следует производить бензином.

5.9. Обслуживание топливопровода

Топливопровод выполнен из резинотехнических изделий, которые подвержены влиянию окружающей среды и механических воздействий. Это не означает, что топливопровод выполнен из плохого материала. У каждого материала есть свой срок эксплуатации и ему присущи свойства старения. Топливопровод является важным элементом двигателя, ему следует уделять повышенное внимание. Для предотвращения возможных утечек топлива следует производить своевременную проверку состояния топливопровода и, если необходимо, его своевременную замену.

5.10. Обслуживание вибратора

Вибратор не требует замены смазки. Тем не менее, следует проверять степень загрязнения и количество смазки в вибраторе не реже чем 1 раз в год. Если смазка окажется с инородными частицами, либо пылью, ее необходимо немедленно заменить. В вибраторе используется консистентная смазка для высоких скоростей.

5.11. Проверка амортизаторов

Осматривайте резиновые виброизолирующие опоры (амортизаторы) на наличие износа или повреждения. Поврежденные амортизаторы необходимо заменить немедленно.

5.12. Проверка системы охлаждения

В двигателе применяется активная система воздушного охлаждения. Регулярно проверяйте целостность лопастей на храповом колесе (находится за ручным стартером). Отсутствие даже одной лопасти может стать причиной перегрева двигателя. Храповое колесо, на котором повреждена хотя бы одна лопасть, следует заменить немедленно.

6. ТРАНСПОРТИРОВКА, ХРАНЕНИЕ И УТИЛИЗАЦИЯ

6.1. Транспортировка



ВНИМАНИЕ!

Запрещено переносить и транспортировать виброрейку с запущенным двигателем.

Транспортировка изделия допускается всеми видами транспорта, обеспечивающими его сохранность, в соответствии с общими правилами перевозок.

Позаботьтесь о том, чтобы не повредить изделие при транспортировке. Не помещайте на изделие тяжелые предметы.

Для удобства транспортировки изделия демонтируйте алюминиевую рейку, отвинтив два фиксирующих болта (9) (см. рис. 1).

Во время погрузочно-разгрузочных работ и транспортировки виброрейка не должна подвергаться ударам и воздействию атмосферных осадков.

Размещение и крепление виброрейки в транспортных средствах должны обеспечивать устойчивое положение изделия и отсутствие возможности его перемещения во время транспортировки.

Избегайте проливов топлива! Перед перевозкой хорошо закрутите крышку топливного бачка.

При перевозках изделия на большие расстояния необходимо слить топливо из топливного бачка.

Допустимые условия транспортировки виброрейки: температура окружающего воздуха от -15 °С до +55 °С, относительная влажность воздуха до 90%.

6.2. Хранение

Если виброрейка не используется на протяжении длительного времени, ее необходимо хранить в проветриваемом помещении при температуре от -15 °С до +55 °С и относительной влажности не более 90%, укрыв от попадания на изделие пыли и мелкого мусора. Наличие в воздухе паров кислот, щелочей и других агрессивных примесей не допускается.

Перед постановкой виброрейки на длительное хранение необходимо:

- завести двигатель и прогреть его в течение 3-5 минут;
- слить топливо из топливного бачка, топливопровода и карбюратора;
- слить масло из картера двигателя;
- залить свежее моторное масло в картер;
- снять колпачок со свечи зажигания, удалить грязь со свечи и колпачка;
- открутить свечным ключом свечу зажигания и налить в рабочую камеру цилиндра 2 куб. см моторного масла, предназначенного для четырехтактных двигателей;
- осторожно два-три раза потянуть на себя рукоятку стартера. Поршневая группа двигателя и гильза цилиндра будут смазаны моторным маслом, тем самым защищены от возможной коррозии;
- установить свечу зажигания на штатное место;
- медленно потянуть за рукоятку стартера до тех пор, пока не почувствуется сопротивление. В данном месте поршень находится в верхней точке (стадия сжатия), впускной и выпускной клапаны закрыты. Хранение двигателя виброрейки в этом положении поможет защитить двигатель от внутренней коррозии;
- очистить виброрейку от пыли и грязи, а также от потеков топлива и масла.

После этого установите виброрейку на ровную поверхность и накройте сухим и чистым материалом.

6.3. Утилизация

Не помещайте изделие в контейнер с бытовыми отходами! Отслужившая свой срок виброрейка, оснастка и упаковка должны сдаваться на утилизацию и переработку.

Информацию об утилизации Вы можете получить в местной администрации.

7. ВОЗМОЖНЫЕ НЕИСПРАВНОСТИ И ПУТИ ИХ УСТРАНЕНИЯ

Неисправность	Причина	Методы устранения
Двигатель не запускается	Неисправен выключатель двигателя	Обратитесь в сервисный центр
	Отсутствует топливо (недостаточное количество топлива) в топливном баке	Налейте топливо в топливный бак
	Прерывистая подача топлива	Слишком мало топлива в топливном бачке – долейте топливо в топливный бачок. Если засорился или протекает топливопровод или топливный фильтр засорен – выполните необходимые регламентные работы
	Засорена/испорчена свеча зажигания	Очистите/замените свечу зажигания
	Холодное время года, моторное масло становится более вязким	Залейте моторное масло в картер после прогрева, после чего запустите двигатель
	Неисправна топливная система. В топливе присутствует вода	Прочистите топливный фильтр и топливопровод. Замените топливо
	Недостаточное количество масла в картере двигателя	Долейте масла до нормы
	Воздушный фильтр засорен	Очистите/замените фильтрующий элемент
	Воздушный фильтр влажный	Высушите/замените фильтрующий элемент
	Карбюратор засорен	Очистите карбюратор
	Топливопровод засорен	Очистите/замените топливопровод
	Двигатель холодный	Закройте воздушную заслонку карбюратора
	Свеча зажигания залита топливом	Высушите свечу зажигания

Неисправность	Причина	Методы устранения
Недостаточная мощность	Свеча зажигания отработала свой ресурс	Замените свечу зажигания
	Несоответствующая свеча зажигания	Замените свечу зажигания
	Недостаточно хорошая подача топлива	Очистите топливную систему
	Изменение положения рычага дросселя не влияет на изменение оборотов двигателя	Обратитесь в сервисный центр
	Поршневые кольца изношены	Замените поршневые кольца (обратитесь в сервисный центр)
	Засорен воздушный фильтр	Прочистите или замените фильтрующий элемент
Самопроизвольная остановка двигателя	Неисправна топливная система	Обратитесь в сервисный центр
	Засорен топливопровод	Очистите топливопровод
	Засорен воздушный фильтр	Прочистите или замените фильтрующий элемент
Отсутствует вибрация	Вышел из строя гибкий вал	Обратитесь в сервисный центр
	Вышел из строя вибратор	Обратитесь в сервисный центр
	Вышла из строя муфта сцепления	Обратитесь в сервисный центр
Некорректная работа изделия, отсутствует контроль над виброрейкой	Изношены амортизаторы	Замените амортизаторы
	Наслоение материала на рабочую поверхность рейки	Очистите рабочую поверхность рейки
	Вышел из строя вибратор	Обратитесь в сервисный центр

8. ГАРАНТИЙНЫЕ ОБЯЗАТЕЛЬСТВА

Гарантийный срок эксплуатации виброплит вибрационной рейки **BP-2501Б ТМ «Кентавр»** составляет 1 (один) год с указанной в гарантийном талоне даты розничной продажи.

Потребитель имеет право на бесплатное гарантийное устранение неисправностей, выявленных и предъявленных в период гарантийного срока и обусловленных производственными и конструктивными факторами.

Гарантийное устранение неисправностей производится путем ремонта или замены неисправных частей агрегата в сертифицированных сервисных центрах. В связи со сложностью конструкции ремонт может длиться более двух недель. Причину возникновения неисправностей и сроки их устранения определяют специалисты сервисного центра.



ВНИМАНИЕ!

Изделие принимается на гарантийное обслуживание только в полной комплектности, тщательно очищенное от пыли и грязи.

Гарантийные обязательства утрачивают свою силу в следующих случаях:

- Отсутствие или нечитаемость гарантийного талона.
- Неправильное заполнение гарантийного талона, отсутствие в нем даты продажи или печати (штампа) и подписи продавца, серийного номера изделия.
- Наличие исправлений или подчисток в гарантийном талоне.
- Полное или частичное отсутствие, нечитаемость серийного номера на изделии, несоответствие серийного номера изделия номеру, указанному в гарантийном талоне.
- Несоблюдение правил эксплуатации, приведенных в данном руководстве, в том числе нарушение регламента технического обслуживания.
- Эксплуатация неисправного или некомплектного изделия, ставшая причиной выхода изделия из строя.
- Попадание внутрь изделия посторонних веществ или предметов.
- Причиной возникшей неисправности стало применение некачественного топлива или масла.
- Изделие имеет значительные механические или термические повреждения, явные следы небрежных эксплуатации, хранения или транспортировки.
- Изделие использовалось не по назначению.
- Производились несанкционированный ремонт, вскрытие компонентов либо попытка модернизации изделия потребителем или третьими лицами.
- Неисправность произошла в результате стихийного бедствия (пожар, наводнение, ураган и т. п.).

Замененные по гарантии детали и узлы переходят в распоряжение сервисного центра.

При выполнении гарантийного ремонта гарантийный срок увеличивается на время пребывания изделия в ремонте. Отсчет добавленного срока начинается с даты приемки изделия в гарантийный ремонт.

В случае если по техническим причинам ремонт изделия невозможен, сервисный центр выдает соответствующий акт, на основании которого пользователь самостоятельно решает вопрос с организацией-поставщиком о замене изделия или возврате денег.

После окончания гарантийного срока сервисные центры продолжают осуществлять обслуживание и ремонт изделия, но уже за счет потребителя.

Гарантийные обязательства не распространяются на неисправности, возникшие вследствие естественного износа или перегрузки изделия.

Гарантийные обязательства не распространяются на комплектующие: свеча зажигания, фильтрующие элементы, топливопровод, рычаг дросселя, трос дросселя, выключатель двигателя, амортизаторы, силовой провод.

Гарантийные обязательства не распространяются на неполноту комплектации изделия, которая могла быть обнаружена при его продаже. Все расходы на транспортировку изделия несет потребитель.

Право на гарантийный ремонт не является основанием для других претензий.

ШАНОВНИЙ ПОКУПЕЦЬ!

Ми висловлюємо Вам свою подяку за вибір продукції ТМ «Кентавр».

Продукція ТМ «Кентавр» виготовлена із застосуванням сучасних технологій, внаслідок чого забезпечується надійна робота даної продукції на протязі досить тривалого часу за умови дотримання правил експлуатації та заходів безпеки.

Вібраційна рейка «Кентавр» ВР-2501Б за своєю конструкцією та експлуатаційними характеристиками відповідає вимогам нормативних документів України, а саме:

ДСТУ 3158-95; ГОСТ 12.1.003-83 п.2.3;
ГОСТ 12.1.012-90 р.2; ГОСТ 28708-90.



УВАГА!

Уважно вивчіть дане керівництво, перш ніж почати користуватися виробом.

Дане керівництво містить всю необхідну інформацію про виріб, необхідну для правильного використання вібраційної рейки, обслуговування та регулювання, а також необхідні заходи безпеки під час роботи з виробом. Дбайливо зберігайте це керівництво і звертайтеся до нього в разі виникнення питань стосовно експлуатації, зберігання та транспортування виробу. У разі зміни власника виробу передайте це керівництво новому власнику.

У той же час слід розуміти, що керівництво не в змозі передбачити абсолютно всі ситуації, які можуть мати місце під час застосування виробу. У разі виникнення ситуацій, які не зазначені у цьому керівництві, або при необхідності отримання додаткової інформації, зверніться до найближчого сервісного центру ТМ «Кентавр».

Виробник не несе відповідальності за збиток і можливі пошкодження, заподіяні внаслідок неправильного поводження з виробом або використання його не за призначенням.

ТМ «Кентавр» постійно працює над удосконаленням своєї продукції та, у зв'язку з цим, залишає за собою право на внесення змін, які не порушують основні принципи управління, як у зовнішній вигляд, конструкцію, комплектацію та оснащення виробу, так і у зміст цього керівництва без повідомлення споживачів. Всі можливі зміни будуть спрямовані тільки на покращення та модернізацію виробу.

1. ОПИС ВИРОБУ ТА ЗОВНІШНІЙ ВИГЛЯД

1.1. Опис виробу

Вібраційна рейка **ВР-2501Б ТМ «Кентавр»** (далі за текстом – віброрейка) призначена для ущільнення, вирівнювання та загладжування верхнього шару щойно вкладеного бетону під час бетонування доріг, підлог, майданчиків тощо. Віброрейка може використовуватися в побутових та промислових цілях. Також віброрейка може використовуватися як для вирівнювання в опалубці, так і для вільного вирівнювання. В якості рейки використовується спеціальний алюмінієвий профіль.

Конструктивно віброрейка складається із силового агрегату, вібраційного механізму, змінної алюмінієвої рейки та рами з рукояткою оператора.

Принцип дії віброрейки надто простий: обертальний рух від двигуна внутрішнього згоряння передається на вібратор, який перетворює обертальний рух у зворотно-поступальні рухи рейки малої амплітуди (в горизонтальній площині).

Віброрейка дозволяє робити стяжку з бетонної суміші низької вологості з незначним використанням води (приблизно 20%). Укласти бетонну суміш без використання віброрейки практично неможливо. Завдяки великій частоті вібрації рейка скорочує до мінімуму пористість бетонної суміші, тим самим максимально рівномірно розподіляє бетонну суміш по поверхні.

Крім високих показників надійності та продуктивності роботи віброрейка «Кентавр» має низку інших явних переваг, до числа яких входять:

- автономність;
- мобільність;
- ергономічність, зручність і простота в ході експлуатації та обслуговуванні;
- ефективні амортизатори знижують вібрацію на рукоятці оператора;
- важіль дроселя і кнопка вимикача двигуна винесені на рукоятку оператора;
- великий вибір змінних алюмінієвих рейок;
- спеціальна полегшена конструкція алюмінієвої рейки забезпечує гладке ковзання по бетонній суміші.

1.2. Зовнішній вигляд

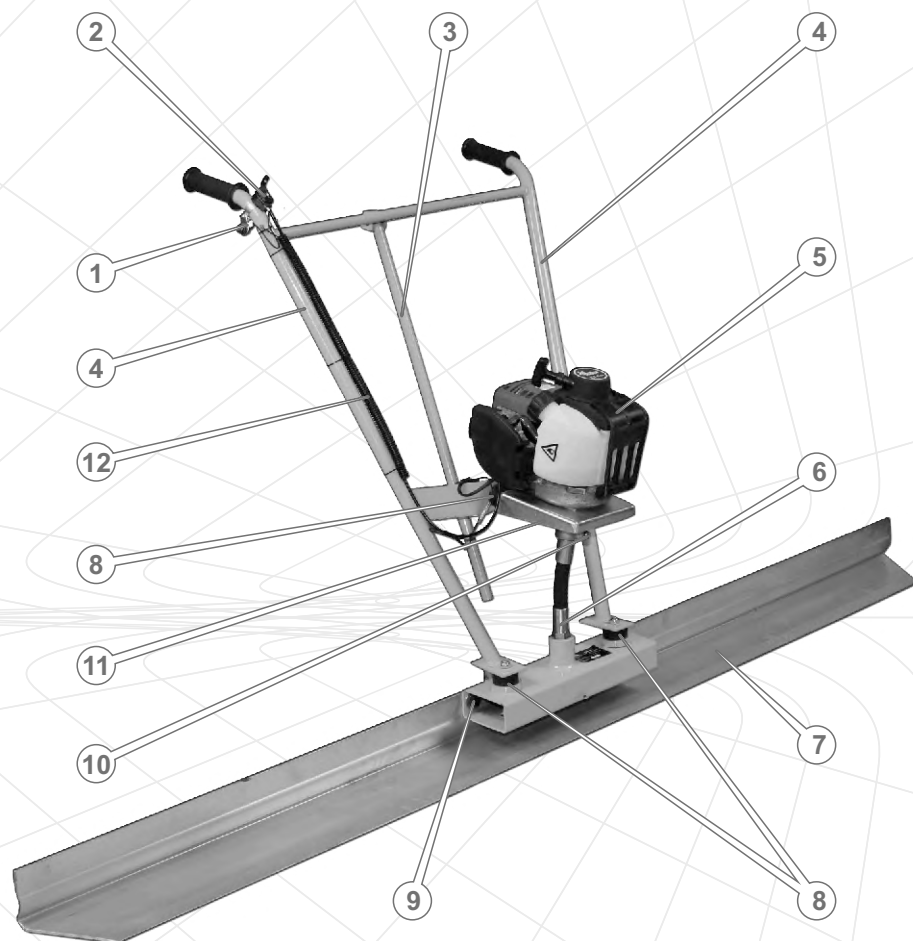

Малюнок 1

1. Вимикач двигуна.
2. Важіль дроселя.
3. Відкидна опора.
4. Рукотка оператора.
5. Двигун в зборі (див. мал. 2).
6. Гнучкий вал.
7. Рейка.
8. Амортизатори.

9. Кріплення рейки до силового агрегату.
10. Фіксатор гнучкого вала.
11. Платформа кріплення двигуна.
12. Гофрована труба з тросом дистанційного керування дроселем і силовим дротом вимикача двигуна.



Малюнок 2

1. Захисний кожух.
2. Глушник.
3. Пробка-щуп отвору для заливання масла в картер двигуна.
4. Паливний бачок.
5. Захист паливного бачка.
6. Кришка стартера.
7. Рукотка стартера.
8. Кришка заливної горловини паливного бачка.

9. Важіль повітряної заслінки карбюратора.
10. Ручний паливопідкачуючий насос «праймер».
11. Паливопровід.
12. Кришка повітряного фільтра.
13. Кнопка-фіксатор кришки повітряного фільтра.
14. Фіксатор троса дистанційного керування дроселем.

2. КОМПЛЕКТАЦІЯ, ТЕХНІЧНІ ДАНІ

2.1. Комплектація

1. Виброрейка в зборі.
2. Керівництво з експлуатації.
3. Свічковий ключ.
4. Упаковка.

2.2. Технічні дані

Характеристики	Модель
	BP-2501Б
Двигун	Кентавр
Тип двигуна	бензиновий одноциліндровий чотиритактний з повітряним охолодженням
Робочий об'єм двигуна, куб. см	37,7
Потужність двигуна, к.с.	1,3
Тип палива	бензин Аи-92
Система запуску	ручний стартер
Об'єм паливного бака, л	0,65
Об'єм масла в картері двигуна, л	0,1
Частота вібрації, 1/хв	5500-6500
Довжина змінних рейок, м	2,0; 2,5; 3,0; 3,5; 4,0
Габаритні розміри, см	118x75x30
Маса нетто, кг	22,0
Маса брутто, кг	24,0

3. ПРАВИЛА БЕЗПЕКИ

Забороняється:

- Запускати двигун та експлуатувати виріб під час хвороби, у стані стомлення, наркотичного чи алкогольного сп'яніння, а також під впливом сильнодіючих лікарських препаратів, які знижують швидкість реакції і увагу.
- Запускати двигун і експлуатувати виріб особам, які не вивчили правила техніки безпеки та порядок експлуатації виброрейки.
- Запускати двигун і експлуатувати виброрейку за наявності яких-небудь пошкоджень, з ненадійно закріпленими частинами та деталями виробу.
- Запускати двигун і експлуатувати виріб, який знаходиться в приміщенні з недостатньою вентиляцією. Вихлопні гази отруйні!
- Запускати двигун і експлуатувати виріб з несправним глушником або без глушника.
- Заправляти, запускати та експлуатувати виріб поблизу джерела відкритого вогню (ближче 15 метрів), в безпосередній близькості від сухих кущів, гілок, дрантя або інших легкозаймистих предметів, горючих та вибухових речовин.
- Залишати без нагляду виріб із запущеним двигуном.
- Підпускати до виробу дітей.
- Перевіряти наявність іскри, якщо свічка запалювання не перебуває на штатному місці.



УВАГА!

Перш ніж здійснювати переміщення, заправку паливом і маслом, перевірку стану, очищення і технічне обслуговування виброрейки, зупиніть двигун і дайте йому охолонути.

Для безпечної експлуатації виробу дотримуйтесь наступних вимог:

- Перевірте стан всього зовнішнього кріплення, за необхідністю підтягніть. Усі передбачені конструкцією складові та елементи повинні перебувати на штатних місцях.
- Під час заправки та експлуатації виробу не допускайте попадання палива і масла на землю і в стоки води.
- Якщо паливо або масло пролилося на двигун, витріть насухо.



УВАГА!

Будьте дуже уважні під час поводження з паливно-мастильними матеріалами, пари палива дуже небезпечні для життя та здоров'я. Пам'ятайте, що недбале поводження з паливом може викликати пожежу. Забороняється заправляти двигун паливом у приміщенні.

- Після заправки щільно закрутіть кришку паливного бачка. Перевірте щоб не було витоків палива. У разі витоків палива усуньте несправність і лише потім здійсніть запуск двигуна. Не допускайте переповнення паливного бачка.
- Уважно огляньте паливопровід та стики на предмет витоків палива.
- Не доторкуйтеся до двигуна і рухомих частин виробу під час роботи віброрейки.
- Будьте обережні з гарячими деталями двигуна! Глушник та інші деталі виробу надмірно нагріваються під час роботи і охолоджуються не відразу після його зупинки.
- Не відкривайте кришку паливного бачка і не здійснійте дозаправку паливом, якщо двигун запущений. Не використовуйте виріб, якщо кришка заливної горловини паливного бачка відсутня.
- Не заводьте двигун без кришки повітряного фільтру або без фільтру взагалі, так як це може призвести до швидкого виходу двигуна з ладу.
- Регулярно перевіряйте рівень масла в картері двигуна, у разі необхідності – долийте до норми.
- Під час роботи завжди надягайте захисний одяг, виготовлений із міцного матеріалу, що забезпечує надійний захист. Робочий одяг не повинен утрудняти рухів, але в той же час щільно прилягати до тіла, щоб уникнути можливості потрапити в рухомі частини віброрейки або зачепитися за будь-які предмети. Завжди використовуйте засоби захисту обличчя і очей (вентильовану маску, окуляри), а також органу слуху (навушники, беруші). Надягайте головний убір, а також взувайте міцні захисні чоботи або черевики з закритим носком і з підошвою, що не ковзає. Для захисту рук використовуйте щільні рукавички або рукавиці.
- Слідкуйте щоб люди і тварини не перебували в робочій зоні.
- Не перевантажуйте двигун, чергуйте роботу з відпочинком.
- Під час роботи завжди зберігайте стійку позу.
- Утримуйтеся від роботи віброрейкою в умовах обмеженої видимості, під час дощу та снігопаду.
- У разі виникнення будь-яких відхилень в нормальній роботі віброрейки, негайно зупиніть двигун, з'ясуйте та усуньте причину несправності.

**УВАГА!**

Не використовуйте виріб у цілях і способами, які не зазначені у цьому керівництві.

**УВАГА!**

Дане керівництво не може передбачити всі випадки, які можуть виникнути в реальних умовах експлуатації віброрейки. Тому під час користування виробом слід керуватися здоровим глуздом, дотримуватися граничної уваги і акуратності.

4. ЕКСПЛУАТАЦІЯ**4.1. Контроль перед запуском**

1. Дістаньте віброрейку і всі її складові з упаковки.
2. Огляньте виріб на предмет пошкоджень.
3. Зверніть увагу на справність і правильне закріплення рейки.
4. Перевірте паливопровід, заливні отвори паливного бачка і масляного відсіку, область вібратора, а також інші можливі місця на предмет витоків. У разі необхідності усуньте теч.
5. Перевірте рівень моторного масла в картері двигуна, у разі необхідності долийте до норми.
6. Перевірте рівень палива в паливному бачку, у разі необхідності долийте до норми.
7. Перевірте надійність кріплення деталей виробу. У разі необхідності здійсніть підтяжку болтів, гвинтів та гайок.

4.2. Підготовка до запуску**УВАГА!**

Виріб поставляється без палива і моторного масла. Перш ніж здійсніти запуск двигуна, необхідно залити відповідне паливо і масло.

4.2.1. Перевірка рівня моторного масла в картері двигуна і заливка масла

Для заправки масла встановіть двигун віброрейки горизонтально на захист паливного бака, відкрутіть пробку-щуп і залийте в заливну горловину необхідну кількість масла. Перевірте за допомогою пробки-щупа рівень масла в картері двигуна (див. мал. 3). У разі необхідності долийте масла.

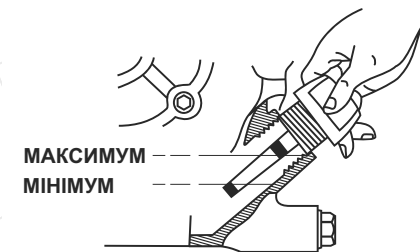

Малюнок 3

**УВАГА!**

Якщо перевірка рівня масла здійснюється на розігрітому двигуні, необхідно почекати декілька хвилин після зупинки двигуна, щоб масло встигло стекти назад в порожнину картера.

4.2.2. Рекомендації щодо вибору масла

Використовуйте моторне масло високої якості. Слід пам'ятати, що якість масла, що використовується у двигуні, є одним із головних чинників, від якого залежить тривала і стабільна робота двигуна. Використовуючи неякісне моторне масло, Ви тим самим скорочуєте термін служби двигуна в декілька разів.

Використовуйте масло, призначене для 4-тактних двигунів, яке відповідає (перевершує) вимогам специфікацій за API SJ, або аналогічне цим специфікаціям моторне масло. Перед використанням моторного масла завжди перевіряйте експлуатаційне маркування згідно з API, яке зазначене на ємності з маслом.

На малюнку 4 представлені рекомендації стосовно підбору масла в залежності від температури навколишнього середовища.

В умовах повсякденного застосування рекомендується використовувати моторне масло із в'язкістю SAE 10W-30. Інший тип в'язкості моторного масла, зазначеного на малюнку 4, може використовуватися у тих випадках, коли середня температура повітря в регіоні, в якому використовується виріб, перебуває у відповідному діапазоні.

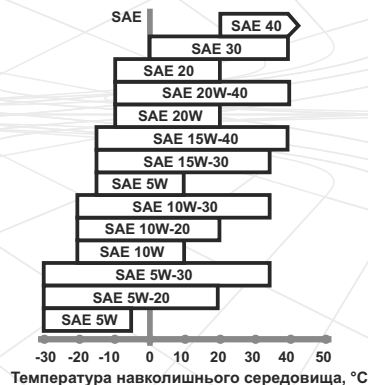

Малюнок 4

4.2.3. Заправка паливом

Щоб здійснити заправку виробу використовуйте чистий, свіжий і неетиллований бензин з октановим числом 92. Рекомендується використовувати бензин на протязі одного місяця після того, як Ви його придбали.



УВАГА!

Не допускайте попадання пилу або води в паливо і паливний бачок.



УВАГА!

Ніколи не заливайте в паливний бачок замість бензину дизельне паливо або інші горючі рідини, так як це призведе до негайного і повного виходу двигуна з ладу.

Перш ніж заливати паливо в бачок і здійснювати запуск двигуна, перевірте паливопровід на відсутність пошкодження.

Заправку паливом здійснюйте таким чином, щоб в паливному бачку залишалася повітряна подушка для можливого розширення парів палива під час нагрівання. Максимальний рівень палива під час заправки повинен бути на 2-3 см нижчий за нижній зріз заливної горловини паливного бачка.



УВАГА!

Заправляти виріб паливом необхідно лише тоді, коли двигун зупинено і він повністю охолонув.

4.2.4. Перевірка чистоти фільтруючого елемента повітряного фільтра

Забруднений фільтруючий елемент повітряного фільтра може стати причиною виникнення проблем в процесі запуску, втрати потужності, некоректної роботи двигуна, тим самим значно скоротити термін служби виробу.

Рекомендуємо здійснювати перевірку стану фільтруючого елемента повітряного фільтра, керуючись регламентом (див. розділ 5. «Технічне обслуговування»).



ЗАБОРОНЕНО!

Заборонено працювати віброрейкою без встановленого фільтруючого елемента повітряного фільтра або якщо кришка повітряного фільтра незакріплена.

4.3. Запуск двигуна

1. В тому випадку, якщо здійснюється запуск холодного двигуна, або якщо температура навколишнього середовища не перевищує +15 °C, закрийте повітряну заслінку карбюратора, перемістивши важіль повітряної заслінки карбюратора (9) (див. мал. 2) в положення I. При такому положенні повітряної заслінки відбувається збагачення паливної суміші в карбюраторі, тим самим забезпечується легкий запуск двигуна. Під час запуску теплому двигуну або коли температура повітря перевищує +15 °C збагачення паливної суміші, як правило, не потрібне. У тому випадку, коли двигун встиг частково охолонути, може знадобитися часткове збагачення паливної суміші – часткове відкриття повітряної заслінки карбюратора.

2. Закачайте паливо в карбюратор, використовуючи ручний паливопідкачуючий насос «праймер». Для цього натисніть 4-6 разів на ковпачок «праймера», поки в ковпачку не з'явиться паливо. Якщо паливо не заповнило «праймер», натисніть на ковпачок насоса ще кілька разів.
3. Перемістіть важіль дроселя (2) (див. мал. 1) у середнє положення.
4. Візьміться за ручку стартера і повільно потягніть її до тих пір, поки не відчуєте опір, це – момент стиснення.
5. Поверніть ручку стартера у вихідне положення.
6. Міцно взявшись за рукоятку стартера, різко потягніть її на себе (тягніть рукоятку акуратно і не до кінця, щоб не вирвати стартер). Виконуйте дану процедуру до тих пір, поки двигун не запуститься.

**УВАГА!**

Тягнути рукоятку стартера необхідно дуже обережно, щоб не висмикнути мотузку стартера. Щоб уникнути пошкодження стартера, змотування мотузки супроводжуйте рукою.

**УВАГА!**

Якщо після 5-10 спроб запустити двигун так і не вдалося, з'ясуйте причину (див. розділ 7. керівництва «Можливі несправності та шляхи їх усунення»), усуньте несправність і повторіть процедуру запуску.

**УВАГА!**

Не тягніть стартер, якщо двигун працює, так як при цьому двигун може вийти з ладу!

7. Після того, як двигун буде запущено, повільно поверніть рукоятку стартера у вихідне положення.
8. Прогрійте двигун, поки не будуть встановлені стійкі оберти.
9. Після того як двигун буде прогрітий, припиніть подачу збагаченої паливної суміші, відкривши повітряну заслінку карбюратора. Для цього перемістіть важіль повітряної заслінки в початкове положення. Відкривайте повітряну заслінку повільно, щоб не зупинити двигун збідненою сумішшю.

**УВАГА!**

Якщо здійснюється запуск гарячого двигуна або температура навколишнього середовища перевищує +15 °С, повітряна заслінка карбюратора повинна бути у відкритому положенні.

**УВАГА!**

Під час запуску теплого двигуна, або ж коли температура навколишнього середовища в межах від +5 °С до +15 °С, може знадобитися часткове збагачення паливної суміші.

**УВАГА!**

Не слід прогрівати двигун на високих обертах, так як при цьому зменшується ресурс двигуна.

4.4. Управління обертами двигуна

Для зміни частоти обертання коленвала двигуна використовуйте важіль дроселя. У конструкції виробу передбачена можливість дистанційного керування положенням важеля дроселя (встановлюється на рукоятці) за допомогою додаткового тросового приводу.

4.5. Зупинка двигуна

1. За допомогою важеля дроселя встановіть мінімальні оберти двигуна.
2. Дайте можливість попрацювати двигуну без навантаження на протязі 1-3 хвилин.
3. Вимкніть двигун – натисніть кнопку (1) (див. мал. 1).

**УВАГА!**

Раптова зупинка двигуна може призвести до небажаного підвищення температури та скорочення терміну служби двигуна.

4.6. Обкатка двигуна

Новий або нещодавно відремонтований двигун повинен пройти обкатку на протязі 25 годин – працювати на низькій швидкості і з незначним навантаженням. Під час обкатки не допускайте щоб двигун працював на високій швидкості і з повним навантаженням, так як від правильності обкатки залежить довговічність роботи двигуна.

**УВАГА!**

У разі виявленні відхилень в роботі двигуна, негайно припиніть роботу виробу, з'ясуйте причини несправностей і вживте заходи щодо їх усунення.

4.7. Робота

1. Запустіть двигун.
2. Установіть віброрейку на віддаленому від Вас краю ділянки, що ущільнюється, зі щойно залитою бетонною сумішшю.
3. Займіть положення оператора ззаду по центру рукоятки.
4. Прийміть стійку позу.
5. Міцно візьміться двома руками за рукоятку, щоб забезпечити належний контроль над виробом.
6. Повільно перемістіть важіль дроселя на рукоятці до моменту вмикання відцентрового зчеплення. Вібратор при цьому почне працювати, створюючи зворотно-поступальні рухи рейки.
7. Починайте переміщувати віброрейку за собою. Швидкість пересування вибирайте виходячи з умов роботи, вологості бетонної суміші та її консистенції. Не допускайте, щоб рейка занурювалася в бетонну суміш. Якщо вирівнюванню підлягає густа бетонна суміш, рухатися віброрейка повинна повільно. Якщо вирівнюється рідка бетонна суміш, рух віброрейки має бути трохи швидшим. Якщо віброрейка використовується в якості вологого вирівнювача, то спочатку рекомендується ущільнити щойно укладену бетонну суміш глибинним вібратором.

ПРИМІТКА!

Якщо робота віброрейкою буде виконуватись правильно, поверхня бетонної суміші буде рівною і гладкою.

5. ТЕХНІЧНЕ ОБСЛУГОВУВАННЯ

5.1. Загальні положення

Віброрейка ТМ «Кентавр» є надійним виробом, який виготовлений з урахуванням усіх сучасних інженерних технологій.

Виконуючи всі рекомендації керівництва з експлуатації, своєчасно здійснюючи технічне обслуговування, Ви забезпечите надійну роботу віброрейки на протязі багатьох років.

Використовуйте тільки оригінальні запасні частини ТМ «Кентавр». Використання неоригінальних запасних частин може призвести до псування виробу.



УВАГА!

В цілях безпеки, перш ніж виконувати будь-які дії, зазначені у цьому розділі керівництва, завжди зупиняйте двигун і від'єднайте дріт від свічки запалювання. Всі дії виконуйте лише тоді, коли двигун повністю охолонув.

Періодичні перевірки та операції з технічного обслуговування

Таблиця 1

Операція	Періодичність				
	Щоденно	По завершенні перших 25 годин напрацювання	Кожні 3 місяці або через 50 мотогодин	Кожні 6 місяців або через 100 мотогодин	Щороку або через 300 мотогодин
Очищення виробу від пилу та бруду, перевірка і підтяжка всіх кріпильних елементів віброрейки	●				
Перевірка рівня та дозаправка моторного масла в картері двигуна	●				
Заміна моторного масла		●	●		

Операція	Періодичність				
	Щоденно	По завершенні перших 25 годин напрацювання	Кожні 3 місяці або через 50 мотогодин	Кожні 6 місяців або через 100 мотогодин	Щороку або через 300 мотогодин
Перевірка чистоти фільтруючого елементу повітряного фільтра та його очистка	●				
Промивка фільтруючого елементу повітряного фільтра*	щомісячно або кожні 25 мотогодин				
Заміна фільтруючого елементу повітряного фільтра*					●
Перевірка зазорів та очищення клапанів**					●
Перевірка стану свічки запалювання, регулювання зазору між електродами		●			
Заміна свічки запалювання					●
Перевірка іскроуловлювача та видалення нагару з отвору виходу відпрацьованих газів глушника			●		
Перевірка системи запалювання**					●
Промивання паливного фільтра і паливного бачка*			●		
Заміна паливного фільтра*					●
Перевірка стану паливопроводу*			●		

Операція	Періодичність				
	Щоденно	По завершенні перших 25 годин напрацювання	Кожні 3 місяці або через 50 мотогодин	Кожні 6 місяців або через 100 мотогодин	Щороку або через 300 мотогодин
Заміна паливопроводу, прокладки кришки паливного бачка	за необхідністю				
Обслуговування вібратора					●
Перевірка системи охолодження			●		
Перевірка стану амортизаторів	●				
Заміна амортизаторів	за необхідністю				

* Під час роботи в забруднених умовах виконувати частіше.

** Зверніться до сервісного центру.

Кожного разу, перш ніж почати користуватися віброрейкою, необхідно:

- провести зовнішній огляд виробу з метою виявлення несправностей і пошкоджень, течі масла і палива, у разі виявлення – усунути несправності;
- переконатися в надійності кріплення частин і деталей виробу, у разі потреби – підтягнути кріплення;
- перевірити рівень масла в картері, у разі потреби – долити до норми;
- перевірити рівень палива в паливному бачку, у разі потреби – долити до норми;
- перевірити чистоту фільтруючого елементу повітряного фільтра.

5.2. Очищення віброрейки від пилу та бруду, підтяжка болтів, гвинтів і гайок

Очищення віброрейки необхідно здійснювати після кожного використання виробу, а також перед заправкою паливом і моторним маслом. Не допускається експлуатація виробу, якщо має місце теч палива чи масла. Запобігайте скупченню затверділого матеріалу на двигуні, рукоятці оператора, вібраційному вузлі та рейці. Слід пам'ятати, що застиглий матеріал важче видалити, ніж свіжий і вологий. Видалення застиглого матеріалу може супроводжуватися ушкодженнями лакофарбового покриття та глибокими подряпинами.

Слід пам'ятати, що потрапляння пилу та бруду в паливо або масло призводить до значного скорочення терміну служби двигуна і вібратора.

Оскільки даний виріб має велику силу вібрації, необхідно перед початком робіт перевіряти затягування всіх болтів, гвинтів і гайок і не допускати роботу віброрейки без будь-якого з них. Крім цього, необхідно стежити за станом амортизаторів. Амортизатори, які вийшли з ладу, стануть причиною передачі підвищеної вібрації на руки оператора.

5.3. Заміна моторного масла

Регулярно міняйте масло в картері двигуна. Спочатку поміняйте масло після закінчення періоду обкатки двигуна – по завершенні 25 годин напрацювання, а потім – один раз на три місяці або після кожних 50 годин роботи двигуна.

Порядок заміни моторного масла

1. Вийміть пробку-щуп з отвору для заливання масла в картер двигуна.
2. Повністю злийте моторне масло з картера.
3. Залийте необхідну кількість свіжого моторного масла в картер.
4. Установіть пробку-щуп на штатне місце.



УВАГА!

Моторне масло з картера двигуна необхідно зливати гарячим, тоді масло стікає повністю і захоплює за собою відкладення і шкідливі домішки, які виникають внаслідок згоряння палива.

5.4. Промивання та заміна фільтруючого елемента повітряного фільтра



УВАГА!

Щоб уникнути передчасного зносу і виходу з ладу поршневої групи двигуна, забороняється запускати двигун і експлуатувати віброрейку без встановленого фільтруючого елемента повітряного фільтра або якщо фільтруючий елемент пошкоджений.

Обслуговування повітряного фільтра

1. Очистіть корпус повітряного фільтра від пилу та бруду.
2. Зніміть кришку повітряного фільтра (12) акуратно натиснувши на кнопку-фіксатор (13) (див. мал. 2).
3. Вийміть поролоновий фільтруючий елемент.
4. Акуратно видаліть пил та бруд із фільтруючого елемента, не пошкодивши його.



УВАГА!

Не мийте фільтруючий елемент повітряного фільтра розчинниками або миючими засобами, натомість скористайтеся мильним розчином і м'якою щіткою.

5.5. Перевірка стану свічки запалювання

Необхідно регулярно очищувати і перевіряти на працездатність свічку запалювання. Несправна чи забруднена свічка запалювання, або свічка, яка має нагар на електродах, стане причиною важкого запуску і поганої роботи двигуна.

ПРИМІТКА!

Необхідно використовувати свічку запалювання з рекомендованим зазором між електродами в межах 0,6-0,7 мм.

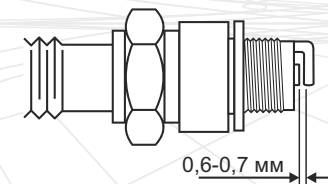

Малюнок 5

Порядок перевірки стану свічки запалювання

1. Акуратно зніміть захисний кожух (1) (див. мал. 2) з двигуна, попередньо відкрутивши фіксуючий гвинт.
2. Від'єднайте ковпачок від свічки запалювання.
3. Видаліть бруд зі свічки і ковпачка.
4. Відкрутіть ключем свічку запалювання, огляньте її. Якщо свічка пошкоджена або зношені електроди, замініть свічку.
5. Використовуючи спеціальний щуп, заміряйте зазор між електродами свічки (у разі потреби, виставте зазор в межах 0,6 - 0,7 мм, обережно підгинаючи бічний електрод) (див. мал. 5).
6. Акуратно встановіть свічку запалювання на штатне місце.
7. Щільно надіньте ковпачок на свічку запалювання, встановіть на місце захисний кожух і зафіксуйте гвинтом.

5.6. Перевірка стану та очищення іскроуловлювача

Глушник забезпечений іскроуловлювачем, який запобігає поширенню іскор під час роботи двигуна. З часом на іскроуловлювачі може скупчуватися нагар. Здійсніть очищення іскроуловлювача згідно з регламентом.

5.7. Перевірка системи запалювання

Перевірка коректної роботи системи запалювання повинна здійснюватися кваліфікованими фахівцями. Зверніться до сервісного центру з обслуговування продукції ТМ «Кентавр».

5.8. Очищення паливного бачка і паливного фільтра

Рекомендується здійснювати очищення паливного фільтра і паливного бачка через кожні 100 годин або кожні 6 місяців роботи виробу. Якщо необхідно, інтервал потрібно скоротити. Дані заходи дозволять збільшити термін служби паливної системи. Очищувати паливний бачок і паливний фільтр необхідно бензином.

5.9. Обслуговування паливопроводу

Паливопровід виготовлений із гумотехнічних виробів, які схильні до впливу навколишнього середовища та механічного впливу. Це не означає, що паливопровід виготовлений із неякісного матеріалу. У кожного матеріалу є свій термін експлуатації і йому притаманні властивості старіння. Паливопровід є важливим елементом двигуна, йому слід приділяти підвищену увагу. Щоб запобігти можливому витoku палива, необхідно проводити своєчасну перевірку стану паливопроводу і, якщо це необхідно, його своєчасну заміну.

5.10. Обслуговування вібратора

Вібратор не потребує заміни мастила. Проте, слід перевіряти ступінь забруднення і кількість мастила в вібраторі не рідше ніж 1 раз на рік. Якщо мастило містить в собі сторонні частинки або пил, його необхідно негайно замінити. У вібраторі використовується мастило, яке призначається для механізмів, що працюють на високій швидкості.

5.11. Перевірка амортизаторів

Оглядайте гумові опори, які запобігають вібрації (амортизатори) на наявність зношення чи пошкодження. Пошкоджені амортизатори необхідно замінити негайно.

5.12. Перевірка системи охолодження

У двигуні застосовується активна система повітряного охолодження. Регулярно перевіряйте цілісність лопатей на храповому колесі (храпове колесо знаходиться за ручним стартером). Відсутність навіть однієї лопаті може стати причиною перегрівання двигуна. Храпове колесо, у якого пошкоджена хоча б одна лопать, необхідно замінити негайно.

6. ТРАНСПОРТУВАННЯ, ЗБЕРІГАННЯ ТА УТИЛІЗАЦІЯ

6.1. Транспортування



УВАГА!

Заборонено переносити і транспортувати віброрейку із запущеним двигуном.

Транспортувати віброрейку дозволяється всіма видами транспорту, які забезпечують збереження виробу, згідно із загальними правилами перевезень.

Подбайте про те, щоб не пошкодити виріб під час транспортування. Не розміщуйте на виробі важкі предмети.

Для зручності транспортування виробу демонтуйте алюмінієву рейку, відгвинтивши два фіксуючих болти (9) (див. мал. 1).

Під час вантажно-розвантажувальних робіт та транспортування віброрейка не повинна підлягати ударам і впливу атмосферних опадів.

Розміщення і кріплення віброрейки в транспортних засобах повинні забезпечувати стійке положення виробу і відсутність можливості його переміщення під час транспортування.

Не допускайте витоку палива! Перш ніж транспортувати виріб, добре закрутіть кришку паливного бачка.

Під час транспортування виробу на великій відстані необхідно злити паливо з паливного бачка.

Допустимі умови транспортування віброрейки: температура навколишнього середовища в межах від -15 °C до +55 °C, відносна вологість повітря при цьому не повинна перевищувати 90%.

6.2. Зберігання

Якщо віброрейка не використовується протягом тривалого часу, її необхідно зберігати в приміщенні, яке добре провітрюється при температурі від -15 °C до +55 °C та відносній вологості повітря не більше ніж 90%, уклавши виріб від попадання на нього пилу та дрібного сміття. Наявність у повітрі парів кислот, лугів та інших агресивних домішок не допускається.

Перш ніж помістити віброрейку на тривале зберігання необхідно:

- завести двигун і прогріти його на протязі 3-5 хвилин;
- злити паливо з паливного бачка, паливопроводу і карбюратора;
- злити масло з картера двигуна;
- залити свіже моторне масло в картер;
- зняти ковпачок зі свічки запалювання, видалити бруд зі свічки і ковпачка;
- відкрутити свічковим ключем свічку запалювання і налити в робочу камеру циліндра 2 куб. см моторного масла, призначеного для чотиритактних двигунів;
- обережно два-три рази потягнути на себе рукоятку стартера. Поршнева група двигуна і гільза циліндра при цьому будуть змащені моторним маслом, тим самим захищені від можливої корозії;
- установити свічку запалювання на штатне місце;
- повільно потягнути за рукоятку стартера до тих пір, поки не відчуєте опір. У даному місці поршень знаходиться у верхній точці (стадія стиснення), впускний і випускний клапани закриті. Зберігання двигуна віброрейки в цьому положенні допоможе захистити двигун від внутрішньої корозії;
- очистити віброрейку від пилу та бруду, а також від плям палива і масла.

Після цього установіть віброрейку на рівну поверхню та накрийте сухим і чистим матеріалом.

6.3. Утилізація

Не викидайте виріб в контейнер із побутовими відходами! Віброрейка, у якої завершився термін експлуатації, оснащення та упаковка повинні здаватися на утилізацію та переробку.

Інформацію про утилізацію Ви можете отримати в місцевій адміністрації.

7. МОЖЛИВІ НЕСПРАВНОСТІ ТА ШЛЯХИ ЇХ УСУНЕННЯ

Несправність	Причина	Методи усунення
Двигун не запускається	Несправний вимикач двигуна	Зверніться до сервісного центру
	Відсутнє паливо (недостатня кількість палива) в паливному бачку	Налийте паливо в паливний бачок
	Переривчаста подача палива	Занадто мала кількість палива в паливному бачку – долийте паливо в паливний бачок. Якщо засмітився чи протікає паливопровід або паливний фільтр засмічений – виконайте необхідні регламентні роботи
	Засмічена/зіпсована свічка запалювання	Почистіть/замініть свічку запалювання
	Холодна пора року, моторне масло стає надто в'язким	Залийте моторне масло в картер після прогрівання, а потім здійсніть запуск двигуна
	Несправна паливна система. У паливі присутня вода	Почистіть паливний фільтр і паливопровід. Замініть паливо
	Недостатня кількість масла в картері двигуна	Долийте моторного масла до норми
	Повітряний фільтр засмічений	Почистіть/замініть фільтруючий елемент повітряного фільтра
	Фільтруючий елемент повітряного фільтра вологий	Висушіть/замініть фільтруючий елемент повітряного фільтра
	Карбюратор засмічений	Почистіть карбюратор
	Паливопровід засмічений	Почистіть/замініть паливопровід
	Двигун холодний	Закрийте повітряну заслінку карбюратора
	Свічка запалювання залита паливом	Висушіть свічку запалювання

Несправність	Причина	Методи усунення
Недостатня потужність	Свічка запалювання відпрацювала свій ресурс	Замініть свічку запалювання
	Невідповідна технічним характеристикам свічка запалювання	Замініть свічку запалювання
	Недостатня подача палива	Почистіть паливну систему
	Зміна положення важеля дроселя не впливає на зміну обертів двигуна	Зверніться до сервісного центру
	Поршневі кільця зношені	Замініть поршневі кільця (зверніться до сервісного центру)
	Засмічений фільтруючий елемент повітряного фільтра	Почистіть або замініть фільтруючий елемент повітряного фільтра
Самовільна зупинка двигуна	Несправна паливна система	Зверніться до сервісного центру
	Засмічений паливопровід	Почистіть паливопровід
	Засмічений фільтруючий елемент повітряного фільтра	Почистіть або замініть фільтруючий елемент повітряного фільтра
Відсутня вібрація	Вийшов з ладу гнучкий вал	Зверніться до сервісного центру
	Вийшов з ладу вібратор	Зверніться до сервісного центру
	Вийшла з ладу муфта зчеплення	Зверніться до сервісного центру
Некоректна робота виробу, відсутній контроль над віброрейкою	Зношені амортизатори	Замініть амортизатори
	Нашарування матеріалу на робочій поверхні рейки	Почистіть робочу поверхню рейки
	Вийшов з ладу вібратор	Зверніться до сервісного центру

8. ГАРАНТІЙНІ ЗОБОВ'ЯЗАННЯ

Гарантійний термін експлуатації віброрейки «Кентавр» ВР-2501Б становить 1 (один) рік із зазначеної в гарантійному талоні дати роздрібного продажу.

Протягом гарантійного терміну несправні деталі й вузли будуть замінюватися за умови дотримання всіх вимог Керівництва з експлуатації і відсутності пошкоджень, пов'язаних з неправильною експлуатацією, зберіганням і транспортуванням виробу. З питань гарантійного обслуговування звертайтеся до авторизованого сервісного центру.

Споживач має право на безкоштовне гарантійне усунення несправностей, виявлених і пред'явлених в період гарантійного терміну та обумовлених виробничими і конструктивними факторами.

Гарантійне усунення несправностей проводиться шляхом ремонту або заміни несправних частин виробу в сертифікованих сервісних центрах. У зв'язку зі складністю конструкції ремонт може тривати більше двох тижнів. Причину виникнення несправностей і строки їх усунення визначають фахівці сервісного центру.



УВАГА!

Виріб приймається на гарантійне обслуговування тільки в повній комплектації, ретельно очищений від бруду і пилу.

Гарантійні зобов'язання втрачають свою силу у наступних випадках:

- Відсутність або нечитабельність гарантійного талону.
- Неправильне заповнення гарантійного талону, відсутність в ньому дати продажу або печатки (штампу) і підпису продавця, серійного номеру виробу.
- Наявність виправлень або підчищень в гарантійному талоні.
- Повна або часткова відсутність, нечитабельність серійного номеру на виріб, невідповідність серійного номеру виробу номеру, вказаному в гарантійному талоні.
- Недотримання правил експлуатації, наведених у данному керівництві, в тому числі порушення регламенту технічного обслуговування.
- Експлуатація несправного або некомплектного виробу, що стала причиною виходу його з ладу. Потрапляння всередину виробу сторонніх речовин або предметів.
- Причиною несправності, яка виникла, стала неякісна або невідповідна вимогам керівництва паливна суміш.
- Виріб має значні механічні чи термічні ушкодження, явні сліди недбалості експлуатації, зберігання або транспортування.
- Виріб використовувався не за призначенням.
- Проводилися несанкціонований ремонт, розкриття компонентів або спроба модернізації виробу споживачем або третіми особами.
- Несправність сталася в результаті стихійного лиха (пожежа, повінь, ураган і т.п.).

Замінені по гарантії деталі й вузли переходять у розпорядження сервісного центру.

При виконанні гарантійного ремонту гарантійний строк збільшується на час перебування виробу в ремонті. Відлік доданого терміну починається з дати приймання виробу в гарантійний ремонт.

У разі якщо з технічних причин ремонт виробу неможливий, сервісний центр видає відповідний акт, на підставі якого користувач самостійно вирішує питання з організацією-постачальником про заміну виробу або повернення грошей.

Після закінчення гарантійного терміну сервісні центри продовжують здійснювати обслуговування та ремонт виробу, але вже за рахунок споживача.

Гарантійні зобов'язання не поширюються на несправності, які виникли внаслідок природного зносу або перевантаження виробу.

Гарантійні зобов'язання не поширюються на комплектуючі частини і витратні матеріали: повітряний фільтр, паливний фільтр, паливопроводи, свічку запалювання, електропроводи і т.д.

Гарантійні зобов'язання не поширюються на неповноту комплектації виробу, яка могла бути виявлена при його продажу. Усі витрати на транспортування виробу несе споживач.

Право на гарантійний ремонт не є підставою для інших претензій.



ГАРАНТІЙНИЙ ТАЛОН

Модель _____

Серійний номер _____

Торгівельна організація _____

Адреса _____

Перевірив і продав _____
(П.І.Б., підпис продавця)

Дата продажу " ____ " " ____ " 201 р.

М.П.

Купуючи виріб, вимагайте перевірки його справності, комплектності і відсутності механічних пошкоджень, наявності відмітки дати продажу, штампа магазину та підпису продавця. Після продажу претензії щодо некомплектності і механічних пошкоджень не приймаються.

Претензій до зовнішнього вигляду, справності та комплектності виробу не маю. Із правилами користування та гарантійними умовами ознайомлений.

_____ (Підпис покупця)

ВІДРИВНІ ТАЛОНИ



Модель _____

Серійний номер _____

Вилучено _____ (дата) Видано _____ (дата)

Майстер _____ (ПІП та підпис)

(торгівельна організація)

(дата продажу)

(ПІП та підпис продавця)

М.П. сервісного центру

М.П.



Модель _____

Серійний номер _____

Вилучено _____ (дата) Видано _____ (дата)

Майстер _____ (ПІП та підпис)

(торгівельна організація)

(дата продажу)

(ПІП та підпис продавця)

М.П. сервісного центру

М.П.



Модель _____

Серійний номер _____

Вилучено _____ (дата) Видано _____ (дата)

Майстер _____ (ПІП та підпис)

(торгівельна організація)

(дата продажу)

(ПІП та підпис продавця)

М.П. сервісного центру

М.П.

ВІДРИВНИЙ ТАЛОН

ВІДРИВНИЙ ТАЛОН

ВІДРИВНИЙ ТАЛОН

ФОРМУЛЯР ГАРАНТІЙНИХ РОБІТ

Виріб після гарантійного ремонту отримав у робочому стані, без дефектів.

_____ (Дата) _____ (П.І.Б., підпис покупця)

Виріб після гарантійного ремонту отримав у робочому стані, без дефектів.

_____ (Дата) _____ (П.І.Б., підпис покупця)

Виріб після гарантійного ремонту отримав у робочому стані, без дефектів.

_____ (Дата) _____ (П.І.Б., підпис покупця)

№	Дата проведення ремонту		Опис ремонтних робіт та заміненних деталей	Прізвище майстра та печатка сервісного центру
	Початок	Закінчення		

ОФИЦИАЛЬНЫЙ ДИЛЕР В УКРАИНЕ:

storgom.ua

ГРАФИК РАБОТЫ:

Пн. – Пт.: с 8:30 по 18:30

Сб.: с 09:00 по 16:00

Вс.: с 10:00 по 16:00

КОНТАКТЫ:

+38 (044) 360-46-77

+38 (066) 77-395-77

+38 (097) 77-236-77

+38 (093) 360-46-77

Детальное описание товара: <https://storgom.ua/product/vibreika-kentavr-vr2501b.html>

Другие товары: <https://storgom.ua/vibrejki.html>