

(D)	Originalbetriebsanleitung - Bandschleifer	7
(GB)	Original Instructions - Belt sander	11
(F)	Notice d'utilisation d'origine - Ponceuse à bande	15
(E)	Manual de instrucciones original - Lijadora de banda	19
(I)	Istruzioni per l'uso originali - Levigatrice a nastro	23
(NL)	Originele gebruiksaanwijzing - Bandschuurmachine	27
(S)	Originalbruksanvisning - Bandslipmaskin	31
(FIN)	Alkuperäiset käyttöohjeet - Nauhahiomakone	35
(DK)	Original brugsanvisning - Båndsliber	39
(N)	Originalbruksanvisning - Båndslipemaskin	43
(P)	Manual de instruções original - Lixadora de cinta	47
(RUS)	Оригинал Руководства по эксплуатации - Ленточная шлифмашина	51
(CZ)	Originál návodu k obsluze - Pásová bruska	55
(PL)	Oryginalna instrukcja eksploatacji - Szlifierka taśmowa	59

BS 75 E

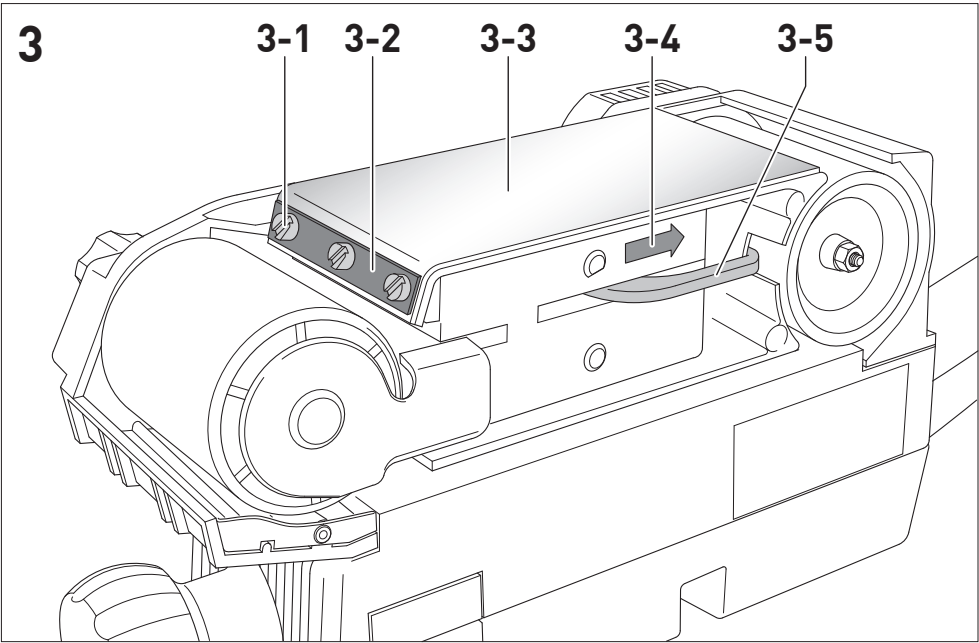

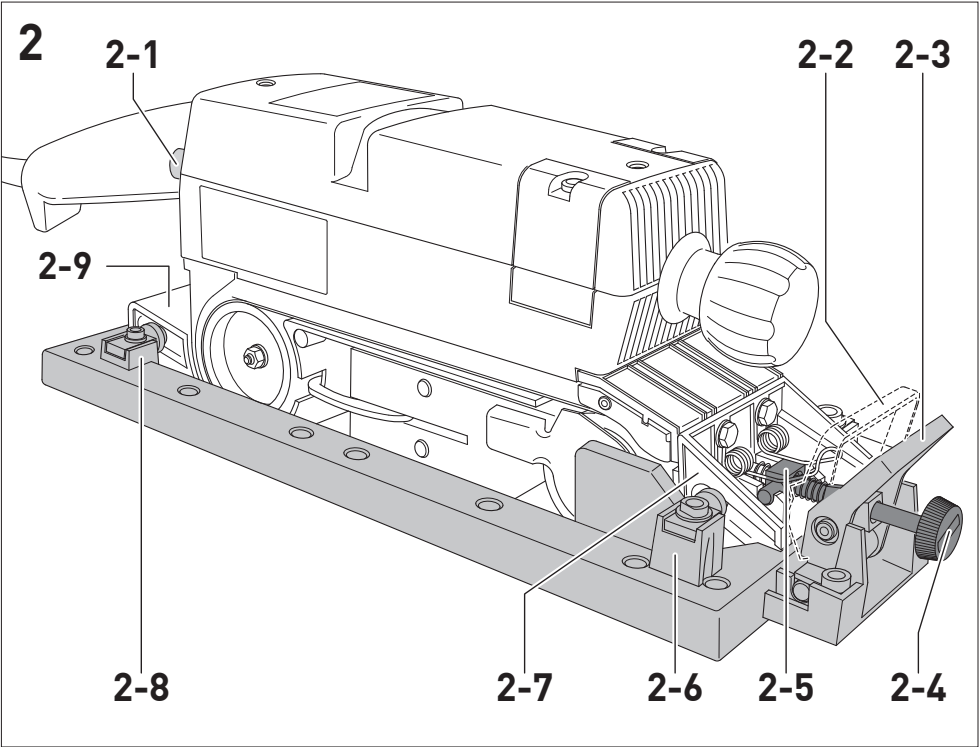
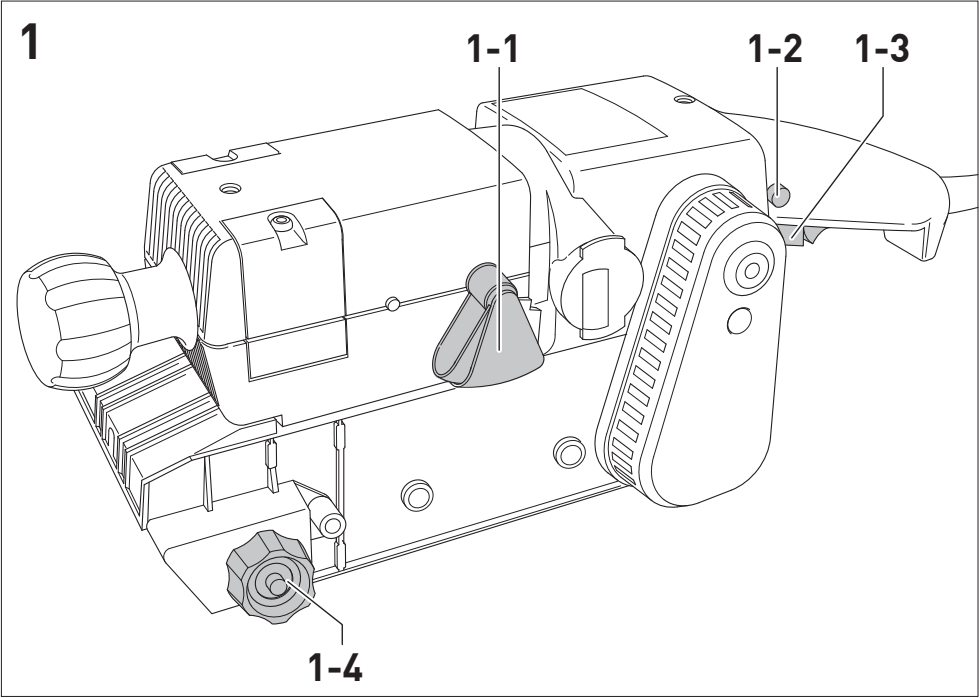

4

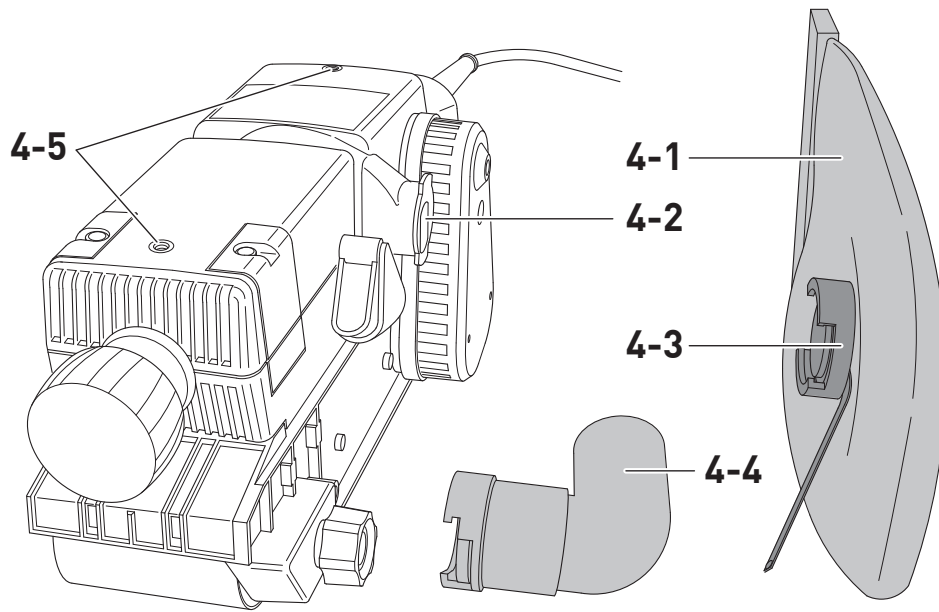

5

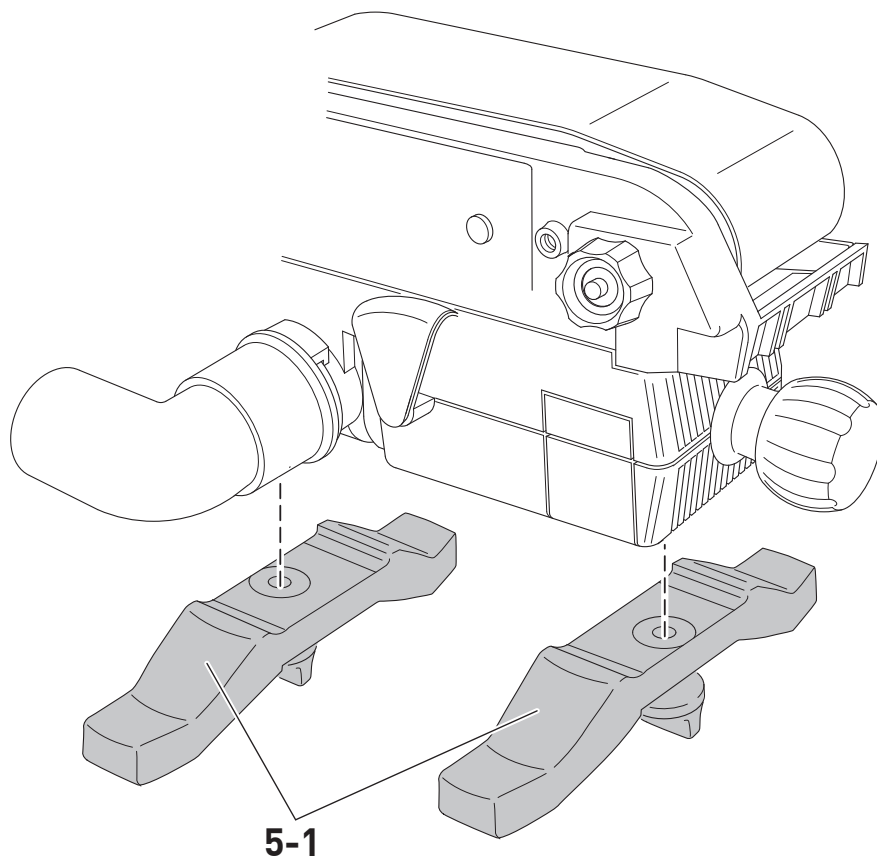

Bandschleifer	Seriennummer *
Belt sander	Serial number *
Ponceuse à bande	N° de série *
	(T-Nr.)
BS 75 E	204650, 204651, 204653, 204654

de EG-Konformitätserklärung. Wir erklären in alleiniger Verantwortung, dass dieses Produkt allen einschlägigen Bestimmungen der folgenden Richtlinien einschließlich ihrer Änderungen entspricht und mit den folgenden Normen übereinstimmt:

en EC-Declaration of Conformity. We declare under our sole responsibility that this product is in conformity with all relevant provisions of the following directives including their amendments and complies with the following standards:

fr CE-Déclaration de conformité communautaire. Nous déclarons sous notre propre responsabilité que ce produit est conforme aux normes ou documents de normalisation suivants:

es CE-Declaración de conformidad. Declaramos bajo nuestra exclusiva responsabilidad que este producto corresponde a las siguientes normas o documentos normalizados:

it CE-Dichiarazione di conformità. Dichiariamo sotto la nostra esclusiva responsabilità che il presente prodotto è conforme alle norme e ai documenti normativi seguenti:

nl EG-conformiteitsverklaring. Wij verklaren op eigen verantwoordelijkheid dat dit produkt voldoet aan de volgende normen of normatieve documenten:

sv EG-konformitetsförklaring. Vi förklarar i eget ansvar, att denna produkt stämmer överens med följande normer och normativa dokument:

fi EY-standardinmukaisuusvakuutus. Vakuutamme yksinvastuullisina, etta tuote on seuraavien standardien ja normatiivisten ohjeiden mukainen:

da EF-konformitetserklæring Vi erklærer at have alene ansvaret for, at dette produkt er i overensstemmelse med de følgende normer eller normative dokumenter:

nb CE-Konformitetserklæring Vi erklærer på eget ansvar at dette produktet er i overensstemmelse med følgende normer eller normative dokumenter:

pt CE-Declaração de conformidade: Declaramos, sob a nossa exclusiva responsabilidade, que este produto corresponde às normas ou aos documentos normativos citados a seguir:

ru Декларация соответствия ЕС: Мы заявляем с исключительной ответственностью, что данный продукт соответствует следующим нормам или нормативным документам:

cs ES prohlášení o shodě: Prohlašujeme s veškerou odpovědností, že tento výrobek je ve shodě s následujícími normami nebo normativními dokumenty:

pl Deklaracja o zgodności z normami UE: Niniejszym oświadczamy na własną odpowiedzialność, że produkt ten spełnia następujące normy lub dokumenty normatywne:

2006/42/EG, 2014/30/EU, 2011/65/EU

EN 62841-1: 2015 + AC: 2015
EN 62841-2-4: 2014 + AC:2015
EN 55014-1: 2017
EN 55014-2: 2015
EN 61000-3-2: 2014
EN 61000-3-3: 2013
EN 50581: 2012

CE Festool GmbH
Wertstr. 20, D-73240 Wendlingen
GERMANY

Wendlingen, 2019-01-10



Markus Stark
Head of Product Development



Ralf Brandt
Head of Product Conformity

* im definierten Seriennummer-Bereich (S-Nr.) von 40000000 - 49999999
in the specified serial number range (S-Nr.) from 40000000 - 49999999
dans la plage de numéro de série (S-Nr.) de 40000000 - 49999999

Bandschleifer

Technische Daten	BS 75 E
Schleifbreite	75 mm
Bandlänge	533 mm
Leistungsaufnahme	1010 W
Bandgeschwindigkeit	
Leerlauf	200–380 m/min
Nennlast	150–320 m/min
Gewicht	
entsprechend EPTA-Procedure 01:2014	4,0 kg

Die angegebenen Abbildungen befinden sich am Anfang dieser Bedienungsanleitung.

Symbole

Achtung, Gefahr!



Anleitung/Hinweise lesen!



Gehörschutz tragen!



Staubmaske tragen!



Augenschutz tragen!



Schutzhandschuhe tragen!



Schutzklasse II



Nicht in den Hausmüll geben.

1 Sicherheitshinweise**1.1 Allgemeine Sicherheitshinweise für Elektrowerkzeuge**

WARNUNG! Lesen Sie alle Sicherheitshinweise und Anweisungen.

Versäumnisse bei der Einhaltung der Sicherheitshinweise und Anweisungen können elektrischen Schlag, Brand und/oder schwere Verletzungen verursachen.

Bewahren Sie alle Sicherheitshinweise und Anweisungen für die Zukunft auf.

Der in den Sicherheitshinweisen verwendete Begriff „Elektrowerkzeug“ bezieht sich auf netzbetriebene Elektrowerkzeuge (mit Netzkabel) und auf akkubetriebene Elektrowerkzeuge (ohne Netzkabel).

1.2. Maschinenspezifische Sicherheitshinweise

- **Halten Sie das Elektrowerkzeug an den isolierten Griffflächen, da die Schleiffläche die eigene Anschlussleitung treffen kann.** Das Beschädigen einer spannungsführenden Leitung kann metallene Geräteteile unter Spannung setzen und zu einem elektrischen Schlag führen.
- **Befestigen und sichern Sie das Werkstück mittels Zwingen oder auf andere Art und Weise an einer stabilen Unterlage, insbesondere beim Schleifen von kleinen Werkstücken.** Wenn Sie das Werkstück nur mit der Hand oder gegen Ihren Körper halten, bleibt es labil, was zum Verlust der Kontrolle führen kann.



Tragen Sie geeignete persönliche Schutzausrüstungen: Hörschutz zur Verminderung des Risikos an Schwerhörigkeit zu erkranken; Schutzbrille; Schutzhandschuhe beim Hantieren mit Werkzeugen und rauen Werkstoffen.

- Beim Arbeiten können schädliche/giftige Stäube entstehen (z.B. bleihaltiger Anstrich, einige Holzarten). Das Berühren oder Einatmen dieser Stäube kann für die Bedienperson oder in der Nähe befindliche Personen eine Gefährdung darstellen. Beachten Sie die in Ihrem Land gültigen Sicherheitsvorschriften. Schließen Sie das Elektrowerkzeug an eine geeignete Absaugeinrichtung an. Tragen Sie zum Schutz Ihrer Gesundheit eine P2-Atemschutzmaske.
- Entstehen beim Schleifen explosive oder selbstentzündliche Stäube, so sind unbedingt die Bearbeitungshinweise des Werkstoffherstellers zu beachten.
- Bei allen Arbeiten an der Maschine zuerst Netzstecker aus der Steckdose ziehen.
- Stecker nur bei ausgeschalteter Maschine einstecken.
- Die Schleifmaschine nur für Trockenschliff verwenden.
- Stets Staubsack oder externe Absaugeinrichtung anschließen.
- Während des Schleifens darauf achten, dass das Kabel nicht mit dem Schleifband in Berührung kommt.
- Regelmäßig den Stecker und das Kabel prüfen, um eine Gefährdung zu vermeiden. Diese bei Beschädigung ausschließlich von einer autorisierten Kundendienstwerkstatt erneuern lassen.

- Keine eingerissenen oder beschädigten Schleifbänder verwenden.

1.3 Emissionswerte

Die nach EN 62841 (siehe EG-Konformitätserklärung) ermittelten Geräuschwerte betragen typischerweise:

BS 75 E	
Schalldruckpegel	$L_{PA} = 88 \text{ dB(A)}$
Schalleistungspegel	$L_{WA} = 99 \text{ dB(A)}$
Unsicherheit	$K = 3 \text{ dB}$



Gehörschutz tragen!

Schwingungsemissionswert a_h (Vektorsumme dreier Richtungen) und Unsicherheit K ermittelt entsprechend EN 62841 (siehe EG-Konformitätserklärung):

Schleifen	$a_h = 6,0 \text{ m/s}^2$
	$K = 2,0 \text{ m/s}^2$

Die angegebenen Emissionswerte (Vibration, Geräusch)

- dienen dem Maschinenvergleich,
- eignen sich auch für eine vorläufige Einschätzung der Vibrations- und Geräuschbelastung beim Einsatz,
- repräsentieren die hauptsächlichen Anwendungen des Elektrowerkzeugs.



VORSICHT

Die Geräuschemissionen können - abhängig von der Art und Weise, in der das Elektrowerkzeug verwendet wird, insbesondere, welche Art von Werkstück bearbeitet wird - während der tatsächlichen Benutzung des Elektrowerkzeugs von den Angabewerten abweichen.

Sicherheitsmaßnahmen zum Schutz des Bedieners festlegen, die auf einer Abschätzung der Belastung während der tatsächlichen Benutzungsbedingungen beruhen. (Hierbei sind alle Anteile des Betriebszyklus zu berücksichtigen, beispielsweise Zeiten, in denen das Elektrowerkzeug abgeschaltet ist, und solche, in denen es zwar eingeschaltet ist, aber ohne Belastung läuft.)

2 Bestimmungsgemäße Verwendung

Universell einsetzbare Schleifmaschine zum Schleifen von Holzwerkstoffen, Kunststoffen und Baustoffen; unter Verwendung entsprechender Schleifbänder Grob- und Feinschliff von Flächen, Kanten, Leisten und Falzen; mit der Type

BS 75 E – Set bei Einsatz des Schleifrahmens Schleifen von hochwertigen Werkstückoberflächen wie Furnieren usw..

Metall und asbesthaltige Werkstoffe dürfen nicht bearbeitet werden. Metalle können beim Bearbeiten Funkenflug erzeugen und das Risiko von Brandgefahr erhöhen.

Handhabung und Anwendung lassen sich durch das angegebene Zubehör erweitern.

Allgemein anerkannte Unfallverhütungsvorschriften und die beigefügten »Sicherheitshinweise« zum Arbeiten mit Elektrowerkzeugen müssen beachtet werden.

Eigenmächtige Veränderungen sowie Anbringen von fremden Zubehörteilen an der Maschine schließen eine Haftung des Herstellers für daraus resultierende Schäden aus.



Für Schäden und Unfälle bei nicht bestimmungsgemäßer Verwendung haftet der Benutzer.

3 Netzanschluss

Die Netzspannung muss mit der Spannung auf dem Leistungsschild übereinstimmen!

Absicherung bei 230 V: 10 A träge oder entsprechender Leitungsschutzschalter.

Der Anschluss ist auch an Steckdosen ohne Schutzkontakt möglich, da eine Schutzisolierung (Klasse II) vorliegt. Nur Verlängerungsleitung mit einem Querschnitt von $3 \times 1,5 \text{ mm}^2$, max. 20 m, ($3 \times 2,5 \text{ mm}^2$, max. 50 m) in ausgerolltem Zustand einsetzen.

Im Freien nur dafür zugelassene und entsprechend gekennzeichnete Verlängerungsleitung verwenden.

4 Elektronische Anpassung der Bandgeschwindigkeit bei Typ BS 75 E



Die Steuerelektronik erlaubt eine stufenlose Anpassung der Bandgeschwindigkeit.

Stellung am Stellrad	Bandgeschwindigkeit (Leerlauf)
1	200 m/min
2	240 m/min
3	300 m/min
4	340 m/min
5	360 m/min
6	380 m/min

Die optimale Bandgeschwindigkeit ist zu Beginn der Schleifarbeiten durch Versuche zu ermitteln, da mehrere Faktoren wie Werkstückoberfläche und

-beschaffenheit, Fabrikat des Schleifbandes und Körnung, Geschicklichkeit usw. ausschlaggebend sind.

Die in der Tabelle aufgeführten Werte stellen nur eine Empfehlung dar.

Anwendung	Stellung am Stellrad	Korn
Massivholz fein	4 - 6	100
Furnier	3 - 4	120
Spanplatten	5 - 6	100
Kunststoff	1 - 4	100
Stahl	2 - 4	80
Lack entfernen	1 - 3	24

Die Bandgeschwindigkeit kann während des Schleifvorganges durch Drehen am Stellrad **[2-1]** bis zum Maximalwert stufenlos verändert werden. Zu beachten ist, dass bei niedrigen Drehzahlstufen die Maschine eine geringere Leistung abgibt.

Um eine Überlastung der Maschine zu vermeiden, muss bei stark abfallender Bandgeschwindigkeit während des Schleifens die Geschwindigkeit durch Drehen am Stellrad erhöht werden.

5 Handhabung

Einschalten nur bei angehobener Maschine. Mit dem Rastknopf **[1-2]** kann man den Schalter **[1-3]** in der EIN-Stellung arretieren.

Vor dem Schleifen den Lauf des Schleifbandes kontrollieren, wenn erforderlich, mit Sterngriff **[1-4]** einregulieren bis das Schleifband mit der äußeren Kante der Schleiffläche abschließt.

Die Maschine mit beiden Händen auf das zu schleifende Werkstück gerade aufsetzen.

Zur Erzielung einer guten Schleifqualität genügt das Eigengewicht als Schleifdruck.

Die ausströmende Kühlluft kann mit der Luftführungsklappe **[1-1]** in die günstigste Richtung gelenkt werden.

5.1 Arbeiten mit Schleifrahmen bei Typ BS 75 E – Set

Maschine mit Rändelschraube **[2-4]** so einstellen, dass beim Aufsetzen auf die Werkstückoberfläche das Schleifband nicht zum Eingriff kommt. Die Zustellung erfolgt durch Drehen an der Rändelschraube in Richtung Pluszeichen bis das Schleifband zum Eingriff kommt. Je nach gewünschter Abtragsmenge an der Rändelschraube weiterdrehen (1 Umdrehung entspricht einer Höhenverstellung von 0,4 mm).

Bei Arbeitsunterbrechung oder Beendigung der Schleifarbeit wird die Maschine mit der Exzenter-schwinge von der eingestellten Arbeitslage **[2-3]** in die Ruhelage **[2-2]** angehoben.

Durch Zurückschwenken der Exzenter-schwinge in Arbeitslage wird die bereits eingestellte Abtragsmenge wieder erzielt.

5.2 Abnahme des Schleifrahmens

Die Rändelschraube **[2-4]** nach unten drücken, bis das Gelenkstück **[2-5]** aus der Federrasterung herausspringt und die Maschine nach hinten ausgehoben werden kann.



Maschine und Schleifrahmen sind durch entsprechende Justierung der Führungsböcke bereits im Werk auf optimale Genauigkeit ausgerichtet. Deshalb dürfen die Führungsböcke nicht entfernt werden.

5.3 Montage des Schleifrahmens

Darauf achten, dass die am Schleifrahmen befestigten Gleitzapfen **[2-6, 2-8]** in die Führungsnuten der Führungsböcke vorne und hinten **[2-7, 2-9]** eingreifen; Maschine entlang der Führungsnuten nach unten bewegen bis das Gelenkstück **[2-5]** einrastet.

5.4 Schleifbandwechsel

Hebel **[3-5]** nach vorne ziehen; das Band ist entspannt und wird abgenommen.

Achten Sie beim Einlegen darauf, dass die Laufrichtung des Schleifbandes (üblicherweise mit einem Pfeil auf der Innenseite gekennzeichnet) mit der Laufrichtung der Maschine **[3-4]** übereinstimmt.

Schleifband mit Hebel wieder spannen und im Lauf einregulieren.

5.5 Staubabsaugung

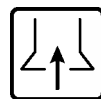

Beim Arbeiten entstehende Stäube können gesundheitsschädlich, brennbar oder explosiv sein.

Geeignete Schutzmaßnahmen sind erforderlich.

Der Staubsack **[4-1]** wird mit dem Adapter **[4-3]** an den Auslasskanal **[4-2]** mit einer Rechtsdrehung durch den Bajonettverschluss festgeklemmt und zum Entleeren mit Linksdrehung abgenommen. Beim Befestigen ist darauf zu achten, dass der abstehende Schenkel der Blattfeder das Bandgehäuse berührt.

Durch rechtzeitiges Leeren wird die gute Wirkungsweise der Absaugung erhalten.

Zum umweltfreundlichen Arbeiten ist es empfehlenswert, mit einem Festool Absauggerät zu arbeiten.

Die Verbindungsmuffe vom Saugschlauch ist über den mitgelieferten Adapter **[4-4]** anschließbar.

5.6 Stationäreinsatz (teilweise Zubehör)

- Befestigen Sie die beiden Füße **[5-1]** an den beiden Gewindebohrungen **[4-5]**. Achtung: die geraden Seiten der Füße müssen nach innen zueinander zeigen.
- Sorgen Sie für einen sicheren Stand der Maschine: spannen Sie die Füße mit Schraubzwingen auf der Unterlage fest.
- Arbeiten Sie nicht mit übergroßen und zu schweren Werkstücken, die das Werkzeug beschädigen könnten.

6 Wartung und Pflege



Ziehen Sie vor allen Arbeiten an der Maschine stets den Netzstecker aus der Steckdose!



Alle Wartungs- und Reparaturarbeiten, die ein Öffnen des Motorgehäuses erfordern, dürfen nur von einer autorisierten Kundendienstwerkstatt durchgeführt werden.



Kundendienst und Reparatur: Nur durch Hersteller oder durch Servicewerkstätten. Nächstgelegene Adresse unter: www.festool.com/service



Nur original Festool Ersatzteile verwenden! Bestell-Nr. unter www.festool.com/service

Nach starker Abnutzung des Graphit-Belages der Schleifunterlage **[3-3]** ist diese auszuwechseln. Dazu löst man die 3 Zylinderschrauben **[3-1]** und nimmt die Druckleiste **[3-2]** ab.

Für grobe Schleifarbeiten mit hoher Abtragsleistung ist eine Schleifunterlage lieferbar.

Der Bandschleifer ist weitgehend wartungsfrei. Die Schmierung der Wälzlager und des Getriebes ist für die Lebensdauer der Maschine ausreichend.

Es empfiehlt sich, gelegentlich die Lufteintritts- und -austrittsöffnungen sowie den Staubansaugkanal bei stehender und laufender Maschine mit Druckluft auszublasen, um ein Zusetzen der Öffnungen zu verhindern.

Die Spezialkohlen nützen sich nur bis auf eine zulässige Restlänge ab. Danach erfolgt selbsttätig Stromunterbrechung und Stillstand der Maschine. Das Motorgehäuse darf nur durch eine autorisierte

Festool Servicewerkstätte geöffnet werden, weil für die Montage Spezialkenntnisse erforderlich sind.

7 Zubehör

Die Bestellnummern für Zubehör und Werkzeuge finden Sie in Ihrem Festool Katalog oder im Internet unter „www.festool.com“.

Schleifbänder

- **Kunstharzgebundene X-Gewebe Schleifbänder:** Schleifen von Holz und Hartfaserplatten.
- **Combinations Schleifbänder:** zum Entfernen von Anstrichen, Betonresten, Schleifen von Gipsflächen.

8 Entsorgung

Werfen Sie Elektrowerkzeuge nicht in den Hausmüll! Führen Sie Gerät, Zubehör und Verpackung einer umweltgerechten Wiederverwertung zu. Beachten Sie dabei die geltenden nationalen Vorschriften.

Nur EU: Gemäß Europäischer Richtlinie über Elektro- und Elektronik-Altgeräte und Umsetzung in nationales Recht, müssen verbrauchte Elektrowerkzeuge getrennt gesammelt und einer umweltgerechten Wiederverwertung zugeführt werden.

Informationen zur REACH:

www.festool.com/reach

Belt sander

Technical data		BS 75 E
Sanding width		75 mm
Belt length		533 mm
Power consumption		1010 W
Belt speed		
no-load	200 - 380 m/min	
rated load	150 - 320 m/min	
Weight		
according to EPTA-Procedure 01:2014		4.0 kg

The specified illustrations can be found at the beginning of the operating instructions.

Graphical symbols

-  Caution. Danger!
-  Read the operating instructions/notes
-  Wear ear protection!
-  Wear a dust mask!
-  Wear protective goggles!
-  Wear protective gloves!
-  Safety class II
-  Do not dispose of it with domestic waste.

1 Safety warnings

1.1 General power tool safety warnings

 **WARNING! Read all safety warnings, instructions, illustrations and specifications provided with this power tool.**

Failure to follow all instructions listed below may result in electric shock, fire and/or serious injury. **Save all warnings and instructions for future reference.**



The term „power tool“ in the warnings refers to your mains-operated (corded) power tool or battery-operated (cordless) power tool.

1.2 Tool-specific safety warnings

- **Hold the power tool by insulated gripping surfaces, because the sanding surface may contact its own cord.** Cutting a “live” wire may make

exposed metal parts of the power tool “live” and could give the operator an electric shock.

- **Use clamps or another practical way to secure and support the workpiece to a stable platform - mainly in case of grinding small pieces.** Holding the work by your hand or against the body leaves it unstable and may lead to loss of control.

  Wear suitable personal protection equipment: ear protection to reduce the risk of damaging your hearing; protective goggles; protective gloves when handling tools and coarse materials.

- Harmful/toxic dusts can occur during your work (e.g. lead-containing paint, some types of wood). Contact with these dusts, especially inhaling them, can represent a hazard for operating personnel or persons in the vicinity. Comply with the safety regulations that apply in your country. Connect the electric power tool to a suitable extraction system. To protect your health, wear a P2 protective mask.

- The manufacturer’s handling and processing instructions must be observed without fail if explosive or self-igniting dusts are likely to occur during sanding.

- Before doing any work to the machine, first remove the plug from the mains.

- Only insert plug when machine is switched off.

- Use the machine only for dry sanding.

- Always connect to a dust bag or external dust extraction device.

- When sanding take care the cable does not come into contact with the sanding belt.

- Check the plug and the cable regularly in order to prevent a hazard. In the event of damage, these must be replaced by an authorised service workshop only.

- Do not use torn or damaged sanding belts.

- **Only for AS/NZS:** The tool shall always be supplied via residual current device with a rated residual current of 30 mA or less.

1.3 Emission levels

Typically, the noise levels that are determined in accordance with EN 62841 (see EC declaration of conformity) are as follows:

BS 75 E	
Sound pressure level	$L_{PA} = 88 \text{ dB(A)}$
Sound power level	$L_{WA} = 99 \text{ dB(A)}$
Uncertainty	$K = 3 \text{ dB}$



Wear ear protection!

Vibration emission value a_h (vector sum for three directions) and uncertainty K measured in accordance with EN 62841 (see EU Declaration of Conformity):

Sanding	$a_h = 6.0 \text{ m/s}^2$
	$K = 2.0 \text{ m/s}^2$

The specified emissions values (vibration, noise)

- are used to compare machines.
- They are also used for making preliminary estimates regarding vibration and noise loads during operation.
- They represent the primary applications of the power tool.



CAUTION

The noise emissions during actual use of the power tool can differ from the declared values depending on the ways in which the tool is used especially what kind of workpiece is processed.

Identify safety measures to protect the operator that are based on an estimation of exposure in the actual conditions of use (taking account of all parts of the operating cycle such as the times when the tool is switched off and when it is running idle in addition to the trigger time).

2 Intended use

All-purpose sander for sanding wood, plastics and building materials; using the appropriate sanding belts, surfaces, edges, lippings and rebates can be rough or fine sanded; with the Type BS 75 E – Set, using the sanding frame, high-grade workpiece surfaces such as veneers etc., can be sanded.

The operation and application of the sander can be extended with the accessories listed.

Metals and materials that contain asbestos must not be processed. Sparks may be created when processing metals, which increase the risk of fire. Generally accepted accident prevention regulation and the enclosed »Safety Instructions« for the avoidance of accidents when working with the electric tools, must be complied with.

The manufacturer is not liable for damages caused by unauthorized changes or the use of external accessories with the machine.



The user is liable for damage and injury resulting from incorrect usage!

3 Mains supply

The mains voltage must match the voltage on the rating plate.

Fuse for 230 V: 10 Amp slow action or equivalent automatic cut-out.

Connection is also possible to sockets without an earthing contact, as protective insulation (Class II) is present.

Only use a run out extension lead with a cross section of $3 \times 1.5 \text{ mm}^2$, max. 20 m, ($3 \times 2.5 \text{ mm}^2$, max. 50 m). When tool is used outdoors, use only extension cords intended for use outdoors and so marked.

4 Electronic adaptation of belt speed on types BS 75 E



The control electronics permits the infinitely variable adaptation of the belt speed.

Setting of set wheel	Belt speed (no-load)
1	200 m/min
2	240 m/min
3	300 m/min
4	340 m/min
5	360 m/min
6	380 m/min

The most suitable belt speed must be found by trial and error when starting work, because there are several prime factors which influence the choice, such as the surface and quality of the workpiece, the make of abrasive belt and grit, skill of the operator etc.

The figures shown in the table are only recommended values.

Application	Setting of set wheel	Grit
Solid wood, fine	4 - 6	100
Veneer	3 - 4	120
Chipboard	5 - 6	100
Plastics	1 - 4	100
Steel	2 - 4	80
Paint removal	1 - 3	24

The belt speed is infinitely adjustable up to the maximum setting while work is in process.

This is done by turning the set wheel **[2-1]**.

It must be remembered that at low speed settings the sander has a lower power output. In order to

avoid overloading, therefore, the speed has to be increased by turning the set wheel if it turns out that the belt speed falls sharply while working.

5 Operation

Only to be switched on when the machine is raised. Using the lock on button [1-2], the switch [1-3] can be locked in the ON position. Before sanding, check the alignment of the belt and if necessary, adjust by turning the adjusting knob [1-4] until the belt is flush with the outside edge of the sanding face.

Using both hands, place the machine straight onto the workpiece to be sanded.

The actual weight of the machine provides adequate sanding pressure to produce good sanding quality.

The expelled cooling air can be guided in the most favourable direction by the ducting flap [1-1].

5.1 Working with the sanding frame in the case of type BS 75 E – Set

Set the machine with the knurled head screw [2-4], so that when it is placed on the workpiece surface the sanding belt does not engage.

The sanding belt is engaged by turning the knurled head screw towards the plus symbol until the belt makes contact.

Continue turning the knurled screw to achieve the desired depth of stock removal (1 complete turn corresponds to a height adjustment of 0.4 mm).

When interrupting or on completing work, the sander is raised from the working position [2-3] set to a position of rest [2-2] by means of an eccentric lever.

By swinging the eccentric lever back to working position the depth of stock removal set previously is again obtained.

5.2 Taking the sanding frame off

Press down the knurled head screw [2-4] until the shank [2-5] springs out of the spring catch and the machine can be withdrawn from the rear.



The sander and sanding frame are aligned for optimum accuracy at the factory by suitable adjustment of the guiding struts. For this reason do not remove the guiding struts.

5.3 Assembling the sanding frame

Make sure that the glide pins [2-6, 2-8] fixed to the sanding frame engage front and back in the grooves of the guide struts [2-7, 2-9].

Slide the sander downwards along the grooves until the shank [2-5] engages.

5.4 Changing the sanding belt

Pull the lever [3-5] forward; the belt is now slack and can be removed.

When inserting the sanding belt, make sure that the running direction of the belt (usually indicated by an arrow on the inside) matches the running direction of the machine [3-4].

Tighten the belt again with the lever and align when running.

5.5 Dust extraction

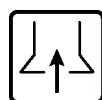

The dust produced while working can be detrimental to health, combustible or explosive. Suitable safety measures are necessary.

The dust bag [4-1] with the adopter [4-3] is attached to the exhaust duct [4-2] by means of a bayonet catch by turning to the right.

The dust bag is removed for emptying by turning it to the left.

At the time of fixing, ensure that the leaf spring stud touches the belt housing.

The dust extraction system will continue to function effectively as long as the bag is emptied in good time.

For working with the protection of the environment in mind it is advisable to use the Festool dust extraction system.

The connecting socket from the suction hose can be connected using the adapter [4-4] which is supplied as standard.

5.6 Stationary use (partly accessories)

- Attach both feet [5-1] via the two threaded holes [4-5]. Important: the straight edges of the feet must face inwards.

- Make sure that the machine is standing firmly: use clamps to attach the feet to the base.

- Do not work with oversized and heavy workpieces that could damage the tool.

6 Service and maintenance



Always remove the power supply plug from the socket before carrying out any work on the machine.



All maintenance and repair work which requires the motor casing to be opened may only be carried out by an authorised service centre.



Customer service and repair. Only through manufacturer or service workshops: Please find the nearest address at: www.festool.com/service



Use only original Festool spare parts! Order No. at: www.festool.com/service

plementation in national law, used electric power tools must be collected separately and handed in for environmentally friendly recycling.

Information on REACH:
www.festool.com/reach

When the graphite coating on the pad lining **[3-3]** is heavily worn this has to be replaced. To do this the 3 cheese-head screws **[3-1]** are loosened and the strip **[3-2]** removed.

A sanding support for rough work at high removal rates is available.

The belt sander requires practically no maintenance.

The lubrication for the antifriction bearings and gears is designed to last for the service life of the machine.

It is advisable to clean the air intake and outlet ports and the dust suction and extraction channel occasionally with compressed air while the sander is running and at standstill.

This will prevent the openings from becoming clogged with dust.

The special carbon brushes only wear down to a minimum length.

Thereafter the power cuts out automatically and the sander comes to a stop.

The motor housing may only be opened by an authorised Festool service workshop, since specialist knowledge is required for assembly.

7 Accessories

The accessory and tool order number can be found in your Festool catalogue or on the Internet under "www.festool.com".

Sanding belts

- Resin-bonded X-cloth belts:

sanding wood and fibreboard.

- Combination belts:

for removing paint and remains of concrete, sanding plaster surfaces.

8 Disposal

Do not throw the power tool in your household waste! Dispose of the machine, accessories and packaging at an environmentally-responsible recycling centre! Observe the valid national regulations.

EU only: In accordance with European Directive on waste electrical and electronic equipment and im-

Ponceuse à bande

Caractéristiques techniques	BS 75 E
Largeur de ponçage	75 mm
Longueur de bande	533 mm
Puissance absorbée	1010 W
Vitesse de bande	
à vide	200 - 380 m/min
en charge	150 - 320 m/min
Poids	
selon la procédure EPTA 01:2014	4,0 kg

Les figures indiquées se trouvent au début du mode d'emploi.

Pictogrammes



Attention, danger !



Lire l'instruction/les renseignements !



Munissez-vous de casques anti-bruit !



Portez un masque antipoussière !



Portez des lunettes de protection !



Portez des gants de protection !



Classe de protection II



Ne pas jeter avec les ordures ménagères.

1 Consignes de sécurité

1.1 Consignes générales de sécurité pour outils électroportatifs



AVERTISSEMENT ! Veuillez lire toutes les consignes de sécurité et instructions. Des erreurs résultant du non-respect des consignes d'avertissement et des instructions peuvent occasionner un choc électrique, des brûlures et/ou des blessures graves.

Conservez toutes les consignes de sécurité et notices pour une référence future.

Le terme « outil » dans les avertissements fait référence à votre outil électrique alimenté par le secteur (avec cordon d'alimentation) ou votre outil fonctionnant sur batterie (sans cordon d'alimentation).

1.2 Consignes de sécurité spécifiques à la machine

- **Tenir l'outil électroportatif par les surfaces de préhension isolantes, puisque la bande de ponçage peut être en contact avec son propre câble.** L'endommagement d'un fil sous tension conduite sous tension peut mettre sous tension les parties métalliques de l'outil électroportatif et provoquer ainsi un choc électrique.

- **Fixez et bloquez la pièce au moyen de serre-joints ou d'une autre manière sur un support stable.** Si vous maintenez la pièce uniquement avec la main ou la bloquez uniquement contre votre corps, elle reste instable, ce qui peut conduire à une perte de contrôle.



Portez votre propre équipement de protection individuelle : protection auditive pour limiter les risques de dégradation de l'ouïe ; lunettes de protection ; gants pour la manipulation des outils et des matériaux bruts.

- Pendant le travail, des poussières nocives/toxiques peuvent apparaître (p.ex. peinture contenant du plomb, certaines essences de bois). Le contact ou l'inhalation de ces poussières peut présenter un danger pour l'utilisateur ou les personnes se trouvant à proximité. Veuillez respecter les prescriptions de sécurité en vigueur dans votre pays. Raccordez l'outil électrique à un dispositif d'aspiration adapté. Pour votre santé, portez un masque de protection respiratoire de classe P2.

- En cas de poussières explosives ou auto-inflammables dues au ponçage, il faut absolument respecter les indications du fabricant du matériau concernant l'usage.

- Débranchez la fiche secteur de la prise de courant avant toute intervention sur la machine !

- Brancher le connecteur uniquement lorsque la machine est éteinte.

- Utiliser la ponceuse uniquement pour le ponçage à sec.

- Toujours raccorder un sac à poussière ou un dispositif d'aspiration externe.

- Pendant le ponçage, veiller à ce que le câble ne soit pas en contact avec la bande abrasive.

- Contrôler régulièrement le connecteur et le câble pour éviter tout danger. En cas d'endommagement, les faire remplacer uniquement par un atelier de service après-vente agréé.

- N'utilisez pas de bandes abrasives usées, déchirées ou fortement colmatées.

1.3 Valeurs d'émission

Les valeurs sonores mesurées selon la norme EN 62841 (voir déclaration de conformité CE) sont habituellement :

BS 75 E	
Niveau de pression acoustique	$L_{PA} = 88 \text{ dB(A)}$
Niveau de puissance acoustique	$L_{WA} = 99 \text{ dB(A)}$
Incertitude	$K = 3 \text{ dB}$



Munissez-vous de casques anti-bruit!

Valeur d'émission vibratoire a_h (somme vectorielle tridirectionnelle) et incertitude K déterminées conformément à la norme EN 62841 (voir déclaration de conformité CE) :

Ponçage	$a_h = 6,0 \text{ m/s}^2$
	$K = 2,0 \text{ m/s}^2$

Les valeurs d'émission indiquées (vibration, bruit) - sont destinées à des fins de comparaisons entre les outils.
- Elles permettent également une estimation provisoire de la charge de vibrations et de la nuisance sonore lors de l'utilisation
- et représentent les principales applications de l'outil électrique.



ATTENTION

Selon la façon avec laquelle l'outil électroportatif est utilisé, en particulier quel type de pièce est utilisé, les émissions sonores peuvent diverger des valeurs indiquées pendant l'utilisation réelle de l'outil électroportatif.

Fixer des mesures de sécurité visant à protéger l'utilisateur et qui reposent sur une estimation de la charge pendant les conditions réelles d'utilisation. (tenir compte ici de tous les éléments du cycle de fonctionnement, par exemple les périodes pendant lesquelles l'outil électroportatif est désactivé, et ceux pendant lesquels il est activé mais fonctionne sans charge.)

2 Utilisation conforme

Ponçeuse d'utilisation universelle pour le ponçage des matières à base de bois, des matières plastiques et des matériaux de construction; ponçage grossier et fin de surfaces, arêtes, chants et feuillures en utilisant les bandes de ponçage correspondantes; ponçage de surfaces de pièces de haute qualité comme des placages, etc. avec le type BS 75 E – Set et l'utilisation du cadre de ponçage à brosse.

L'usinage du métal et de l'amiante est formellement interdit. Les métaux peuvent générer des étincelles pendant l'usinage et augmenter le risque d'incendie.

Le maniement et l'utilisation peuvent être complétés par accessoires indiqués.

Il faut respecter les règlements généralement admis en matière de prévention des accidents ainsi que les »Instructions de sécurité« concernant le travail avec des outils électriques (voir le document joint).

La maison productrice n'est pas responsable pour les dommages qui résultent des changements non autorisés ou de l'usage des accessoires étrangers.



En cas d'utilisation non-conforme à la destination de la machine, la responsabilité de l'utilisateur est engagée pour tout dommage ou accident!

3 Branchement sur le réseau

La tension du réseau doit correspondre à celle indiquée sur la plaque de puissance !

Fusible pour 230 V: 10 A à action lente, ou disjoncteur correspondant.

Le branchement est aussi possible aux prises du courants sans contact de mise à la terre, parce que une double isolation (classe II) est présente. Utiliser seulement un cordon de rallonge en état déroulé d'une coupe transversale de $3 \times 1,5 \text{ mm}^2$ de max. 20 m ($3 \times 2,5 \text{ mm}^2$, max. 50 m).

Pour le travail en extérieur, n'utilisez que des rallonges cordons spécialement conçues à cet effet.

4 Adaptation électronique de la vitesse de la bande sur les types BS 75 E



La fonction »électronique« permet le réglage continu de la vitesse de la bande.

Réglage au bouton	Vitesse de bande (à vide)
1	200 m/min
2	240 m/min
3	300 m/min
4	340 m/min
5	360 m/min
6	380 m/min

La vitesse optimale de la bande doit être déterminée au début des opérations de ponçage par des essais, vu que plusieurs facteurs comme la surface et la qualité intrinsèque de la pièce, la

marque de bande de ponçage et son grain, l'habileté de l'utilisateur, etc. constituent des facteurs déterminants. Les valeurs mentionnées dans le tableau ne constituent qu'une recommandation.

Utilisation	Réglage au bouton	Grain
Bois massif fin	4 - 6	100
Placage	3 - 4	120
Panneau aggloméré	5 - 6	100
Matière plastique	1 - 4	100
Acier	2 - 4	80
Ponçage de peinture	1 - 3	24

Pendant le ponçage, la vitesse de la bande peut être modifiée de façon progressive jusqu'à la valeur maximale en pivotant la roue de réglage [2-1]. Il faut observer qu'à bas régimes, la machine délivre une puissance inférieure. Pour éviter une surcharge de la machine lors d'une baisse importante de la vitesse de la bande pendant le ponçage, il faut augmenter la vitesse en tournant le bouton en conséquence.

5 Maniement

Ne mettre la machine en marche que lorsqu'elle est relevée. L'interrupteur [1-3] peut être bloqué dans la position MARCHE avec le bouton de verrouillage [1-2].

Contrôler le défilement de la bande de ponçage avant l'opération de ponçage, le cas échéant régler avec la poignée en étoile [1-4] jusqu'à ce que la bande de ponçage vienne à fleur du bord extérieur de la surface de ponçage.

Poser seulement la machine avec les deux mains sur la pièce à poncer.

Son poids propre suffit comme pression de ponçage pour obtenir un travail de bonne qualité.

L'air de refroidissement qui s'échappe peut être dirigé dans la direction la plus favorable avec le volet de guidage d'air [1-1].

5.1 Utilisation du cadre de ponçage avec le type BS 75 E - Set

Régler la machine avec la vis moletée [2-4] de manière que la bande de ponçage ne vienne pas en contact avec la surface de la pièce lorsque la machine est mise en place.

La profondeur de ponçage se règle en tournant la vis moletée dans le sens du signe + jusqu'à ce que la bande touche.

Selon la profondeur de ponçage voulue, agir de

nouveau sur la vis moletée (1 tour correspond à un déplacement de 0,4 mm).

Lorsqu'on interrompt le travail ou en fin d'opération de ponçage, la machine est ramenée de sa position de travail [2-3] à la position d'arrêt [2-2] par l'excentrique.

En ramenant l'excentrique en position e travail, on retrouve la position de ponçage préalablement réglée.

5.2 Dépose du cadre de ponçage

Presser la vis moletée [2-4] vers le bas jusqu'à ce que la pièce articulée [2-5] saute de l'arrêt à ressort et que la machine puisse être relevée vers l'arrière.

La machine et le cadre de ponçage sont alignés en usine à la précision par un ajustage correspondant des blocs de guidage.



C'est pourquoi ces derniers ne doivent pas être déposés.

5.3 Montage du cadre de ponçage

Veiller à ce que les tourillons de glissement [2-6, 2-8] fixés sur le cadre de ponçage s'engagent dans les rainures de guidage avant et arrière des blocs de guidage [2-7, 2-9]; déplacer la machine le long des rainures de guidage vers le bas jusqu'à ce que la pièce de guidage [2-5] s'engage.

5.4 Changement de la bande de ponçage

Tirer le levier [3-5] vers l'avant; la bande est détendue et est déposée.

Lors de sa mise en place, assurez-vous que le sens de rotation de la bande abrasive (habituellement repéré par une flèche sur la face intérieure) correspond au sens de rotation de la machine [3-4].

Retendre la bande de ponçage avec le levier et régler son défilement.

5.5 Aspiration

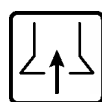

La poussière générée pendant le travail peut être nuisible à la santé, combustible ou explosif.

Mesures préventives appropriées sont nécessaires.

Le sac à poussière [4-1] est fixé avec l'adaptateur [4-3] au canal de sortie [4-2] par rotation à droite au moyen d'une fermeture à baïonnette et est déposé par une rotation à gauche pour être vidé.

Lors de la fixation, veiller à ce que le côté écarté du ressort à lames touches le châssis de bande.

Le bon fonctionnement de l'aspiration est préservé par un vidage du sac en temps utile. Pour le travail non-polluant il est conseillé de travailler avec l'aspiration Festool. L'embout pour le tuyau d'aspiration peut être raccordé par l'adaptateur [4-4] qui se trouve dans l'équipement standard.

5.6 Utilisation stationnaire (certaines sont des accessoires)

- Fixez les deux pieds [5-1] sur les deux trous taraudés [4-5]. **Attention** : les faces droites des pieds doivent être orientées vers l'intérieur.
- Assurez la stabilité de l'outil : fixez les pieds sur le support à l'aide de serre-joints.
- Ne pas travailler de pièces de taille ou de poids excessifs susceptibles d'endommager l'outil.

6 Entretien et maintenance



Avant d'entreprendre une quelconque intervention sur la machine, débrancher la prise de courant !



Tout entretien ou réparation qui nécessite l'ouverture du capot du moteur ne doit être entrepris que par un atelier autorisé



Seuls le fabricant et un atelier homologué sont habilités à effectuer **toute réparation ou service**. Les adresses à proximité sont disponibles sur :

www.festool.com/service



Utilisez uniquement des pièces de rechange Festool d'origine. Référence sur www.festool.com/service

Après une usure importante de la garniture graphitée de la surface d'appui de la bande [3-3] il faut la changer.

Dans ce but, desserrer les trois vis à tête cylindrique [3-1] et déposer la bague de pression [3-2].

Pour des travaux de ponçage grossiers à grande capacité d'enlèvement de matière, un support de la bande abrasive est livrable.

La ponceuse à bande ne nécessite guère d'entretien.

Le graissage des roulements et de l'engrenage est fait à vie.

Il est recommandé, de temps en temps, de dépoussiérer à l'air, ainsi que le canal d'aspiration et d'achappement, machine arrêtée et en marche, de façon à éviter que les ouvertures soient obstruées par la poussière.

Les charbons spéciaux ne s'usent que jusqu'à une longueur restante déterminée, ce qui provoque

une coupure automatique du courant et l'arrêt de la machine.

Le carter de moteur ne doit être ouvert que par un atelier de service après-vente Festool en ayant l'autorisation, car des connaissances spéciales sont nécessaires au montage.

7 Accessoires

Les références des accessoires et outils figurent dans le catalogue Festool ou sur Internet sous „www.festool.com“.

Bandes de ponçage

- Bandes »X« à liant de résine syn-thétique:

ponçage du bois et des panneaux de fibres dures.

- Banda combinée:

décapage de peintures, de restes de béton, ponçage de surfaces plâtrées.

8 Elimination

Ne jetez pas les outils électriques avec les ordures ménagères ! Éliminez l'appareil, les accessoires et l'emballage dans le respect de l'environnement, c'est-à-dire en les envoyant au recyclage ! Respectez en cela les dispositions nationales en vigueur.

UE uniquement : d'après la directive européenne relative aux appareils électriques et électroniques usagés et sa transposition en droit national, les outils électroportatifs usagés doivent être collectés à part et recyclés de manière écologique par les filières de recyclage.

Informations à propos de REACH:

www.festool.com/reach



Nos produits et emballages se recyclent, ne les jetez pas !

Trouvez où les déposer sur le site www.quefairedemesdechets.fr

Lijadora de banda

Datos técnicos	BS 75 E
Ancho de lijado	75 mm
Longitud de la banda	533 mm
Consumo de potencia	1010 W
Velocidad de la cinta	
régimen en vacío	200 - 380 m/min
régimen bajo carga	150 - 320 m/min
Peso	
según procedimiento EPTA 01:2014	4,0 kg

Las figuras indicadas se encuentran al principio de las instrucciones para el servicio.

Símbolos gráficos



Atención, ¡peligro!



¡Leer las instrucciones e indicaciones!



¡Usar protectores auditivos!



¡Usar mascarilla!



¡Usar gafas de protección!



¡Usar guantes de protección!



Clase de protección II



No depositar en la basura doméstica.

1 Indicaciones de seguridad

1.1 Instrucciones generales de seguridad para herramientas eléctricas



¡ADVERTENCIA! Lea y observe todas las indicaciones de seguridad y instrucciones. Si no se cumplen debidamente las indicaciones de advertencia y las instrucciones puede producirse una descarga eléctrica, fuego y/o lesiones graves.

Guarde todas las indicaciones de seguridad e instrucciones para futuras referencias.

El término herramienta eléctrica empleado en las siguientes advertencias de peligro se refiere a herramientas eléctricas de conexión a la red (con cable de red) y a herramientas eléctricas accionadas por acumulador (o sea, sin cable de red).

1.2 Indicaciones de seguridad específicas de la máquina

- **Sujete la herramienta eléctrica por las empuñaduras aisladas, ya que la banda lijadora puede llegar a tocar el propio cable de red.** Al dañarse un cable portador de tensión pueden quedar bajo tensión las partes metálicas del aparato y provocarle una descarga eléctrica.
- **Fijar y asegurar la pieza de trabajo a una base estable por medio de mordazas o un dispositivo similar.** Si se sostiene la pieza de trabajo únicamente con la mano o la apoya contra el cuerpo, aumentará su inestabilidad, así como el riesgo de perder el control sobre la pieza.



Use equipamientos de protección personal adecuados: protección acústica para disminuir el riesgo de perder facultades auditivas; gafas de protección; guantes de protección durante la manipulación de herramientas y materiales rudos.

- Al trabajar puede producirse polvo perjudicial/tóxico (p. ej. de pintura de plomo, algunos tipos de madera). El contacto o la inhalación de este polvo puede suponer una amenaza para la persona que realiza el trabajo o aquellas que se encuentren cerca. Observe las normativas de seguridad vigentes en su país. Conecte la herramienta eléctrica a un equipo de aspiración apropiado. Utilice por el bien de su salud una mascarilla de protección respiratoria con filtro P2.
- Cuando durante el lijado se produzcan polvos explosivos o autoinflamables, se deberán observar imprescindiblemente las instrucciones de trabajado /mecanizado de la casa productora del material que está siendo trabajado.
- Desconectar el enchufe de la red antes de realizar cualquier trabajo en la máquina.
- Conectar el enchufe solo con la máquina apagada.
- La lijadora se debe utilizar exclusivamente para el lijado en seco.
- Conectar siempre una bolsa de polvo o un dispositivo de aspiración externo.
- Durante el lijado, asegurarse de que el cable no entre en contacto con la banda de lija.
- Comprobar periódicamente el enchufe y el cable para evitar riesgos. En caso de que presenten daños, acudir exclusivamente a un taller autorizado para que los sustituya.
- No utilice bandas de lijar desgastadas, poco afiladas o demasiado engrasadas.

1.3 Emisiones

Los niveles de ruido típicos obtenidos según EN 62841 (véase la Declaración de conformidad CE) son:

BS 75 E	
Nivel de intensidad sonora	$L_{PA} = 88 \text{ dB(A)}$
Nivel de potencia sonora	$L_{WA} = 99 \text{ dB(A)}$
Incertidumbre	$K = 3 \text{ dB}$



Usar protectores auditivos!

Valor de emisión de vibraciones a_h (suma vectorial de tres direcciones) e incertidumbre K determinadas según EN 62841 (véase la Declaración de conformidad CE):

Lijado	$a_h = 6,0 \text{ m/s}^2$
	$K = 2,0 \text{ m/s}^2$

Las emisiones especificadas (vibración, ruido)

- sirven para comparar máquinas,
- son adecuadas para una evaluación provisional de los valores de vibración y ruido en funcionamiento
- y representan las aplicaciones principales de la herramienta eléctrica.



ATENCIÓN

Durante el uso real de la herramienta, la emisión de ruidos puede diferir de los valores indicados según cómo se utilice la herramienta eléctrica y, especialmente, según el tipo de pieza de trabajo.

Determinar las medidas necesarias para proteger al usuario tomando como base una estimación de la carga durante las condiciones de uso reales. (Al hacerlo deben tenerse en cuenta todas las partes del ciclo de funcionamiento; por ejemplo, fases en que la herramienta eléctrica se encuentre desconectada e intervalos en los esté conectada, pero sin carga).

2 Uso conforme a lo previsto

Lijadora de uso universal para lijar piezas de madera, plásticos y materiales de construcción; para el lijado basto y fino de superficies, cantos, listones y renvalsos utilizando las bandas de lija correspondientes; con el tipo BS 75 E –Set se utiliza el soporte lijador con cepillo, para el lijado de superficies de materiales de alta calidad como enchapados, etc.

No deben emplearse para el tratamiento de metales o materiales que contengan amianto. Al trabajar metales se pueden generar chispas, lo cual puede incrementar el riesgo de incendio.

El manejo y las aplicaciones pueden ser ampliados mediante los accesorios disponibles.

Es necesario prestar atención a las prescripciones de aceptación universal para la prevención de accidentes y a las »Instrucciones de seguridad« para trabajar con herramientas eléctricas, que se acompañan.

Modificaciones arbitrarias, así la aplicación de accesorios de procedencia ajena, excluyen toda responsabilidad del fabricante de la máquina por cualesquiera daños derivados de la tal proceder.



¡En el caso de daños y accidentes que se deban a un uso no conforme a la destinación, la responsabilidad correrá exclusivamente a cargo del usuario!

3 Conexión a red

La tensión de la red debe coincidir con la tensión de la etiqueta de potencia.

Fusible para 230 V: 16 A acción lenta o circuitos automático equivalente.

La conexión puede hacerse también a bases de enchufe sin contacto de protección, ya que va provisto un aislamiento (Cl. II) de protección.

Emplear únicamente prolongaciones de cable de como max. 20 m, con sección de $3 \times 1,5 \text{ mm}^2$ (max. 50 m, $3 \times 2,5 \text{ mm}^2$) y siempre sin arrollar. Para trabajos al aire libre deben utilizarse sólo alargadores homologados.

4 Regulación electrónica de la velocidad de la banda en tipos BS 75 E



El mando electrónico permite una adaptación sin escalonamiento de la velocidad de la banda de lija.

Posizione del volante	Velocidad de la cinta (régimen en vacío)
1	200 m/min
2	240 m/min
3	300 m/min
4	340 m/min
5	360 m/min
6	380 m/min

La velocidad óptima de la banda debe ser determinada experimentalmente al comienzo de los trabajos de lijado dado que, a tal efecto, son determinantes varios factores tales como la superficie y la estructura de la pieza, la marca de la banda de lija y la granulación de la misma, la habilidad, etc.

Los valores reseñados en la tabla constituyen únicamente una recomendación.

Aplicación	Posizione del volantino	Grano
Madera maciza fina	4 - 6	100
Enchapados	3 - 4	120
Tableros de aglomerado	5 - 6	100
Plástico	1 - 4	100
Acero	2 - 4	80
Eliminación de pinturas	1 - 3	24

La velocidad de la banda puede ser variado de forma continua durante el proceso de lijado hasta el valor máximo haciendo girar el mando [2-1]. Se ha de tener en cuenta que con regímenes bajos la máquina suministra una potencia menor. Para evitar una sobrecarga de la máquina en caso de que disminuya intensamente la velocidad de la banda durante el lijado, es necesario aumentar la velocidad haciendo girar el mando de regulación.

5 Manejo

Al darle marcha debe mantenerse la máquina en el aire. El interruptor [1-3] puede trabarse a la posición »MARCHA« con el botón [1-2]. Antes de lijar compruébese la marcha centrada de la lija, corrigiéndola en su caso con el puño estrella [1-4] hasta que la cinta coincida con el canto exterior del patín de apoyo.

Aplicar la máquina de plano con ambas manos sobre la pieza a trabajar.

Para sacar un buen trabajo, basta el propio peso de la máquina, sin presionarla.

El aire de refrigeración expulsado puede ser desviado en la dirección conveniente por medio de la chapa deflectora [1-1].

5.1 Trabajo con bastidor de lijador (máquina tipo BS 75 E - Set)

Ajustar la máquina con ayuda del tornillo moleteado [2-4], de tal forma que al apoyar sobre la superficie de la pieza la lija no llegue a tocar.

La aproximación se efectúa haciendo girar el tornillo moleteado en la dirección del símbolo más, hasta que la banda de lija roce con la pieza. Dependiendo del grado de abrasión deseado, continúese haciendo girar el tornillo moleteado (una vuelta equivale a una regulación de altura de 0,4 mm.).

Para la interrupción del trabajo o al término del mismo la máquina se levanta desde la posición de trabajo [2-3] regulada a la posición de reposo [2-2] por medio de la excéntrica. Volviendo a hacer girar la excéntrica a la posición de trabajo se obtiene de nuevo el grado de abrasión previamente regulado.

5.2 Manera de desmontar el bastidor de lijador

Presionar el tornillo moleteado [2-4] hacia abajo, hasta que la pieza articulada [2-5] salte del enclavamiento del muelle y la máquina pueda ser levantada por la parte posterior.



La máquina y el soporte lijador han sido ajustados en fábrica para la precisión óptima por medio del reglaje correspondiente de guía.

Por esta razón los soportes de guía no deben ser desmontados.

5.3 Montaje del bastidor de lijador

Cuidar que las espigas de guía [2-6, 2-8] dispuestas en el soporte de lijador encajan delante y detrás [2-7, 2-9] en las ranuras de los soportes de guía. Llévase la máquina hacia abajo, a lo largo de las ranuras de guía, hasta que encaje la pieza articulada [2-5].

5.4 Cambio de la banda de lija

Llévase la palanca [3-5] hacia delante; la banda se destensa y puede ser retirada.

Al colocarla, asegúrese de que el sentido de marcha de la cinta lijadora (normalmente viene indicado con una flecha en la cara interior) coincide con el de la máquina [3-4].

Vuélvase a tensar la banda de lija con la palanca y regúlese en marcha.

5.5 Aspiración

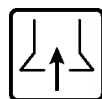

El polvo formado al trabajar puede ser nocivo para la salud, combustible o explosivo.

Medidas de protección apropiadas son necesarias.

El saco [4-1] se fija con el adaptador [4-3] al canal de salida [4-2] haciendo girar a la derecha el cierre de bayoneta, y para retirarlo se gira a la izquierda.

Al sujetar, cuidese de que la lengüeta saliente del resorte plano haga contacto con la carcasa porta-banda.

Vaciando el polvo oportunamente se mantiene el correcto funcionamiento de la aspiración.

Para trabajar respetando el medio ambiente, recomendamos el uso del sistema aspirador Festool. El manguito de unión de la manguera aspiradora puede conectarse por medio de la adaptación **[4-4]** suministrada.

5.6 Aplicación estacionaria (Accesorios parciales)

- Fije los pies **[5-1]** a ambos orificios roscados **[4-5]**. Atención: los lados rectos de los pies deben quedar en el interior, uno frente a otro.
- Coloque la máquina en un lugar seguro: fije los pies con sargentos a la superficie.
- No trabaje con piezas de trabajo demasiado grandes o pesadas que puedan dañar la herramienta.

6 Mantenimiento y cuidado



¡Antes de realizar cualquier trabajo en la máquina se debe retirar el enchufe de la caja de contacto!



Los trabajos de mantenimiento y reparación que requieran abrir la carcasa del motor, deben llevarse a cabo únicamente en un taller autorizado.



El **Servicio de atención al cliente y reparaciones** solo está disponible por parte del fabricante o de los talleres de reparación: encuentre la dirección más próxima a usted en: www.festool.com/service
Utilice únicamente piezas de recambio Festool originales. Referencia en: www.festool.com/service



Tras un desgaste intenso de la guarnición grafito del patin de lijar **[3-3]** ésta debe ser sustituida por uno mera.

Para ello se desprenden los tres tornillos **[3-1]** y se retira la reglilla de apriete **[3-2]**.

Para trabajos bastos de lijado con alto desprendimiento de material, se puede suministrar un soporte de lija.

La lijadora de banda apenas necesita cuidados. La lubricación de los rodamientos y del engranaje es suficiente para toda la vida útil de la máquina. Se recomienda limpiar ocasionalmente con un chorro de aire comprimido las aberturas de entrada y de salida de aire, así como el canal de aspiración de polvo y el de salida con la máquina parada y en marcha, con el fin de evitar la obstrucción de las aberturas.

Las escobillas especiales sólo se desgastan hasta una cierta longitud residual.

Después se produce automáticamente la interrupción de la corriente y la paralización de la máquina.

La carcasa del motor no debe abrirse si no es en un taller oficial Festool, porque para el montaje son necesarios conocimientos especiales.

7 Accesorios

Los números de pedido para los respectivos accesorios y herramientas se encuentran en su catálogo Festool o en la dirección de Internet «www.festool.com».

Bandas de lija

- **Bandas tela »X« con aglomerante resinoide:**

lijado de madera y placas de fibra dura.

- **Banda combinación:**

para decapar pintura, restos de cemento, para lijar superficies de yeso.

8 Eliminación de residuos

¡No desechar las herramientas eléctricas junto con los residuos domésticos! Recicle el aparato, los accesorios y el embalaje de forma respetuosa con el medio ambiente. Tenga en cuenta la normativa vigente del país.

Solo EU: de acuerdo con la Directiva europea sobre residuos herramientas eléctricas y electrónicas y su transposición a la legislación nacional, las herramientas eléctricas usadas deben recogerse por separado y reciclarse de forma respetuosa con el medio ambiente.

Información sobre REACH:

www.festool.com/reach



Levigatrice a nastro

Caratteristiche tecniche	BS 75 E
Larghezza di levigatura	75 mm
Lunghezza del nastro	533 mm
Assorbimento di potenza	1010 W
Velocità del nastro	
funzionamento a vuoto	200 - 380 m/min
carico nominale	150 - 320 m/min
Pesato	
secondo procedura EPTA 01:2014	4,0 kg

Le illustrazioni indicate nel testo si trovano all'inizio delle istruzioni di servizio.

Simboli grafici



Attenzione, pericolo!



Leggere le istruzioni/avvertenze!



Utilizzare le cuffie di protezione!



Indossare la maschera antipolvere!



Indossare gli occhiali protettivi.



Indossare i guanti protettivi!



Classe di protezione II



Non smaltire tra i rifiuti domestici.

1 Avvertenze per la sicurezza

1.1 Avvertenze di sicurezza generali per elettroutensili



AVVERTENZA! Leggere tutte le avvertenze per la sicurezza e le indicazioni. Eventuali errori nell'osservanza delle avvertenze e delle indicazioni possono provocare scosse elettriche, incendi e/o gravi lesioni.

Conservare tutte le avvertenze di sicurezza e i manuali per riferimenti futuri.

Il termine «elettrodomestico» utilizzato nelle avvertenze di pericolo si riferisce ad utensili elettrici alimentati dalla rete (con linea di allacciamento) ed ad utensili elettrici alimentati a batteria (senza linea di allacciamento).

1.2 Indicaciones de seguridad específicas de la máquina

- **Afferrare l'elettrodomestico alle superfici di impugnatura isolate, in quanto il nastro abrasivo potrebbe arrivare a toccare il proprio cavo elettrico.** Il danneggiamento di un cavo sotto tensione può mettere sotto tensione le parti in metallo dell'elettrodomestico, causando quindi una scossa elettrica.

- **Fissare e assicurare il pezzo da trattare in una posizione stabile con morsetti o altro.** Se il pezzo è tenuto fermo solo con la mano o contro il proprio corpo, il suo posizionamento labile può determinare la perdita di controllo dell'attrezzo.



Indossare un equipaggiamento di protezione personale adatto: protezioni acustiche per la riduzione del rischio della sordità; occhiali protettivi; guanti di protezione per maneggiare l'attrezzo con gli utensili e con i materiali grezzi.



- Durante la lavorazione vengono prodotte polveri dannose/velenose (ad es. pitture contenenti piombo, alcuni tipi di legno). Il contatto o l'inalazione di tali polveri possono costituire un pericolo per gli utenti o per le persone che si trovano nelle vicinanze. Osservare le disposizioni di sicurezza valide nei rispettivi paesi. Collegare l'utensile ad un dispositivo adeguato di aspirazione della polvere. Per proteggere la salute, indossare una maschera di protezione delle vie respiratorie P2.

- Se nella levigatura si sviluppano polveri esplosive o infiammabili si devono osservare scrupolosamente le norme di lavorazione del produttore del materiale.

- Prima di eseguire qualsiasi operazione sulla macchina disinnestare sempre la spina dalla presa.

- Innestare il connettore esclusivamente ad utensile spento.

- Utilizzare la levigatrice esclusivamente per levigatura a secco.

- Collegare sempre un sacchetto per la polvere, oppure un dispositivo di aspirazione esterno.

- Durante la levigatura, accertarsi che il cavo non entri in contatto con il nastro abrasivo.

- Controllare regolarmente la spina e il cavo, per evitare pericoli. In caso di danneggiamento, far sostituire tali componenti esclusivamente da un'officina del Servizio Assistenza Clienti autorizzata.

- Non utilizzare nastri abrasivi usurati, strappati o che abbiano subito forti sollecitazioni.

1.3 Emissioni

I valori inerenti ai rumori rilevati in conformità con la EN 62841 (v. dichiarazione di conformità CE) sono tipicamente:

BS 75 E	
Livello di pressione acustica	$L_{PA} = 88 \text{ dB(A)}$
Livello di potenza acustica	$L_{WA} = 99 \text{ dB(A)}$
Tolleranza	$K = 3 \text{ dB}$



Utilizzare le cuffie di protezione!

Valore dell'emissione di vibrazioni a_h (somma vettoriale di tre direzioni) e incertezza K rilevati secondo la norma EN 62841 (v. dichiarazione di conformità CE):

Levigatura	$a_h = 6,0 \text{ m/s}^2$
	$K = 2,0 \text{ m/s}^2$

I valori di emissione indicati (vibrazioni, rumorosità)

- hanno valore di confronto tra le macchine,
- permettono una valutazione provvisoria del carico di rumore e di vibrazioni durante l'uso,
- rappresentano l'attrezzo elettrico nelle sue applicazioni principali.



ATTENZIONE

Durante l'effettivo utilizzo dell'elettro-utensile - a seconda delle modalità in cui viene utilizzata l'elettronica e, soprattutto, al tipo di pezzo che viene lavorato - le emissioni sonore possono differire dai dati dichiarati.

Definire le misure di sicurezza per la tutela dell'operatore basate su una stima del carico durante le effettive condizioni di utilizzo. (Al riguardo si devono considerare tutte le componenti del ciclo operativo, ad esempio i tempi in cui l'elettro-utensile è spento e quelli in cui è acceso, ma funziona senza carico.)

2 Utilizzo conforme

Levigatrice universale per la lavorazione di legno, materiali sintetici e materiali da costruzione; impiegando nastri abrasivi adatti si possono eseguire operazioni di sgrossatura e finitura di superfici piane, spigoli, cornici e pieghe; nella macchina tipo BS 75 E - Set utilizzando un telaio a spazzole si potranno lavorare le superfici di alta qualità quali impiallaccature ecc.

È vietata la lavorazione di metalli e materiali contenenti amianto. Durante la lavorazione, i

metalli possono generare scintille, aumentando il pericolo d'incendio.

Il campo d'impiego può essere ampliato utilizzando gli accessori proposti.

È richiesta l'osservanza delle norme antinfortunistiche universalmente accettate e delle accluse »Indicazioni per la sicurezza« per l'uso di utensili elettrici.

Modifiche della macchina e applicazioni di accessori non originali effettuate di propria iniziativa escludono ogni responsabilità del produttore per i danni che ne dovessero derivare.



Il Cliente è responsabile di qualsiasi danno o incidente provocato dall'utilizzo non a norma della macchina.

3 Allimentazione rete

La tensione di rete deve corrispondere alla tensione indicata sulla targhetta riportante i dati della potenza!

Protezione a 230 V: ritardata a 16 A oppure corrispondente interruttore automatico.

La connessione si può anche fare a base de presa de corrente senza contatto di protezione, poiché che va provisto un isolamento de protezione (cap. II). Utilizzare soltanto prolungazioni de cable como massimo 20 mt. con sezione di $3 \times 1,5 \text{ mm}^2$ (massimo 50 mt. $3 \times 2,5 \text{ mm}^2$) e sempre senza di arrotolare.

All'aperto, utilizzare solo cavi di prolunga appositamente omologati e contrassegnati.

4 Regolazione elettronica della velocità del nastro nella macchina Tipo BS 75 E



Il sistema elettronico di comando permette un adattamento senza soluzione di continuità della velocità del nastro.

Posizione del volante	Velocità del nastro (funzionamento a vuoto)
1	200 m/min
2	240 m/min
3	300 m/min
4	340 m/min
5	360 m/min
6	380 m/min

Prima di iniziare il lavoro di levigatura la velocità ottimale del nastro va stabilita eseguendo delle prove, in quanto essa dipende da tutta una serie di fattori determinanti, quali superficie e caratteristiche del pezzo, qualità e grana del nastro abrasivo, abilità dell'operatore, ecc.

I valori riportati nella tabella sono da considerarsi puramente indicativi.

Impiego	Posizione del volantino	grana
Legno massiccio fine	4 - 6	100
Lamina di legno	3 - 4	120
Pannello de maso-nite	5 - 6	100
Materiale sintetico	1 - 4	100
Acciaio	2 - 4	80
Rimozione di laccatura	1 - 3	24

Durante la lavorazione la velocità del nastro potrà essere regolato a variazione continua fino al valore massimale intervenendo sul volantino di regolazione **[2-1]**.

Si tenga presente che a regimi bassi la macchina fornirà delle prestazioni ridotte.

Allo scopo di evitare un sovraccarico della macchina durante la levigatura, se la velocità del nastro cala notevolmente, bisogna aumentarlo ruotando la velocità.

5 Funzionamento

Eseguire l'inserzione solo a macchina sollevata. Il tasto d'arresto **[1-2]** permette di bloccare in posizione di inserzione l'interruttore **[1-3]** dell'apparecchio.

Prima di procedere alla levigatura controllare la corsa del nastro abrasivo e, se necessario, metterla a punto intervenendo sulla manopola a crociera **[1-4]** fino ad ottenere una corrispondenza del nastro abrasivo con lo spigolo esterno della superficie attiva. Impugnare la macchina con ambedue le mani e appoggiarla diritta sul pezzo da levigare.

Per ottenere un buon risultato di lavoro con la macchina basta il suo peso proprio quale pressione di levigatura.

Il flusso d'aria di raffreddamento uscente potrà essere deviato in modo appropriato intervenendo sul relativo deflettore **[1-1]**.

5.1 Lavorazione con uso del telaio di regolazione profondità di passata sulla macchina Tipo BS 75 E – Set

Eseguire la messa a punto della macchina per mezzo della vite a testa zigrinata **[2-4]** in modo che, appoggiando la macchina sulla superficie del pezzo, il nastro abrasivo non faccia presa.

L'alimentazione avviene ruotando la vite a testa zigrinata verso il segno + finché il nastro abrasivo fa presa.

A seconda della quantità di materiale da asportare continuare a ruotare la vite a testa zigrinata (1 giro corrisponde a uno spostamento in altezza di 0,4 mm).

In caso di interruzione del lavoro o al termine della levigatura la macchina viene riportata nella posizione di riposo **[2-2]** per mezzo del braccio oscillante ad eccentrico.

Riportando il braccio oscillante ad eccentrico nella posizione di lavoro **[2-3]** si avrà la stessa quantità di materiale asportato precedentemente regolata.

5.2 Smontaggio del telaio di regolazione profondità di passata

Premere verso il basso la vite a testa zigrinata **[2-4]** fino ad ottenere l'uscita del giunto snodato **[2-5]** dall'arresto a molla e si potrà sfilare la macchina dal telaio sollevandola all'indietro.



A seguito della debita messa a punto delle guide di collegamento, la levigatrice e il telaio di regolazione profondità di lavoro risultano già registrati in fabbrica per ottenere un risultato di massima precisione, ragione per cui non si devono togliere le guide di collegamento.

5.3 Montaggio del telaio di regolazione profondità di passata

Fare attenzione che i perni scorrevoli **[2-6, 2-8]** fissati al telaio vadano ad impegnarsi anteriormente e posteriormente nelle scanalature delle guide di collegamento **[2-7, 2-9]**; muovere la macchina verso il basso lungo le scanalature anzidette fino a quando il giunto snodato **[2-5]** scatterà in posizione.

5.4 Sostituzione del nastro

Spostare in avanti la leva **[3-5]** ora il nastro abrasivo non è più in tensione e potrà essere estratto. Durante l'applicazione fate attenzione che la direzione di funzionamento del nastro di levigatura (solitamente contrassegnata dalla freccia sul lato interno) corrisponde alla direzione di funzionamento della macchina **[3-4]**.

5.5 Aspirazione della polvere

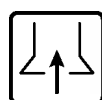

La polvere che viene a crearsi durante l'operazione di lavoro può essere dannosa alla salute, combustibile o esplosiva. Le misure cautelative appropriate sono necessarie.

Il sacco raccogli-polveri [4-1], completo dell'adattatore [4-3], va fissato al condotto di scarico [4-2] inserendolo con una rotazione a destra nella chiusura a baionetta; per svuotare il sacco bisogna staccarlo facendolo ruotare a sinistra.

Durante il fissaggio bisogna prestare attenzione al fatto, che il fianco sporgente della molla a lamina tocchi la carcassa portanastro.

Per conservare una aspirazione efficace della polvere bisogna svuotare il sacco a intervalli regolari. Per avere un ambiente di lavoro pulito, si consiglia di lavorarne con il sistema di aspirazione Festool. Il manicotto del tubo di aspirazione è utilizzabile per mezzo dell'adattatore [4-4] fornito.

5.6 Uso stazionario (in parte disponibili come accessori)

- Fissare i due piedini [5-1] ai due fori filettati [4-5]. **Attenzione:** i lati diritti dei piedini devono essere rivolti verso l'interno.
- Assicurarsi che l'utensile sia in posizione stabile: bloccare i piedini sul piano di lavoro con un morsetto a vite.
- Non lavorare con pezzi eccessivamente grandi e pesanti che potrebbero danneggiare l'utensile.

6 Manutenzione e cura



Prima di eseguire qualsiasi lavoro sulla macchina staccare sempre la spina dalla presa di corrente!



Tutti i lavori di manutenzione e riparazione per i quali sia necessario aprire la scatola del motore devono essere eseguiti esclusivamente da un Centro Assistenza Clienti autorizzato.



Servizio e riparazione solo da parte del costruttore o delle officine di servizio autorizzate. Le officine più vicine sono riportate di seguito:

www.festool.com/service



Utilizzare solo ricambi originali Festool!
Cod. prodotto reperibile al sito:
www.festool.com/service

Quando il supporto di grafite della base del nastro abrasivo [3-3] è molto logoro essa va sostituita con una nuova.

Per fare ciò bisogna allentare le tre viti a testa cilindrica [3-1] e togliere la cornice [3-2].

Per levigature grossolane con forte asportazione è fornibile una base di appoggio per levigare. La levigatrice a nastro non richiede cure particolari. La lubrificazione dei cuscinetti a rotolamento e del meccansimo è sufficiente per tutta la durata della macchina.

A macchina accesa e spenta soffiare aria compressa nelle aperture d'entrata ed uscita dell'aria come pure nei condotti di aspirazione e scarico del pulviscolo, al fine di evitare che la polvere vi si depositi occludendoli.

I carboncini speciali si logorano soltanto fino ad un'ammissibile lunghezza residua.

Dopo di ciò, i carboncini subentra automaticamente un'interruzione della corrente e la macchina si ferma.

La carcassa del motore può essere aperta soltanto da un'officina di servizio assistenza Festool autorizzata, in quanto si richiedono per il montaggio particolari cognizioni.

7 Accessori

I numeri d'ordine degli accessori e degli utensili sono riportati nel catalogo Festool o su Internet, al sito "www.festool.com".

Nastri abrasivi

- **Nastri in tessuto X con agglomerante resinoide:** levigatura di legno e pannelli in fibra dura.
- **Nastri combinati:** per togliere venici, resti di cemento, levigature di superfici di gesso.

8 Smaltimento

Non gettare gli elettroutensili nei rifiuti domestici! Provvedere ad uno smaltimento ecologico dell'elettroutensile, degli accessori e dell'imballaggio! Osservare le indicazioni nazionali in vigore.

Solo UE: nel rispetto della direttiva europea in materia di apparecchiature elettriche ed elettroniche usate e delle rispettive leggi nazionali derivatene, gli apparecchi elettrici devono essere raccolti separatamente e introdotti nell'apposito ciclo di smaltimento e recupero a tutela dell'ambiente.

Informazioni su REACH:

www.festool.com/reach

Bandschuurmachine

Technische gegevens	BS 75 E
Schuurbreedte	75 mm
Bandlengte	533 mm
Opgenomen vermogen	1010 W
Bandsnelheid	
Onbelast	200 - 380 m/min
Belast	150 - 320 m/min
Gewicht	
conform EPTA-procedure 01:2014	4,0 kg

De aangegeven afbeeldingen staan aan het begin van de gebruiksaanwijzing.

Symbolen

Opgelet, gevaar!



Handleiding/aanwijzingen lezen!



Draag oorbeschermers!



Draag een stofmasker!



Veiligheidsbril dragen.



Draag veiligheidshandschoenen!



Beveiligingsklasse II



Niet met het huisvuil meegeven.

1 Veiligheidsvoorschriften**1.1 Algemene veiligheidsinstructies voor elektrisch gereedschap****Waarschuwing! Lees alle veiligheidsvoorschriften en aanwijzingen.**

Wanneer men zich niet aan de waarschuwingen en aanwijzingen houdt, kan dit leiden tot elektrische schokken, brand en/of ernstig letsel.

Bewaar alle veiligheidsinstructies en handleidingen om ze later te kunnen raadplegen.

Het in de waarschuwingen gebruikte begrip „elektrisch gereedschap” heeft betrekking op elektrische gereedschappen voor gebruik op het stroomnet (met netsnoer) en op elektrische gereedschappen voor gebruik met een accu (zonder netsnoer).

1.2 Machinespecifieke veiligheidsinstructies

- **Houd het elektrische gereedschap alleen aan de geïsoleerde greepvlakken vast, aangezien de schuurband het netsnoer van het gereedschap kan raken.** Beschadiging van een spanningvoerende leiding kan metalen delen van het elektrische gereedschap onder spanning zetten en tot een elektrische schok leiden.
- **Bevestig het werkstuk en zet het met schroefklemmen of op een andere manier vast op een stabiele ondergrond.** Als u het werkstuk slechts met één hand of tegen uw lichaam houdt, blijft het stabiel, wat tot het verlies van controle kan leiden.



Draag een adequate persoonlijke veiligheidsuitrusting: oorbeschermers om het risico van slechthorendheid tegen te gaan; veiligheidsbril; veiligheidshandschoenen bij het hanteren van gereedschap en ruw materiaal.

- Tijdens het werken kunnen schadelijke/giftige stoffen ontstaan (bijv. bij loodhoudende verf, enkele houtsoorten). Voor degene die de machine bedient of voor personen die zich in de buurt van de machine bevinden kan het aanraken of inademen van deze stoffen gevaarlijk zijn. Neem de veiligheidsvoorschriften in acht die in uw land van toepassing zijn. Sluit het gereedschap aan op een geschikte afzuiginstallatie. Draag ter bescherming van uw gezondheid een P2-mondmasker.
- Wanneer bij het schuren explosieve of zelfontbrandende stoffen ontstaan, dan moeten zonder meer de bewerkingsinstructies van de fabrikant van het materiaal in acht worden genomen.
- Trek vóór alle werkzaamheden aan de machine altijd de stekker uit het stopcontact!
- Stekker alleen bij uitgeschakelde machine insteken.
- De schuurmachine alleen voor droogschuren gebruiken.
- Altijd stofzak of externe afzuiginrichting aansluiten.
- Tijdens het schuren erop letten dat de kabel niet met de schuurband in aanraking komt.
- Regelmatig de stekker en de kabel controleren om een gevaarlijke situatie te vermijden. Deze bij beschadiging uitsluitend door een geautoriseerde onderhoudswerkplaats laten vernieuwen.

- Gebruik geen versleten, ingescheurde of sterk dichtgelopen schuurbanden.

1.3 Emissiewaarden

De volgens EN 62841 (zie EG-conformiteitsverklaring) bepaalde geluidswaarden bedragen gewoonlijk:

BS 75 E	
Geluidsdruk niveau	$L_{PA} = 88 \text{ dB(A)}$
Geluidsvermogen niveau	$L_{WA} = 99 \text{ dB(A)}$
Onzekerheid	$K = 3 \text{ dB}$



Draag oorbeschermers!

Trillingsemissiewaarde a_h (vectorsom van drie richtingen) en onzekerheid K bepaald volgens EN 62841 (zie conformiteitsverklaring):

Schuren	$a_h = 6,0 \text{ m/s}^2$
	$K = 2,0 \text{ m/s}^2$

De aangegeven emissiewaarden (trilling, geluid)

- zijn geschikt om machines te vergelijken,
- om tijdens het gebruik een voorlopige inschatting van de trillings- en geluidsbelasting te maken
- en gelden voor de belangrijkste toepassingen van het persluchtgereedschap.



VOORZICHTIG

De geluidsemissies kunnen - afhankelijk van de manier waarop het elektrische gereedschap wordt gebruikt, welk soort werkstuk wordt bewerkt - tijdens het werkelijke gebruik van het gereedschap van de specificaties afwijken.

Veiligheidsmaatregelen ter bescherming van de bediener vastleggen die baseren op een beoordeling van de belasting tijdens de feitelijke gebruiksomstandigheden. (Hierbij moet rekening gehouden worden met de bedrijfscyclus, bijvoorbeeld tijden waarop het elektrische gereedschap uitgeschakeld is en dergelijke waarbij het weliswaar ingeschakeld is, maar zonder belasting loopt.)

2 Gebruik volgens de voorschriften

Universeel bruikbare schuurmachine voor het schuren van houtmaterialen, kunststof en bouwmaterialen; met gebruikmaking van passende schuurbanden grof- en fijnschuren van vlakken, randen, plinten en sponningen; met het type BS 75 E – Set oppervlakken van hoogwaardige werkstukken zoals fineerbladen e.d. worden geschuurd.

Er mag geen metaal en asbesthoudend materiaal worden bewerkt. Metalen kunnen bij het bewerken rondvliegende vonken veroorzaken en risico van brandgevaar verhogen.

Het gebied van de gebruiks- en toepassings-mogelijkheden wordt door het vermelde toebehoren nog omvangrijker.

Allgemeen erkende voorschriften ter voorkoming van ongevallen en de bijgevoegde »Veiligheidsadviezen« voor het werken met elektrische gereedschappen, moeten nageleefd worden.

Eigenmachtige veranderingen alsmede montage van vreemd toebehoren aan de machine sluiten aansprakelijkheid van de fabrikant voor hieruit voortvloeiende schade uit.



Voor schade en ongevallen ten gevolge van niet-reglementair gebruik is uitsluitend de gebruiker aansprakelijk!

3 Netaansluiting

De netspanning dient overeen te komen met de spanning op de kenplaat!

Beveiliging bij 230 V: 16 A traag of overeenkomstige leidingsbeveiliging.

De aansluiting is ook mogelijk op een stopcontact zonder randaarde door de dubbele isolatie (Klasse II).

Gebruik alleen een verlengkabel van max. 20 meter met diameter $3 \times 1,5 \text{ mm}^2$ (max. 50 meter $3 \times 2,5 \text{ mm}^2$) in uitgerolde toestand. Gebruik in de open lucht alleen daarvoor goedgekeurde verlengkabel.

4 Elektronische aanpassing van de bandsnelheid bij type BS 75 E



De besturings-elektronika maakt een traploze toepassing van de bandsnelheid mogelijk.

Instelling instelwiel	Bandsnelheid (onbelast)
1	200 m/min
2	240 m/min
3	300 m/min
4	340 m/min
5	360 m/min
6	380 m/min

Aangezien tal van factoren doorslaggevend zijn, zoals bijvoorbeeld oppervlak en aard van het werkstuk, fabrikaat en korrel van de schuurband, de vaardigheid waarmee de machine wordt

bediend, dient-althoewel met het schuren wordt begonnen aan de hand van proeven de optimale bandsnelheid te worden bepaald. De in de tabel aangegeven waarden zijn enkel en alleen advieswaarden.

Werk	Instelling instelwiel	Korrel
Massief hout	4 - 6	100
Fineer	3 - 4	120
Spaanplaat	5 - 6	100
Kunststof	1 - 4	100
Staal	2 - 4	80
Lak verwijderen	1 - 3	24

Het bandsnelheid kan tijdens het schuren traploos worden veranderd tot de maximale waarde; daartoe dient het instelwiel **[2-1]**. Hierbij dient rekening te worden gehouden met het feit, dat de machine bij een laag toerental een geringer rendement oplevert.

Om overbelasting van de machine te voorkomen, moet bij een sterk dalend bandsnelheid onder het schuren het snelheid worden opgevoerd door aan het instelwiel te draaien.

5 Gebruik van de machine

De machine vóór het inschakelen optillen. Met de blokkeerknop **[1-2]** kan men de schakelaar **[1-3]** in de AAN-stand vastzetten.

Alvorens met schuren te beginnen, dient men na te gaan, of de schuurband goed loopt.

Indien noodzakelijk de schuurband met behulp van de afstelknop **[1-4]** zó instellen, dat deze tegen de buitenkant van het schuurvlak aansluit. De machine met beide handen rechtstandig op het te bewerken oppervlak zetten.

Om bij het schuren een goede oppervlaktekwaliteit te verkrijgen, geeft het eigengewicht voldoende schuurdruk.

De naar buiten stromende koellucht kan aan de hand van de luchtklep **[1-1]** in de meest gunstige richting worden afgevoerd.

5.1 Werkzaamheden met het schuurraam bij type BS 75 E - Set

Machine door middel van kartelschroef **[2-4]** zó instellen, dat de schuurband niet schuurt als de machine op het te bewerken oppervlak wordt geplaatst.

Om dit schuren op het schuurvlak te verkrijgen wordt de kartelschroef in de richting van het plus-teken gedraaid, tot de schuurband gaat werken.

Afhankelijk van de af te schuren laag blijft men aan de kartelschroef draaien (1 omdraaiing komt overeen met een hoogteafstelling van 0,4 mm). Als het schuren wordt onderbroken of beëindigd, wordt de machine d.m.v. excenterhefboom uit de werkstand **[2-3]** in de ruststand **[2-2]** omhooggehaald.

Als daarna de excenterhefboom weer in de werkstand wordt teruggebracht, komt opnieuw de vooraf ingestelde afschuurhoeveelheid tot stand.

5.2 Verwijderen van het schuurraam

De kartelschroef **[2-4]** omlaag drukken tot het gewricht **[2-5]** uit de veervastzetting springt en de machine naar achteren er uit getild kan worden.



De machine en het schuurframe zijn reeds in de fabriek op een optimale nauwkeurigheid afgesteld door overeenkomstige regeling van de geleidesteunen. Daarom mogen deze geleidesteunen niet worden verwijderd.

5.3 Montage van het schuurraam

Men dient er op te letten, dat de aan het schuurraam bevestigde geleidenokken **[2-6, 2-8]** in de geleidegroeven van de geleidesteunen voor en achter **[2-7, 2-9]** grijpen; machine langs de geleidegroeven naar beneden bewegen tot het gewricht **[2-5]** klikt.

5.4 Vervanging van de schuurband

Hefboom **[3-5]** naar voren trekken; de schuurband is dan ontspannen en kan worden verwijderd.

Let er bij het plaatsen van de schuurband op dat de looprichting ervan (gewoonlijk aangegeven met een pijl aan de binnenkant) overeenkomt met de looprichting van de machine **[3-4]**.

Schuurband met behulp van de hefboom weer spannen en instellen, terwijl de machine draait.

5.5 Stofafzuiging

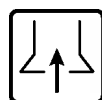

Bij het schaven veroorzaakt stof kan schadelijk voor de gezondheid, brandbaar of explosief zijn.

Gepaste beschermingsmaatregelen zijn daarom vereist.

De stofzak **[4-1]** wordt met behulp van adapter **[4-3]** door een rechtsdraaiende beweging van de baljonetsluiting aan het afvoerkanaal **[4-2]** vastgeklemd.

Om de stofzak te ledigen kan deze door een linkse draaibeweging losgedraaid worden.

Bij het bevestigen moet er op gelet worden, dat de opstaande stijl van de bladveer het bandhuis raakt.

Als de stofzak steeds op tijd wordt geledigd, blijft de afzuiging goed functioneren.

Voor het werken in een milieuvriendelijke omgeving is het aan te bevelen te werken met het Festool afzuigstelsel.

De verbindingsmof van de zuigslang kan via de meegeleverde adapter [4-4] aangesloten worden.

5.6 Stationair gebruik (ten dele Accessoires)

- Bevestig beide voeten [5-1] aan de beide draadgaten [4-5]. **Let op:** De rechte kanten van de voeten moeten aan de binnenkant naar elkaar wijzen.
- Zorg ervoor dat de machine veilig staat: Bevestig de voeten met schroefklemmen op de ondergrond.
- Werk niet met te grote en te zware werkstukken die het gereedschap kunnen beschadigen.

6 Onderhoud en verzorging



Als aan de machine wordt gewerkt, dient altijd de stekker uit het stopcontact te worden gehaald!



Alle onderhouds- en reparatiewerkzaamheden, waarvoor het vereist is de motorbehuizing te openen, mogen alleen door een geautoriseerde onderhoudswerkplaats worden uitgevoerd.



Klantenservice en reparatie alleen door producent of servicewerkplaatsen: Dichtstbijzijnde adressen op: www.festool.com/service



Alleen originele Festool-reserveonderdelen gebruiken! Bestelnr. op: www.festool.com/service

Wanneer de grafietlaag van de bandsteunplaat [3-3] sterke slijtage vertoont, moet de steunplaat worden vervangen.

Hiertoe draait men de 3 cilinderkopschroeven [3-1] los en haalt de druklijst [3-2] eraf.

Voor grof schuurwerk met groot schuurvermogen is een schuurbodemplaat leverbaar.

De bandschuurmachine vraagt nagenoeg geen onderhoud.

De smering van de lagers en tandwieloverbrengingen is voldoende voor de hele levensduur van de machine.

Het verdient aanbeveling de ventilatieopeningen alsmede de kanalen voor stofaanzuiging en afvoer met stilstaande en met draaiende machine af en

toe met behulp van perslucht schoon te blazen, e.e.a. om het dichtslaan van deze openingen te voorkomen.

Speciale koolborstels slijten tot een bepaald maximum af.

Daarna wordt de stroomtoevoer automatisch onderbroken en komt de machine tot stilstand. Het motorhuis mag uitsluitend in een Festool service-werkplaats worden geopend omdat voor de montage speciale vakkennis vereist is.

7 Accessoires

De bestelnummers voor accessoires en gereedschap vindt u in de Festool-catalogus of op het Internet onder „www.festool.com“.

Schuurbanden

- Kunstharsgebonden vezelversterkte band met lange standtijd:

Het schuren van hout en hardvezelplaten.

- Combinatiebanden:

Het verwijderen van verf en betonresten, het schuren van gipsvlakken.

8 Afvalverwijdering

Geef elektrisch gereedschap niet met het huisvuil mee! Voer het apparaat, de accessoires en de verpakking op milieuvriendelijke wijze af! Neem daarbij de geldende nationale voorschriften in acht.

Alleen EU: Volgens de Europese richtlijn inzake gebruikte elektrische en elektronische apparaten en de omzetting hiervan in de nationale wetgeving dienen oude elektrische apparaten gescheiden te worden ingezameld en op milieuvriendelijke wijze te worden afgevoerd.

Informatie voor REACH:

www.festool.com/reach

Bandslipmaskin

Tekniska Data		BS 75 E
Slipbredd		75 mm
Bandlängd		533 mm
Upptagen effekt		1010 W
Bandhastighet		
tomgång	200 - 380 m/min	
full belastning	150 - 320 m/min	
Vikt		
enligt EPTA-procedur 01:2014		4,0 kg

De angivna bilderna finns i början av bruksanvisningen.

Varningssymboler



Varning, Fara!



Läs bruksanvisningen/anvisningarna!



Använd hörselskydd!



Använd andningsskydd vid dammiga arbeten!



Använd skyddsglasögon.



Använd arbetshandskar!



Skyddsklass II



Kasta den inte i hushållssoporna.

1 Säkerhetsanvisningar

1.1 Allmänna säkerhetsanvisningar för elverktyg



Varning! Läs och följ alla säkerhetsanvisningar och instruktioner. Om man inte följer varningsmeddelanden och anvisningar kan det leda till elstötar, brand och/eller svåra personskador.

Förvara alla säkerhetsanvisningar och bruksanvisningar för framtida bruk. Nedan använt begrepp "Elverktyg" hänför sig till nätdrivna elverktyg (med nätsladd) och till batteridrivna elverktyg (sladdlösa).

Förvara alla säkerhetsanvisningar och bruksanvisningar för framtida bruk.

Nedan använt begrepp "Elverktyg" hänför sig till nätdrivna elverktyg (med nätsladd) och till batteridrivna elverktyg (sladdlösa).

1.2 Maskinspecifika säkerhetsanvisningar

- **Håll i elverktygets isolerade handtag eftersom slipbandet kan skada den egna nätsladden.** Skador på en spänningsförande ledning kan

göra elverktygets metalldelar spänningsförande och orsaka elektrisk stöt.

- **Montera fast och säkra arbetsobjektet på ett stabilt underlag med tvingar eller på annat sätt.** Om man endast håller fast arbetsobjektet med handen eller mot kroppen, är det ostabilt och man tappar lätt kontrollen över arbetsobjektet.



Använd lämplig personlig skyddsutrustning: hörselskydd, så du minskar risken för hörselskador; skyddsglasögon; skyddshandskar när du hanterar verktyg och råmaterial.

- Under arbetet kan skadligt/giftigt damm uppstå (exempelvis blyhaltig färg, några träsorter). Att komma i kontakt med eller andas in detta damm kan utgöra en risk för operatören eller för personer som befinner sig i närheten. Beakta säkerhetsföreskrifterna som gäller för resp land. Anslut elverktyget till en lämplig dammutsugningsanordning. Bär en P2-andningsskyddsmask som skydd för hälsan.
- Om vid slipning explosivt eller självantändligt damm uppstår, bör ovillkorligen materialtillverkarens bearbetningsanvisningar följas.
- Dra alltid ut nätkontakten ur eluttaget före alla arbeten på maskinen!
- Kontakten får bara anslutas när maskinen är fränkopplad.
- Använd slipmaskinen endast för torrslipning.
- Anslut alltid en filtersäck eller en extern dammutsugningsanordning.
- Kontrollera noga att kabeln inte kommer i kontakt med slipbandet under slipningen.
- Kontrollera kontakten och kabeln regelbundet för att undvika fara. Om de skadas får de endast bytas ut av en auktoriserad serviceverkstad.
- Använd aldrig slipband som är slitna, spruckna eller kraftigt igensatta.

1.3 Emissionsvärden

Ljudemissionsvärdena, fastställda enligt EN 62841 (se EG-försäkran om överensstämmelse), uppgår normalt till:

BS 75 E	
Ljudtrycksnivå	$L_{PA} = 88 \text{ dB(A)}$
Ljudeffektnivå	$L_{WA} = 99 \text{ dB(A)}$
Osäkerhet	$K = 3 \text{ dB}$



Använd hörselskydd!

Vibrationsemissionsvärdet a_h (vektorsumma i tre riktningar) och osäkerheten K har fastställts enligt EN 62841 (se EG-försäkran om överensstämmelse):

Slipning	$a_h = 6,0 \text{ m/s}^2$
	$K = 2,0 \text{ m/s}^2$

De angivna emissionsvärdena (vibration, ljud)
 - används för maskinjämförelse,
 - kan även användas för preliminär uppskattning av vibrations- och bullernivån under arbetet,
 - representerar elverktygets huvudsakliga användningsområden.



OBSERVERA

Ljudemissionerna kan – beroende på hur elverktyget används, och i synnerhet vilken typ av arbetsobjekt som bearbetas – avvika från de angivna värdena när elverktyget faktiskt används.

Fastlägg säkerhetsåtgärderna för användaren baserat på en bedömning av belastningen under de faktiska användningsvillkoren. (Man ska då ta hänsyn till alla driftcykelns andelar, exempelvis de tider under vilka elverktyget är frånkopplat och de tider då det visserligen är tillkopplat men arbetar utan belastning.)

2 Avsedd användning

Universiellt användbar slipmaskin för slipning av trä, plast och byggmaterial; med användande av för ändamålet lämpliga slipband, grov- och finslipning av ytor, kanter, lister och falsar.

Med typen BS 75 E – Set och tillsats av slipramen kan även slipning av högvärdiga ytor t ex faner etc utföras.

Metall och asbesthaltiga material får inte bearbetas. Metaller kan bilda gnistor under bearbetningen och därmed öka brandrisken.

Hantering och användningsområde kan utökas genom extra utrustning.

Allmänna »säkerhetsföreskrifter« skall tillämpas. Tillverkaren är ej ansvarig för skador orsakade av ej godkända byten eller användning av icke originaldelar.



Användaren svarar själv för skador och olycksfall, vilka uppstått genom felaktig användning!

3 Nätanslutning

Nätspänningen måste alltid vara stämma överens med uppgiften på märkplåten!

Säkring vid 230 V: 16 A trög eller motsvarande skyddsströmbrytare.

Anslutning till vägguttag utan skyddskontakt är möjligt då skyddsisolering (klass II) finns.

Förlängningskabel högst 20 m och ett tvärsnitt $3 \times 1,5 \text{ mm}^2$ (högst 50 m, $3 \times 2,5 \text{ mm}^2$) skall användas.

Utomhus, se till att godkänd förlängningskabel används.

4 Elektronisk anpassning av bandhastigheten vid typ BS 75 E



Styreelektroniken möjliggör en steglös inställning av bandhastigheten.

Läge på stellrätten	Bandhastighet (tomgång)
1	200 m/min
2	240 m/min
3	300 m/min
4	340 m/min
5	360 m/min
6	380 m/min

Den optimala bandhastigheten provas fram genom försök vid slipningens början, då den påverkas av olika faktorer t ex arbetsstyckets ytstruktur, slipbandsfabrikat och kornstorlek, skicklighet etc.

Uppgifterna i tabell skall endast betraktas som rekommendationer.

Användning	Läge på stellrätten	kornstorlek
Massivträ finslipning	4 - 6	100
Faner	3 - 4	120
Spånskivor	5 - 6	100
Plast	1 - 4	100
Stål	2 - 4	80
Lacknedslipning	1 - 3	24

Bandhastigheten kan under pågående slipning genom vridning av ställratten **[2-1]** ökas steglöst till max-värdet.

Det bör observeras att maskinen ger lägre effekt i de lägre varvtalsområden.

För att undvika överbelastning av maskinen måste vid starkt sjunkande bandhastigheten under pågående slipning hastigheten ökas genom justering av ställratten.

5 Användning

Starta enbart med maskinen i upplyft läge.

Med låsknappen **[1-2]** kan man låsa strömställaren **[1-3]** i TILL-läge.

Innan sliparbetet påbörjas, kontrollera slipbandets gäng och justera vid behov med stjärnvrudet **[1-4]** tills bandet ligger kant i kant med maskinens sliptyta.

Maskinen placeras med båda händerna noggrant på arbetsytan.

För att uppnå ett gott slipresultat är egenvikten tillräcklig som sliptryck.

Den utgående kyl Luft kan riktas godtyckligt med klaffen **[1-1]**.

5.1 Arbete med slipram typ BS 75 E – Set

Ställ in maskinen med den räfflade skruven **[2-4]**, så att slipbandet ej får kontakt när maskinen sätts på arbetsytan.

Genom att vrida på den räfflade skruven mot plustecknet, erhålles kontakt av slipbandet med arbetsytan.

Alltefter önskad slipdjup förställs den räfflade skruven (1 varv motsvarar en höjdförställning av 0,4 mm).

Vid avbrott eller efter arbetes slut lyfts maskinen med excentergreppet från arbetsläge **[2-3]** till uppehållsläge **[2-2]**.

Genom att fälla tillbaka excentern till arbetsläge återställs det tidigare inställda arbetsdjupet.

5.2 Demontering av slipramen

Tryck den räfflade skruven **[2-4]** nedåt tills den ledande delen **[2-5]** frigöres från sitt läge under fjädrarna, varefter maskinen kan lyftas ut bakåt.



Maskin och slipram är redan vid leverans från fabrik genom injustering av styrstiften inställd på optimal noggrannhet. Styrstiften får därför inte tagas bort.

5.3 Montering av slipramen

Kontrollera att glidtapparna **[2-6, 2-8]** på slipramen griper in i ledstiftens styrnoter fram och bak **[2-7, 2-9]**; för maskinen nedåt längs styrnoterna tills den ledande delen **[2-5]** har nått låsläget.

5.4 Byte av slipband

Skjut spaken **[3-5]** framåt; bandet lossnar och kan tas av.

Vid iläggnings ska man kontrollera att slipbandets löpriktning (i regel markerad med en pil på insidan) överensstämmer med maskinens löpriktning **[3-4]**.

Slipbandet spännes åter med spaken och injusteras i tomgång.

5.5 Utsug

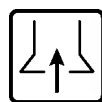

Dammet är osunt, brännbart och explosivt, vidtag säkerhetsåtgärder.

Dampspåsen **[4-1]** sättes fast med adaptorn **[4-3]** på utblåsningsskanalen **[4-2]** genom att vrida bjonettfattningen medurs.

Den tas av genom vridning moturs.

Vid fastsättandet måste beaktas att den avstående skänkeln av bladfyädrarna berör bandhöljet.

Genom att tömma i god tid bibehålles den höga sugeffekten.

För miljövänligt arbete rekommenderar vi att använda Festool utsugningssystem.

Förbindningsmuffen på slangen passer till adapter **[4-4]** som levereras som standard.

5.6 Stationär drift (tillbehörsdelar)

- Montera de båda fötterna **[5-1]** i de gängade hålen **[4-5]**. **Varning!** De raka sidorna på fötterna måste vetta mot varandra.

- Se till att maskinen står stadigt - spänn fast fötterna ordentligt mot underlaget med tvingarna.

- Arbeta inte med för stora eller tunga arbetsobjekt som kan skada verktyget.

6 Skötsel och service



Nätkontakten skall alltid dras ut ur vägguttaget före allt arbete på maskinen!



Allt underhålls- och reparationsarbete, som kräver att motorhöljet öppnas, får endast utföras av en auktoriserad serviceverkstad.



Service och reparation ska endast utföras av tillverkaren eller serviceverkstader. Se följande adress:

www.festool.com/service



Använd bara Festools originalreservdelar! Art.nr nedan:

www.festool.com/service

Efter stark slitage av grafitbeskiktningen på slipbandunderlaget **[3-3]** måste underlaget ersättas med ett nytt.

Bytet sker genom att man lossar de tre cylinderskruvarna **[3-1]** varigenom trycklisten **[3-2]** kan tas av.

För grova sliparbeten med hög slipeffekt kan ett slipunderlägg erhållas.

Bandslipmaskinen är i stort sett underhållsfri. Smörjningen av rullagren och utväxlingen räcker för maskinens hela livslängd.

Vi rekommenderar att då och då blåsa rent maskinens luftintags- och utblåsingsöppning samt kanalerna för dammsugning och utblåsning dels utan och dels med gående motor, för att undvika att dessa täpps till.

Specialkolen nöts till en bestämd längd, varefter ett automatiskt strömbrott uppstår och maskinen stannar.

Endast en Festool-service-verkstad bör öppna motorhuset, då arbetet kräver special-kunskap.

7 Tillbehör

Beställnumren för tillbehör och verktyg finns i Festool-katalogen eller på Internet "www.festool.com".

Slipband

- X-slipväv med konsthardsbindemedel:

Slipning av trä och masonit.

- Kombinationsband:

Borttagning av färg och betongrester, slipning av gipsytor.

8 Skrotning

Kasta inte elverktygen i hushållsavfallet! Ta med maskin, tillbehör och förpackning till återvinningsstation när de är uttjänta! Följ gällande nationella föreskrifter.

Gäller bara EU-länder: Enligt EU-direktivet för uttjänta el- och elektronikapparater och omsättning i nationell lag måste förbrukade elverktyg källsorteras och återvinnas miljövänligt.

Information om REACH:

www.festool.com/reach

Nauhahiomakone

Tekniset tiedot	BS 75 E
Hiontaleveys	75 mm
Nauhan pituus	533 mm
Tehonotto	1010 W
Nauhan nopeus	
kuormittamattomana	200 - 380 m/min
kuormitettuna	150 - 320 m/min
Paino EPTA-Procedure 01:2014	
-ohjeen mukaan	4,0 kg

Viitekuvat ovat käyttöohjeen alussa.

Kuvatunnukset



Huomio, vaara!



Lue ohjeet/huomautukset!



Käytä kuulosuojaimia!



Käytä hengityssuojainta!



Käytä suojalaseja.



Käytä suojahansikkaita!



Suojausluokka II



Älä hävitä kotitalousjätteiden mukana.

1 Turvallisuusohjeet

1.1 Sähkötyökaluja koskevat yleiset turvallisuusohjeet



Varoitus! Lue kaikki turva- ja käyttöohjeet.

Varoitusten ja ohjeiden noudattamisen laiminlyönti voi aiheuttaa sähköiskun, tulipalon ja/tai vakavia vammoja.

Säilytä kaikki turvaohjeet ja käyttöohjeet huolellisesti.

Turvallisuusohjeissa käytetty käsite "sähkötyökalu" käsittää verkkokäyttöisiä sähkötyökaluja (verkkojohdolla) ja akkukäyttöisiä sähkötyökaluja (ilman verkkojohtoa).

1.2 Konekohtaiset turvaohjeet

- **Tartu sähkötyökaluun eristetyistä pinnoista, koska hiomanauha saattaa osua omaan verkkojohtoon.** Jännitteisen johdon vaurio voi saattaa sähkötyökalun metalliosat jännitteisiksi ja johtaa sähköiskuun.

- **Kiinnitä työkappale puristimilla tai muilla apuvälineillä tukevalle alustalle.** Jos pidät työkappaleesta kiinni vain kädellä tai tuet sitä omaa kehoasi vasten, se ei pysy vakaasti paikallaan, jolloin on vaara menettää koneen hallinta.



Käytä sopivia henkilökohtaisia suojavarusteita: kuulosuojaimia huonokuuloisuuden riskin pienentämiseksi; suojalaseja; suojakäsineitä työkaluja ja karkeita materiaaleja käsitellessäsi.



- Työstettäessä saattaa syntyä terveydelle haitallisia/myrkyllisiä pölyjä (esimerkiksi lyijypitoisia maaleja tai joitakin puulaatuja). Joutuminen kosketuksiin näiden pölyjen kanssa tai näiden pölyjen hengittäminen saattaa aiheuttaa vaaran koneen käyttäjälle ja välittömässä läheisyydessä oleville henkilöille. Noudata maakohtaisia turvallisuus- ja työturvallisuusmääräyksiä. Liitä koneeseen aina pölyn poistoimu. Käytä oman terveytesi vuoksi P2-luokan hengityssuojainta.
- Jos hiottaessa syntyy räjähtävää tai itsesyttävää pölyä, on ehdottomasti noudatettava materiaalinvalmistajan ohjeita.
- Irrota aina sähköpistoke pistorasiasta, ennen kuin alat tehdä koneeseen kohdistuvia töitä!
- Kytke pistoke pistorasiaan vain kun moottori on sammutettu.
- Hiomakonetta saa käyttää vain kuivahiontaan.
- Liitä siihen aina pölypussi tai ulkoinen pölynpoisto.
- Varmista, ettei johto voi hionnan aikana koskettaa hiomanauhaa.
- Vaaran välttämiseksi tarkasta pistoke ja johto säännöllisin väliajoin. Jos niissä ovat vaurioita, vaihdata ne vain valtuutetussa huoltokorjaamossa.
- Älä käytä kuluneita, revenneitä tai voimakkaasti tukkeutuneita hiomanauhoja.

1.3 Päästöarvot

Standardin EN 62841 (katso EY-vaatimustenmukaisuusvakuutus) mukaan määritetyt meluarvot ovat tyypillisesti:

	BS 75 E
Äänenpainetaso	$L_{PA} = 88 \text{ dB(A)}$
Äänentehotaso	$L_{WA} = 99 \text{ dB(A)}$
Epävarmuus	$K = 3 \text{ dB}$



Käytä kuulosuojaimia!

Määritetty ääninäarvo ah (kolmen suunnan vektorisumma) ja epävarmuus K standardin EN 62841

mukaan (katso EY-vaatimustenmukaisuusvaakuutus):

Hionta	$a_h = 6,0 \text{ m/s}^2$
	$K = 2,0 \text{ m/s}^2$

Ilmoitetut päästöarvot (täriinä, melu)

- ovat koneiden keskinäiseen vertailuun,
- soveltuvat myös käytön yhteydessä syntyvän täriinä- ja melukuormituksen alustavaan arviointiin,
- edustavat sähkötyökalun pääasiallisia käyttösovelluksia.



HUOMIO

Melupäästöt saattavat poiketa ilmoitetuista arvoista sähkötyökalun todellisessa käytössä sähkötyökalun käyttötavan ja varsinkin työstettävän työkappaleen laadun mukaan.

Määritä käyttäjän suojaksi varoitoimenpiteet, jotka perustuvat arvioituun kuormitukseen todellisissa käyttöolosuhteissa. (Tässä tulee huomioida käyttöjakson kaikki vaiheet, esimerkiksi ajat, jolloin sähkötyökalu on pois päältä, ja ajat, jolloin se on päällä mutta käy kuitenkin kuormittamatta.)

2 Määräystenmukainen käyttö

Yleiskäyttöinen hiomakone puu-, muovi- ja rakennusraaka-aineiden hiontaan. Käyttämällä kuhunkin käyttötarkoitukseen sopivaa hiomanauhaa erilaiset pinnat, särämät, listat ja saumat voidaan sekä karkea- että loppuhioa.

Arvokkaat pinnat, kuten viilupinnat, hiotaan harjapintaisella hiomakehyksellä varustetulla hiomakoneella BS 75 E -Set.

Niillä ei saa työstää metallia eikä asbestipitoisia materiaaleja. Metallien työstössä saattaa syntyä kipinöitä, mikä lisää palovaaraa.

Käsittely- ja käyttömahdollisuuksia voidaan laajentaa käyttämällä mainittuja lisävarusteita.

Yleisiä tunnettuja työohjeita ja mukaanliitettyjä sähkötyökalujen käyttöön liittyviä »turvallisuusohjeita« on noudatettava.

Käyttäjän tekemät muutokset koneeseen ja vieraiden ei-alkuperäisten varaosien käyttö koneessa poistavat valmistajan vastuun mahdollisista vahingoista.



Käyttäjä vastaa itse vaurioista ja tapaturmista, jotka johtuvat väärästä käytöstä!

3 Verkkoonkytkentä

Verkköjännitteen ja laitteen käyttöjännitteen pitää olla samat!

230 V, 16 A: n hidas tai vastaava varoke.

Kytkeä ilman suojamaadoitusta olevaan pistorasiaan on mahdollista mikäli kosketin ja johto ovat suojaeristetyt (luokka II).

Käytettäessä jatkokaapelia on kaapelin poikkipintaalan oltava

$3 \times 1,5 \text{ mm}^2$, kaapelin pituus ei saa ylittää 20 metriä ($3 \times 2,5 \text{ mm}^2$; 50 metriä) ja kaapelin on oltava aukirullattuna kelalta.

Ulkokäytössä saa käyttää vain ulkokäyttöön sallittuja jatkokaapeleita.

4 Nauhannopeuden elektroninen säätö mallissa BS 75 E



Kokoaaltosäätöelektroniiikan ansiosta nauhannopeutta voidaan säätää portaattomasti.

Lukema säätöpyörällä	Nauhannopeus (kuormittamattomana)
1	200 m/min
2	240 m/min
3	300 m/min
4	340 m/min
5	360 m/min
6	380 m/min

Sopiva nauhannopeus saadaan kokeilemalla, koska mm. työkappaleen pinta ja sen laatu, hiomanauhan merkki ja sen karkeus vaikuttavat nauhannopeuteen.

Taulukossa esitetyt arvot ovat ainoastaan suosituksia.

Käyttö	Lukema säätöpyörällä	Karkeus
Täyspuu viimeistely	4 - 6	100
Vaneri	3 - 4	120
Lastulevy	5 - 6	100
Tekoaine	1 - 4	100
Teräs	2 - 4	80
Lakan poisto	1 - 3	24

Säätöpyörästä [2-1] kiertämällä nauhannopeutta voidaan muuttaa hionnan aikana portaattomasti. Koneen teho on pienempi alhaisilla kierrosnopeuksilla kuin suurilla.

Nauhannopeuden huomattavasti laskiessa hiottaessa täytyy koneen ylikuormituksen välttämiseksi kohottaa nopeutta säätöpyörästä kiertämällä.

5 Käsittely

Konetta ei saa käynnistettäessä painaa työkappaleeseen.

Lukitusnapilla **[1-2]** katkaisija **[1-3]** lukitaan käyntiasentoon.

Ennen hiontaa nauhan pyörintä tarkistetaan ja tarvittaessa säädetään säätönupilla **[1-4]** niin, että hiomanauha pysyy poikittaissuunnassa paikallaan.

Kone asetetaan molemmin käsin kohtisuoraan työkappaleelle.

Koneen oma paino on riittävä hyvän hiomajäljen aikaansaamiseksi.

Ulosvirtaava jäähdytysilma voidaan ohjata ilman-ohjausläpällä **[1-1]** haluttuun suuntaan.

5.1 Työskentely hiomakehyksellä varustetulla nauhahiomakoneella malli BS 75 E -Set

Kone säädetään pyälletystä ruuvista **[2-4]** siten, että hiomanauha ei kosketa työkappaleen pintaa. Syöttö tapahtuu kiertämällä pyällettyä nappiruuvia plusmerkin suuntaan kunnes hiomanauha koskettaa työkappaletta.

Lastun paksuus säädetään pyälletystä nappiruuvista edelleen (1 kierros 0,4 mm:n pystysyöttö). Työtaun ajaksi tai hionnan päätyttyä kone kohotetaan epäkeskovivulla työasennosta **[2-3]** lepoasentoon **[2-2]**.

Kun epäkeskovipu käännetään takaisin työasentoon voidaan jälleen hioa säädetty lastun paksuus.

5.2 Hiomakehyksen poisto

Pyällettyä ruuvia **[2-4]** painetaan alaspäin kunnes nivelkappale **[2-5]** ponnahtaa lattajousilukituksesta.

Tämän jälkeen kone voidaan kohottaa työkappaleelta.



Sekä kone että hiomakehys on esisäädetty jo tehtaalla.

Siksi ohjaintukia ei saa poistaa.

5.3 Hiomakehyksen asennus

Hiomakehykseen kiinnitettyjen liukutappien **[2-6, 2-8]** on kiinnityttävä ohjaintukien ohjainuriin sekä edessä että takana **[2-7, 2-9]**. Konetta työnnetään ohjainuria pitkin eteenpäin kunnes nivelkappale **[2-5]** lukkiutuu.

5.4 Hiomanauhan vaihto

Vipu **[3-5]** vedetään eteenpäin ja löystynyt nauha poistetaan.

Tarkista asennuksen yhteydessä, että hiomanauhan pyörintäsuunta (yleensä merkitty nuolella sisäpuolelle) täsmää koneen pyörintäsuunnan **[3-4]** kanssa.

Hiomanauha kiristetään vivulla ja säädetään nauhan pyöriessä.

5.5 Pölynimu

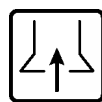

Työskentelyn yhteydessä syntyvä puupöly saattaa aiheuttaa vaaraa terveydelle, saattaa olla syttyvää tai saattaa aiheuttaa räjähdyksen.

Siksi varotoimenpiteet ovat tarpeellisia.

Pölypussi **[4-1]** kiinnitetään liitäntäkappaleella **[4-3]** poistokanavaan **[4-2]** kiertämällä kääntökytkintä oikealle ja irrotetaan kääntämällä kääntökytkintä vasemmalle.

Kiinnittäessä on varmistuttava siitä, että lehtijousen ulkoneva haara koskettaa nauhakotelon runkoa.

Kun työstön aikana syntyy paljon pölyä, on Festool pölynimulaitteen käyttö suositeltavaa. Imuletkun liitoskappale sopii yhteen mukana toimitetun adapterin **[4-4]** kanssa.

5.6 Kiinteä käyttö (osittain tarvikkeita)

- Kiinnitä molemmat jalat **[5-1]** molempiin kierretappileikkauksiin **[4-5]**. **Huomio:** jalkojen suorien sivujen täytyy osoittaa sisäänpäin toisiaan vastaan.

- Huolehdi siitä, että kone seisoo vakaavasti paikallaan: kiristä jalat ruuvipuristimella alustaan kiinni.

- Älä sahaa ylisuuria tai liian raskaita työkappaleita, jotka voisivat vahingoittaa terää.

6 Huolto ja hoito



Irrota laite verkkojännitteestä aina ennen kuin teet mitään laitteeseen kohdistuvia töitä!



Kaikki sellaiset huolto- ja korjaustyöt, jotka edellyttävät moottorin kotelon avaamista, on suoritettava valtuutetussa huoltokorjaamossa.



Huolto ja korjaus vain valmistajan tehtaalla tai huoltokorjaamoissa: katso sinua lähinnä oleva osoite kohdasta:

www.festool.com/service



Käytä vain alkuperäisiä Festool- varaosia! Tilausnumero kohdassa:

www.festool.com/service

Kun koneen pohjapinnassa oleva grafiittinen hioma-alusta **[3-3]** on kulunut, se on vaihdettava uuteen koneen hiomatehon säilyttämiseksi.

Alustan vaihtamiseksi kolme lieriöruuvia **[3-1]** irrotetaan ja painokisko **[3-2]** poistetaan.

Karkeaan hiontaan on saatavissa erillinen hiomahalusta.

Nauhahiomakone tarvitsee vain vähän huoltoa. Vierintälaakereitten ja vaihteiston voitelu riittää koneen kestoikäsi. Ilman tulo- ja poistoaukot on syytä puhdistaa aika ajoin, jotta pöly ei pääsisi tukkimaan niitä.

Erikoishiilet kuluvat ainoastaan sallittuun minimipituuteen, minkä jälkeen koneen virta katkeaa automaattisesti.

Moottorikopan saa avata vain valtuutettu Festool-huoltokorjaaja, koska asennus edellyttää erikoistietoja.

7 Tarvikkeet

Tarvikkeiden ja työkalujen tilausnumerot löytyvät oheisesta Festool-luettelosta tai internetistä osoitteesta „www.festool.com“.

Hiomanauhat

- Keinohartsisidonnaiset X-kudosnauhat:

puun ja kovakuitulevyjen.

- Yhdistelmänauhat:

maalin ja betonin jäänteiden poistamiseen, kipsipintojen hiontaan.

8 Hävittäminen

Sähkötyökaluja ei saa hävittää talousjätteen mukana! Toimita käytöstä poistettu kone, lisätarvikkeet ja pakkaus ympäristöä säästävään kierrätykseen. Noudata maakohtaisia määräyksiä.

Koskee vain EU-maita: Käytöstä poistettuja sähkö- ja elektroniikkalaitteita koskevan eurooppalaisen direktiivin ja sitä vastaavan kansallisen lainsäädännön mukaan loppuun käytetyt sähkötyökalut täytyy kerätä erikseen talteen ja toimittaa ympäristöystävälliseen kierrätykseen.

REACH:iin liittyvät tiedot:









www.festool.com/reach

Båndsliber

Tekniske data	BS 75 E
Slibebredde	75 mm
Båndlængde	533 mm
Optagen effekt	1010 W
Båndhastighed	
tomgang	200 - 380 m/min
Nominal belastning	150 - 320 m/min
Vægt iht. EPTA-procedure 01:2014	4,0 kg

De angivne illustrationer befinder foran i driftsvejledningen.

Symboler

-  OBS, fare!
-  Læs vejledning/anvisninger!
-  Bær høreværn!
-  Bær støvmaske!
-  Brug beskyttelsesbriller.
-  Beskyttelseshandsker påbudt!
-  Sikkerhedsklasse II
-  Må ikke bortskaffes sammen med almindeligt husholdningsaffald.

1 Sikkerhedsanvisninger**1.1 Generelle sikkerhedsanvisninger for el-værktøj**

 **Advarsel!** Læs alle sikkerhedsanvisninger og øvrige anvisninger. Overholdes anvisningerne ikke, er der risiko for elektrisk stød, brand og/eller alvorlige kvæstelser.

Opbevar alle sikkerhedsanvisninger og vejledninger til senere brug.

Det i advarselshenvisningerne benyttede begreb „el-værktøj“ refererer til netdrevet el-værktøj (med netkabel) og akkudrevet el-værktøj (uden netkabel).

1.2 Maskinspecifikke sikkerhedshenvisninger

- Hold fast i el-værktøjet i de isolerede gribe-flader, da slibebåndet kan ramme dets eget netkabel. Beskadigelse af en spændingsførende

ledning kan sætte el-værktøjets metaldele under spænding, hvilket kan føre til elektrisk stød.

- **Fastgør arbejdsemnet til et stabilt underlag ved hjælp af tvinger eller andet.** Hvis man bare holder arbejdsemnet med hånden eller ind imod kroppen, er det ustabil, hvilket kan medføre, at man mister kontrollen over maskinen.



Bær egnede personlige værne-midler: høreværn for at mindske risikoen for tunghørighed; beskyttelsesbrille; beskyttelseshandsker ved håndtering af værktøjer og grove materialer.

- Under arbejdet kan der dannes skadeligt/giftigt støv (f.eks. blyholdig maling, visse træsorter). Berøring eller indånding af dette støv kan være til fare for operatøren eller personer, som opholder sig i nærheden. Overhold de til enhver tid gældende nationale sikkerhedsforskrifter. Forbind el-værktøjet med et passende udsugningsanlæg. Brug en P2-åndedrætsmaske for at undgå skade på helbredet.
- Hvis man under slibning må regne med eksplosivt eller selvantændeligt støv, skal man tage hensyn til materialeleverandørens henvisninger for bearbejdning.
- Træk altid stikket ud af stikkontakten før arbejde på maskinen.
- Sæt kun stikket i, når maskinen er slukket.
- Anvend kun slibemaskinen til tørslibning.
- Tilslut altid filterpose eller eksternt udsugningsanlæg.
- Under slibning skal man altid passe på, at kablet ikke kommer i berøring med slibebåndet.
- Kontroller regelmæssigt stik og kabel for at undgå risici. I tilfælde af beskadigelse skal de udskiftes på et autoriseret kundeværksted.
- Brug aldrig slidte, revnede eller stærkt tilstoppe-slubebånd.

1.3 Emissionsværdier

Lydværdierne er målt iht. til EN 62841 (se EF-overensstemmelseserklæringen) og udgør typisk:

	BS 75 E
Lydtrykniveau	$L_{PA} = 88 \text{ dB(A)}$
Lydeffekt	$L_{WA} = 99 \text{ dB(A)}$
Usikkerhed	$K = 3 \text{ dB}$



Brug høreværn.

Vibrationsemission a_h (vektorsum fra tre retninger) og usikkerhed K målt iht. EN 62841 (se EF-overensstemmelseserklæringen):

Slibning $a_h = 6,0 \text{ m/s}^2$

$K = 2,0 \text{ m/s}^2$

De angivne emissionsværdier (vibration, støj)

- bruges til sammenligning af maskiner,
- men kan også bruges til en foreløbig bedømmelse af vibrations- og støjbelastningen ved brug.
- repræsenterer de vigtigste anvendelsesformål for elværktøjet.



FORSIGTIG

Støjemissionerne under den faktiske brug af el-værktøjet kan afvige fra de angivne værdier, alt efter hvordan el-værktøjet anvendes, især hvilken type emner der bearbejdes.

Træf sikkerhedsforanstaltninger, der beskytter brugeren på grundlag af en vurdering af eksponeringen under faktiske brugsforhold. (Der skal her tages hensyn til alle driftscyklussens dele, f.eks. tidspunkter, hvor el-værktøjet er slukket og tidspunkter, hvor el-værktøjet er tændt, men kører uden belastning.)

2 Bestemmelsesmæssig brug

Universelt anvendelig slibemaskine til slibning af træemner, kunststoffer og byggemateriale; under anvendelse af tilsvarende slibebånd til grov- og finslibning af flader, kanter, lister og false.

Med type BS 75 E - Set ved anvendelse af børstesliberamme til slibning af emneoverflader som finer osv.

Metal og asbestholdige materialer må ikke bearbejdes. Ved bearbejdning af metal kan der flyve gnister, som øger risikoen for brand.

Betjening og anvendelse kan udvides ved hjælp af det tilbudte tilbehør.

De almindeligt anerkendte forskrifter for ulykkeforebyggelse og de vedlagte »Sikkerhedsanvisninger« for arbejde med elektroværktøjer skal overholdes.

Ændringer, som brugeren selv har foretaget, samt anbringelse af fremmed tilbehør på maskinen udelukker fabrikantens ansvar for deraf følgende skader.



For skader og ulykker, som måtte opstå ved ikke formålsbestemt brug, er brugeren ansvarlig!

3 Tilslutning til nettet

Netspændingen skal stemme overens med spændingen på effektskiltet!

Sikring ved 230 V: 10 A Tilslutning er også mulig ved brug af stikkontakt uden sikrings-afbryder, da der forefindes sikkerhedsisolering (klasse II). Tilslutning er også mulig ved brug af stikkontakt uden sikringsafbryder, da der forefindes sikkerhedsisolering (klasse II).

Benyt kun forlængerledning med et tværsnits areal på $3 \times 1,5 \text{ mm}^2$ max. 20 m ($3 \times 2,5 \text{ mm}^2$ max. 50 m) i udrullet tilstand.

Der må kun anvendes lovlige og korrekt kendetegnede forlængerledninger.

4 Elektronisk tilpasning af bånd-hastigheden ved type BS 75 E



Styreelektroniken muliggør trinløs tilpasning af båndhastigheden.

Stillingen ved reguleringshjulet	Båndhastighed (tomgang)
1	200 m/min
2	240 m/min
3	300 m/min
4	340 m/min
5	360 m/min
6	380 m/min

Ved påbegyndelsen af slibearbejdet skal den optimale båndhastighed fastlægges ved forsøg, idet flere faktorer spiller ind, som fx emneoverfladen og dens beskaffenhed, slibebåndets fabrikat og kørning samt egnethed. De i tabellen anførte værdier er kun en vejledende fremstilling.

Anvendelse	Stillingen ved reguleringshjulet	Korn
Massivt træ	4 - 6	100
Finer	3 - 4	120
Spånplade	5 - 6	100
Kunststof	1 - 4	100
Stål	2 - 4	80
Lakfjernelse	1 - 3	24

Ved drejning af reguleringshjulet **[2-1]** kan båndhastigheden ændres trinløst til max. værdi under slibeprocessen.

Man må være klar over, at maskinen ved lave omdrejningstrin afgiver en reduceret ydelse. For at undgå en overbelastning af maskinen skal man ved stærkt aftagende båndhastighed under

slibningen forøge hastigheden ved drejning af reguleringshjulet.

5 Håndtering

Maskinen må kun indkobles, når den er løftet væk fra emnet. Kontakten [1-3] kan arreteres i IND-stilling med rasteknapen [1-2].

Før slibningen påbegyndes, skal man kontrollere båndløbet; om nødvendigt skal man med stjernegrebet [1-4] regulere båndet, indtil det flugter med slibefladens yderste kant. Maskinen sættes med begge hænder mod det pågældende emne (lige).

For at opnå en god slibekvalitet er det tilstrækkeligt med maskinens egenvægt som slibetryk.

Den udstrømmende køleluft kan ledes i den mest gunstige retning med luftklappen [1-1].

5.1 Arbejde med sliberamme ved type BS 75 E – Set

Maskinen indstilles således med fingerskruen [2-4], at slibebåndet ikke ved påsætningen kommer i indgreb med emne-overfladen.

Tilspændingen sker ved drejning af fingerskruen i retning af plus-tegnet, indtil slibebåndet kommer i indgreb.

Alt efter den ønskede afslibningsmængde drejes fingerskruen videre (1 omdrejning svarer til en højdejustering på 0,4 mm).

Ved afbrydelse af arbejdet eller afslutning af slibearbejdet løftes maskinen med excenteren fra den indstillede arbejdsposition [2-3] til hvilestilling [2-2].

Når excenteren drejes tilbage til arbejdsposition, opnår man igen den allerede indstillede afslibningsmængde.

5.2 Afmontering af sliberammen

Fingerskruen [2-4] trykkes nedad, indtil led-stykket [2-5] springer ud af fjederstyringen, og maskinen kan løftes op bagtil.



Maskinen og sliberammen er ved justering af føringsdelene allerede indstillet på optimal nøjagtighed på fabriken.

Derfor må føringsdelene ikke fjernes.

5.3 Montering af sliberammen

Sørg for, at de på sliberammen fastgjorte glide- og ledstykke [2-6, 2-8] både forog bagtil griber ind i føringsdelene [2-7, 2-9].

Maskinen bevæges langs føringsnoterne nedadtil, indtil led-stykket [2-5] raster ind.

5.4 Udskiftning af slibebånd

Grebet [3-5] trækkes fremad, båndet slækkes og tages af.

Ved ilægning af slibebåndet er det vigtigt, at båndets rotationsretning (sædvanligvis med en pil på indersiden) stemmer overens med maskinens rotationsretning [3-4].

Slibebåndet spændes igen med grebet, hvorpå det reguleres i løbet.

5.5 Støvudsugning

En konstant støvpåvirkning kan være sundhedsfarlig, støvet er ligeledes stærkt brandbart samt kan udvikle eksplosionsfarer.

Støvposen [4-1] fastklemmes med adapteren [4-3] til udledningskanalen [4-2] ved højredrejning af bajonettilslutningen.

Ved tømning drejes der til venstre. Ved fastgøringen skal man sørge for, at bladfjederens ene ben berører båndhuset.

Når posen tømmes rettidigt, bibeholder man en god effekt ved udsugning.

For miljøvenligt arbejde med maskinen kan det anbefales at, anvende Festool udsugnings system, for at fjerne støv og spåner med det samme.

Forbindelsesmuffen fra udsugningsslangen kan tilsluttes over den medleverede adapter [4-4].

5.6 Stationær anvendelse (Til dels tilbehør)

- Fastgør de to fødder [5-1] til de to gevindhuller [4-5]. **Obs!** Føddernes lige sider skal vende ind mod hinanden.

- Sørg for at maskinen står stabilt: Spænd fødderne fast på underlaget med skruetvinger.

- Arbejd ikke med for store eller tunge emner, som kan beskadige værktøjet.

6 Vedligeholdelse og pleje



Træk altid stikket ud af stikdåsen før arbejde påbegyndes med maskinen!



Alt service- og vedligeholdelsesarbejde, hvor man skal åbne motorkabinettet, må udelukkende gennemføres af et autoriseret kundeserviceværksted.



Kundeservice og reparationer må kun udføres af producenten eller serviceværksteder: Nærmeste adresse finder De på: www.festool.com/service



Brug kun originale Festoolreservedele! Best.-nr. finder De på:

www.festool.com/service

Efter stærk nedslidning af slibeunderlagets grafitbelægning **[3-3]** skal der udskiftes.

Hertil løsner man de 3 cylinderskruer **[3-1]** og tager tryklisten af **[3-2]**.

For groft slibearbejde med stor afslibningsydelse leveres et slibe.

Båndsliberen er i vid udstrækning vedligeholdelsesfri.

Fedtpåfyldningen i kuglelejer og gear rækker til hele maskinens levetid.

Det anbefales, at man jævnlige blæser luftindtags- og udstødningsåbninger ud med trykluft.

Det samme gælder støvudsugningskanalen både ved standset og kørende maskine - for at hindre tilstopning af disse åbninger.

Specialkullene kan kun udnyttes indtil en minimums-restlængde.

Derefter følger automatisk strømafbrydelse og maskinens stilstand.

Motorhuset må kun åbnes af et autoriseret Festool serviceværksted, idet monteringen kræver specialviden.

7 Tilbehør

Bestillingsnumrene for tilbehør og værktøjer finder De i Deres Festool-kataloget eller på internettet under „www.festool.com“.

Slibebånd

- Kunstharpiksbundne X-tekstilbånd:

Slibning af træ og masonitplader.

- Kombinationsbånd:

Fjernelse af maling og betonrester, slibning af gipsflader.

8 Bortskaffelse

El-værktøj må ikke bortskaffes med almindeligt husholdningsaffald! Maskine, tilbehør og emballage skal tilføres en miljøvenlig form for genbrug! Overhold de gældende nationale regler.

Kun EU: Ifølge Rådets direktiv om affald af elektrisk og elektronisk udstyr og gennemførelse til national ret skal gammelt elværktøj indsamles separat og afleveres til miljøvenlig genvinding.

Informationer om REACH:

www.festool.com/reach

Båndslipemaskin

Tekniske data	BS 75 E
Slipebredde	75 mm
Båndlengde	533 mm
Opptatt effekt	1010 W
Båndhastighet	
Tomgang	200 - 380 m/min
Normal last	150 - 320 m/min
Vekt iht. EPTA-Procedure 01:2014	4,0 kg

De bildene det vises til finner du foran i brukerveiledningen.

Symboler



Advarsel mot generell fare



Anvisning/les merknader!



Bruk øreklokker!



Bruk støvmaske!



Bruk vernebriller.



Bruk vernehansker!



Beskyttelsesklasse II



Må ikke kastes i husholdningsavfallet.

1 Sikkerhetsinformasjon

1.1 Generell sikkerhetsinformasjon for elektroverktøy



Advarsel! Les alle sikkerhetsregler og anvisninger.

Hvis advarslene og anvisningene ikke overholdes, kan det føre til elektrisk støt, brann og/eller alvorlige personskader.

Oppbevar alle sikkerhetsmerknader og anvisninger for fremtidig bruk.

Det nedenstående anvendte uttrykket «elektroverktøy» gjelder for strømdrevne elektroverktøy (med ledning) og batteridrevne elektroverktøy (uten ledning).

1.2 Maskinspesifikke sikkerhetsanvisninger

- **Hold elektroverktøyet på de isolerte grepflatene, for slipebåndet kan treffe sin egen strømledning.** Skader på en spenningsførende ledning kan sette elektroverktøyetts metalleder under spenning og føre til elektriske støt.

- **Arbeidsemnet skal festes og sikres på et stabilt underlag med skrustikker eller på annen måte.** Arbeidsemnet er ustøtt hvis det holdes med hånden eller mot kroppen. Dette kan føre til manglende kontroll.



Bruk egnet personlig verneutstyr: hørselsvern for å redusere faren for nedsatt hørsel; vernebriller; vernehansker ved håndtering av verktøy og grove materialer.



- Når du arbeider, kan det avgis skadelig/giftig støv (for eksempel fra blyholdig maling, enkelte treslag). Berøring eller innånding av dette støvet kan utgjøre en fare for operatøren eller personer som befinner seg i nærheten. Følg sikkerhetsforskriftene som gjelder for ditt land. Koble elektroverktøyet til en egnet avsugsanordning. Bruk P2-åndedrettsvern som beskyttelse.

- Dersom slipestøvet kan være brannfarlig eller selvantennende, må en ubetinget følge sikkerhetsanvisningene fra produsenten av materialet.

- Trekk støpselet ut av stikkontakten før alle typer arbeid på maskinen.

- Maskinen må alltid være avslått når du plugges inn støpselet.

- Slipemaskinen skal bare brukes til tørrsliping.

- Sett alltid på en støvpose eller ekstern sugeinnretning.

- Under sliping må du passe på at ledningen ikke kommer i berøring med slipebåndet.

- Kontroller støpselet og ledning regelmessig for å unngå farer. Få dem utelukkende byttet ut hos et autorisert serviceverksted dersom de er skadet.

- Ikke bruk slipebånd som er slitt, har riper eller er tilstoppet.

1.3 Emissionsverdier

Typiske støyverdier beregnet etter EN 62841 (se EU-samsvarserklæring):

	BS 75 E
Lydtrykknivå	$L_{PA} = 88 \text{ dB(A)}$
Lydeffektnivå	$L_{WA} = 99 \text{ dB(A)}$
Usikkerhet	$K = 3 \text{ dB}$



Bruk øreklokker!

Svingningsemisjonsverdi a_h (vektorsum fra tre retninger) og usikkerhet K beregnet i henhold til EN 62841 (se EU-samsvarserklæring):

Sliping	$a_h = 6,0 \text{ m/s}^2$
	$K = 2,0 \text{ m/s}^2$

De angitte emisjonsverdiene (vibrasjon, støy)
 - brukes til å sammenligne maskiner,
 - men kan også brukes til en foreløpig vurdering
 av vibrasjons- og støybelastning ved bruk,
 - og representerer de viktigste bruksområdene
 for elektroverktøyet.



FORSIKTIG

Støyemisjonen kan – avhengig av måten elektroverktøyet brukes på, spesielt hvilken type emne som bearbeides – avvike fra de opplyste verdiene under den faktiske bruken av elektroverktøyet.

For å beskytte operatøren må det fastsettes sikkerhetstiltak på grunnlag av en vurdering av belastningen under de faktiske bruksbetingelsene. (Det må tas hensyn til alle deler av driftssyklusen, for eksempel tider hvor elektroverktøyet var slått av og tider hvor det var slått på, men gikk uten belastning).

2 Riktig bruk

Allround slipemaskin for sliping av treverk, plaster og byggematerialer; grov- og finsliping av flater, kanter, lister og falser ved bruk av tilsvarende slipebånd; med type BS 75 E – Set ved montering av sliperammen: sliping av høyverdige emneoverflater som finér, osv.

Metall og materialer som inneholder asbest, skal ikke bearbeides. Metaller kan lage gnister under bearbeiding og øke faren for brann.

Bruksområdet utvides ved bruk av det oppgitte tilbehøret.

Generelle, kjente verneregler og de vedlagte »Sikkerhetsreglene« for arbeid med elektroverktøy må overholdes.

Forandringer på egen hånd, så som montering av fremmede tilbehørdeler på maskinen, utelukker produsentens ansvar for skader som følger av dette.



Brukeren er ansvarlig for skader og ulykker ved ikke godkjent bruk.

3 Strømtilkobling

Nettspenningen må stemme med spesifikasjonene på effektskiltet!

Sikring ved 230 V: 10 A treg eller tilsvarende ledningsvernebryter.

Tilkobling til kontakter uten jordet kontakt er også mulig, siden apparatet er isolert mot jord (klasse II).

Bruk bare skjøteledning med et tverrsnitt på 3 x 1,5 mm², maks. 20 m (3 x 2,5 mm², maks. 50 m) i utrullet tilstand.

Utendørs må bare skjøteledning godkjent og merket for dette brukes.

4 Elektronisk tilpasning av bånd-hastighet for type BS 75 E



Styringselektronikken gir trinnløs tilpasning av båndhastigheten.

Innstilling på reguleringshjulet	Båndhastighet (tomgang)
1	200 m/min
2	240 m/min
3	300 m/min
4	340 m/min
5	360 m/min
6	380 m/min

Den optimale båndhastigheten bestemmes ved flere forsøk når slipearbeidene begynner, siden flere faktorer, så som emneoverflate og -beskaffenhet, slipebåndets fabrikat og korning, skikkethet osv., er utslagsgivende.

Verdiene i tabellen viser bare en anbefaling.

Bruk	Innstilling på reguleringshjulet	Korn
Massivt treverk fint	4 - 6	100
Finér	3 - 4	120
Sponplater	5 - 6	100
Plast	1 - 4	100
Stål	2 - 4	80
Lakkfjerning	1 - 3	24

Båndhastigheten kan endres trinnløst under sliping ved å dreie på reguleringshjulet **[2-1]** opp til maksimalverdien.

Merk at maskinen gir dårligere resultat ved lave omdreiningstrinn.

For å hindre overbelastning av maskinen må hastigheten økes ved å dreie på reguleringshjulet dersom båndhastigheten faller sterkt under sliping.

5 Håndtering

Maskinen slås bare på når den er løftet fra underlaget. Med låseknaen **[1-2]** kan man låse bryteren **[1-3]** i PÅ-stilling.

Kontroller før sliping gangen til slipebåndet, juster inn om nødvendig med stjernehandtaket **[1-4]** til slipebåndet ligger an mot ytterkanten til slipeflaten.

Sett maskinen med begge hendene rett på emnet som skal slipes.

For å oppnå god slipekvalitet er det nok med egenvekten som slipetrykk.

Kjøleluften som strømmer ut kan justeres i gunstigste retning med luftføringsklaffen [1-1].

5.1 Arbeider med sliperamme på type BS 75 E – Set

Maskin med fingerskrue [2-4] innstilles slik at slipebåndet, når den settes på emneoverflaten, ikke kommer i inngrep.

Fremmatningen skjer ved å dreie på fingerskruen i retning mot plusstegnet til slipebåndet kommer i inngrep.

Drei videre på fingerskruen alt etter ønsket slipe-mengde (1 omdreining tilsvarer en høydejustering på 0,4 mm).

Ved avbrudd av arbeidet eller avslutning av slipe-arbeidet løftes maskinen med eksenter-armen fra den innstilte arbeidsposisjonen [2-3] til hvil-lestillingen [2-2].

Ved å føre eksenterarmen til arbeidsstilling kommer en igjen til den allerede innstilte slipe-mengden.

5.2 Fjerning av sliperammen

Trykk fingerskruen [2-4] nedover, til leddet [2-5] hopper ut av fjærrastreringen og maskinen kan løftes ut bakover.



Maskin og sliperamme er allerede fabrikkinnstilt til optimal presisjon ved tilsvarende justering av ledebukkene. Derfor må ikke ledebukkene ikke fjernes.

5.3 Montering av sliperammen

Pass på at glidetappen som er festet på sliperammen [2-6, 2-8] griper inn i ledenotene til ledebukkene foran og bak [2-7, 2-9]; beveg maskinen nedover langs ledenoten til leddet [2-5] griper inn.

5.4 Bytte av slipebånd

Dra hendelen [3-5] forover; båndet er avspent og fjernes.

Når du setter på slipebåndet, må du passe på at løperetningen (vanligvis vist med en pil på innsiden) stemmer overens med maskinens løperetning [3-4].

Spenn slipebåndet igjen med hendelen og juster inn i sporet.

5.5 Støvavsug

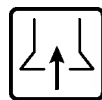

Støv som oppstår under arbeid kan være helseskadelig, brannfarlig eller eksplosivt.

Det er nødvendig med egnede vernetiltak. Støvposen [4-1] klemmes fast med adapteret [4-3] på utløpskanalen [4-2] ved å dreie bajonettfatningen til høyre, og fjernes for tømning ved høvredreining.

Pass på under festning at det utstående benet til bladfjæren berører båndhuset.

Ved tømning i rett tid opprettholdes den gode virkningsgraden til avsuget.

For miljøvennlig arbeid anbefales det å arbeide med et Festool avsugapparat.

Forbindelsesmuffen fra sugeslangen kan kobles til via det medfølgende adapteret [4-4].

5.6 Stasjonær bruk (delvis tilbehør)

- Fest begge bena [5-1] på de to gjengeborin-gene [4-5]. **Viktig:** de rette sidene på bena må peke innover og mot hverandre.

- Sørg for at maskinen står sikkert: spenn fast bena i underlaget med skrutvinger.

- Ikke jobb med altfor store eller tunge arbeids-emner som kan skade verktøyet.

6 Vedlikehold og pleie



Trekk alltid støpselet ut av stikkkontakten før du utfører (reparasjons) arbeid på maskinen.



Alt vedlikeholds- og servicearbeid som krever at motorhuset åpnes skal alltid utføres på et autorisert kundeserviceverksted.



Kundeservice og reparasjoner skal kun utføres av produsenten eller serviceverksteder: Du finner nærmeste adresse under: www.festool.com/service



Bruk kun originale Festoolreservedeler! Best.nr. finner du under: www.festool.com/service

Etter mye bruk av grafittbelegget på slipeunderlaget [3-3] må dette byttes.

For dette løsner man de 3 sylinderskruene [3-1] og fjerner trykklisten [3-2].

For grove slipearbeider med mye avsliping leveres et slipeunderlag.

Båndsliperen er for det meste vedlikeholdsfri. Smøring av rullelageret og drevet er tilstrekkelig for maskinens levetid.

Det lønner seg å blåse ren luftinntaks- og -utløpsåpningene samt støvavsugningskanalen på

stillestående og kjørende maskin med trykkluft for å forhindre tilstopping av åpningene.

Spesialkullene slites bare til en tillatt restlengde. Deretter skjer en automatisk strømutkobling og maskinstans.

Motorhuset skal bare åpnes av et autorisert Festool Serviceverksted fordi spesialkunnskaper er påkrevet for monteringen.

7 Tilbehør

Bestillingsnumrene til tilbehør og verktøy finnes i Deres Festool-katalogen eller på Internett under „www.festool.com“.

Slipebånd

- X-vevde bånd med plastsåle:

Sliping av tre og hardfiberplater.

- Kombinasjonsbånd:

Fjerning av maling og betongrester, sliping av gipsflater.

8 Avhending

Kast aldri elektroverktøy i husholdningsavfallet! Returner maskin, tilbehør og emballasje til et miljøvennlig gjenvinningsanlegg. Følg bestemmelsene som gjelder i ditt land.

Kun EU: I henhold til EU-direktivet om kasserte elektriske og elektroniske produkter og direktivets iverksetting i nasjonal rett må elektroverktøy som ikke lenger skal brukes, samles separat og leveres til et miljøvennlig gjenvinningsanlegg.

Informasjon om REACH:

www.festool.com/reach

Lixadora de cinta

Dados técnicos	BS 75 E
Largura lixagem	75 mm
Comprimento fita	533 mm
Consumo potência	1010 W
Velocidade da fita:	
marcha ao ralenti	200 - 380 m/min
carga nominal	150 - 320 m/min
Peso de acordo com	
EPTA-Procedure 01:2014	4,0 kg

As ilustrações indicadas encontram-se no começo das instruções de uso.

Símbolos

Perigo geral



Ler indicações/notas!



Utilizar protectores de ouvido!



Usar máscara contra pó!



Usar óculos de protecção.



Usar luvas de protecção!



Classe de protecção II



Não deitar no lixo doméstico.

1 Indicações de segurança**1.1 Indicações gerais de segurança para ferramentas eléctricas**

Advertência! Leia todas as indicações de segurança e instruções. A não observação das indicações de segurança e instruções pode dar origem a um choque eléctrico, um incêndio e/ou a ferimentos graves.

Guarde todas as indicações de segurança e instruções para futura referência.

O termo "Ferramenta eléctrica" utilizado a seguir nas indicações de advertência, refere-se a ferramentas eléctricas operadas com corrente de rede (com cabo de rede) e a ferramentas eléctricas operadas com acumulador (sem cabo de rede).

1.2 Indicações de segurança específicas da máquina

- **Segurar a ferramenta eléctrica pelas superfícies isoladas do punho, pois a cinta abrasiva pode atingir o próprio cabo de rede.** A danificação de um cabo sob tensão pode colocar peças metálicas da ferramenta eléctrica sob tensão e levar a um choque eléctrico.

- **Fixe e segure a peça a trabalhar com sargentos ou de qualquer outra forma a uma base estável.** Se segurar a peça a trabalhar apenas com a mão ou contra o seu corpo, esta fica instável, o que pode conduzir à perda do controlo.



Use equipamentos de protecção pessoal adequados: protectores auditivos para diminuir o risco de doenças auditivas; óculos de protecção; máscaras para diminuir o risco de inalação de poeiras nocivas para a saúde; luvas de protecção para manusear ferramentas e materiais ásperos.

- Durante os trabalhos, podem ser produzidas poeiras nocivas/tóxicas (p.ex., pintura com chumbo, alguns tipos de madeiras). Tocar ou respirar estas poeiras pode representar um perigo para o utilizador ou para as pessoas que se encontrem nas proximidades. Observe as normas de segurança válidas no seu país. Conecte a ferramenta eléctrica a um dispositivo de aspiração adequado. Para proteger a sua saúde, use uma máscara de protecção P2.

- Caso pólos explosivos ou de inflamação instantânea possam ser gerados pela esmerilagem, é indispensável respeitar as prescrições de maquinaria do fabricante do material a ser tratado.

- Antes de efetuar qualquer trabalho na ferramenta retirar sempre a ficha da tomada.

- Inserir a ficha apenas com a máquina desligada.

- Utilizar a lixadora apenas para lixagem a seco.

- Conectar sempre o saco para o pó ou o dispositivo de aspiração externo.

- Durante a lixagem, prestar atenção para que o cabo não entre em contacto com a cinta de lixa.

- Verificar regularmente a ficha e o cabo, para evitar qualquer perigo. Em caso de danos, mandar substituí-los exclusivamente numa oficina de Serviço Após-Venda autorizada.

- Não utilize cintas de lixa desgastadas, rasgadas ou fortemente „empapadas“.

1.3 Valores de emissões

Os valores de ruído determinados de acordo com a EN 62841 (consultar a Declaração de conformidade CE) são tipicamente:

BS 75 E	
Nível de pressão acústica	$L_{PA} = 88 \text{ dB(A)}$
Nível de potência acústica	$L_{WA} = 99 \text{ dB(A)}$
Incerteza	$K = 3 \text{ dB}$



Utilizar protectores de ouvido!

Nível de emissão de vibrações a_h (soma vetorial em três direções) e incerteza K determinados de acordo com a norma EN 62841 (consultar a Declaração de conformidade CE):

Lixar	$a_h = 6,0 \text{ m/s}^2$
	$K = 2,0 \text{ m/s}^2$

Os valores de emissão indicados (vibração, ruído)

- servem de comparativo de ferramentas,
- são também adequados para uma avaliação provisória do coeficiente de vibrações e do nível de ruído durante a aplicação,
- representam as aplicações principais da ferramenta eléctrica.



CUIDADO

Dependendo do tipo de utilização e, sobretudo, do tipo de peça a trabalhar, as emissões de ruído durante a utilização real da ferramenta eléctrica podem diferir dos valores indicados

Definir medidas de segurança para protecção do operador, com base numa estimativa da sobrecarga nas condições de utilização reais. (Para tal, devem ser tomados em consideração todos os componentes do ciclo de operação, por exemplo, períodos em que a ferramenta eléctrica se encontra desligada e períodos em que funciona sem carga apesar de ligada.)

2 Utilização de acordo com as disposições

Lixadeira de uso universal para lixar derivados de madeira, plásticos e materiais de construção, lixagem bruta e de precisão ao utilizar cintas de lixagem apropriadas, de superfícies, cantos, barrotos e virotos; com o tipo BS 75 E – Set podem ser lixadas superfícies de peças em trabalho de alta qualidade tais como em folheados, etc., ao se utilizar uma moldura de lixagem.

Não se podem efetuar trabalhos em metal nem em materiais com amianto. Ao trabalhar metais, estes podem gerar faíscas e aumentar o risco de incêndio.

O manuseio e modo de utilização podem ser ampliados através dos acessórios indicados.

Devem ser observados os regulamentos reconhecidos gerais sobre segurança e as »Indicações de segurança« anexadas para trabalhos com ferramentas eléctricas.

Alterações por conta própria ou a colocação de acessórios de terceiros na máquina cancelarão a responsabilidade do fabricante sobre danos resultantes deste facto.



Danos e acidentes causados por utilização não-apropriada são de responsabilidade exclusiva do utente.

3 Conexão à rede

A tensão da rede deve coincidir com a tensão na placa de potência!

Fusível com 230 V: 16 A inertes ou um interruptor disjuntor respectivo.

A conexão também é possível em tomadas sem contacto de protecção, pois existe um isolamento de protecção (classe II).

Utilizar exclusivamente cabos de extensão com uma secção média de $3 \times 1,5 \text{ mm}^2$, no máx. 20 m ($3 \times 2,5 \text{ mm}^2$, no máx. 50 m) em estado desenrolado.

Ao ar livre só poderão ser utilizados cabos de extensão autorizados para isso e com denominação correspondente.

4 Ajuste electrónico da velocidade da cinta no tipo BS 75 E



A parte electrónica de comando permite um ajuste sem estágios da velocidade da cinta.

Posição na roda de ajuste	Velocidade da fita (ralenti)
1	200 m/min
2	240 m/min
3	300 m/min
4	340 m/min
5	360 m/min
6	380 m/min

A velocidade óptima da cinta deve ser determinada no início dos trabalhos de lixagem através de tentativas, pois diversos factores são determinantes, tais como superfície e características da peça em trabalho, fabricante da cinta de lixagem e grão, habilidade manual, etc.

Os valores indicados na tabela representam apenas uma recomendação.

Utilização	Innstilling Posi- ção na roda de ajustet	Grão
Remover madeira maciça fina	4 - 6	100
Folheada	3 - 4	120
contraplacado	5 - 6	100
Plástico	1 - 4	100
Aço	2 - 4	80
Verniz	1 - 3	24

A velocidade da cinta poderá ser modificada sem estágios durante o processo de lixagem ao se girar a roda de ajuste [2-1] até o valor máximo. Deve-se prestar atenção para que nos estágios de rotação reduzidos, a máquina tem uma potência reduzida.

Para se evitar uma sobrecarga da máquina, deve-se elevar a velocidade ao girar a roda de ajuste quando houver quedas abruptas da velocidade da cinta durante o processo de lixagem.

5 Manuseio

Ligar apenas com a máquina suspensa.

Com o botão de bloqueio [1-2] pode-se bloquear o interruptor [1-3] na posição ligada.

Antes de lixar, controlar a marcha da cinta de lixagem, se necessário, ajustar com o punho de estrela [1-4] até que a cinta de lixagem coincida com o canto externo da superfície de lixagem.

Colocar a máquina com ambas mãos alinhada sobre a peça em trabalho que deve ser lixada.

Para se conseguir uma boa qualidade na lixagem, é suficiente o peso próprio como pressão de lixagem.

O ar de arrefecimento saído da máquina pode ser dirigido para uma direcção apropriada por meio da tampa de guia de ar [1-1].

5.1 Trabalhos com a moldura de lixagem no tipo BS 75 E – Set

Ajustar a máquina com o parafuso ranhurado [2-4] de tal maneira que a cinta de lixagem não assente ao colocar a máquina sobre a superfície da peça em trabalho.

O assento é efectuado ao girar o parafuso ranhurado na direcção do sinal de positivo até que a cinta de lixagem venha a assentar. Conforme a quantidade a ser removida, continuar a girar o parafuso ranhurado (1 volta corresponde a um ajuste de altura de 0,4 mm).

Nas interrupções de trabalho ou ao encerrar os trabalhos de lixagem, a máquina é levantada pelo

excêntrico da posição de trabalho ajustada [2-3] para a posição de repouso [2-2].

Ao se girar o excêntrico de volta para a posição de trabalho consegue-se novamente a quantidade de remoção já ajustada.

5.2 Retirar a moldura de lixagem

Pressionar o parafuso ranhurado [2-4] para baixo até que a articulação [2-5] saia do bloqueio de mola e a máquina possa levantada para trás.



A máquina e a moldura de lixagem já foram alinhadas na fábrica para uma precisão óptima através de um respectivo ajuste dos cavaletes de guia. Por isso os cavaletes de guia não deverão ser retirados.

5.3 Montagem da moldura de lixagem

Prestar atenção para que os munhões de deslizamento [2-6, 2-8] fixados na moldura de lixagem engatem nas ranhuras de guia dos cavaletes de guia na frente e atrás [2-7, 2-9]; movimentar a máquina ao longo das ranhuras de guia para baixo até engatar a articulação [2-5].

5.4 Substituição da cinta de lixagem

Puxar a alavanca [3-5] para frente até que a cinta esteja frouxa e remover a mesma.

Ao colocar, certifique-se de que o sentido de deslocamento da cinta de lixa (normalmente, assinalado no interior com uma seta) coincide com o sentido de deslocamento da ferramenta [3-4].

Esticar novamente a cinta de lixagem com a alavanca e ajustar durante a marcha.

5.5 Aspiração de pó

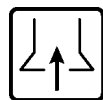

O pó produzido durante os trabalhos pode ser nocivo à saúde, inflamável ou explosivo. Medidas de protecção apropriadas são por isso requeridas.

O saco de pó [4-1] é preso com o adaptador [4-3] no canal de saída [4-2] por meio de um fecho-baioneta ao se girar para a direita e retirado para esvaziamento ao se girar para a esquerda.

Ao fixar deve-se prestar atenção para que a perna projetada da mola de lâmina venha a tocar a carcaça da cinta.

Através do esvaziamento a tempo pode-se manter o bom efeito da aspiração.

Para trabalhos com consciência ao meio ambiente, recomenda-se trabalhar com um aspirador de pó Festool.

A luva de ligação da mangueira de aspiração pode ser conectada com o adaptador [4-4] fornecido.

5.6 Utilização fixa (acessórios)

- Fixe ambos os pés **[5-1]** nas duas roscas **[4-5]**.
Atenção: os lados direitos dos pés devem indicar para dentro, um para o outro.
- Assegure-se de que a ferramenta está bem fixa: fixe os pés na base com sargentos.
- Não trabalhe com peças demasiado grandes e pesadas, que possam danificar a ferramenta.

6 Manutenção e conservação



Antes de se efectuar qualquer trabalho na máquina retirar sempre a ficha de ligação da tomada de corrente!



Todos os trabalhos de manutenção e reparação, que exigem a abertura da carcaça do motor, só podem ser efectuadas por uma oficina autorizada do serviço após-venda.



Serviço Após-venda e Reparação apenas através do fabricante ou das oficinas de serviço: endereço mais próximo em: www.festool.com/service



Utilizar apenas peças sobresselentes originais da Festool! Referência em: www.festool.com/service

Após um desgaste acentuado do calço de grafite da base de lixagem **[3-3]**, o mesmo deve ser substituído.

Para isso se deve soltar os 3 parafusos cilíndricos **[3-1]** e retirar a régua de pressão **[3-2]**.

Para trabalhos de lixagem em bruto com grande grau de remoção, pode ser fornecida uma base de lixagem.

A lixadeira de fita é praticamente isenta de manutenção.

A lubrificação dos rolamentos de rolos e da transmissão é suficiente para a vida útil da máquina.

Recomenda-se soprar com ar comprimido regularmente as aberturas de entrada e de saída de ar bem como o canal de aspiração de pó com a máquina parada e em funcionamento, para evitar uma obstrução das aberturas.

Os carvões especiais são utilizados apenas até um comprimento restante autorizado.

Depois é efectuada automaticamente uma interrupção de corrente e parada da máquina.

A carcaça do motor só poderá ser aberta por uma oficina de serviços autorizada da Festool, pois são necessários conhecimentos especiais para a montagem.

7 Acessórios

Os números de encomenda para acessórios e ferramentas podem ser encontrados no catálogo Festool ou na Internet sob 'www.festool.com'.

Cintas de lixagem

- Cintas de tecido X de fibras sintéticas:

lixagem de madeira e placas de fibra dura.

- Cintas combinadas:

para remover camadas de tinta e restos de betão, lixar superfícies de gesso.

8 Remoção

Não deite as ferramentas eléctricas no lixo doméstico! Encaminhe as ferramentas, acessórios e embalagens para um reaproveitamento ecológico! Nesse caso, observe as regulamentações nacionais em vigor.

Apenas países da UE: de acordo com a Directiva Europeia sobre resíduos de equipamentos eléctricos e electrónicos e a sua transposição para a legislação nacional, as ferramentas eléctricas usadas devem ser recolhidas separadamente e sujeitas a uma reciclagem que proteja o meio ambiente.

Informações sobre REACH:

www.festool.com/reach

Ленточная шлифмашинка

Техническая характеристика	BS 75 E
Ширина шлифования	75 мм
Длина ленты	533 мм
Потребляемая мощность	1010 Вт
Скорость подачи ленты	
При холостом ходе	200 - 380 м/мин
При номинальной нагрузке	150 - 320 м/мин
Масса согласно процедуре	
EPTA 01:2014	4,0 кг

Указанные рисунки находятся в начале руководства по эксплуатации.

Символы



Предупреждение об общей опасности



Соблюдайте руководство по эксплуатации/инструкции!



Носить защиту органов слуха!



Используйте респиратор!



Работайте в защитных очках.



Работайте в защитных перчатках!



Класс защиты II



TR066



Не выбрасывайте вместе с бытовыми отходами.

1 Указания по технике безопасности

1.1 Общие указания по технике безопасности для электроинструментов



Предупреждение! Прочтите все указания по технике безопасности и инструкции. Неточное соблюдение инструкций и предупреждений может стать причиной удара электрическим током, пожара и/или тяжёлых травм.

Сохраняйте все указания по технике безопасности и Руководства по эксплуатации в качестве

справочного материала. Использованное в настоящих инструкциях и указаниях понятие «электроинструмент» распространяется на электроинструмент с питанием от сети (со шнуром питания от электросети) и на аккумуляторный электроинструмент (без шнуром питания от электросети)

1.2 Специфические правила техники безопасности

- **Держите электроинструмент за изолированные ручки, так как шлифовальная лента может повредить собственный шнур питания.** Повреждение проводки под напряжением может поставить под напряжение металлические части электроинструмента и привести к поражению электротоком.
- **Закрепляйте заготовку с помощью струбцин или другим надёжным способом на неподвижном основании.** При удержании заготовки только рукой или корпусом она остаётся подвижной, что может привести к потере контроля.



Используйте подходящие средства индивидуальной защиты: Наушники, чтобы избежать риска повреждения органов слуха; Защитные очки; Защитные перчатки при работе с инструме.

- Во время работы может образовываться вредная для здоровья/токсичная пыль (напр. от свинецсодержащего покрытия, некоторых пород дерева). Контакт с такой пылью или ее вдыхание представляет собой опасность для работающего данным инструментом или.
- Если во время шлифования образуется взрывоопасная или самовоспламеняющаяся пыль, то необходимо соблюдать указания по обработке изготовителя материала.
- Перед началом любых работ на инструменте всегда вынимайте вилку из розетки.
- Вставляйте вилку только при выключенной машинке.
- Используйте машинку только для сухого шлифования.
- Всегда работайте с мешком-пылесборником или внешним устройством для удаления пыли.
- В процессе работы следите за тем, чтобы провод не касался шлифовальной ленты.
- Регулярно проверяйте вилку и кабель во избежание возможных повреждений. В случае повреждения замену вилки и кабеля выполняйте только в авторизованной мастерской Сервисной службы.
- Не используйте изношенные, поврежденные или сильно засаленные шлифовальные ленты.

1.3 Уровни шума

Типичные значения шума, измеренные по EN 62841 (см. декларацию соответствия ЕС):

BS 75 E	
Уровень звукового давления	$L_{PA} = 88$ дБ(А)
Уровень мощности звуковых колебаний	$L_{WA} = 99$ дБ(А)
Погрешность	$K = 3$ дБ(А)



Носить защиту органов слуха!

Значение вибрации a_h (векторная сумма по трём осям) и коэффициент погрешности K , определённые по EN 62841 (см. декларацию соответствия ЕС):

Шлифование	$a_h = 6,0$ м/с ²
	$K = 2,0$ м/с ²

Указанные значения уровня шума/вибрации

- служат для сравнения инструментов;
- можно также использовать для предварительной оценки шумовой и вибрационной нагрузки во время работы;
- отражают основные области применения электроинструмента.



Осторожно

В зависимости от способа использования инструмента и особенно от вида обрабатываемого материала, показатели создаваемого им рабочего шума могут отличаться от указанных в паспорте изделия.

За основу для определения мер по охране труда работников берите фактический уровень шума на рабочем месте. (При этом учитывайте все параметры технологического цикла, например периоды, когда электроинструмент выключен и когда включён, но не находится в работе.)

2 Применение по назначению

Универсально применяемая шлифовальная машинка для шлифования древесины, пластмасс и строительных материалов; при применении соответствующей шлифовальной ленты - грубое и тонкое шлифование поверхностей, кромок, реек и сгибов; с помощью модели BS 75 E – Set при применении шлифовальной рамки - шлифование высококачественных поверхностей заготовок типа шпонов и т. д.

Нельзя обрабатывать металл и асбестосодержащие материалы. При обработке металлов возможно образование искр, которые могут вызвать возгорание.

Область применения может быть расширена с помощью названных принадлежностей. Необходимо соблюдать общепризнанные предписания по предотвращению несчастных случаев и прилагаемые «Указания по технике безопасности» для работ электроинструментом. Самовольные изменения, а также установка на машинке деталей чужих принадлежностей исключают ответственность изготовителя за вызванный в результате этого ущерб. Инструмент сконструирован для профессионального применения



Инструмент сконструирован для профессионального применения.



За ущерб и несчастные случаи при применении машинки не по назначению ответственность несет пользователь.

3 Подключение к сети

Напряжение питающей сети должно совпадать с напряжением, указанным на шильдике!

Предохранитель при 230 В: инерционный предохранитель 10 А или соответствующий линейный защитный выключатель.

Возможно также подключение к розеткам без защитного контакта, так как имеется защитная изоляция (класс II).

Применять только удлинители с поперечным сечением в 3 x 1,5 мм², макс. 20 м (3 x 2,5 мм², макс. 50 м) в раскатанном состоянии.

Применять на открытом воздухе только допущенные для этих целей и отмаркированные соответствующим образом удлинители.

4 Электронная регулировка скорости подачи ленты в модели BS 75 E



Управляющая электроника позволяет бесступенчато регулировать скорость подачи ленты.

Установка на регулировочном маховичке	скорость подачи ленты (холостой ход)
1	200 м/мин
2	240 м/мин
3	300 м/мин
4	340 м/мин
5	360 м/мин
6	380 м/мин

Оптимальную скорость подачи ленты необходимо определить в начале шлифовальных работ опытным путем, так как здесь большое значение

имеют многие факторы типа поверхности заготовки и качества поверхности, типа шлифовальной ленты и размера зерна, умения и т. д.

Приведенные в таблице значения представляют собой лишь рекомендацию.

Применение	Установка на регулировочном маховичке	зерно
Массивная древесина тонкое шлифование	4 - 6	100
Шпон	3 - 4	120
Древесностружечные плиты	5 - 6	100
Пластмасса	1 - 4	100
Сталь	2 - 4	80
Удаление краски	1 - 3	24

Скорость подачи ленты можно изменять в процессе шлифования бесступенчато до максимального значения путем вращения регулировочного маховичка [2-1].

Необходимо учитывать, что при более низких оборотах машинка отдает меньшую мощность. Во избежание перегрузки машинки при сильно снижающейся скорости подачи ленты необходимо во время шлифования повысить скорость путем вращения регулировочного маховичка.

5 Обращение с машинкой

Включать только, когда машинка приподнята.

С помощью залипающей кнопки [1-2] выключатель [1-3] можно зафиксировать во включенном положении.

Перед шлифованием проконтролировать ход шлифовальной ленты, при необходимости подрегулировать с помощью грибовой ручки [1-4], пока шлифовальная лента не закроет внешнюю кромку шлифовальной поверхности. Машинку прямо установить обеими руками на шлифуемую заготовку.

Для получения хорошего качества шлифования достаточно собственного веса в качестве усилия прижима для шлифовки.

Выходящий охлаждающий воздух можно направлять в самое благоприятное направление с помощью воздуховодной заслонки [1-1].

5.1 Работы со шлифовальной рамкой для модели BS 75 E – Set

Настроить машинку с помощью винта с накатанной головкой [2-4] таким образом, чтобы при установке на поверхность заготовки шлифовальная лента не прикасалась к поверхности.

Подвод осуществляется путем вращения винта с накатанной головкой в направлении знака «плюс», пока шлифовальная лента не коснется поверхности. В зависимости от желаемой величины съема вращать винт с накатанной головкой дальше (1 оборот соответствует перемещению по высоте на 0,4 мм).

При перерыве в работе или завершении шлифования машинка приподнимается с помощью эксцентрика из установленного рабочего положения [2-3] в положение покоя [2-2].

При возврате эксцентрика в рабочее положение будет вновь достигаться ранее установленная величина съема.

5.2 Демонтаж шлифовальной рамки

Нажать винт с накатанной головкой [2-4] вниз, пока шарнир [2-5] не выпрыгнет из пружинного фиксатора, и машинку можно будет поднять в направлении назад.



машинка и шлифовальная рамка еще на заводе были выставлены друг по отношению к другу с помощью соответствующей юстировки направляющих стоек на оптимальную точность. Поэтому направляющие стойки не разрешается удалять.

5.3 Монтаж шлифовальной рамки

Следить за тем, чтобы закрепленные на шлифовальной рамке цапфы скольжения [2-6, 2-8] вошли в направляющие пазы направляющих стоек спереди и сзади [2-7, 2-9]; переместить машинку вдоль направляющих пазов вниз, пока не зафиксироваться шарнир [2-5].

5.4 Замена шлифовальной ленты

Потянуть рычаг [3-5] вперед; лента ослабится и снимется.

При установке следите за тем, чтобы направление вращения шлифовальной ленты (обычно указывается стрелкой на внутренней стороне) совпадало с направлением вращения электроинструмента [3-4].

Вновь натянуть шлифовальную ленту с помощью рычага и отрегулировать на холостом ходу.

5.5 Пылеотсасывание



Возникающая при работе пыль может быть вредной для здоровья, горючей или взрывоопасной. Требуются подходящие защитные мероприятия.

Мешок для пыли [4-1] переходником [4-3] к выпускному каналу [4-2] при вращении вправо

закрепляется с помощью штыкового затвора и снимается для опорожнения вращением влево. При закреплении необходимо следить за тем, чтобы отстоящий конец плоской пружины касался корпуса ленты.

Своевременное опорожнение обеспечивает хорошую эффективность вытяжки.

Для проведения работ с учетом защиты окружающей среды рекомендуется работать, используя вытяжное устройство фирмы «Festool». Соединительную муфту вытяжного рукава можно подсоединять через переходник [4-4], входящий в объем поставки.

5.6 Стационарный режим (частично оснастка)

- Закрепите обе ножи [5-1] на резьбовых отверстиях [4-5]. **Внимание:** прямые стороны ножек должны быть обращены внутрь друг к другу.
- Надежно зафиксируйте машину: закрепите ножи на основании при помощи струбцин.
- Не обрабатывайте слишком большие или слишком тяжёлые заготовки, которые могут повредить инструмент.

6 Обслуживание и уход



Перед началом любых работ на машинке всегда вынимайте штепсель из розетки.

Все работы по обслуживанию и ремонту, которые требуют открывания корпуса двигателя, могут производиться только авторизованной мастерской сервисной службы.

Сервисное обслуживание и ремонт только через фирму-изготовителя или в наших сервисных мастерских: адрес ближайшей мастерской см. на www.festool.com/service

Используйте только оригинальные запасные части Festool! № для заказа на: www.festool.com/service

После сильного износа графитового покрытия шлифовальной подложки [3-3] ее необходимо заменить.

Для этого освобождают 3 винта с цилиндрической головкой [3-1] и снимают прижимную рейку [3-2]. Для грубых шлифовальных работ с большой производительностью съема может поставляться шлифовальная подложка.

Ленточная шлифовальная машинка в значительной мере не требует ухода.

Смазки подшипников качения и редуктора достаточно на весь срок службы машинки. Рекомендуется иногда продувать сжатым воздухом

входное и выходное отверстия для воздуха, а также канал пылеотсасывания при неработающей и работающей машинке, чтобы препятствовать засорению отверстий.

Специальные угольные щетки изнашиваются только до допустимой остаточной длины.

После этого происходит автоматическое отключение электротока и останов машинки.

Корпус двигателя разрешается открывать только сервисной мастерской, авторизованной фирмой «Festool», так как для монтажа требуются специальные знания.

7 Принадлежности

Номера заказа для принадлежностей и инструментов Вы найдете в Вашем каталоге Festool или в Интернет по адресу „www.festool.com“.

Шлифовальные ленты

- **ленты из X-образной ткани со связкой на основе синтетических смол:** шлифование древесины и ДВП.
- **комбинированные ленты:** для удаления лакокрасочных покрытий, остатков бетона, шлифования гипсовых поверхностей.

8 Утилизация

Не выбрасывайте электроинструменты вместе с бытовыми отходами! Обеспечьте безопасную для окружающей среды утилизацию инструмента, оснастки и упаковки. Соблюдайте действующие национальные инструкции.

Только для ЕС: согласно директиве ЕС об отходах электрического и электронного оборудования, а также гармонизированным национальным стандартам отслужившие свой срок электроинструменты должны утилизироваться отдельно и направляться на экологически безопасную переработку.

Дата производства - см. этикетку инструмент

Информация по директиве REACH:

www.festool.com/reach

Pásová bruska

Technické údaje	BS 75 E
Brusná šířka	75 mm
Délka pásu	533 mm
Výkon	1010 W
Rychlost pásu	
Volnoběh	200 - 380 m/min
Jmenovité zatížení	150 - 320 m/min
Hmotnost podle EPTA-Procedure 01:2014	4,0 kg

Uvedená vyobrazení se nacházejí na začátku návodu k použití.

Symboly

Varování před všeobecným nebezpečím



Přečtěte si návod/pokyny!



Nosit ochranu sluchu!



Používejte respirátor!



Používejte ochranné brýle



Noste ochranné rukavice!



Třída ochrany II



Nevyhazujte do domovního odpadu.

1 Bezpečnostní pokyny**1.1 Všeobecné bezpečnostní pokyny pro elektrické nářadí**

Výstraha! Přečtěte si všechny bezpečnostní pokyny a instrukce. Chyba při dodržování varovných upozornění a instrukcí může způsobit zásah elektrickým proudem, požár a/nebo vážné zranění.

Všechny bezpečnostní pokyny a návody uschovejte, abyste je mohli použít i v budoucnosti.

Ve varovných upozorněních použitý pojem „elektronářadí“ se vztahuje na elektronářadí provozované na el. síti (se síťovým kabelem) a na elektronářadí provozované na akumulátoru (bez síťového kabelu).

1.2 Bezpečnostní pokyny specifické pro stroj

- **Držte elektronářadí na izolovaných plochách rukojeti, poněvadž brusný pás může zasáhnout vlastní síťový kabel.** Poškození elektrického vedení může uvést kovové části elektronářadí pod napětí a vést k úderu elektrickým proudem.
- **Obrobek upevněte a zajistěte pomocí svěrek nebo jiným způsobem ke stabilnímu podkladu.** Když budete obrobek držet pouze rukou nebo proti tělu, bude labilní, což může vést ke ztrátě kontroly.



Noste vhodné prostředky osobní ochrany: ochranu sluchu ke snížení rizika vzniku nedoslýchavosti; ochranné brýle; ochranné rukavice při manipulaci s nástroji a surovými materiály.



- Při práci může vznikat škodlivý či jedovatý prach (např. nátěry s obsahem olova, některé druhy dřeva). Dotyk nebo nadýchání se tohoto prachu může pro osoby pracující se strojem nebo osoby nacházející se v blízkosti představovat ohrožení. Dodržujte bezpečnostní předpisy platné ve Vaší zemi. Připojte elektrický přístroj k vhodnému odsávacímu zařízení. K ochraně Vašeho zdraví používejte ochrannou dýchací masku P2.
- Vznikají-li při broušení explozivní anebo samovznětelné prachy, je třeba bezpodmínečně dbát pokynů ke zpracování látek výrobce.
- Před prováděním jakýchkoli prací na nářadí vytáhněte síťovou zástrčku ze zásuvky.
- Zástrčku zapojujte pouze při vypnutém nářadí.
- Brusku používejte pouze pro broušení za sucha.
- Vždy připojte vak na prach nebo externí odsávací zařízení.
- Při broušení dbejte na to, aby se kabel nedostal do kontaktu s brusným pásem.
- Pravidelně kontrolujte zástrčku a kabel, abyste zabránili ohrožení. V případě poškození je nechte vyměnit výhradně v autorizovaném zákaznickém servisu.
- Nepoužívejte opotřebované, roztržené nebo silně zanesené brusné pásy.

1.3 Hodnoty emisí

Hodnoty hlučnosti zjištěné podle EN 62841 (viz prohlášení o shodě ES) činí typicky:

BS 75 E	
hladina zvukového tlaku	$L_{PA} = 88 \text{ dB(A)}$
hladina zvukového výkonu	$L_{WA} = 99 \text{ dB(A)}$
Přídavná hodnota nespolehlivosti měření	$K = 3 \text{ dB}$



Nosit ochranu sluchu!

Hodnota vibrací a_h (součet vektorů ve třech směrech) a nejistota K zjištěné podle EN 62841 (viz prohlášení o shodě ES):

Broušení	$a_h = 6,0 \text{ m/s}^2$
	$K = 2,0 \text{ m/s}^2$

Uvedené emitované hodnoty (vibrace, hlučnost)

- slouží k porovnání nářadí,
- jsou vhodné také pro předběžné posouzení zatížení vibracemi a hlukem při použití nářadí,
- vztahují se k hlavním druhům použití elektrického nářadí.



POZOR

Emise hluku se mohou – v závislosti na druhu použití elektrického nářadí a zejména na druhu zpracovávaného obrobku – během skutečného použití elektrického nářadí od uvedených hodnot lišit.

Určete bezpečnostní opatření pro ochranu obsluhy, která spočívají na odhadu zatížení během skutečných podmínek použití. (Přitom je třeba zohlednit všechny části provozního cyklu, např. doby, ve kterých je elektrické nářadí vypnuto, a doby, ve kterých je sice zapnuté, ale běží bez zatížení.)

2 Použití v souladu s určením

Univerzálně použitelný brusný stroj k broušení dřevěných materiálů, umělých hmot a stavebních materiálů; při použití příslušných brusných pásů pro hrubý a jemný brus ploch, hran, lišt a drážek; pomocí typu BS 75 E – Set s nasazením brusného rámu broušení vysoce hodnotných povrchových ploch, např. dých a pod.

Nesmí se používat na kov a materiály obsahující azbest. Při obrábění kovů může docházet k jiskření, čímž se zvyšuje riziko požáru.

Manipulace a použití se dají rozšířit uvedeným příslušenstvím.

Musejí být dodrženy všeobecně uznávané předpisy pro zábranu úrazů a přiložené »bezpečnostní předpisy« pro práce s elektrickými nástroji.

V případě svévolných změn anebo použití cizího příslušenství na stroji zaniká nárok záruky výrobce na z tohoto vyplývající škody.



Za škody a úrazy při neustanoveném použití ručí uživatel.

3 Připojení na síť

Napětí sítě musí být shodné s napětím uvedeným na typovém štítku!

Jištění při 230 V: 10 A anebo odpovědný ochranný spínač vedení.

Přípoj je možný i na zásuvky bez ochranného kontaktu, jelikož je stroj v izolačním ochranném provedení (II. třída).

Používejte pouze prodloužovací kabel v rozvinutém stavu o průřezu $3 \times 1,5 \text{ mm}^2$, max. 20 m ($3 \times 2,5 \text{ mm}^2$, max. 50 m).

Venku používejte pouze pro tyto účely přípustné a patřičně označené prodloužovací vedení.

4 Elektronické přizpůsobení rychlosti pásu u typu BS 75 E



Ovládací elektronika umožňuje plynulé přizpůsobení rychlosti pásu.

Poloha na nastavném kolečku	Rychlost pásu (voln-oběh)
1	200 m/min
2	240 m/min
3	300 m/min
4	340 m/min
5	360 m/min
6	380 m/min

Optimální rychlost pásu se musí zjistit pokusy na začátku brusných prací, jelikož existuje spousta směrodatných faktorů, jako např. povrchová plocha obrobku a jeho jakost, druh brusného pásu a jeho zrnitost, příručnost a pod. Hodnoty, které jsou uvedené v tabulce znázorňují pouze doporučení.

Použití	Poloha na nastavném kolečku	Zrnitost
Dřevo masiv jemné	4 - 6	100
Dýha	3 - 4	120
Překlíka	5 - 6	100
Umělá hmota	1 - 4	100
Ocel	2 - 4	80
Odstranění laku	1 - 3	24

Během broušení se dá pootočením nastavného kolečka **[2-1]** rychlost pásu plynule změnit až na maximální hodnotu.

Dbejte na to, že při nízkých otáčkách stroj vydává nižší výkon. K zabránění přetížení stroje při prudce klesající rychlosti během broušení je nutné zvýšit rychlost otáček pootočením nastavného kolečka.

5 Použití

Zapnutí pouze při nadzvednutém stroji. Pomocí zájšťovacího knoflíku **[1-2]** se dá spínač **[1-3]** zajistit v poloze ZAP. Před broušením je třeba zkontrolovat

běh brusného pásu, pokud nutné, nastavit pomocí hvězdicového držáku [1-4] až do souběhu brusného pásu s vnější hranou brusné plochy.

Stroj pak nasadit oběma rukama přímo na broušený obrobek. Pro dosažení dobré kvality brusu je dostatečující vlastní váha jako brusný tlak.

Vyfoukávající chladicí vzduch se dá nastavit do výhodného směru pomocí usměrňovací klapky [1-1].

5.1 Pracování s brusným rámem u typu BS 75 E – Set

Stroj nastavit pomocí rýhovacího kolečka [2-4] tak, aby při nasazení na povrch obrobku brusný pás nebyl v záběru. Přiložení se koná pootočením rýhovacího kolečka ve směru označení plus, až se dostane brusný pás do záběru. Žádané množství odbrusu nastavit dalším pootočením rýhovacího kolečka. (1 otočení odpovídá změně výšky o 0,4 mm).

Při přerušení práce anebo ukončení broušení se stroj excentrickou kyvnou pákou nadzvedává z nastavené pracovní polohy [2-3] do polohy klidné [2-2]. Zpětným vklopením excentrické kyvné páky do pracovní polohy se znovu docílí nastavené hodnoty žádaného množství odbrusu.

5.2 Odebrání brusného rámu

Rýhovací kolečko [2-4] stlačit směrem dolů do polohy, až vyskočí kloubový článek [2-5] z pérového rastru, poté může být stroj vybrán směrem dozadu.



Stroj a brusný rám jsou už ve výrobním závodě nastavené pomocí vodících článků na optimální přesnost. Z tohoto důvodu nesmějí být vodící články odstraněny.

5.3 Montáž brusného rámu

Dbejte na to, aby kluzné čepy [2-6, 2-8], které jsou upevněné na brusném rámu, zapadaly do vodících drážek vodících článků vpředu a vzadu [2-7, 2-9]; stroj pohybujte podél vodících drážek dolů, až kloubový článek [2-5] zaskočí.

5.4 Výměna brusného pásu

Páku [3-5] vytáhněte dopředu; pás je uvolněný a dá se vybrát.

Při vkládání dbejte na to, aby se směr chodu brusného pásu (obvykle bývá vyznačený na vnitřní straně šipkou) shodoval se směrem chodu náradí [3-4].

Brusný pás pákou znovu upnout a v běhu nastavit.

5.5 Odsávání prachu

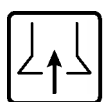

Prachy, vznikající při obrábění mohou být zdraví škodlivé, hořlavé anebo explozivní. Proto jsou nutná patřičná ochranná opatření.

Prachový pytlík [4-1] se připevňuje pomocí adaptéru [4-3] na výstupní kanál [4-2] pootočením bajonetové přípojky vpravo a k vyprázdnění se odeberá pootočením vlevo. Při upevňování je třeba dbát na to, aby se odstávající rameno listového péra dotýkalo krytu pásu. Častým vyprázdněním se udržuje dobrá funkční činnost odsávání.

Při pracích za účelem ochrany životního prostředí se doporučuje použití odsávacího přístroje Festool. Spojka odsávací hadice se připojuje pomocí včetně dodaného adaptéru [4-4].

5.6 Stacionární použití (dílní příslušenství)

- Obě patky [5-1] upevněte do otvorů se závitěm [4-5]. **Pozor:** Rovné strany patek musí směřovat dovnitř a k sobě.

- Zajistěte bezpečné postavení náradí: Patky upněte šroubovými truhlářskými svorkami k podkladu.

- Nepracujte s nadměrně velkými nebo příliš těžkými díly, které mohou nástroj poškodit.

6 Údržba a ošetřování



Před jakoukoliv manipulací s přístrojem vytáhněte síťovou zástrčku ze zásuvky.



Veškerou údržbu a opravy které vyžadují otevření krytu motoru smí provádět pouze autorizovaný zákaznický servis.



Servis opravy smí provádět pouze výrobce nebo servisní dílny: nejbližší adresu najdete na: www.festool.com/service



Používejte jen originální náhradní díly Festool! Obj. č. na:

www.festool.com/service

Po silném opotřebením grafitového povlaku brusné podložky [3-3] se tato musí vyměnit.

Za tímto účelem se uvolní 3 šrouby s válcovou hlavou [3-1] a odebere se tlaková lišta [3-2].

Pro hrubé brusné práce s vysokým výkonem odbrusu se dodává brusná podložka.

Pásová bruska není náročná na údržbu.

Mazání valivých ložisek a převodovky je dostatečující pro celou dobu životnosti stroje.

Doporučuje se příležitostně vyčištění vstupních a výstupních otvorů vzduchu, jakož i nasávacího kanálu prachu u zastaveného a provozovaného stroje kompresním vzduchem, aby se zabránilo ucpání otvorů. Speciální uhlíkové kartáče se opotřebovávají pouze na přípustnou zbytnou délku.

Poté nastává samostatné přerušení proudu a zastavení stroje.

Kryt motoru smí být otevřený pouze oprávněnou servisní dílnou Festool, jelikož jsou pro montáž požadované speciální znalosti.

7 Příslušenství

Evidenční čísla objednáni pro příslušenství a nástroje naleznete ve Vašem katalogu Festool, nebo na internetu pod „www.festool.com“.

Brusné pásy

- Plátěné pásy X vázané syntetickou pryskyřicí:

Broušení dřeva a tvrdých dřevovláknitých desek.

- Kombinační pásy:

k odstranění nátěrů, zbytků betonu, broušení sádrových ploch.

8 Likvidace

Nevyhazujte elektrická nářadí do domovního odpadu! Nechte ekologicky zlikvidovat nářadí, příslušenství a obaly! Dodržujte přitom platné národní předpisy.

Pouze EU: Podle evropské směrnice o odpadních elektrických a elektronických zařízeních a provádění v národním právu se musí staré elektrické nářadí shromažďovat odděleně a odevzdat k ekologické recyklaci.

Informace k REACH: www.festool.com/reach

Szlifierka taśmowa

Dane techniczne	BS 75 E
Szerokość szlifowania	75 mm
Długość taśmy	533 mm
Pobór mocy	1010 W
Prędkość taśmy	
Bieg jałowy	200 - 380 m/min
Obciążenie nominalne	150 - 320 m/min
Ciężar zgodnie z procedurą EPTA 01:2014	4,0 kg

Rysunki, których numery podane są w tej instrukcji umieszczone są na początku.

Symbole



Ostrzeżenie przed ogólnym zagrożeniem



Instrukcja/przeczytać zalecenia!



Stosować osobiste środki ochrony słuchu!



Należy nosić maskę przeciwpyłową!



Nosić okulary ochronne.



Należy nosić rękawice ochronne!



Klasa zabezpieczenia II



Nie wyrzucać razem z odpadami domowymi.

1 Uwagi dotyczące bezpieczeństwa

1.1 Ogólne wskazówki bezpieczeństwa dotyczące elektronarzędzi



Ostrzeżenie! Należy przeczytać wszystkie zalecenia bezpieczeństwa pracy i instrukcje. Nieprzestrzeganie ostrzeżeń i instrukcji może spowodować porażenie elektryczne, pożar oraz/lub ciężkie obrażenia.

Wszystkie zalecenia odnośnie bezpieczeństwa pracy i instrukcje należy zachować do wykorzystania w przyszłości.

Użyte w poniższym tekście pojęcie „elektonarzędzie“ odnosi się do elektronarzędzi zasilanych energią elektryczną z sieci (z przewodem zasilającym) i do elektronarzędzi zasilanych akumulatorami (bez przewodu zasilającego).

1.2 Zalecenia bezpieczeństwa związane z maszyną

- **Elektonarzędzie należy trzymać za izolowaną rękojęść, gdyż taśma szlifierska mogłoby natrafić na własny przewód sieciowy.** Uszkodzenie przewodu, znajdującego się pod napięciem może spowodować przekazanie napięcia na części metalowe elektronarzędzia, a w efekcie porażenie prądem.

- **Element obrabiany należy mocować do stabilnego podłoża i zabezpieczać za pomocą ściśków lub w inny sposób.** W przypadku trzymania elementu obrabianego jedynie ręką lub częścią własnego ciała, jest on zamocowany niestabilnie, co może prowadzić do utraty kontroli.



Należy stosować odpowiednie osobiste wyposażenie zabezpieczające: ochrona słuchu w celu uniknięcia zagrożenia głuchotą; okulary ochronne; rękawice ochronne przy operowaniu narzędziami i szorstkimi materiałami.

- W trakcie pracy mogą powstawać szkodliwe / trujące pyły (np. zawierająca ołów powłoka malarska, niektóre rodzaje drewna). Stykanie się z tymi pyłami lub wdychanie tych pyłów może stanowić niebezpieczeństwo dla osoby obsługującej maszynę lub osób znajdujących się w pobliżu. Należy przestrzegać przepisów bezpieczeństwa obowiązujących w danym kraju. Elektronarzędzie należy podłączać do odpowiedniego urządzenia odsysającego. Dla ochrony zdrowia należy nosić maskę przeciwpyłową P2.

- Jeśli podczas szlifowania powstają pyły wybuchowe lub samozapłonowe, należy koniecznie przestrzegać wskazówek producenta obrabianego materiału dotyczące sposobu obróbki.

- Przed przystąpieniem do wykonywania jakichkolwiek prac przy urządzeniu należy zawsze wyciągać wtyczkę z gniazda zasilającego.

- Wtyczkę podłączać tylko przy wyłączonej maszynie.

- Używać szlifierki wyłącznie do szlifowania na sucho.

- Zawsze używać worka na pył lub podłączać zewnętrzny odkurzacz.

- Podczas szlifowania zwrócić uwagę na to, żeby przewód nie zetknął się z taśmą szlifierską.

- Regularnie sprawdzać wtyczkę oraz kabel, aby uniknąć zagrożenia. W razie uszkodzenia zlecić ich wymianę wyłącznie w autoryzowanym warsztacie serwisowym.

- Nie wolno stosować żadnych zużytych, naderwanych lub bardzo zanieczyszczonych taśm szlifierskich.

1.3 Wartości emisji

Ustalone według normy EN 62841 (por. Deklaracja Zgodności WE) wartości dźwięków wynoszą zazwyczaj:

BS 75 E	
poziom ciśnienia akustycznego	$L_{PA} = 88 \text{ dB(A)}$
poziom hałasu w czasie pracy	$L_{WA} = 99 \text{ dB(A)}$
Plus różnica w dokładności pomiaru	$K = 3 \text{ dB}$



Stosować osobiste środki ochrony słuchu!

Wartość emisji wibracji a_h (suma wektorowa w trzech kierunkach) oraz nieoznaczoność K ustalone wg normy EN 62841 (por. Deklaracja Zgodności WE):

Szlifowanie	$a_h = 6,0 \text{ m/s}^2$
	$K = 2,0 \text{ m/s}^2$

Podane wartości emisji (wibracje, szmery)

- służą do porównania narzędzi,
- nadają się one również do tymczasowej oceny obciążenia wibracjami i hałasem podczas użytkowania.
- odnoszą się do głównych zastosowań tego elektronarzędzia.



OSTROŻNIE

W zależności od sposobu użycia elektronarzędzia, w szczególności rodzaju obrabianego przedmiotu, emisja hałasu może odbiegać od wskazanych wartości podczas rzeczywistego użytkownika narzędzia.

Należy zdefiniować środki bezpieczeństwa w celu ochrony użytkownika, na podstawie oszacowania obciążenia w rzeczywistych warunkach użytkowania. (Należy przy tym wziąć pod uwagę wszystkie części cyklu użytkowania, w tym, w których urządzenie jest wyłączone oraz te, w których jest włączone, ale nie występuje obciążenie hałasem.)

2 Użycie zgodne z przeznaczeniem

Uniwersalna maszyna szlifierska do szlifowania drewna, tworzyw sztucznych i materiałów budowlanych; przy zastosowaniu odpowiednich taśm szlifierskich do szlifowania zgrubnego i wykończeniowego powierzchni płaskich, krawędzi, listew i wręgów; maszyna typu BS 75 E – Set z zastosowaniem ramy szlifierskiej do obrabiania wysokowartościowych powierzchni, jak fornirowanie itd.

Nie wolno obrabiać metalu i materiałów zawierających azbest. Podczas obróbki metali może wystąpić ryzyko powstawania iskier, co zwiększa ryzyko pożaru.

Obsługę i zastosowanie można rozszerzyć dzięki wymienionemu dalej wyposażeniu.

Należy bezwzględnie przestrzegać ogólnie uznanych przepisów o zapobieganiu wypadkom (BHP) i załączonych »Wskazówek bezpieczeństwa« dla prac z zastosowaniem narzędzi elektrycznych.

Wprowadzanie samowolnych zmian urządzenia i przyłączanie obcych części wyposażenia powoduje wykluczenie wszelkiej odpowiedzialności producenta za szkody powstałe z tego tytułu.



Za szkody i wypadki wynikłe przy zastosowaniu niezgodnym z przeznaczeniem odpowiada użytkownik.

3 Podłączenie do sieci elektrycznej Napięcie sieciowe musi być zgodne z napięciem podanym na tabliczce znamionowej!

Zabezpieczenie dla 230 V: bezpiecznik 10 A bezwładny lub odpowiedni wyłącznik ochronny.

Urządzenie można podłączyć również do gniazdka bez zestyku ochronnego, ponieważ wyposażone jest w izolację ochronną (klasa bezpieczeństwa II). Stosować tylko przedłużacze o przekroju $3 \times 1,5 \text{ mm}^2$, maks. 20 m długości ($3 \times 2,5 \text{ mm}^2$, maks. 50 m), przy czym muszą być one całkowicie rozwinięte. Na wolnym powietrzu stosować tylko przedłużacze, które dopuszczone są do takiego zastosowania i odpowiednio oznaczone.

4 Elektroniczny system dopasowania prędkości taśmy dla urządzenia typu BS 75 E



Elektroniczny system sterujący pozwala na bezstopniowe dopasowanie prędkości taśmy.

Nastawienie na kole nastawczym	Prędkość taśmy (bieg jałowy)
1	200 m/min
2	240 m/min
3	300 m/min
4	340 m/min
5	360 m/min
6	380 m/min

Optymalną prędkość taśmy określa się metodą prób na początku szlifowania, ponieważ wyznacza ją wiele czynników, takich jak powierzchnia obrabianego

przedmiotu i jego jakość, gatunek taśmy szlifierskiej i jej ziarnistość, zręczność itd. Wartości podane w tabeli stanowią tylko propozycję.

Zastosowanie	Nastawienie na kole nastawczym	Ziarno
Drewno pełne wykańczanie	4 - 6	100
Fornir	3 - 4	120
Płyta wiórowa	5 - 6	100
Tworzywo sztuczne	1 - 4	100
Stal	2 - 4	80
Usuwanie lakieru	1 - 3	24

Prędkość taśmy można zmieniać bezstopniowo w czasie szlifowania poprzez obrót koła nastawczego [2-1], aż do wartości maksymalnej.

Należy zwrócić uwagę, że przy niskiej liczbie obrotów maszyna oddaje niższą moc.

Aby zapobiec przeciążeniu maszyny przy znacznym zmniejszeniu prędkości taśmy w czasie szlifowania należy zwiększyć prędkość poprzez obrót koła nastawczego.

5 Obsługa

Włączanie tylko przy podniesionej maszynie. Za pomocą przycisku ustalającego [1-2] można zaaretować wyłącznik [1-3] w pozycji WŁĄCZANIE. Przed rozpoczęciem szlifowania sprawdzić bieg taśmy szlifierskiej, a w razie potrzeby wyregulować pokrętłem gwiazdowym [1-4], aż taśma szlifierska zamknie się zewnętrzną krawędzią powierzchni ścierniej.

Maszynę poprowadzić obiema rękoma i nałożyć prosto na przedmiot przeznaczony do szlifowania. W celu osiągnięcia dobrej jakości powierzchni szlifowanej wystarcza jako docisk ciężar własny urządzenia. Wyptywający strumień powietrza chłodzącego można skierować w dogodną stronę klapą kierującą powietrze [1-1].

5.1 Praca z zastosowaniem ramy szlifierskiej dla urządzenia typu BS 75 E – Set

Maszynę nastawić śrubą radełkową [2-4] w taki sposób, aby w czasie nakładania szlifierki na powierzchnię przedmiotu obrabianego taśma szlifierska nie dotknęła przedmiotu. Dostawienie taśmy następuje poprzez przekręcenie śruby radełkowej w kierunku oznaczonym plusem, aż do zetknięcia się taśmy z przedmiotem obrabianym.

Zależnie od wymaganej wydajności zdejmowania materiału dalej przekręcać śrubę radełkową (1 obrót odpowiada przestawieniu wysokości o 0,4 mm).

Przy przerwaniu pracy lub zakończeniu szlifowania wahacz mimośrodowy podnosi maszynę z nastawionej pozycji roboczej [2-3] do pozycji spoczynkowej [2-2].

Po dochyleniu wahacza mimośrodowego do pozycji roboczej maszyna osiąga znowu nastawioną wydajność zdejmowania materiału.

5.2 Zdejmowanie ramy szlifierskiej

Śrubę radełkową [2-4] nacisnąć w dół, aż przegub [2-5] wyskoczy z blokady sprężynowej i można wychylić maszynę do tyłu.



Maszyna i rama szlifierska nastawione są fabrycznie na optymalną dokładność poprzez odpowiednią regulację koźłów prowadzących. Dlatego nie wolno zdejmować koźłów prowadzących.

5.3 Montaż ramy szlifierskiej

Zwracać uwagę, aby czopy ślizgacze [2-6, 2-8] zamocowane na ramie weszły do wpustów koźłów prowadzących z przodu i z tyłu [2-7, 2-9]; maszynę prowadzić na dół wzdłuż wpustów prowadzących, aż przegub [2-5] zaskoczy.

5.4 Wymiana taśmy szlifierskiej

Dźwignię [3-5] pociągnąć do przodu; taśma jest poluzniona i można ją zdjąć.

Podczas wkładania należy zwracać uwagę na to, aby kierunek przesuwu taśmy szlifierskiej (zazwyczaj oznaczony strzałką po stronie wewnętrznej) był zgodny z kierunkiem przesuwu maszyny [3-4]. Taśmę szlifierską naprężyć za pomocą dźwigni i wyregulować bieg.

5.5 Odsysanie pyłu

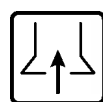

Pył powstający w czasie pracy może być szkodliwy dla zdrowia, palny lub wybuchowy. Dlatego obowiązkowe są odpowiednie przedsięwzięcia BHP.

Worek pyłowy [4-1] przyłącza się adapterem [4-3] do kanału wylotowego [4-2] i mocuje zamkiem bagietowym poprzez przekręcenie w prawo, a poprzez przekręcenie w lewo zdejmuje się w celu opróżnienia. W czasie mocowania worka zwracać uwagę, aby odstające ramię sprężyny piórowej dotykało obudowy taśmy.

Odpowiednio częste opróżnianie worka zapewnia utrzymanie skuteczności działania systemu odsysania pyłu.

Celem ochrony środowiska zaleca się prowadzenie prac szlifierskich z zastosowaniem odkurzacza przemysłowego Festool.

Kołnierz łączący węża zasysającego można przyłączyć poprzez adapter [4-4], który należy do zakresu dostawy.

5.6 Użytkowanie stacjonarne (częściowo wyposażenie)

- Przymocować obie stopy **[5-1]** do obu otworów gwintowanych **[4-5]**. Uwaga: proste strony stóp muszą być skierowane do wewnątrz do siebie.
- Należy zapewnić bezpieczne ustawienie maszyny: przymocować stopy ściskami stolarskim do podłoża.
- Nie obrabiać elementów o zbyt dużych rozmiarach i ciężarze, które mogłyby uszkodzić narzędzie.

6 Konserwacja i utrzymanie w czystości



Przed przystąpieniem do wykonywania jakichkolwiek prac przy urządzeniu należy zawsze wyciągać wtyczkę z gniazda zasilającego.



Wszelkie prace konserwacyjne i naprawy, które wymagają otwarcia obudowy silnika, mogą być wykonywane wyłącznie przez autoryzowany warsztat serwisowy.



Obsługa serwisowa i naprawy wyłącznie u producenta lub w warsztatach autoryzowanych: prosimy wybrać najbliższe miejsce spośród adresów zamieszczonych na stronie: www.festool.com/service



Należy stosować wyłącznie oryginalne części zamienne firmy Festool. Nr zamówienia pod: www.festool.com/service

Jeżeli okładzina grafitowa podkładki szlifierskiej **[3-3]** mocno się zużyje, należy ją wymienić. W tym celu poluzować 3 śruby z łbem cylindrycznym **[3-1]** i zdjąć listwę dociskową **[3-2]**. Do szlifowania zgrubnego z wysoką wydajnością zdejmowania materiału można nabyć odpowiednią podkładkę szlifierską. Szlifierka taśmowa nie wymaga prawie żadnych przeglądów ani konserwacji. Smarowanie łożysk i przekładni jest wystarczające na okres żywotności maszyny. Otwory wlotu i wylotu powietrza, jak również kanał odsysania pyłu zaleca się od czasu do czasu przedmuchać sprężonym powietrzem przy włączonej i wyłączonej maszynie, aby zapobiec zatkaniu się otworów. Specjalne szczotki węglowe zużywają się tylko do pewnej dopuszczalnej długości resztkowej. W takim przypadku następuje samoczynne przerwanie dopływu prądu i zatrzymanie maszyny. Obudowę silnika może otworzyć tylko specjalista autoryzowanego warsztatu serwisowego firmy Festool, ponieważ montaż wymaga specjalnych wiadomości i umiejętności.

7 Wyposażenie

Numery do zamówienia wyposażenia i narzędzi znajdziecie Państwo w katalogu firmy Festool lub w internecie pod adresem „www.festool.com”.

Taśmy szlifierskie

- Taśmy tkane X o spoiwie z żywicy syntetycznej:

Szlifowanie drewna i płyt pilśniowych.

- Taśmy kombinowane:

Do zdejmowania starej warstwy farby i lakieru, resztek betonu, szlifowania płyt gipsowych.

8 Usuwanie

Nie wolno wyrzucać narzędzi elektrycznych wraz z odpadami domowymi! Urządzenia, wyposażenie i opakowania należy przekazać zgodnie z przepisami o ochronie środowiska do odzysku surowców wtórnych. Należy przy tym przestrzegać obowiązujących przepisów państwowych.

Tylko UE: Zgodnie z Europejską Dyrektywą dotyczące zużytych urządzeń elektrycznych i elektronicznych i jej transpozycji do prawa krajowego elektronarzędzia podlegają segregacji i recyklingowi w sposób przyjazny środowisku

Informacje dotyczące rozporządzenia REACH:

www.festool.com/reach

ОФИЦИАЛЬНЫЙ ДИЛЕР В УКРАИНЕ:

storgom.ua

ГРАФИК РАБОТЫ:

Пн. – Пт.: с 8:30 по 18:30

Сб.: с 09:00 по 16:00

Вс.: с 10:00 по 16:00

КОНТАКТЫ:

+38 (044) 360-46-77

+38 (066) 77-395-77

+38 (097) 77-236-77

+38 (093) 360-46-77

Детальное описание товара: <https://storgom.ua/product/festool-137827.html>

Другие товары: <https://storgom.ua/lentochnye-shlifmashiny.html>