

# FESTOOL

Переклад оригіналу Настанови по експлуатації – Перфоратор акумуляторний

## BHC 18



Festool GmbH  
Wertstraße 20  
D-73240 Wendlingen  
+49 (0)7024/804-0  
www.festool.com



708355\_C / 2019-03-12

1

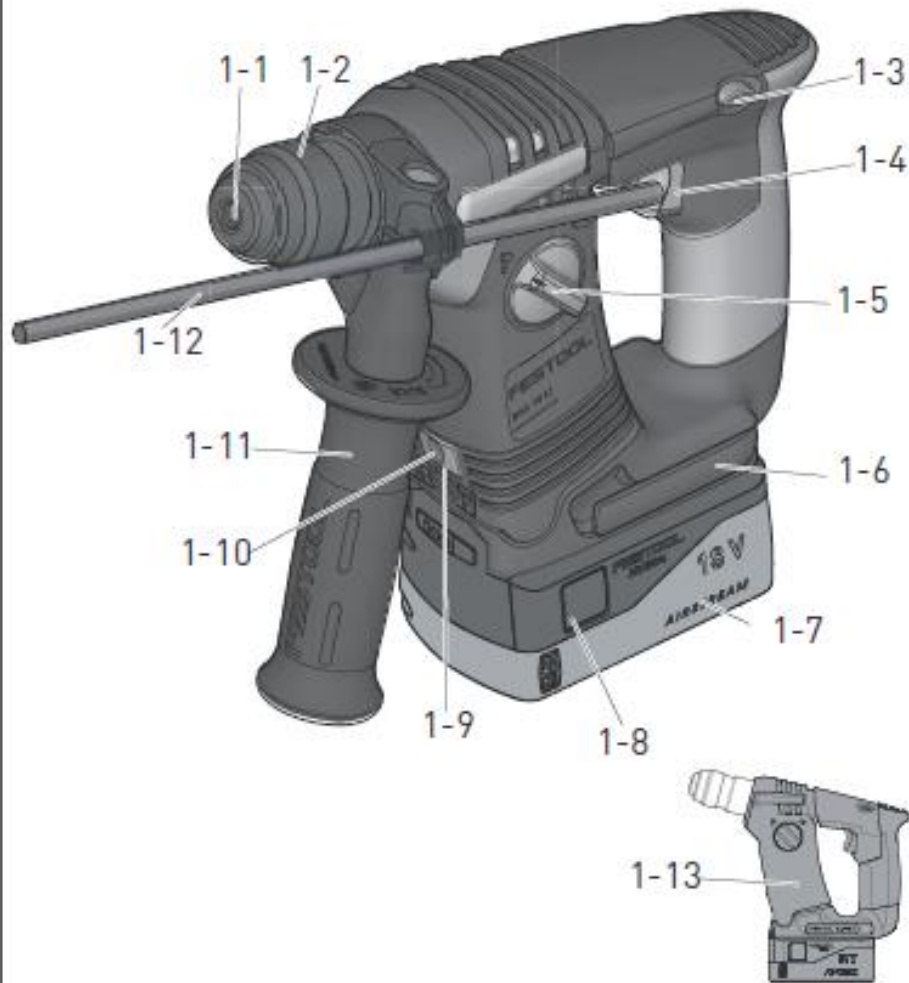

2 A

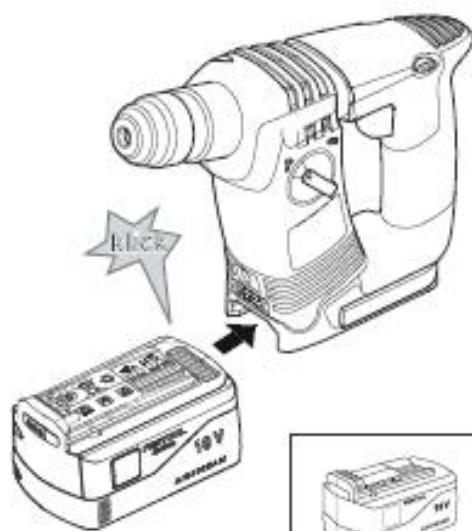

2 B



→ BP/C 18

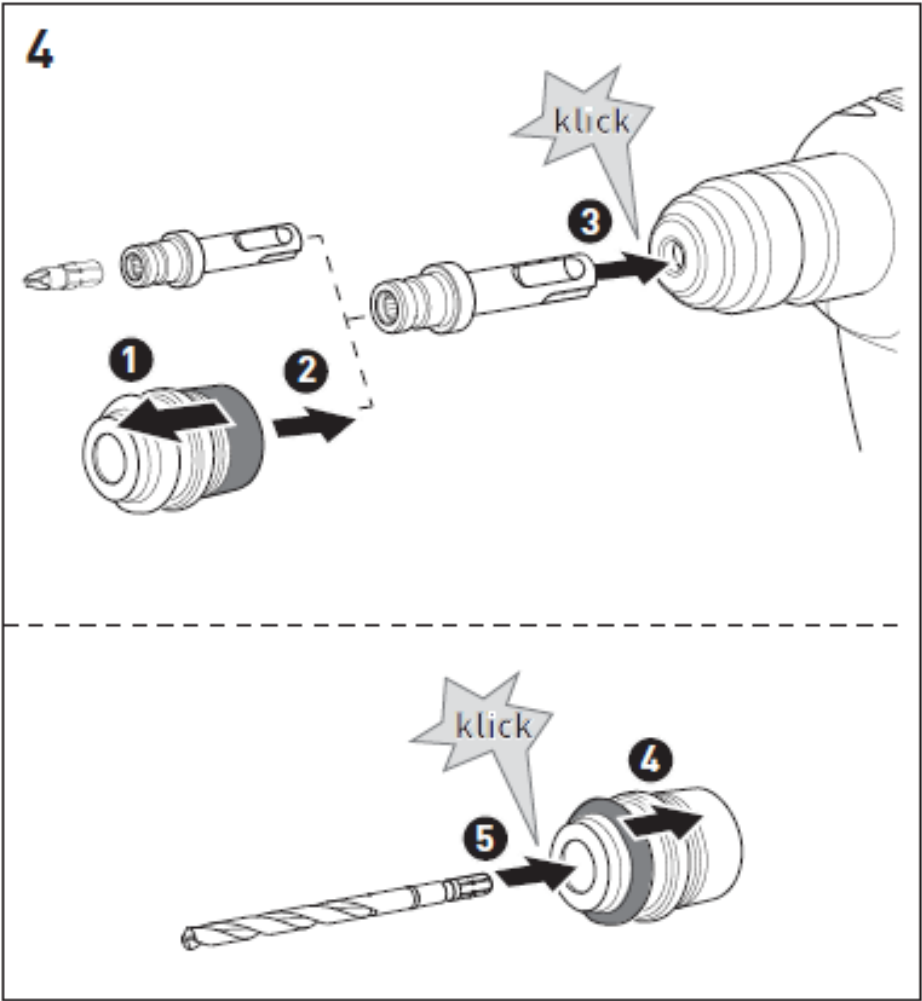
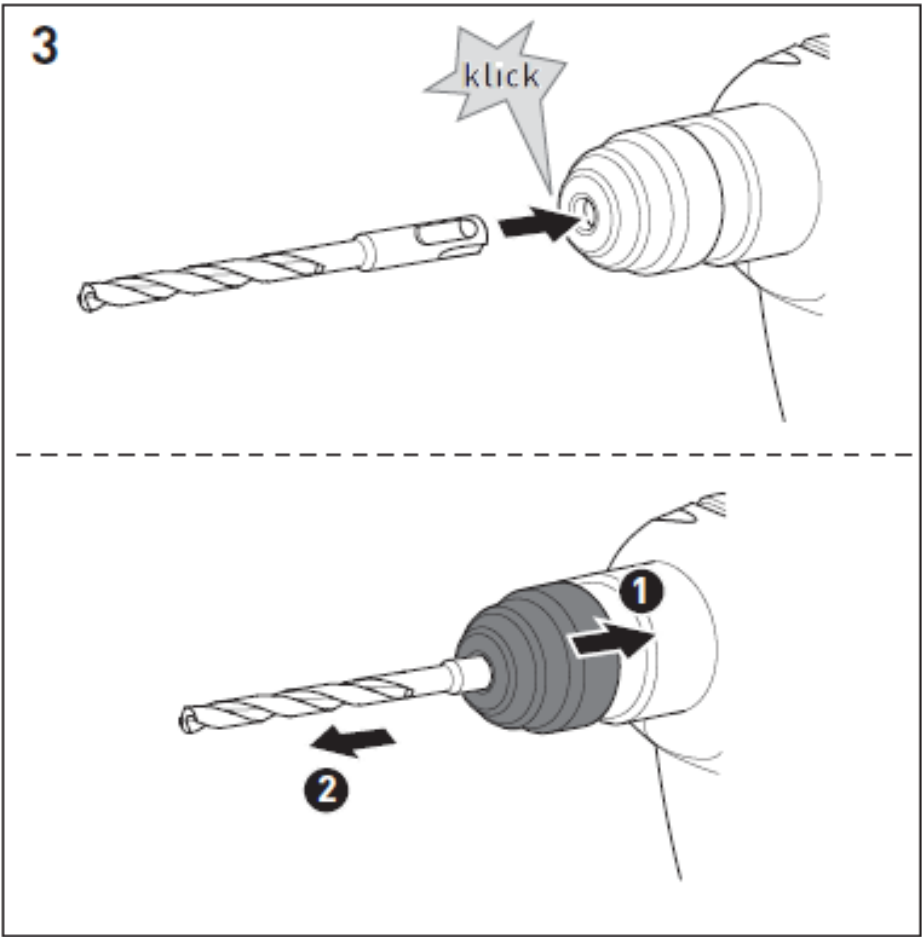

5

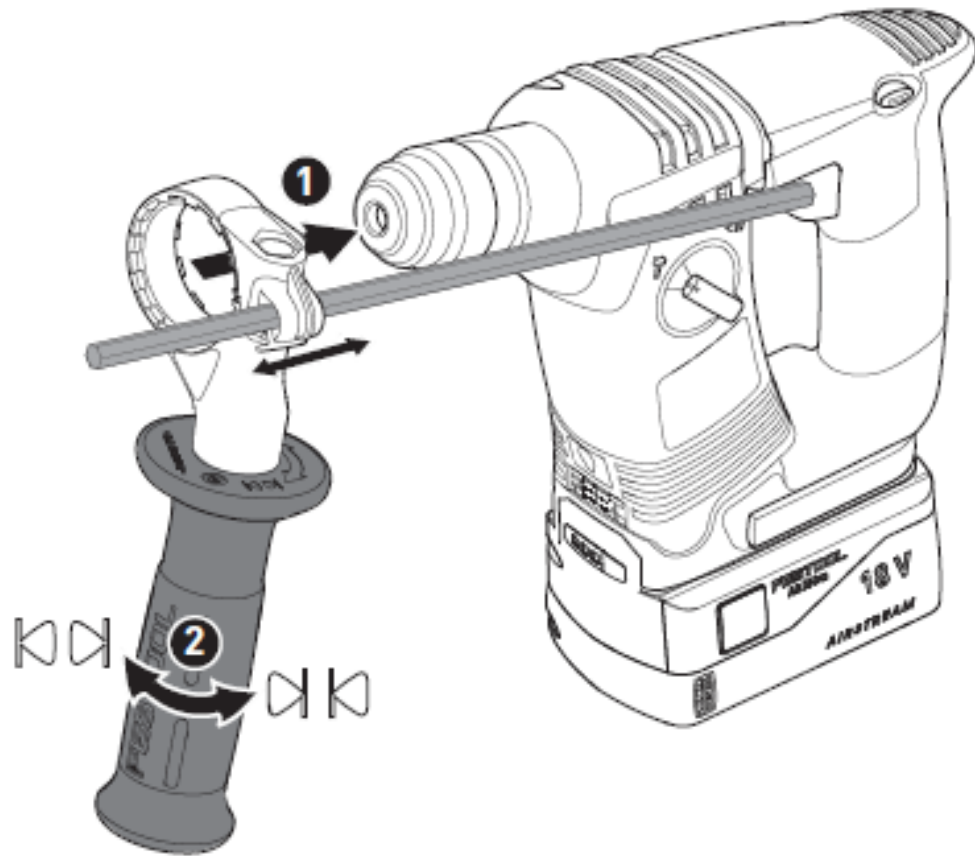



**Декларація про відповідність нормативним документам ЄС:** Ми заявляємо з повною відповідальністю, що цей виріб задовольняє таким нормам або нормативним документам:

2006/42/EC, 2014/30/EU<sup>2)</sup>, 2014/53/EU<sup>3)</sup>, 2011/65/EU

EN 60745-1:2009+A11:2010, EN 60745-2-6:2010, EN 55014-1:2017<sup>2)</sup>, EN 55014-2:2015<sup>2)</sup>, EN 300 328:2016 V2.1.1<sup>3)</sup>, EN 301 489-1 :2017 V2.1.1<sup>3)</sup>, EN 301 489-17 :2017 V3.1.1<sup>3)</sup>, EN 50581:2012

**CE Festool GmbH**

Wertstr. 20, D-73240 Wendlingen Germany  
Wendlingen, 10.01.2019

Markus Stark

Керівник з розроблення виробів

Ralf Brandt

Керівник з відповідності продукції

<sup>1)</sup> У заданому діапазоні серійних номерів (S-Nr.) від 40000000 до 49999999

<sup>2)</sup> Дійсне в комплекті з акумуляторною батареєю BP 18 Li 5,2 AS, BP 18 Li 6,2 AS, BP 18 Li 3,1C

<sup>2)</sup> Дійсне в комплекті з акумуляторною батареєю Bluetooth® BP 18 Li 5,2 ASI, BP 18 Li 6,2 ASI, BP 18 Li 3,1CI

Торгова тестова марка Bluetooth® і логотипи є зареєстрованими торговими марками компанії Bluetooth SIG, Inc.; вони використовуються компанією TTS Tooltechnic Systems AG & Co. GK і, відповідно, компанією Festool на умовах ліцензії.



## Зміст

1	Умовні позначки .....
2	Вказівки щодо техніки безпеки .....
3	Застосування за призначенням .....
4	Технічні характеристики ...
5	Складники інструмента ...
6	Підготовка до роботи .....
7	Налаштування .....
8	Затискний пристрій і насадки .....
9	Робота з інструментом .....
10	Регламентні роботи та технічне обслуговування .....
11	Охорона довкілля .....
12	Загальні вказівки .....

## 1 Умовні позначки



Засторога щодо небезпеки загального характеру



Засторога щодо небезпеки ураження електричним струмом



Прочитайте Настанову з експлуатації та інструкції щодо техніки безпеки!



Користуйтеся захисними навушниками!



Працюйте в захисних рукавичках!



Користуйтеся респіратором!



Працюйте в захисних окулярах!



Не викидайте разом з побутовими відходами!



Встановлення акумулятора



Відключення акумулятора



Свердління з ударом



Загвинчування/свердління без удару



Інструкція, рекомендація



Інструкція щодо використання



## 2 Вказівки щодо техніки безпеки

### 2.1 Загальні вказівки щодо техніки безпеки



**Обережно! Прочитайте всі вказівки щодо техніки безпеки та рекомендації.**

Невиконання наведених вказівок та рекомендацій може призвести до ураження електричним струмом, пожежі та/або спричинити тяжкі травми.

**Зберігайте усі вказівки щодо техніки безпеки та інструкції для майбутнього користувача.**

Вживання в інструкціях з техніки безпеки терміну "електроінструмент" поширюється на електроінструмент (з кабелем електроживлення від електромережі) та на електроінструмент, живлення якого здійснюється від акумуляторних батарей (без кабелю електроживлення від електромережі).

### 2.2 Вказівки щодо техніки безпеки під час користування інструментом

- **Користуйтеся захисними навушниками.** Надмірне шумове навантаження може призвести до втрати слуху.
- **Користуйтеся рукоятками, що**

додаються до інструмента. Втрата контролю над інструментом може призвести до травмування.

- Під час виконання робіт поблизу прихованої електропроводки тримайте інструмент тільки за ізольовані поверхні рукоятки. Під час контактування із струмопровідним проводом металеві частини інструмента можуть опинитися під напругою і призвести до ураження електричним струмом.
- Користуйтеся відповідними детекторами для виявлення прихованої електропроводки, газо- і водопроводів, або ж залучіть до цього фахівців місцевого підприємства енергопостачання. Під час контактування із струмопровідним проводом металеві частини інструмента можуть опинитися під напругою і спричинити ураження електричним струмом або запалювання. Пошкодження газопроводу може стати причиною вибуху. Випадкове попадання шурупа у водопровідну трубу спричинить матеріальний збиток.
- Під час оброблення деяких матеріалів можливе утворення шкідливого/отруйного пилу (наприклад, від фарби, що містить сполуки свинцю, деяких видів деревини і металів). Контакт з таким пилом або її вдихання являє собою небезпеку для особи, яка працює з цим інструментом, або інших осіб, які знаходяться поруч. Дотримуйтеся правил техніки безпеки, чинних у вашій країні.



Для захисту здоров'я користуйтеся респиратором P2



- Користуйтеся відповідними засобами індивідуального захисту: захисними навушниками, захисними окулярами, респиратором у разі утворення пилу під час роботи, захисними рукавичками у разі оброблення шорстких матеріалів і під час заміни полотна для пиляння.



**Обережно! Можливі блокування електроінструмента і раптова віддача!** Негайно вимкніть його.

- Робочий інструмент, який застряг у матеріалі, можна витягти, змінивши напрямок обертання.
- Не користуйтеся електроінструментом під дощем або у вологому середовищі. Потрапляння вологи всередину електроінструмента може призвести до короткого замикання і запалювання.
- Не стопоріть головний вимикач в натиснутому положенні!
- Не використовуйте блоки електроживлення або акумулятори сторонніх виробників для електроживлення акумуляторного інструмента. Не користуйтеся зарядними пристроями сторонніх виробників для заряджання акумуляторів. Використання приладдя, не рекомендованого виробником, може призвести до ураження електричним струмом та/або тяжких травм.

### 2.3 Рівні шуму

Типові значення, визначені згідно з EN 60745, такі:

Свердління з ударом в бетоні

Рівень звукового  $L_{PA} = 90$  дБА

тиску  
Рівень потужності  $L_{WA} = 101$  дБА  
звукових коливань  
Допуск на  $K = 3$  дБ  
невизначеність  
вимірювання



**Обережно**

### Шум, що виникає під час роботи Пошкодження органів слуху

▶ Користуйтеся захисними навушниками

Коефіцієнт емісії коливань  $a_h$  вздовж трьох осей (векторна сума) і невизначеність  $K$ , розраховані згідно з EN 60745, мають такі значення:

Свердління з ударом  $a_h = 14,2$  м/с<sup>2</sup>  
в бетоні  $K = 1,5$  м/с<sup>2</sup>

Вказані значення рівня шуму/вібрації:

- слугують для порівняння інструментів;
- можуть використовуватися також для попереднього оцінювання шумового і вібраційного навантаження під час роботи;
- відображають основні сфери застосування електроінструмента.

У разі використання інструмента з іншою метою, з іншими робочими інструментами або у разі їх незадовільного технічного обслуговування шумове та вібраційне навантаження можуть зростати. Дотримуйтеся проміжків часу роботи на холостому ході і тривалості перерв у роботі!

### 3 Застосування за призначенням

Акумуляторний перфоратор призначено:

- Для свердління ударом в бетоні, цеглі і кам'яній кладці;
- Для свердління без удару в деревині, металі, керамічній плитці і пластмасі;
- Для вгвинчування і затягування гвинтів;
- Для використання з акумуляторами Festool серії BP одного класу за напругою.



Відповідальність за використання не за призначенням несе Користувач.

Інструмент призначено для професійного застосування.

### 4 Технічні характеристики

Перфоратор акумуляторний	ВНС 18
Робоча напруга	18 В
Швидкість обертання в режимі холостого ходу	0 – 1100 об./хв
Енергія одиночного удару	1,8 Дж
Затискна шийка	43 мм
Система затискного патрона	SDS-plus
Максимальний діаметр свердління:	
Сталь	10 мм
Деревина	25 мм
Свердління з ударом в бетоні	18 мм
Маса з додатковою рукояткою без акумулятора	1,9 кг

Дату виготовлення вказано на етикетці інструмента.

### 5 Складники інструмента

- [1-1] Система затискного патрона
- [1-2] Втулка розблокування
- [1-3] Перемикач напрямку обертання
- [1-4] Вимикач
- [1-5] Перемикач "Свердління без удару/свердління з ударом"
- [1-6] Затискач для перенесення на ремені
- [1-7] Акумуляторний блок
- [1-8] Кнопка для витягування акумуляторного блока
- [1-9] Індикатор зарядженості
- [1-10] Світлодіодна лампа
- [1-11] Додаткова рукоятка
- [1-12] Обмежувач глибини
- [1-13] Ізольовані поверхні рукояток (область виділено сірим фоном)

Окремі зображені або описувані елементи приладдя до комплекту постачання не входять.



Ілюстрації подано на початку Настанови з експлуатації.

## 6 Підготовка до роботи

		<b>Засторога</b>
<b>Недопустима</b>	<b>напруга</b>	<b>або частота!</b>
<b>Небезпека нещасного випадку</b>		
▶ Дотримуйтеся	на	параметрів, паспортній табличці.
▶ Враховуйте		національні особливості.

### 6.1 Заміна акумуляторного блока



#### Встановлення акумулятора [2A]



#### Виймання акумулятора [2B]



### 6.2 Підсвічування та індикація ємності акумулятора



 Світлодіодна лампа [1-10] слугує одночасно як пристрій підсвічування та як індикатор зарядженості акумулятора [1-9].



Під час натискання на кнопку вмикання/ вимикання [1-4] відбувається автоматична індикація рівня заряду акумуляторів (крім нікель-кадмієвих і нікель-металогідридних акумуляторів).

  **Безперервне світіння світлодіоду зеленим світлом:**  
Рівень зарядженості понад 60 %

  **Миготіння світлодіоду зеленим світлом:**  
Рівень зарядженості від 30 % до 60 %

  **Часте миготіння світлодіоду зеленим світлом:**

  **Безперервне світіння світлодіоду жовтим світлом:**

  **Безперервне світіння світлодіоду червоним світлом:**

   **Миготіння світлодіоду червоним світлом:**  
Загальний індикатор несправності, наприклад, нещільне з'єднання контактів, коротке замикання, несправність акумулятора тощо

 У разі розрядження акумулятора, збою електроживлення або витягування вилки силового кабелю перемикач слід негайно перевести в положення вимикання. Це дасть змогу запобігти випадковому повторному пуску.

 Докладну інформацію про акумулятор і зарядний пристрій подано у відповідних настановах з експлуатації.

## 7 Налаштування

## 7.1 Змінювання напрямку обертання [1-3]

- Переведення вимикача в ліве положення відповідає обертанню вправо
- Переведення вимикача в праве положення відповідає обертанню вліво

## 7.2 Налаштування режиму роботи



### Свердління з ударом

Переведіть перемикач [1-5] на символ свердління з ударом ("молоток")



### Загвинчування/свердління без удару

Переведіть перемикач [1-5] на символ свердління без удару

## 8 Затискний пристрій і насадки



### Засторога

#### Небезпека травмування

- ▶ Перед початком будь-яких робіт на електроінструменті виймайте з нього акумулятор!

## 8.1 Заміна робочого інструмента [3]



Свердла з хвостовиком SDS-plus затискаються в патроні без ключа.



### Увага

Такий, що сильно нагрівається, і гострий робочий інструмент

#### Небезпека травмування

- ▶ Не використовуйте такі, які затупилися, і несправні робочі інструменти!
- ▶ Працюйте в захисних рукавичках.

## Встановлення робочого інструмента

- ▶ Видаліть забруднення з хвостовика інструмента і змажте його універсальною консистентною змазкою.

- ▶ Не відтягуйте назад втулку розблокування [1-2], а вставте інструмент у затискний пристрій [1-1], прокрутивши його до фіксації.

- ▶ Перевірте інструмент на надійність фіксації.

## Зняття робочого інструмента

- ▶ Зсуньте втулку розблокування [1-2] назад і витягніть інструмент.

## 8.2 Патрон CENTROTEC [4]

Він забезпечує можливість швидкої заміни робочого інструмента з хвостовиком CENTROTEC.



Затискайте змінні інструменти з хвостовиком CENTROTEC тільки в патроні CENTROTEC.

- ▶ Перед початком роботи з патроном CENTROTEC встановіть перемикач [1-5] на символ свердління без удару.

## 8.3 Додаткова рукоятка [1-11]



Обов'язково користуйтеся додатковою рукояткою [1-11], аби гарантувати собі безпеку і комфорт під час роботи.

## Встановлення додаткової рукоятки [7]

- ▶ Насадіть додаткову рукоятку [1-11] на шейку корпуса редуктора.
- ▶ Поверніть додаткову рукоятку [1-11] проти годинникової стрілки до фіксації.

## 8.4 Обмежувач глибини [1-12]



За допомогою обмежувача глибини [1-12] можна регулювати глибину свердління.

## Встановлення обмежувача глибини [1-12]

- ▶ Поверніть додаткову рукоятку [1-11] за годинниковою стрілкою.
- ▶ Вставте обмежувач глибини [1-

**12]** в додаткову рукоятку **[1-11]**.

- ▶ Витягніть обмежувач **[1-12]** настільки, щоб відстань між вершиною свердла/бура і кінцем обмежувача відповідала необхідній глибині свердління.
- ▶ Знову затягніть додаткову рукоятку **[1-11]**.

### 8.5 Видалення пилю

**Виконуйте вимоги щодо техніки безпеки стосовно пилю, чинні у вашій країні. Не допускається перевищення гранично допустимих концентрацій шкідливих речовин на робочому місці.** За певного рівня шкідливого впливу пилю, встановленого нормативними документами, може знадобитися видалення пилю. Для цього Festool пропонує спеціальний насадок для збирання пилю під час свердління.

## 9 Робота з інструментом



### Засторога

#### Небезпека травмування

- Обов'язково закріплюйте оброблювану деталь таким чином, щоб вона не рухалася під час оброблення.
- ▶

### 9.1 Вмикання/вимикання

Натискання відповідає ввімкненню, відпускання – вимкненню.



Залежно від зусилля натискання на вимикач плавно змінюється швидкість обертання.

### 9.2 Затискач-тримач на ремінь [1-6]

Затискач-тримач (правий/лівий) на ремінь дає змогу закріплювати інструмент на робочому одязі на короткий проміжок часу.

### 9.3 Попереджувальні звукові сигнали

Подавання звукового сигналу і вимикання електроінструмента відбувається в таких випадках:



Акумулятор розряджено або ж електроінструмент працює з репер перенавантаженням.

- ▶ Замініть акумулятор.
- ▶ Зменште навантаження на електроінструмент.

## 10 Технічне обслуговування та регламентні роботи



### Засторога

#### Небезпека травмування, ураження електричним струмом

- ▶ Перед початком робіт з технічного обслуговування витягуйте акумулятор з інструмента
- ▶ Усі роботи з технічного обслуговування і ремонту, які вимагають відкриття корпусу двигуна, можуть виконуватися тільки авторизованою майстернею сервісної служби.



**Сервісне обслуговування і ремонт** тільки через компанію-виробника або в наших сервісних майстернях; адресу найближчої майстерні наведено за адресою [www.festool.ru/сервіс](http://www.festool.ru/сервіс).



Використовуйте тільки оригінальні запасні частини Festool; номери для замовлень наведено за адресою [www.festool.ru/сервіс](http://www.festool.ru/сервіс).

Для забезпечення циркуляції повітря прорізи для охолодження в корпусі двигуна мають бути відкритими і чистими.

Не допускайте забруднення приєднувальних контактів на електроінструменті, зарядному пристрої та акумуляторі.

## 11 Охорона довкілля



**Не викидайте інструмент разом з побутовими відходами!**

Забезпечте безпечну для довкілля утилізацію інструмента, приладдя та упаковки. Дотримуйтеся чинних національних нормативних документів.

**Тільки для країн ЄС:** відповідно до Директиви ЄС щодо електричного та електронного обладнання, а також гармонізованих національних стандартів, електроінструменти, що відпрацювали свій термін, потрібно утилізувати окремо і направляти на екологічно безпечне перероблення.

Дату виготовлення вказано на етикетці інструмента.

**Інформація щодо Директиви REACH:**

[www.festool.com/reach](http://www.festool.com/reach).

## 12 Загальні вказівки

### 12.1 Інформація про захист даних

Електроінструмент обладнано електронним чіпом для автоматичного збереження робочих та експлуатаційних даних (RFID). Збережені дані не прив'язано до певної особи.

Дані можна зчитувати за допомогою спеціальних пристроїв. Ці дані Festool використовує тільки з метою діагностування несправностей, ремонтування та виконання гарантійних зобов'язань, а також для підвищення якості або подальшого удосконалення електроінструмента. Використання даних у будь-який інший спосіб без відповідної (письмової) згоди клієнта не допускається.

## **ОФИЦИАЛЬНЫЙ ДИЛЕР В УКРАИНЕ:**

[storgom.ua](http://storgom.ua)

## **ГРАФИК РАБОТЫ:**

Пн. – Пт.: с 8:30 по 18:30

Сб.: с 09:00 по 16:00

Вс.: с 10:00 по 16:00

## **КОНТАКТЫ:**

+38 (044) 360-46-77

+38 (066) 77-395-77

+38 (097) 77-236-77

+38 (093) 360-46-77

Детальное описание товара: <https://storgom.ua/product/festool-137747.html>

Другие товары: <https://storgom.ua/akkumulyatornyye-perforatory.html>